

大月市統計書

令和4年版

大月市

市章



「大」を天に向け跳ねさせて全体を形づくり、力強さを、また中央の丸を「月」になぞられ、市民の和による発展を象徴、図案化したものです。

昭和29年10月1日制定

大月市民憲章

わたくしたちは、豊かな自然と長い伝統に培われた郷土に誇りを持ち、あたたかな心のつながりを大切にして、創造性と活力に富み、生きがいと希望にあふれる大月市をつくるために努力することを誓い、この憲章を定めます。

1. 自然を愛し、美しいまちをつくりましょう。
1. 健康で、明るいまちをつくりましょう。
1. きまりを守り、住みよいまちをつくりましょう。
1. 教養と文化を高め、心豊かなまちをつくりましょう。
1. 思いやりの輪をひろげ、ふれあいのまちをつくりましょう。
1. 働くことに誇りを持ち、伸びゆくまちをつくりましょう。

昭和57年8月8日 告示第12号

大月市民歌

秋葉 望 作詞
竹中重雄 作曲
下総暁一 補修

明るく力強く ♩ = 120

か つ ら が わ み ず す む き し べ も *mf*
 り あ が る い ぶ き は あ ら た う *mp*
 ち か わ す お さ の ひ ー び き も た *mf*
 か ら か ー に ち か ら ち か ら ち *f*
 か ら の み ー や こ お お つ き し あ *ff*
 ー と こ し え に さ か え あ れ *ff*

一、桂川水澄む岸べ

もり上る息吹は新

うち交すおさのひびきも

高らかに

カカカ力の都 大月市

あゝとこしえに 栄あれ

二、みどりわく笹子の嶺よ

岩殿の手招くところ

虹のごと映えて文化を

咲きかざす

光 光 光の都 大月市

あゝとこしえに 栄あれ

三、富士は呼ぶはるかな空へ

吹き通う風さえさやか

明けわたる明日へ若さの

脈がうつ

希望 希望 希望の都 大月市

あゝとこしえに 栄あれ

は じ め に

ここに令和4年版大月市統計書を刊行いたしました。

この統計書は、大月市の人口、産業、市民生活及び教育文化などからあらゆる分野にわたる基本的な統計資料をできる限り総合的に収録し、市勢の現況とその発展の推移を明らかにしようとするものであります。

本書が、今後の行政運営のための基礎資料として、また経済活動や学術研究等に広く活用いただければ幸いに存じます。

編集にあたっては、内容の整備に努めましたが、利用上なお不十分な点につきましては、各方面からのご意見、ご指導をいただき、さらに内容の充実を図りたいと考えております。

最後に、本書の刊行にあたり、貴重な資料の提供とご協力を賜りました関係各位に対し、お礼申し上げるとともに今後もなお一層のご協力をお願い申し上げます。

令和6年3月

大月市長 小林 信保

凡 例

1. 資料は、当市の各種調査結果を主体に官公庁及び民間団体から収集したものです。
2. 内容は、主として令4年度の事実ですが、当該年又は本年に調査が行われなかったものについては、その前後における最近の事実を収録してあります。
3. 注意事項及び統計表の一般説明は、注で表示し、表中の数値の単位については、原則として各表の上部右側に注記してあります。
4. 調査時期について「年次」は歴年、「年度」は4月～翌年3月の会計年度によるものです。
5. 統計表中の符号は、つぎのとおりである。

- 0 単位未満のもの
- 皆無または該当数字がないもの
- … 事実不詳のもの
- △ 減少
- X 統計法第14条による秘密扱いのもの
(該当数字はあるが、秘密保持のための公表を控えた数字)

市の花「山ゆり」



市の木「八重桜」



大月市管内図



大月市のおいたち

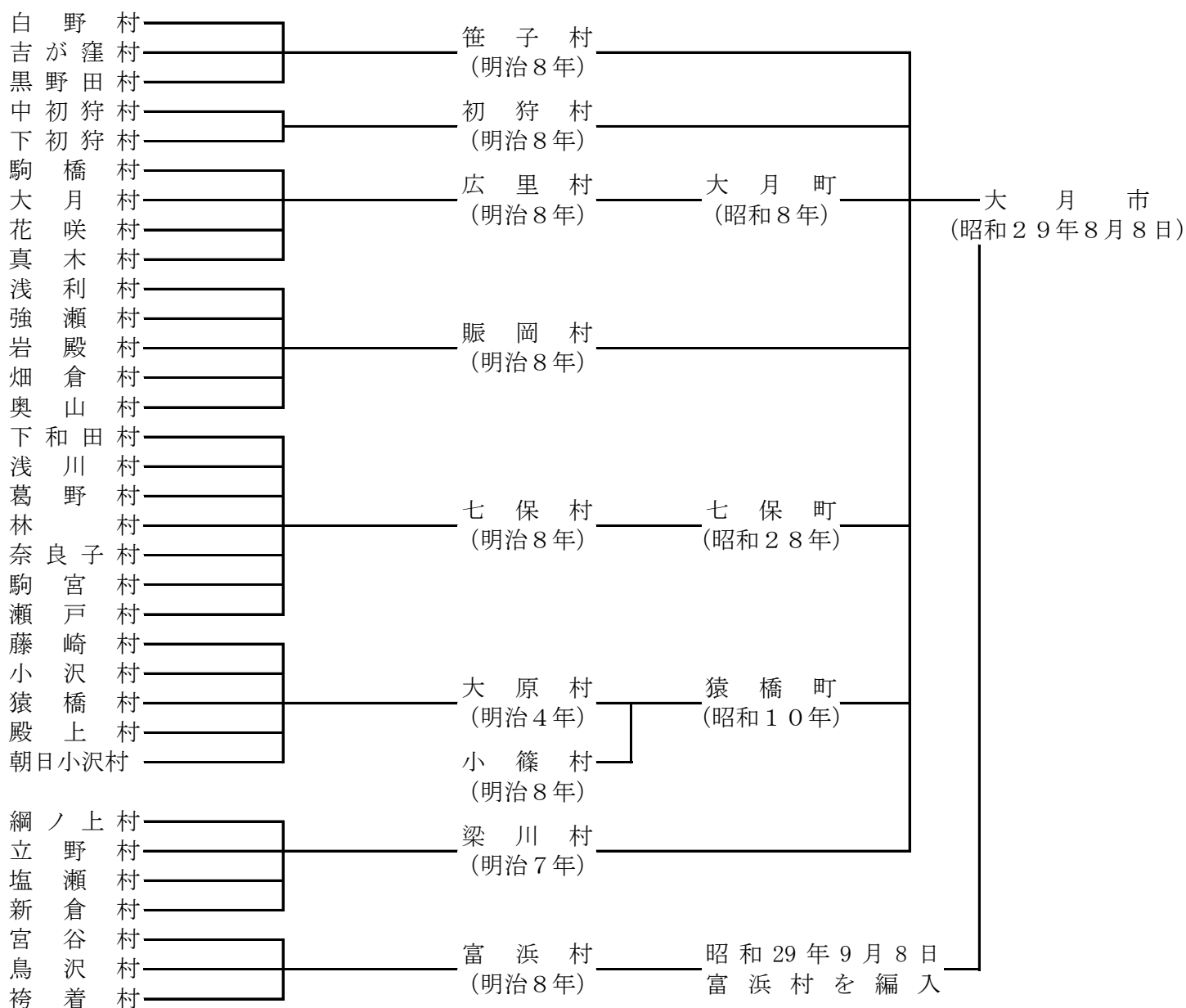

(注) () 内は、当該市町村の設置年、または設置年月日を示す。

目 次

●土地・気象

1. 大月市の位置 … 1
2. 大月市役所の位置 … 1
3. 地区別面積 … 1
4. 土地利用
 - (1) 利用目的別面積の推移 … 2
 - (2) 土地利用の構成（図表） … 3
 - (3) 所有区分別面積 … 4
 - (4) 転用農地・地目別利用状況の推移 … 4
5. 気象
 - (1) 大月の気象 … 5
 - (2) 平均気温及び降水量分布図 … 6
 - (3) 平均気温の推移 … 7
 - (4) 最高気温（極）の推移 … 7
 - (5) 最低気温（極）の推移 … 8
 - (6) 降水量の推移 … 8
 - (7) 月別平均気温（図表） … 9
 - (8) 月別降水量（図表） … 9

●人口

1. 人口及び世帯数の推移 … 10
2. 地区別人口・世帯数 … 10
3. 人口動態
 - (1) 人口動態の推移 … 11
 - (2) 社会動態の推移 … 11
 - (3) 転入・転出先の状況（図表） … 12
 - (4) 地区別人口動態 … 13
4. 年齢別老人人口の推移 … 13
5. 幼年・生産・老人人口の推移 … 13
6. 外国人登録者及び登録世帯 … 14
7. 国籍別外国人登録者の推移 … 14
8. 移動理由別転入・転出者数の推移
 - (1) 県内転入 … 15
 - (2) 県内転出 … 15
 - (3) 県外転入 … 16

(4) 県外転出 … 16

(5) 理由別移動状況（図表） … 17

9. 国勢調査

- (1) 人口及び世帯数の推移 … 18
- (2) 人口及び世帯数の推移（図表） … 19
- (3) 集落別人口 … 20
- (4) 人口分布の推移（図表） … 21
- (5) 世帯分布の推移（図表） … 21
- (6) 年齢階層別人口の推移 … 22
- (7) 年齢階層別人口の推移（図表） … 23
- (8) 年齢3区分人口比の推移（図表） … 23
- (9) 年齢階層別地区別人口 … 24
- (10) 産業分類別・従業上の地位別15才以上従業者数 … 25
- (11) 産業大分類別就業者の構成図 … 26
- (12) 年齢階層別・産業別就業者数の推移 … 27
- (13) 人口集中地区人口及び面積の推移 … 27
- (14) 労働人口の推移 … 28
- (15) 昼間人口の推移 … 28
- (16) 常住地による就業・通学者（15歳以上） … 29
- (17) 従業地による就業・通勤者（15歳以上） … 29
- (18) 世帯の種類・世帯人員別世帯数及び世帯人員 … 30
- (19) 住居の種類・住宅の所有の関係別一般世帯数・一般世帯人員 … 31
- (20) 住宅の建て方別・一般世帯数・一般世帯人員 … 31
- (21) 親族人員別一般世帯数・一般世帯人員 … 32
- (22) 延べ面積・住宅の所有関係・別住宅に住む65歳以上親族のいる一般世帯数 … 32

●農林業

1. 専業兼業別農家数 … 33
2. 農業経営体数 … 34
3. 経営耕地規模別農家数 … 34
4. 地区別耕地面積 … 35
5. 農産物販売金額段階別販売農家数 … 35
6. 農産物販売金額1位部門別農家数の推移 … 36

7. 販売目的農産物作付経営体数	… 36
8. 販売目的農産物作付面積	… 37
9. 販売農家の年齢別世帯員数	… 38
10. 農用機械（個人所有）台数	… 39
11. 経営耕地のある農家数と経営耕地面積	… 39
12. 耕作放棄地	
(1) 耕作放棄地のある農家数	… 40
(2) 耕作放棄地面積	… 40
13. 保有山林がある林業経営体数と面積の推移	… 41
14. 林家数及び保有山林面積と林業経営体数	… 41
15. 林業従事日数別世帯員数	… 41
16. 林野面積及び蓄積量の推移	… 42
17. 保安林種類別面積の推移	… 42
●事業所	
1. 産業大分類別事業所数の推移	… 43
2. 産業大分類別従業者数の推移	… 43
3. 産業別・地区別事業所数及び従業者数	… 44
4. 地区別・従業者規模別事業所数	… 45
5. 経営組織別事業所数・事業者数の推移	… 45
6. 事業所数及び従業者数の推移（図表）	… 46
●工業	
1. 工業概況の推移	… 47
2. 業種別事業所数の推移	… 47
3. 業種別就業者数の推移	… 48
4. 業種別製造品出荷額等の推移	… 49
5. 従業者規模別事業所及び従業者数の推移	… 50
6. 従業者規模別事業所及び従業者数構成図	… 51
●商業	
1. 業種別・商店数・従業者数・商品販売額の推移	… 52
2. 業種別商店数・従業者数・商品販売額の状況	… 52
3. 1商店当り従業者数・商品販売額及び従業者1人当り商品販売額の推移	… 53
4. 従業者規模別商店数	… 53
5. 商業概況	… 53

●観光

1. 観光客入込状況の推移	… 54
2. 観光地分布図	… 54
3. 宿泊施設の状況	… 55
4. 娯楽施設の状況	… 55

●都市施設

1. 都市計画区域面積及び人口	… 56
2. 地区別都市計画区域面積及び人口	… 57
3. 用途地域面積	… 57
4. 道路の現況	… 58
5. 橋梁の現況	… 58
6. 市道整備状況の推移	… 59
7. 市道橋梁整備状況の推移	… 59
8. 構造別建物棟数及び面積の推移	… 60
9. 市営住宅戸数の推移	… 60
10. 市営住宅の現況	… 61

●上下水道

1. 上水道の状況	… 62
2. 簡易水道の状況	… 63
3. 上水道水源別取水能力	… 64
4. 簡易水道地区別箇所及び取水量	… 64
5. 水利用区分別及び水源別取水量	… 65
6. 農業用水地区別利用状況	… 65
7. 公共下水道整備状況及び普及状況	… 66

●運輸・通信

1. 車種別自動車保有台数の推移	… 67
2. 国道20号線交通量の推移	… 67
3. 中央自動車道大月インター交通量	… 68
4. JR・私鉄駅別乗客数	… 68
5. 電話加入台数及び普及状況の推移	… 68

●市民生活

1. 市民所得

- (1) 総生産額及び分配所得の推移 … 69
- (2) 市内総生産 … 70
- (3) 市民所得の分配 … 71

2. 社会福祉

- (1) 市内保育所（園）の現況 … 72
- (2) 保育所（園）児童数の推移 … 72
- (3) 総合福祉センターの利用状況 … 73
- (4) 身体障害者数の推移 … 73
- (5) 等級別身体障害者数の推移 … 73
- (6) 生活保護世帯数の推移 … 74
- (7) 生活保護費の推移 … 74

3. 年金・保険

- (1) 拠出年金給付状況 … 75
- (2) 老齢福祉年金給付状況 … 76
- (3) 国民健康保険の概況 … 76
- (4) 保険給付状況 … 76
- (5) 療養給付の推移（図表） … 77
- (6) 国民健康保険付加給付状況 … 77

4. 介護保険事業の状況

- (1) 要介護度別認定者数 … 78
- (2) 在宅介護サービス給付実績 … 78
- (3) 施設介護サービス給付実績 … 78

5. 医療・衛生

- (1) 医療施設の状況 … 79
- (2) 医療従事者数及び施設数の推移 … 79
- (3) 市立中央病院概況の推移 … 79
- (4) 選択死因順位別死亡者数 … 80
- (5) 選択死因別死亡率 … 80
- (6) 河川水質測定結果 … 81
- (7) 市民相談件数の推移 … 81
- (8) 種類別苦情受付件数 … 82

(9) 火葬場利用状況の推移 … 82

(10) し尿処理の推移 … 83

(11) じん介処理の推移 … 83

6. 保安・防災

- (1) 犯罪発生件数の推移 … 84
- (2) 交通事故発生状況の推移 … 84
- (3) 地区別事故数の状況 … 85
- (4) 道路別交通事故発生状況 … 85
- (5) 消防現勢表 … 86
- (6) 救急出動状況の推移 … 86
- (7) 救急出動の構成図 … 87
- (8) 火災概況の推移 … 87
- (9) 地区別・種別火災件数の推移 … 88
- (10) 原因別火災件数の推移 … 89

7. 労働組合数及び組合員数 … 89

●教育・文化

1. 校種別及び設置者別学校数 … 90

2. 校種・設置者別及び男女別園児・児童・生徒・学生数の推移 … 90

3. 校種及び学校別園児・児童・生徒・学生数の推移

- (1) 幼稚園 … 90
- (2) 小学校 … 91
- (3) 小学校学年別現況 … 91
- (4) 中学校 … 92
- (5) 中学校学年別現況 … 92
- (6) 高等学校 … 93
- (7) 短期大学 … 93

4. 校種・学校別教員（本務者）職員・学級数の推移

- (1) 幼稚園 … 94
- (2) 小学校 … 94
- (3) 小学校・学校別現況 … 94
- (4) 中学校 … 95
- (5) 中学校・学校別現況 … 95

(6) 高等学校 … 95	●行政・財政
(7) 短期大学 … 95	1. 歴代市長 … 107
5. 学校別校舎及び屋内運動場・プール保有状況	2. 歴代助役 … 107
(1) 小学校 … 96	3. 歴代収入役 … 107
(2) 中学校 … 96	4. 市職員数の推移 … 108
(3) 短期大学 … 96	5. 普通会計歳入決算額の推移 … 109
6. 養護学校	6. 市税の収入状況 … 110
(1) 学年別在学者数 … 97	7. 普通会計歳出目的別決算額の推移 … 111
(2) 年齢別在学者数 … 97	8. 普通会計歳出性質別決算額の推移 … 112
(3) 通学状況 … 98	9. 大月市行政機構図 … 113
(4) 教員数及び職員数 … 98	●議会・選挙
7. 進路別卒業生数の推移	1. 市議会開会の状況 … 114
(1) 中学校 … 99	2. 選挙人名簿登録者数の推移 … 114
(2) 高等学校 … 99	3. 地区別選挙人名簿登録者数及び当日有権者数 … 115
8. 卒業生の男女別進路割合（図表） … 100	4. 選挙別投票率の推移 … 115
9. 中学・高校卒業生の県内外及び産業別就職者数 … 101	5. 歴代大月市議会議長 … 116
10. 中学・高校卒業生の県内外及び男女別就職者数（図表） … 101	6. 歴代大月市議会副議長 … 117
11. 市民会館の利用状況 … 102	
12. 勤労青年センターの利用状況 … 102	
13. 社会体育施設の利用状況 … 102	
14. 地区公民館における各種学級の開設状況の推移 … 103	
15. 図書館の蔵書数 … 104	
16. 図書館入館者数の推移 … 104	
17. 貸出図書数の推移 … 104	
18. 指定文化財の状況 … 105	
19. 文化財保護法による指定物件一覧 … 105	
20. テレビ普及状況の推移 … 106	
21. 青少年団体 … 106	
22. 宗教法人 … 106	

土地・気象

土地・気象

1. 大月市の位置

方位				長さ		隣接市町村
東 経	地 名	北 緯	地 名	東西	南北	
極東 139° 04' 13"	梁川町清水大保呂	極南35° 33' 59"	猿橋町朝日小沢	27.1 k m	19.2 k m	都留市、富士河口湖町、 笛吹市、甲州市、小菅村、 上野原市
極西 138° 46' 15"	笹子町追分	極北35° 44' 22"	七保町深城			

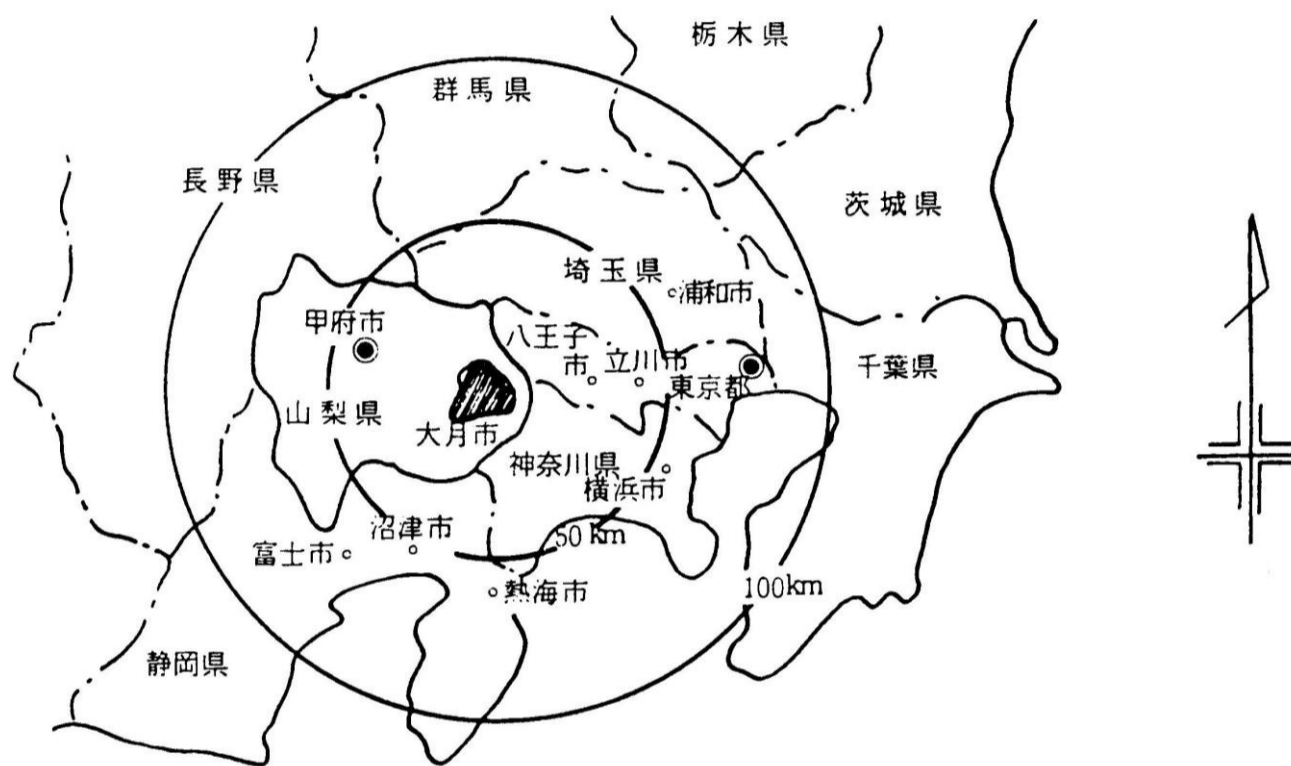

2. 大月市役所の位置

地 名	大月市大月二丁目6番20号		
東経	138° 56' 38"	北緯	35° 36' 25"
標高	363m		

3. 地区別面積

地 区	別	総面積	笹子町	初狩町	大月町	賑岡町	七保町	猿橋町	富浜町	梁川町
面 積	(K㎡)	280.25	39.62	19.30	39.15	21.88	110.40	21.78	12.95	15.17
構 成 比	(%)	100.0	14.1	6.9	14.0	7.8	39.4	7.8	4.6	5.4

4. 土地 利 用

(1) 利用目的別面積の推移

(各年1月1日) (単位: h a)

区分	平成 28 年		平成 29 年		令和 2 年	
	実 数	構成比	実 数	構成比	実 数	構成比
・農 用 地	1,205	4.30	1,202	4.29	1,157	4.13
農 地	1,205	4.30	1,202	4.29	1,157	4.13
採草放牧地	0	0.00	0	0.00	0	0.00
・森 林	24,318	86.77	24,276	86.62	24,273	86.61
・原 野	809	2.89	808	2.88	807	2.88
・水面・河川・水路	204	0.73	205	0.73	205	0.73
水 面	76	0.27	76	0.27	76	0.27
ダ ム	75	0.27	75	0.27	75	0.27
た め 池	1	0.00	1	0.00	1	0.00
河 川	120	0.43	120	0.43	120	0.43
水 路	8	0.03	9	0.03	9	0.03
・道 路	443	1.58	441	1.57	443	1.58
一 般 道 路	385	1.37	384	1.37	388	1.38
農 道	15	0.05	14	0.05	12	0.04
林 道	43	0.15	43	0.15	43	0.15
・宅 地	534	1.91	570	2.03	537	1.92
住 宅 地	376	1.34	378	1.35	378	1.35
工 場 用 地	12	0.04	12	0.04	18	0.06
その他の宅地	146	0.52	180	0.64	141	0.50
・そ の 他	512	1.83	523	1.87	603	2.15
合 計	28,025	100	28,025	100	28,025	100

(資料: 大月市国土利用計画)

(2) 土地利用の構成 (図表)

令和2年

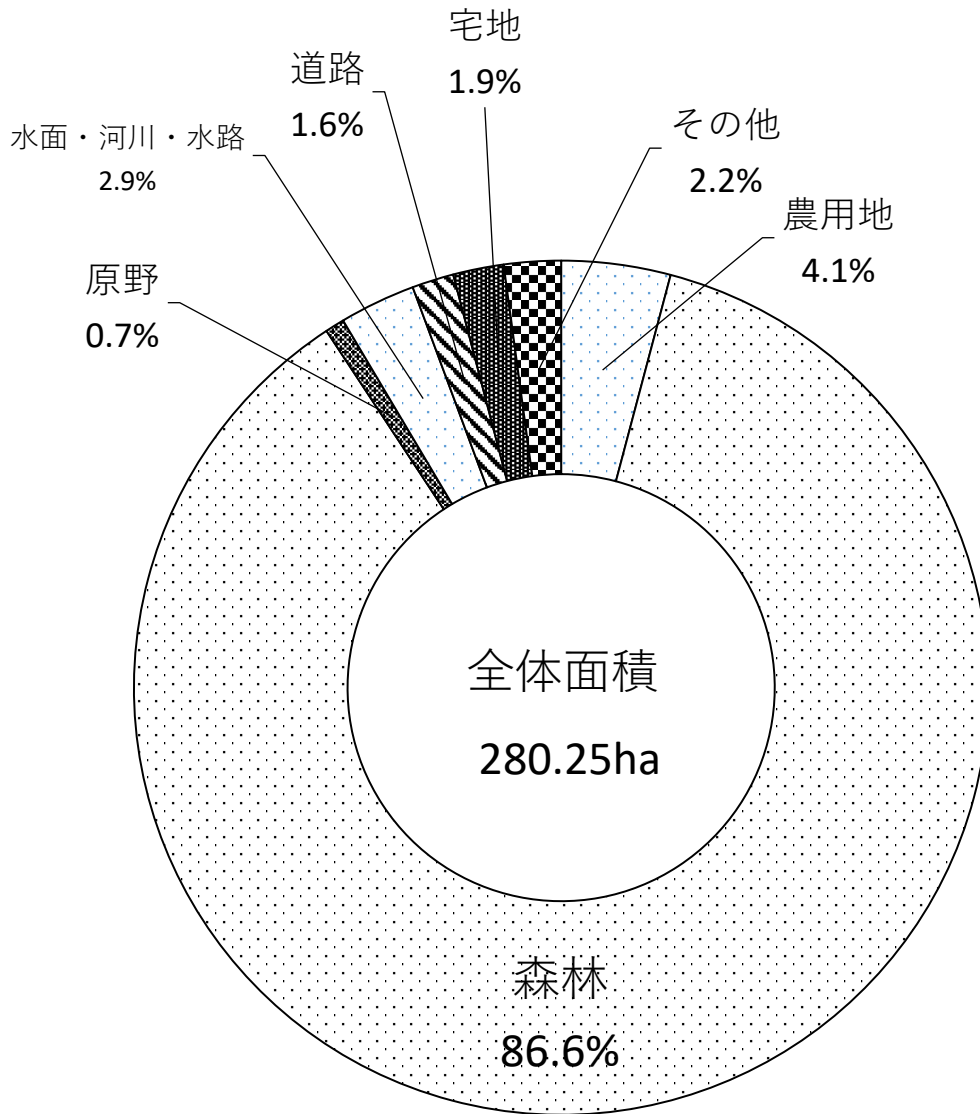

(3) 所有区分別面積

各年1月1日 (単位: ha)

地目区分		年次		H30	H31	R2	R3	R4	R5
		田	畑	宅地	山林	原野	その他	小計	
民 有 地	田	182.9	182.7	181.8	181.5	180.8	180.4		
	畑	1,083.4	1,072.8	1,069.4	1,068.4	1,059.0	1,041.7		
	宅地	480.0	479.3	480.0	480.1	480.6	481.1		
	山林	4,663.2	4,664.1	4,663.5	4,664.0	4,673.6	4,689.6		
	原野	640.8	640.5	639.8	639.6	639.4	639.2		
	その他	302.4	303.6	306.5	307.2	308.1	309.7		
	小計	7,352.7	7,343.0	7,341.0	7,340.8	7,341.5	7,341.7		
公有地 (非課税地)		20,672.3	20,682.0	20,684.0	20,684.2	20,683.5	20,683.3		
総面積		28,025.0	28,025.0	28,025.0	28,025.0	28,025.0	28,025.0		

(資料: 税務課 土地に関する概要調査)

(4) 転用農地・地目別利用状況の推移

(単位: ha)

区分		年次		H30		R1		R2		R3		R4		R5	
		件数	面積	件数	面積	件数	面積	件数	面積	件数	面積	件数	面積		
地 目 別	田	(0)	(0.00)	(0)	(0.00)	(0)	(0.00)	(0)	(0.00)	(0)	(0.00)	(0)	(0.00)	(0)	(0.00)
	畑	6	0.15	5	0.14	3	0.16	2	0.19	6	0.45	7	0.38		
	転用農地計	(0)	(1.00)	(0)	(0.00)	(0)	(0.00)	(0)	(0.00)	(0)	(0.00)	(0)	(0.00)	(0)	(0.00)
利 用 区 分	住宅用地	32	1.25	15	0.81	19	0.87	18	0.76	21	1.19	37	3.80		
	工業用地	(0)	(0.00)	(0)	(0.00)	(0)	(0.00)	(0)	(0.00)	(0)	(0.00)	(0)	(0.00)	(0)	(0.00)
	学校用地	(0)	(0.00)	(0)	(0.00)	(0)	(0.00)	(0)	(0.00)	(0)	(0.00)	(0)	(0.00)	(0)	(0.00)
	公園・運動場 等用地	-	-	0	0	(0)	(0.00)	(0)	(0.00)	(0)	(0.00)	(0)	(0.00)	(0)	(0.00)
	鉄道・道水路 用地	(0.00)	(0.00)	(0.00)	(0.00)	(0.00)	(0.00)	(0.00)	(0.00)	(0.00)	(0.00)	(0.00)	(0.00)	(0)	(0.00)
	その他 (植林を含む)	(0)	(0.00)	(0)	(0.00)	(0)	(0.00)	(0)	(0.00)	(0)	(0.00)	(0)	(0.00)	(0)	(0.00)

注: 農地法4.5条の規定による転用許可
非農地証明による転用及び公共用地等転用 () 書

(資料: 農業委員会 農地移動実態調査
土地管理情報収集分析調査)

5. 気 象

(1) 大月の気象

観測所位置 (北緯 35° 36. 5' 東経 138° 56. 3' 標高 364 m)

令和5年	降 水 量 (mm)			気 温 (°C)							風 速 (m/s)			日 照 時 間 (h)	
	合 計	日 最 大		平 均			極				平 均	最 大	最 大 瞬 間	不 照 日 数	合 計
		日 降 水 量	起 日	日 最 高	日 最 低	平 均	最 高	起 日	最 低	起 日					
1月	5.5	3.0	16	9.4	-3.2	2.2	14.3	20	-9.2	26	1.7	7.5	22.7	2	206.5
2月	41.0	28.5	10	11.3	-2.0	3.9	19.4	19	-5.9	16	1.8	6.5	12.4	3	187.9
3月	77.0	16.0	25	17.2	4.3	10.1	25.9	24	-2.0	3	1.6	5.8	15.2	4	185.9
4月	40.0	23.0	15	21.7	7.7	14.4	28.6	21	1.2	10	1.8	7.1	14.4	4	214.4
5月	128.5	27.0	23	24.5	11.2	17.2	33.7	18	4.7	10	1.5	6.5	11.6	5	196.2
6月	284.0	145.0	2	26.8	16.8	21.2	34.8	29	11.4	1	1.2	6.2	13.7	7	113.7
7月	47.0	19.5	1	33.8	20.9	26.5	38.7	10	17.9	4	1.5	5.4	10.3	5	238.9
8月	358.5	86.5	14	33.0	21.9	26.2	36.7	4	18.6	2	1.2	6.0	13.9	2	202.7
9月	110.0	41.0	8	30.6	19.6	24.2	35.5	1	12.0	25	1.3	5.7	11.6	2	185.4
10月	75.0	30.0	15	22.3	9.7	15.1	27.8	5	4.5	22	1.4	5.3	12.4	2	211.9
11月	85.0	49.0	7	18.3	5.0	10.7	26.0	7	-0.6	14	1.6	6.9	15.2	2	198.7
12月	14.0	12.5	12	13.2	0.0	5.5	24.9	16	-5.6	23	1.7	7.8	14.7	2	208.2
合計・平均・極	1265.5	145.0	6月2日	21.8	9.3	14.8	38.7	7月10日	-9.2	1月26日	1.5	7.8	22.7	40	2,350.4

・日照時間値は推計気象分布（日照時間）の推計値。

(資料：甲府地方気象台)

・不照日数とは、1日の日照時間が0.1時間に満たない日数。

注：「*」は、月の極値が月中に2つ以上現れた場合を示す。

注：「) 」は、値に欠測を含んでいることを示す。

(2) 平均気温及び降水量分布図

年平均気温分布図（令和5年）

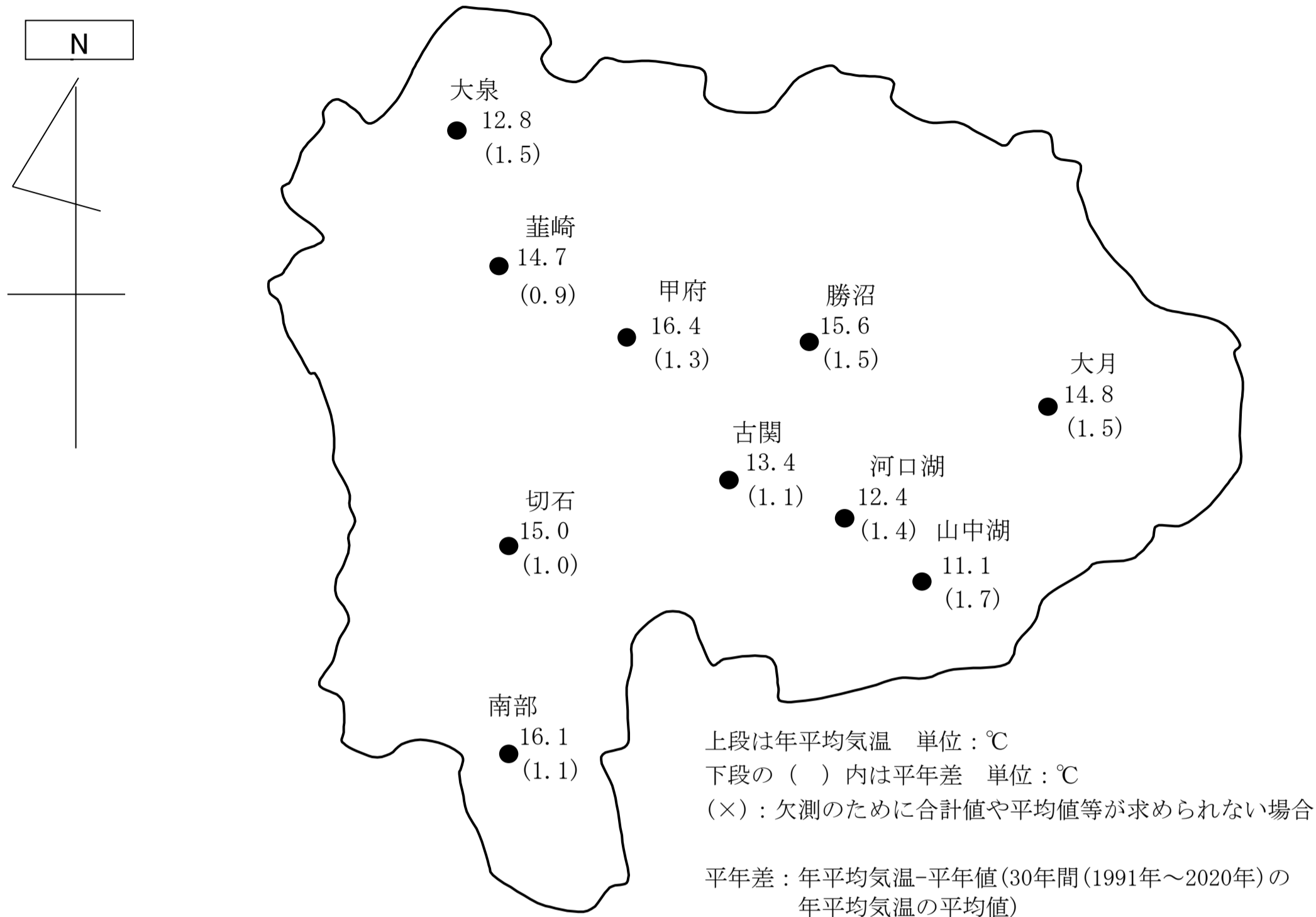

年降水量分布図（令和5年）

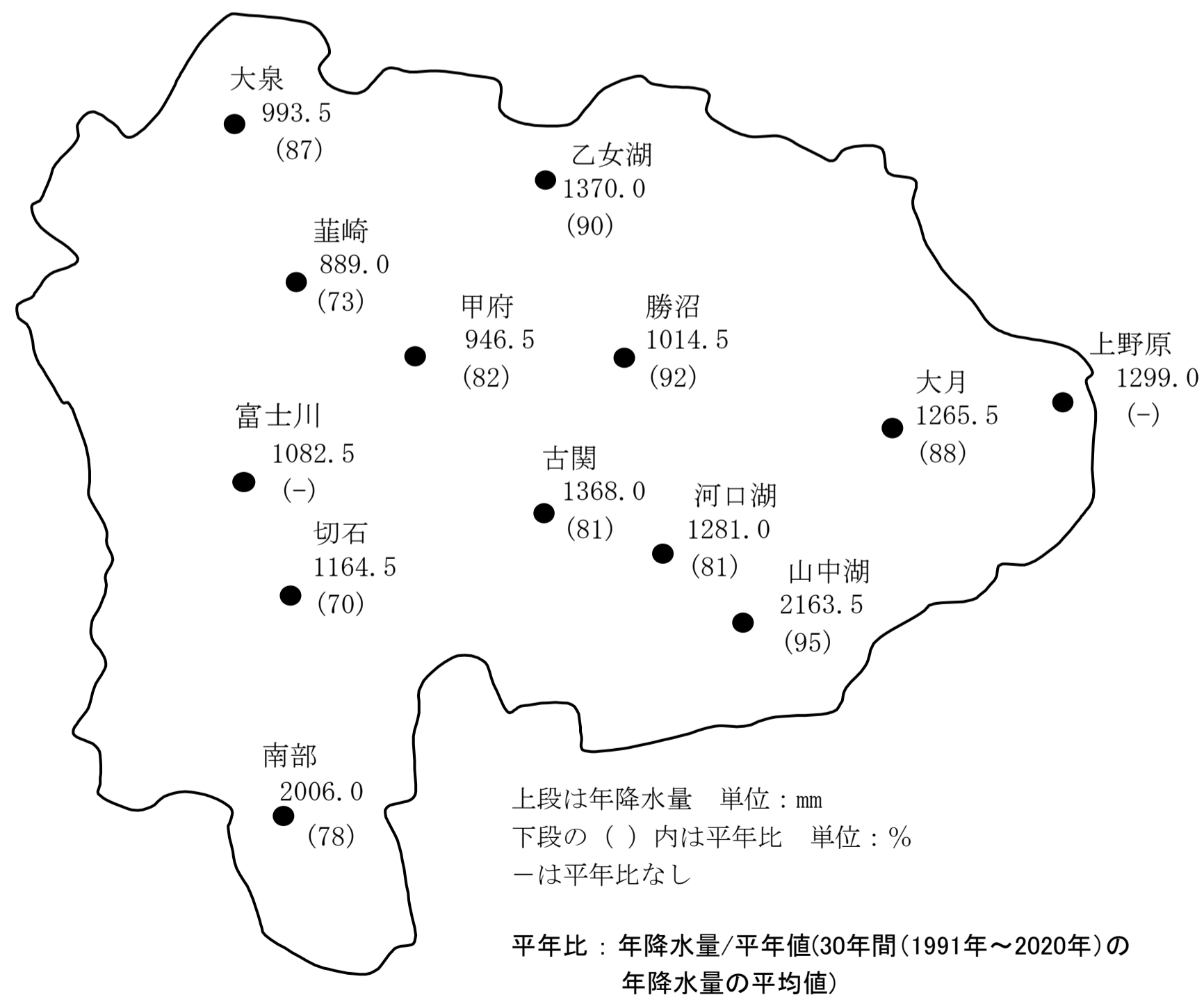

(3) 平均気温の推移

(単位：℃)

年次	月												全 年
	1月	2月	3月	4月	5月	6月	7月	8月	9月	10月	11月	12月	
H26	1.8	1.3	6.6	11.5	17.3	20.4	24.4	25.2	19.7	15.2	9.8	3.1	13.0
H27	2.1	2.9	7.8	12.9	19.0	20.1	24.4	24.7	20.2	16.1	11.1	6.0	13.9
H28	1.8	3.8	7.4	13.4	18.4	20.7	24.2	24.8	22.1	16.0	8.6	5.3	13.9
H29	1.6	3.7	5.0	12.4	18.0	20.0	25.6	24.7	20.3	14.5	8.5	2.8	13.1
H30	1.1	2.0	8.6	15.0	18.0	21.0	25.8	25.6	20.4	15.7	10.5	4.9	14.1
R1	2.1	4.2	7.7	11.2	17.1	19.8	22.4	25.8	22.5	16.8	9.9	5.4	13.7
R2	3.7	4.9	8.3	10.5	17.8	21.7	22.6	26.7	21.8	14.3	10.4	4.1	13.9
R3	1.6)	5.2	9.8	12.4	17.5	20.4	24.1	24.9	19.9	15.2	9.5	4.4)	13.7
R4	1.5	2.2	8.7	13.5	16.8	21.2	25.3	25.2	22.2	14.2	10.8	4.0	13.8
R5	2.2	3.9	10.1	14.4	17.2	21.2	26.5	26.2	24.2	15.1	10.7	5.5	14.8

(資料：甲府地方気象台)

注：「)」は、値に欠測を含んでいることを示す。

(4) 最高気温(極)の推移

(単位：℃)

年次	月												全 年	
	1月	2月	3月	4月	5月	6月	7月	8月	9月	10月	11月	12月	最高極	月 日
H26	14.3	17.7	23.5	25.8	31.0	33.4	38.8	36.8	31.1	32.0	21.8	18.9	38.8	7月27日
H27	15.7	17.8	25.1	29.6	32.0	30.9	36.8	37.1	32.8	29.5	22.2	23.6	37.1	8月6日
H28	15.4	24.5	20.6	26.0	31.7	33.6	37.3	38.2	33.1	30.5	20.5	17.2	38.2	8月9日
H29	18.5	21.6	18.5	29.3	32.3	31.8	36.7	36.7	33.0	27.8	21.6	15.3	36.7	7月12日 8月24日
H30	15.2	16.7	24.3	29.4	31.2	35.6	36.3	36.0	33.1	32.3	21.1	24.6	36.3	7月2日
R1	14.7	18.7	21.2	27.2	35.4	31.9	35.5	36.7	34.6	29.0	22.7	18.5	36.7	8月6日
R2	16.3	22.1	23.7	24.4	31.1	33.1	31.4	36.6	35.7	26.1	24.9	16.9	36.6	8月11日
R3	17.5)	22.4	23.7	27.6	30.9	30.4	34.8	35.2	31.0	28.4	20.6	18.7)	35.2	8月30日
R4	12.2	14.4	25.2	28.3	33.0	39.1	37.0	37.9	32.9	29.4	23.1	15.4	39.1	6月29日
R5	14.3	19.4	25.9	28.6	33.7	34.8	38.7	36.7	35.5	27.8	36.0	24.9	38.7	7月10日

(資料：甲府地方気象台)

注：「)」は、値に欠測を含んでいることを示す。
注：「*」は、月の極値が月中に2つ以上現れた場合を示す。

(5) 最低気温(極)の推移

(単位:℃)

年次	月	1月	2月	3月	4月	5月	6月	7月	8月	9月	10月	11月	12月	全年	
														最低極	月日
H25		-7.8	-7.2	-2.5	-1.4	2.3	11.8	17.4	17.7	8.2	4.9	-2.6	-6.5	-7.8	1月5日
H26		-7.2	-8.6	-5.7	-1.5	4.9	12.5	17.4	18.3	8.4	3.4	-0.8	-5.8	-8.6	2月5日
H27		-5.9	-7.1	-2.8	0.9	5.3	11.5	16.2	15.7	10.8	3.5	-1.1	-4.6	-7.1	2月10日
H28		-8.4	-4.8	-3.1	0.0	7.1	8.1	17.2	15.0	15.0	5.3	-2.4	-4.1	-8.4	1月20日
H29		-8.6	-5.8	-5.1	-0.3	5.5	9.6	18.9	17.7	12.7	2.9	-2.7	-6.0	-8.6	1月16日
H30		-9.9	-8.1	-2.6	-0.2	5.0	12.3	18.0	12.8	10.8	4.6	-0.8	-6.4	-9.9	1月26日
R1		-5.8	-5.0	-3.0	-2.3	2.5	12.4	16.0	19.8	13.5	8.1	-2.2	-3.1	-5.8	1月7日
R2		-3.3	-7.0	-3.1	0.0	5.0	13.9	16.6	20.0	10.7	1.8	-0.8	-6.0	-7.0	2月7日
R3		-8.2)	-6.1	-1.5	0.5	4.7	13.0	17.7	17.9	12.2	2.0	-2.5	-7.0)	-8.2	1月9日
R4		-6.7	-5.7	-1.7	-1.5	4.1	11.1	19.0	18.0	14.1	2.4	1.3	-5.7	-6.7	1月19日
R5		-9.2	-5.9	-2.0	1.2	4.7	11.4	17.9	18.6	12.0	4.5	-0.6	-5.6	-9.2	1月26日

(資料:甲府地方気象台)

注:「) 」は、値に欠測を含んでいることを示す。
「*」は、月の極値が月中に2つ以上現れた場合を示す。

(6) 降水量の推移

(単位:mm)

年次	月	1月	2月	3月	4月	5月	6月	7月	8月	9月	10月	11月	12月	全年	日最大降水量	
															極値	月日
H26		20.5	143.5	100.0	73.0	72.5	283.5	73.5	176.0	142.5	315.5	46.5	49.5	1496.5	118.0	10月5日
H27		68.5	28.0	68.5	95.5	40.5	123.5	405.5	112.0	321.5	14.0	110.5	45.5	1433.5	249.5	7月16日
H28		69.5	67.0	71.5	82.0	56.0	59.5	67.5	261.5	199.0	40.0	103.0	84.5	1161.0	61.5	8月22日
H29		30.5	13.0	67.5	72.0	43.0	49.0	75.5	338.5	165.5	558.5	14.0	10.5	1437.5	261.0	8月7日
H30		48.0	15.5	207.5	64.0	124.0	97.0	227.0	280.5	434.5	41.0	20.0	41.5	1600.5	129.0	9月30日
R1		12.0	25.0	89.0	53.0	124.0	193.0	246.0	111.5	100.5	707.5	70.5	54.5	1786.5	404.5	10月12日
R2		100.0	11.5	105.5	155.0	70.0	218.5	359.5	47.5	177.5	263.5	7.0	0.5	1516.0	96.0	10月10日
R3		48.0	46.5	126.0	75.0	88.0	97.0	229.0	249.5	101.5	111.5	42.5	57.5)	1272.0	72.0	8月18日
R4		10.0	43.0	84.5	181.0	113.0	89.0	83.0	216.5	249.0	115.0	53.0	39.5	1276.5	81.5	9月18日
R5		5.5	41.0	77.0	40.0	128.5	284.0	47.0	358.5	110.0	75.0	85.0	14.0	1265.5	145.0	6月2日

(資料:甲府地方気象台)

注:「) 」は、値に欠測を含んでいることを示す。

(7) 月別平均気温(令和5年)

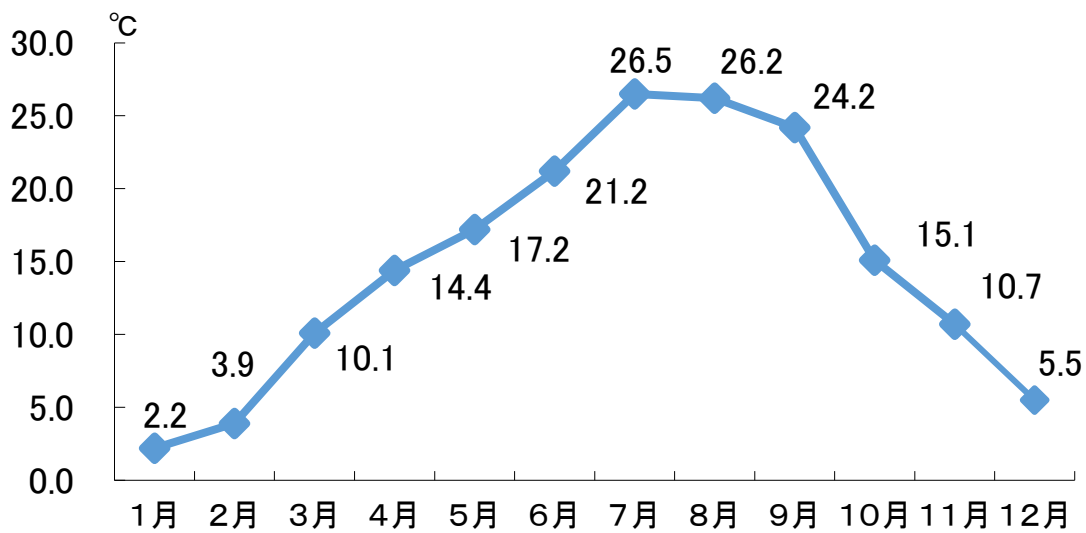

(8) 月別降水量(令和5年)

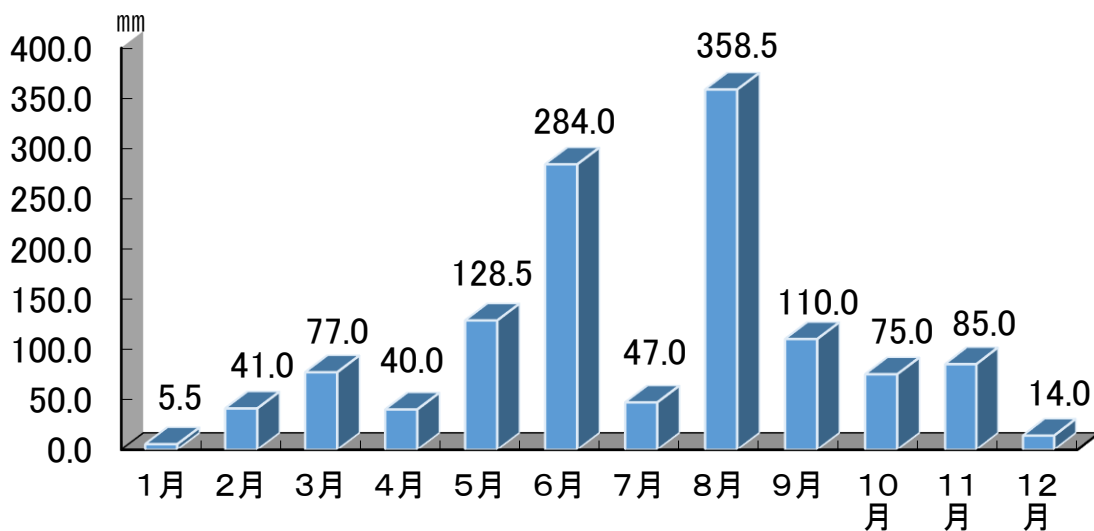

人口

1. 人口及び世帯数の推移

(各年10月1日現在)

年 次	世帯数	人 口			摘 要
		総 数	男	女	
平成16年	10,860	31,674	15,489	16,185	〃
平成17年	10,815	31,217	15,262	15,955	〃
平成18年	10,877	30,824	15,055	15,769	〃
平成19年	10,887	30,348	14,856	15,492	〃
平成20年	10,862	29,765	14,551	15,214	〃
平成21年	10,803	29,273	14,292	14,981	〃
平成22年	10,716	28,687	14,017	14,670	〃
平成23年	10,716	28,125	13,771	14,354	〃
平成24年	10,754	27,899	13,657	14,242	〃
平成25年	10,685	27,257	13,349	13,908	〃
平成26年	10,633	26,606	13,035	13,571	〃
平成27年	10,606	26,130	12,801	13,329	〃
平成28年	10,584	25,613	12,529	13,084	〃
平成29年	10,529	25,037	12,244	12,793	〃
平成30年	10,474	24,426	11,949	12,477	〃
令和 元年	10,374	23,836	11,682	12,154	〃
令和 2年	10,312	23,284	11,402	11,882	〃
令和 3年	10,258	22,737	11,137	11,600	〃
令和 4年	10,224	22,288	10,972	11,316	〃
令和 5年	10,207	21,835	10,780	11,055	〃

(資料：住民基本台帳)

2. 地区別人口・世帯数

(令和5年10月1日現在)

地 区 別	世 帯 数	人 口		
		総 数	男	女
笹 子 町	376	842	411	431
初 狩 町	747	1,550	761	789
大 月 町	2,476	5,034	2,439	2,595
賑 岡 町	1,312	2,834	1,426	1,408
七 保 町	1,360	2,922	1,441	1,481
猿 橋 町	2,101	4,870	2,416	2,454
富 浜 町	1,457	2,975	1,494	1,481
梁 川 町	378	808	392	416
合 計	10,207	21,835	10,780	11,055

(資料：市民課)

3.人 口 動 態

(1)人口動態の推移

(各年度末)

年 度	自 然 動 態					社 会 動 態			差引増減
	出 生		死 亡		自然増加	転 入	転 出	社会増加	
	実 数	率	実 数	率					
H 1 9	147	4.9	348	11.6	△201	553	934	△381	△582
H 2 0	137	4.6	317	10.7	△180	586	880	△294	△474
H 2 1	132	4.6	365	12.6	△233	564	934	△370	△603
H 2 2	133	4.7	355	12.5	△222	558	885	△327	△549
H 2 3	146	5.2	354	12.7	△208	616	785	△169	△377
H 2 4	113	4.1	362	13.1	△249	572	895	△323	△572
H 2 5	107	4.0	382	14.2	△275	514	876	△362	△637
H 2 6	117	4.4	364	13.8	△247	521	815	△294	△541
H 2 7	106	4.1	360	14.0	△254	543	809	△266	△520
H 2 8	100	4.0	376	15.0	△276	511	778	△267	△543
H 2 9	86	3.5	416	16.9	△330	588	831	△243	△573
H 3 0	84	3.5	380	15.8	△296	618	924	△306	△602
R 1	68	2.9	372	15.8	△304	662	842	△180	△484
R 2	73	3.2	414	18	△341	548	755	△207	△548
R 3	65	2.9	383	17.1	△318	484	691	△207	△525
R 4	55	2.5	444	20.2	△389	703	766	△63	△452

注:出生、死亡率は人口1,000人当たり

(資料:市民課)

(2) 社会動態の推移

(令和4年度)

地区別	区分	転 入			転 出			社 会 増 減		
		総 数	男	女	総 数	男	女	総 数	男	女
総 数		703	432	271	766	421	345	△63	11	△74
県 内 合 計		172	106	66	280	153	127	△108	△47	△61
甲 府 市		27	21	6	36	18	18	△9	3	△12
富 士 吉 田 市		15	6	9	27	17	10	△12	△11	△1
甲 州 市		15	9	6	4	1	3	11	8	3
都 留 市		34	22	12	71	40	31	△37	△18	△19
上 野 原 市		15	9	6	25	13	12	△10	△4	△6
北 都 留 郡		3	3	0	0	0	0	3	3	0
そ の 他 県 内		63	36	27	117	64	53	△54	△28	△26
県 外 合 計		531	326	205	486	268	218	45	58	△13
東 京 都		115	65	50	198	97	101	△83	△32	△51
神 奈 川 県		70	44	26	69	41	28	1	3	△2
埼 玉 県		15	9	6	35	24	11	△20	△15	△5
千 葉 県		24	15	9	25	15	10	△1	0	△1
長 野 県		7	4	3	18	8	10	△11	△4	△7
静 岡 県		15	11	4	20	11	9	△5	0	△5
そ の 他 の 県		285	178	107	121	72	49	164	106	58

(資料:常住人口調査)

(3) 転入・転出先の状況(図表)

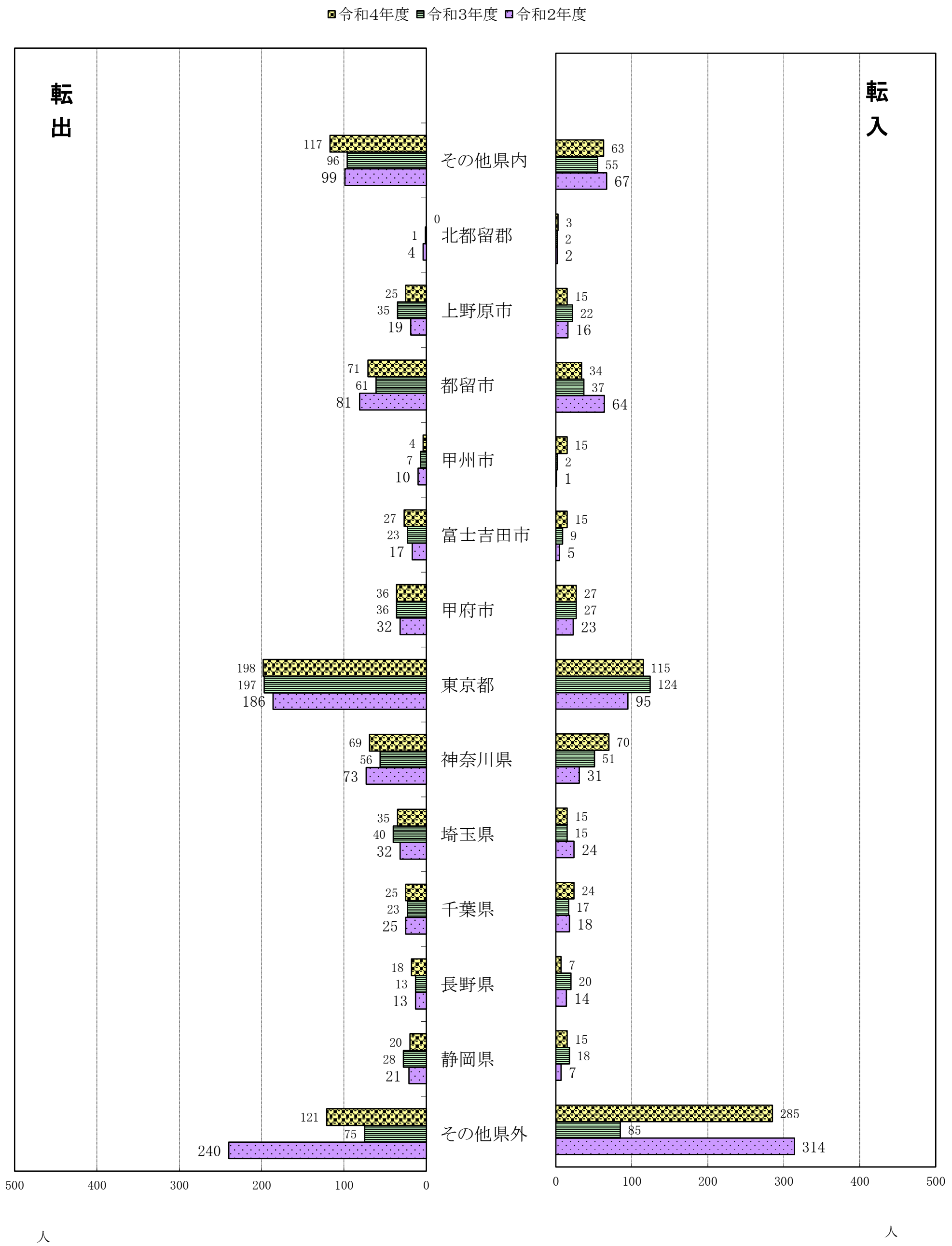

(4) 地区別人口動態

(令和4年度)

地区別	自然動態						社会動態				
	出生			死亡			出生率	死亡率	転入	転出	差引減
	総数	男	女	総数	男	女					
							(1,000人当り)				
総数	55	27	28	444	208	236	2.5	20.2	703	766	△ 63
笹子町	0	0	0	26	15	11	0.0	30.4	29	29	0
初狩町	2	1	1	33	12	21	1.3	21.1	31	48	△ 17
大月町	17	5	12	98	44	54	3.4	19.4	313	323	△ 10
賑岡町	11	7	4	59	27	32	3.8	20.6	61	53	8
七保町	8	8	0	74	34	40	2.7	24.9	63	80	△ 17
猿橋町	12	3	9	71	33	38	2.5	14.6	126	135	△ 9
富浜町	5	3	2	69	36	33	1.7	23.0	61	76	△ 15
梁川町	0	0	0	14	7	7	0.0	17.2	19	22	△ 3

(資料：市民課)

4. 年齢別老人人口の推移

各年10月1日現在

年	総人口	60歳以上の人口						総人口に対する60歳以上の人口割合(%)
		総数	60~64歳	65~69	70~74	75~79	80歳以上	
R 1	23,836	11,257	1,905	2,339	1,973	1,765	3,275	47.2
R 2	23,284	11,233	1,845	2,211	2,206	1,687	3,284	48.2
R 3	22,737	11,190	1,785	2,162	2,330	1,617	3,296	49.2
R 4	22,288	11,133	1,785	2,014	2,369	1,646	3,319	50.0
R 5	21,835	11,068	1,772	1,918	2,307	1,709	3,362	50.7

(資料：市民課)

5. 幼年・生産・老人人口の推移

各年10月1日現在

年	総数		幼年人口(0~14歳)		生産人口(15~64歳)		老人人口(65歳以上)	
	人口	割合(%)	人口	割合(%)	人口	割合(%)	人口	割合(%)
R 1	23,836	100	1,848	7.8	12,636	53.0	9,352	39.2
R 2	23,284	100	1,740	7.5	12,156	52.2	9,388	40.3
R 3	22,737	100	1,660	7.3	11,672	51.3	9,405	41.4
R 4	22,288	100	1,580	7.1	11,360	51.0	9,348	41.9
R 5	21,835	100	1,529	7.0	11,010	50.4	9,296	42.6

(資料：市民課)

6. 外国人登録者及び登録世帯

(各年度末現在)

年 度	男	女	計	世 帯 数
H 2 7	77	81	158	118
H 2 8	73	89	162	122
H 2 9	103	97	200	150
H 3 0	120	110	230	179
R 1	125	122	247	202
R 2	123	121	244	207
R 3	114	99	213	178
R 4	165	126	291	244

(資料：市民課)

7. 国籍別外国人登録者の推移

(各年度末現在)

年 度	総 数	韓 国 朝 鮮	中 国	フィリピン	ベトナム	米 国	ブラジル	フランス	英 国	ド イ ツ
H 2 8	162	17	34	34	47	4	3	0	3	0
H 2 9	200	19	39	35	72	4	4	0	3	0
H 3 0	229	13	47	33	104	4	4	0	3	0
R 1	247	15	50	34	108	4	4	1	4	0
R 2	244	16	50	34	97	4	3	0	4	0
R 3	213	16	38	35	76	3	4	0	4	0
R 4	291	14	35	39	114	5	3	1	7	0

年 度	アフリカ諸国	カナダ	タイ	ペルー	イラン	バングラデシュ	オーストラリア	インドネシア	ボリビア	他・無国籍
H 2 7	0	0	2	1	0	0	0	10	0	8
H 2 8	1	0	2	1	0	0	0	7	0	9
H 2 9	1	0	2	1	0	0	0	12	0	8
H 3 0	0	0	2	1	0	0	0	12	0	6
R 1	0	0	2	1	0	0	0	14	0	10
R 2	1	0	2	1	0	0	0	17	0	15
R 3	0	0	3	1	0	0	0	17	0	16
R 4	0	1	3	1	0	0	0	27	0	41

(資料：市民課)

8. 移動理由別転入・転出者数の推移

(1) 県内転入

(人・%)

移動理由	令和元年度			令和2年度			令和3年度			令和4年度		
	総数	男	女	総数	男	女	総数	男	女	総数	男	女
総数	168	98	70	181	91	90	184	94	90	189	113	76
構成比	100%	100%	100%	100%	100%	100%	100%	100%	100%	100%	100%	100%
就職	11	8	3	20	15	5	8	5	3	14	10	4
構成比	6.5	8.2	4.3	11.0	16.5	5.6	4.3	5.3	3.3	7.4%	8.8%	5.3%
就学・卒業	5	4	1	3	1	2	2	1	1	4	3	1
構成比	3.0	4.1	1.4	1.7	1.1	2.2	1.1	1.1	1.1	2.1%	2.7%	1.3%
転勤	25	20	5	25	19	6	21	16	5	27	22	5
構成比	14.9	20.4	7.1	13.8	20.9	6.7	11.4	17.0	5.6	14.3%	19.5%	6.6%
転業・転職	14	12	2	12	11	1	12	6	6	13	10	3
構成比	8.3	12.2	2.9	6.6	12.1	1.1	6.5	6.4	6.7	6.9%	8.8%	3.9%
廃業・退職	4	3	1	5	2	3	5	5	0	4	0	4
構成比	2.4	3.1	1.4	2.8	2.2	3.3	2.7	5.3	0.0	2.1%	0.0%	5.3%
婚姻関係	26	11	15	24	7	17	25	9	16	23	10	13
構成比	15.5	11.2	21.4	13.3	7.7	18.9	13.6	9.6	17.8	12.2%	8.8%	17.1%
住宅事情	31	22	9	36	23	13	35	23	12	41	31	10
構成比	18.5	22.4	12.9	19.9	25.3	14.4	19.0	24.5	13.3	21.7%	27.4%	13.2%
交通事情	0	0	0	2	0	2	4	2	2	3	3	0
構成比	0.0	0.0	0.0	1.1	0.0	2.2	2.2	2.1	2.2	1.6%	2.7%	0.0%
福祉施設入所	2	1	1	4	2	2	13	5	8	12	7	5
構成比	1.2	1.0	1.4	2.2	2.2	2.2	7.1	5.3	8.9	6.3%	6.2%	6.6%
その他	1	0	1	3	0	3	13	5	8	12	8	4
構成比	0.6	0.0	1.4	1.7	0.0	3.3	7.1	5.3	8.9	6.3%	7.1%	5.3%
主因者に伴うもの	49	17	32	47	11	36	46	17	29	36	9	27
構成比	29.2	17.3	45.7	26.0	12.1	40.0	25.0	18.1	32.2	19.0%	8.0%	35.5%

(資料：常住人口(乙)調査)

(2) 県内転出

(人・%)

移動理由	令和元年度			令和2年度			令和3年度			令和4年度		
	総数	男	女	総数	男	女	総数	男	女	総数	男	女
総数	264	136	128	220	122	98	215	128	87	202	110	92
構成比	100%	100%	100%	100%	100%	100%	100%	100%	100%	100%	100%	100%
就職	29	17	12	21	13	8	19	12	7	21	10	11
構成比	11.0	12.5	9.4	9.5	10.7	8.2	8.8	9.4	8.0	10.4%	9.1%	12.0%
就学・卒業	4	1	3	6	4	2	1	0	1	6	2	4
構成比	1.5	0.7	2.3	2.7	3.3	2.0	0.5	0.0	1.1	3.0%	1.8%	4.3%
転勤	39	24	15	27	23	4	29	24	5	38	30	8
構成比	14.8	17.6	11.7	12.3	18.9	4.1	13.5	18.8	5.7	18.8%	27.3%	8.7%
転業・転職	28	23	5	16	15	1	23	19	4	16	10	6
構成比	7.3	16.9	3.9	7.3	12.3	1.0	10.7	14.8	4.6	7.9%	9.1%	6.5%
廃業・退職	1	0	1	3	3	0	3	0	3	3	0	3
構成比	0.4	0.0	0.8	1.4	2.5	0.0	1.4	0.0	3.4	1.5%	0.0%	3.3%
婚姻関係	46	23	23	41	21	20	31	16	15	32	17	15
構成比	20.3	16.9	18.0	18.6	17.2	20.4	14.4	12.5	17.2	15.8%	15.5%	16.3%
住宅事情	44	24	20	50	30	20	34	25	9	30	18	12
構成比	16.7	17.6	15.6	22.7	24.6	20.4	15.8	19.5	10.3	14.9%	16.4%	13.0%
交通事情	8	6	2	3	2	1	3	1	2	8	5	3
構成比	3.0	4.4	1.6	1.4	1.6	1.0	1.4	0.8	2.3	4.0%	4.5%	3.3%
福祉施設入所	5	2	3	6	2	4	8	2	6	5	1	4
構成比	1.9	1.5	2.3	2.7	1.6	4.1	3.7	1.6	6.9	2.5%	0.9%	4.3%
その他	2	0	2	2	0	2	14	7	7	8	4	4
構成比	0.8	0.0	1.6	0.9	0.0	2.0	6.5	5.5	8.0	4.0%	3.6%	4.3%
主因者に伴うもの	58	16	42	45	9	36	50	22	28	35	13	22
構成比	22.0	11.8	32.8	20.5	7.4	36.7	23.3	17.2	32.2	17.3%	11.8%	23.9%

(資料：常住人口乙調査)

(3) 県外転入

(人・%)

移動理由	令和元年度			令和2年度			令和3年度			令和4年度		
	総数	男	女	総数	男	女	総数	男	女	総数	男	女
総数	266	150	116	256	143	113	288	165	123	350	200	150
構成比	100%	100%	100%	100%	100%	100%	100%	100%	100%	100%	100%	100%
就職	9	7	2	14	11	3	12	6	6	32	23	9
構成比	3.4	4.7	1.7	5.5	7.7	2.7	4.2	3.6	4.9	9.1%	11.5%	6.0%
就学・卒業	46	28	18	36	12	24	40	17	23	24	11	13
構成比	17.3	18.7	15.5	14.1	8.4	21.2	13.9	10.3	18.7	6.9%	5.5%	8.7%
転勤	37	29	8	38	32	6	40	34	6	49	43	6
構成比	13.9	19.3	6.9	14.8	22.4	5.3	13.9	20.6	4.9	14.0%	21.5%	4.0%
転業・転職	30	21	9	29	22	7	33	27	6	54	37	17
構成比	11.3	14.0	7.8	11.3	15.4	6.2	11.5	16.4	4.9	15.4%	18.5%	11.3%
廃業・退職	12	6	6	16	11	5	20	12	8	21	9	12
構成比	4.5	4.0	5.2	6.3	7.7	4.4	6.9	7.3	6.5	6.0%	4.5%	8.0%
縁組関係	29	8	21	21	7	14	22	7	15	17	6	11
構成比	10.9	5.3	18.1	8.2	4.9	12.4	7.6	4.2	12.2	4.9%	3.0%	7.3%
住宅事情	38	25	13	45	29	16	41	18	23	59	31	28
構成比	14.3	16.7	11.2	17.6	20.3	14.2	14.2	10.9	18.7	16.9%	15.5%	18.7%
交通事情	3	3	0	4	4	0	4	4	0	2	0	2
構成比	1.1	2.0	0.0	1.6	2.8	0.0	1.4	2.4	0.0	0.6%	0.0%	1.3%
福祉施設入所	3	3	0	6	4	2	5	2	3	1	0	1
構成比	1.1	2.0	0.0	2.3	2.8	1.8	1.7	1.2	2.4	0.3%	0.0%	0.7%
その他	12	7	5	7	1	6	29	22	7	27	16	11
構成比	4.5	4.7	4.3	2.7	0.7	5.3	10.1	13.3	5.7	7.7%	8.0%	7.3%
主因者に伴うもの	47	13	34	40	10	30	42	16	26	64	24	40
構成比	17.7	8.7	29.3	15.6	7.0	26.5	14.6	9.7	21.1	18.3%	12.0%	26.7%

(資料：常住人口乙調査)

(4) 県外転出

(人・%)

移動理由	令和元年度			令和2年度			令和3年度			令和4年度		
	総数	男	女	総数	男	女	総数	男	女	総数	男	女
総数	489	252	237	422	246	176	465	248	217	445	233	212
構成比	100%	100%	100%	100%	100%	100%	100%	100%	100%	100%	100%	100%
就職	121	58	63	96	55	41	93	55	38	104	59	45
構成比	24.7	23.0	26.6	22.7	22.4	23.3	20.0	22.2	17.5	23.4%	25.3%	21.2%
就学・卒業	38	24	14	30	19	11	46	32	14	37	17	20
構成比	7.8	9.5	5.9	7.1	7.7	6.3	9.9	12.9	6.5	8.3%	7.3%	9.4%
転勤	73	58	15	79	63	16	48	42	6	68	45	23
構成比	14.9	23.0	6.3	18.7	25.6	9.1	10.3	16.9	2.8	15.3%	19.3%	10.8%
転業・転職	73	45	28	60	40	20	44	20	24	64	36	28
構成比	14.9	17.9	11.8	14.2	16.3	11.4	9.5	8.1	11.1	14.4%	15.5%	13.2%
廃業・退職	5	4	1	6	3	3	5	5	0	8	6	2
構成比	1.0	1.6	0.4	1.4	1.2	1.7	1.1	2.0	0.0	1.8%	2.6%	0.9%
縁組関係	47	12	35	32	13	19	54	15	39	24	11	13
構成比	9.6	4.8	14.8	7.6	5.3	10.8	11.6	6.0	18.0	5.4%	4.7%	6.1%
住宅事情	51	25	26	44	24	20	43	22	21	33	16	17
構成比	10.4	9.9	11.0	10.4	9.8	11.4	9.2	8.9	9.7	7.4%	6.9%	8.0%
交通事情	17	8	9	21	11	10	16	5	11	16	8	8
構成比	3.5	3.2	3.8	5.0	4.5	5.7	3.4	2.0	5.1	3.6%	3.4%	3.8%
福祉施設入所	8	1	7	2	0	2	9	4	5	10	7	3
構成比	1.6	0.4	3.0	0.5	0.0	1.1	1.9	1.6	2.3	2.2%	3.0%	1.4%
その他	6	3	3	2	0	2	57	29	28	38	18	20
構成比	1.2	1.2	1.3	0.5	0.0	1.1	12.3	11.7	12.9	8.5%	7.7%	9.4%
主因者に伴うもの	50	14	36	50	18	32	50	19	31	43	10	33
構成比	10.2	5.6	15.2	11.8	7.3	18.2	10.8	7.7	14.3	9.7%	4.3%	15.6%

(資料：常住人口乙調査)

(5) 理由別移動状況(図表)
 県内転入・転出(令和4年度)

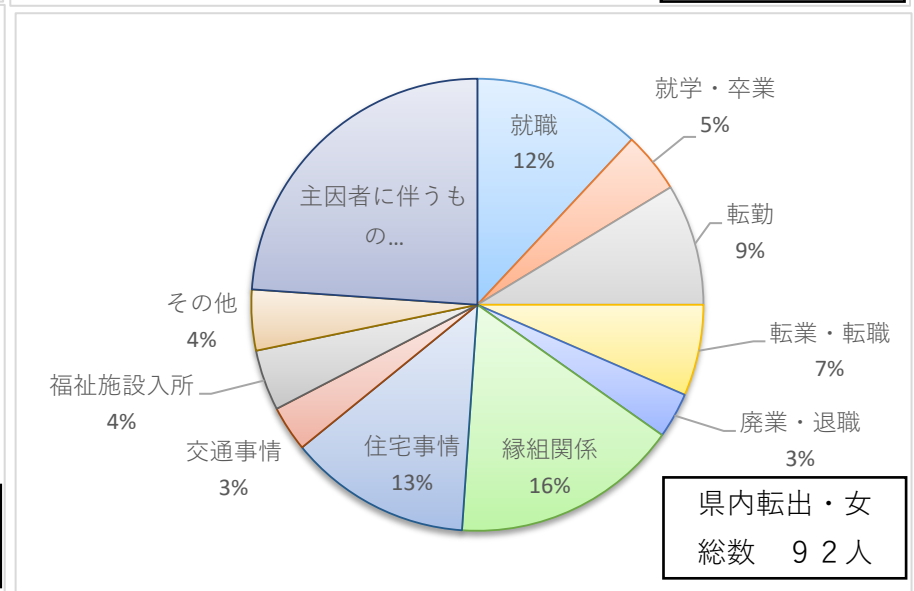
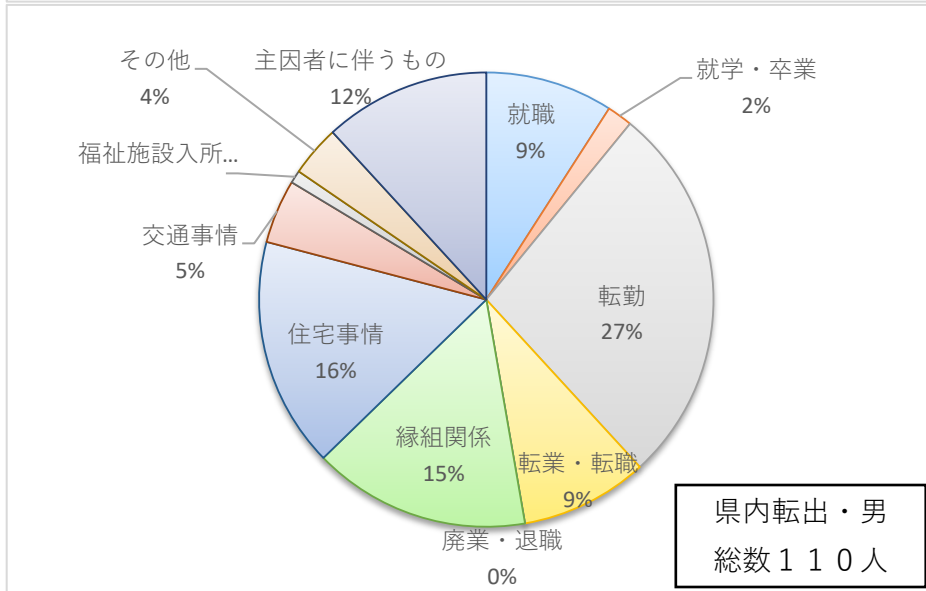
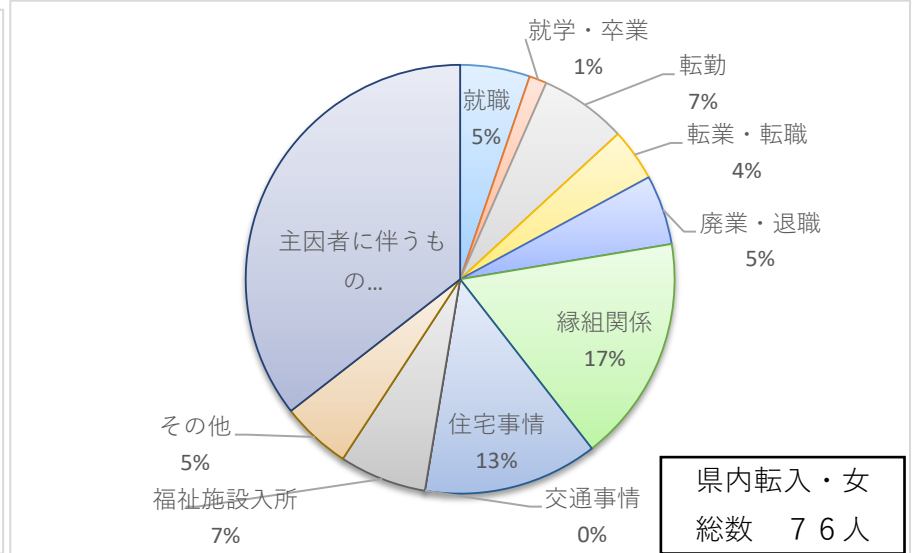
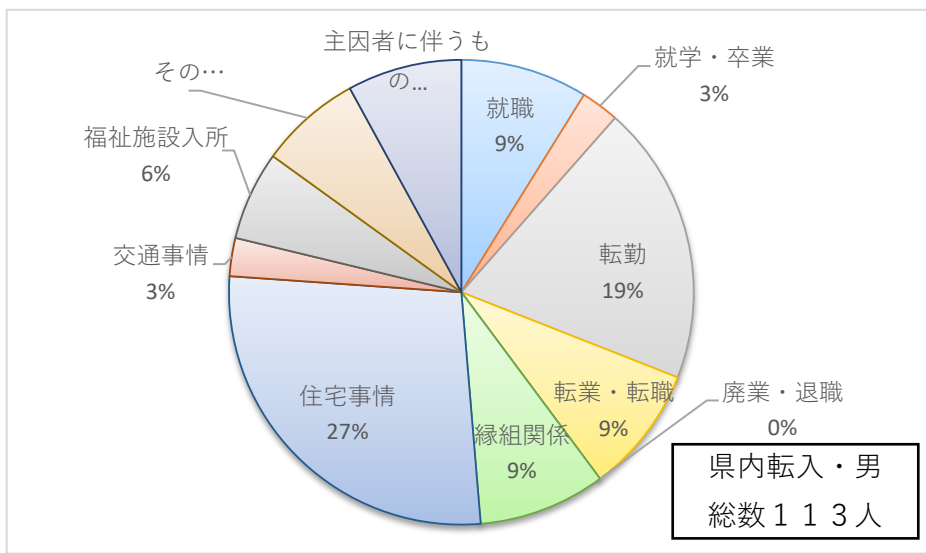

県外転入・転出(令和4年度)

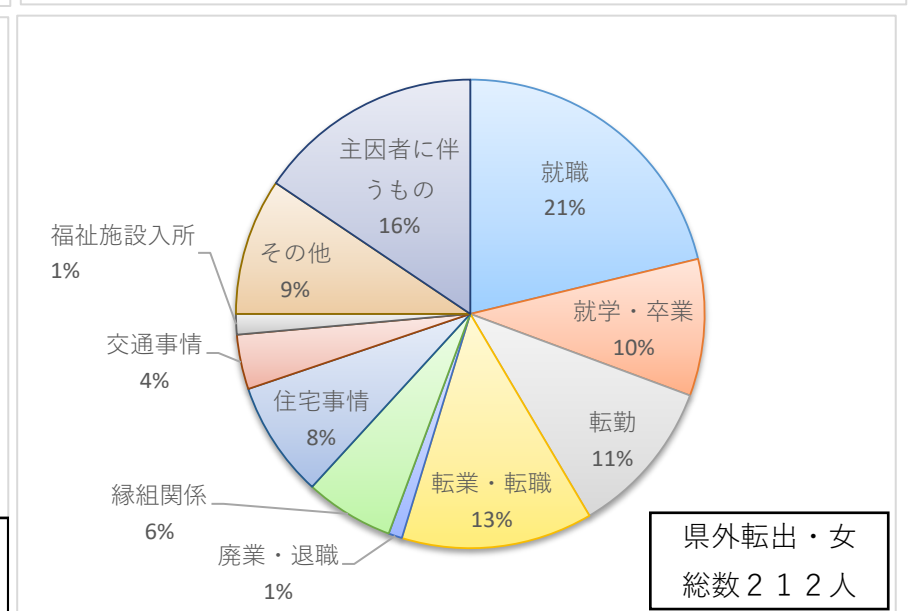
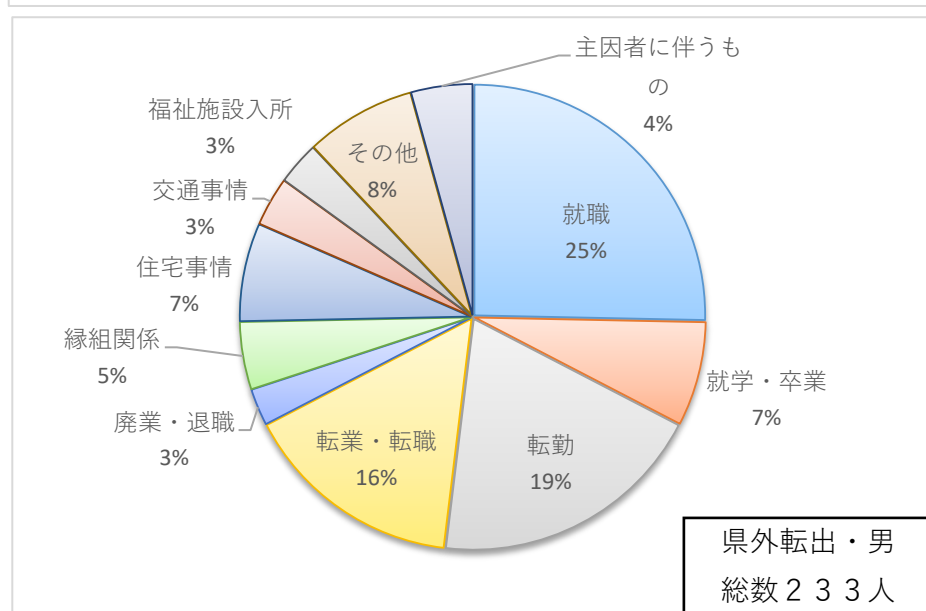
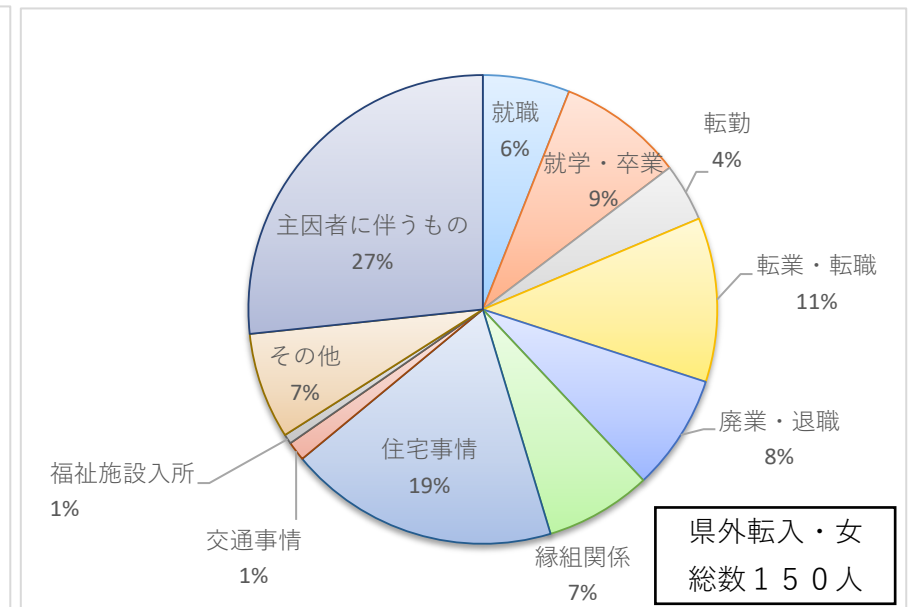
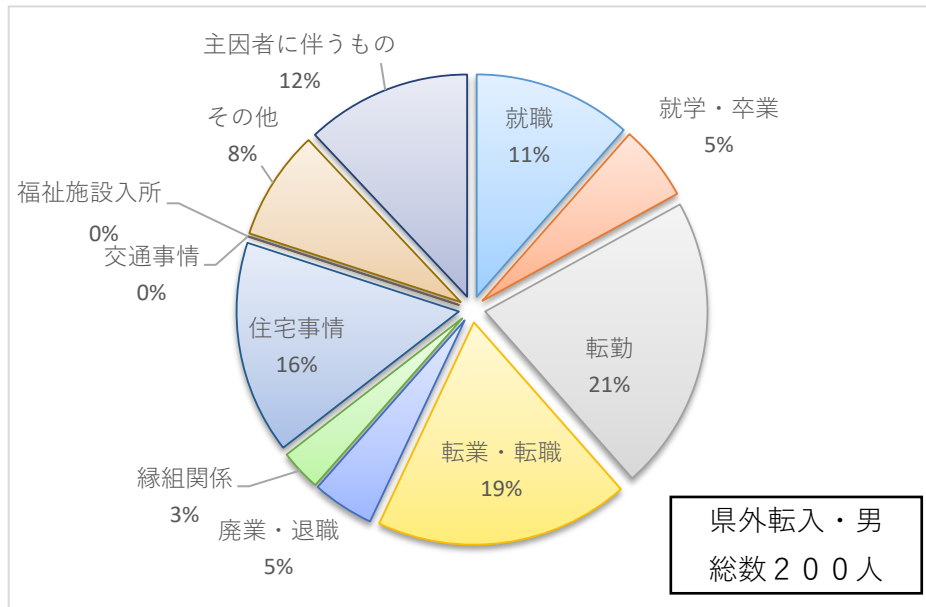

9. 国勢調査

(1) 人口及び世帯数の推移

(各年10月1日現在)

年次	世帯数	人 口			増 加 数	増 加 率 人 口 1,000 人 に つ き	一 世 帯 当 り 人 口	人口密度 (1 k m ² 当り)
		総 数	男	女				
大正9年	5,549	30,137	14,828	15,309	△388	△12.7	5.4	107.4
14年	5,632	30,767	15,149	15,618	630	20.9	5.5	109.6
昭和5年	5,504	30,494	15,301	15,193	△273	△8.9	5.5	108.7
10年	5,561	31,079	15,555	15,524	585	19.2	5.6	110.8
15年	5,579	31,830	15,709	16,121	751	24.2	5.7	113.4
22年	7,441	40,800	19,862	20,938	8,970	281.8	5.5	142.8
25年	7,445	41,650	20,311	21,339	850	20.8	5.6	148.4
30年	7,392	41,412	19,933	21,479	△238	△5.7	5.6	147.6
35年	7,684	39,783	18,946	20,837	△1,629	△39.3	5.2	141.8
40年	8,049	39,018	18,761	20,257	△765	△19.2	4.8	139.0
45年	8,450	36,858	17,600	19,258	△2,160	△55.4	4.4	131.3
50年	9,082	36,766	17,747	19,019	△92	△2.5	4.0	131.0
55年	9,346	35,404	17,069	18,335	△1,362	△37.0	3.8	126.2
60年	9,672	34,914	16,897	18,017	△490	△13.8	3.6	124.4
平成2年	10,337	34,941	17,007	17,934	27	0.8	3.4	124.7
7年	11,393	35,199	17,475	17,724	258	7.4	3.1	125.6
12年	10,927	33,124	16,298	16,826	△2,075	△59.0	3.0	118.2
17年	10,524	30,879	15,001	15,878	△2,245	△67.8	2.9	110.2
22年	10,151	28,120	13,639	14,481	△2,759	△89.3	2.8	100.3
27年	9,804	25,419	12,378	13,041	△2,701	△96.1	2.6	90.7
令和2年	9,254	22,512	10,924	11,588	△2,907	△114.4	2.4	80.3

(2) 人口及び世帯数の推移

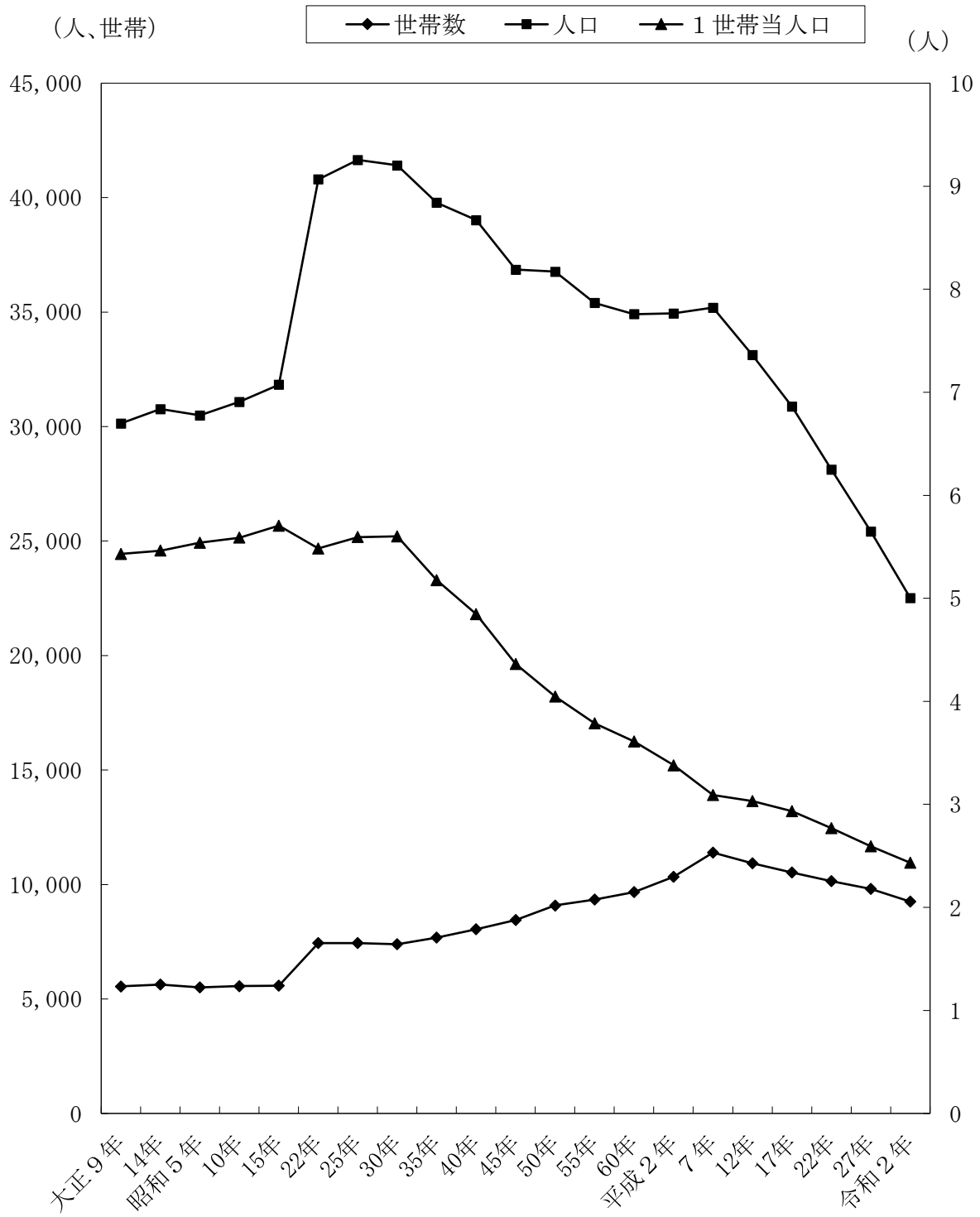

(3)集落別人口

区分 地区及び集落別	平成27年10月 1日				令和2年10月 1日				平成27年～令和2年の変動				1世帯当 り人口	人口密度 (km ² 当り)
	世帯数	人口総数	男	女	世帯数	人口総数	男	女	変動世帯	変動率	変動人口	変動率		
総数	9,804	25,419	12,378	13,041	9,254	22,512	10,924	11,588	△ 550	94.4%	△ 1,454	88.6%	2.43%	80.3
笹子町	366	1,025	500	525	346	875	423	452	△ 20	94.5%	△ 77	85.4%	2.53%	22.1
黒野田	185	487	239	248	162	385	190	195	△ 23	87.6%	△ 49	79.1%	2.38%	
白野	59	178	78	100	61	157	71	86	2	103.4%	△ 7	88.2%	2.57%	
原	122	360	183	177	123	333	162	171	1	100.8%	△ 21	92.5%	2.71%	
初狩町	664	1,845	868	977	595	1,570	739	831	△ 69	89.6%	△ 129	85.1%	2.64%	81.3
中初狩	267	693	331	362	238	578	281	297	△ 29	89.1%	△ 50	83.4%	2.43%	
下初狩	397	1,152	537	615	357	992	458	534	△ 40	89.9%	△ 79	86.1%	2.78%	
大月町	2,640	6,019	2,931	3,088	2,437	5,344	2,543	2,801	△ 203	92.3%	△ 388	88.8%	2.19%	136.5
真木	631	1,826	871	955	598	1,655	788	867	△ 33	94.8%	△ 83	90.6%	2.77%	
花咲	469	1,045	524	521	412	889	426	463	△ 57	87.8%	△ 98	85.1%	2.16%	
大月	49	128	67	61	42	100	49	51	△ 7	85.7%	△ 18	78.1%	2.38%	
大月一丁目	237	521	251	270	215	464	216	248	△ 22	90.7%	△ 35	89.1%	2.16%	
大月二丁目	275	569	302	267	248	484	258	226	△ 27	90.2%	△ 44	85.1%	1.95%	
大月三丁目	157	331	178	153	155	317	162	155	△ 2	98.7%	△ 16	95.8%	2.05%	
御太刀一丁目	332	590	267	323	332	578	265	313	0	100.0%	△ 2	98.0%	1.74%	
御太刀二丁目	178	351	152	199	160	311	131	180	△ 18	89.9%	△ 21	88.6%	1.94%	
駒橋一丁目	180	390	169	221	168	340	141	199	△ 12	93.3%	△ 28	87.2%	2.02%	
駒橋二丁目	54	126	68	58	47	101	52	49	△ 7	87.0%	△ 16	80.2%	2.15%	
駒橋三丁目	78	142	82	60	60	105	55	50	△ 18	76.9%	△ 27	73.9%	1.75%	
賑岡町	1,233	3,298	1,640	1,658	1,153	2,883	1,447	1,436	△ 80	93.5%	△ 193	87.4%	2.50%	131.8
奥山	159	465	244	221	142	394	212	182	△ 17	89.3%	△ 32	84.7%	2.77%	
浅利	174	395	186	209	157	361	166	195	△ 17	90.2%	△ 20	91.4%	2.30%	
畑倉	343	970	492	478	341	878	453	425	△ 2	99.4%	△ 39	90.5%	2.57%	
岩殿	111	305	154	151	109	270	140	130	△ 2	98.2%	△ 14	88.5%	2.48%	
ゆりヶ丘	125	336	171	165	126	324	164	160	1	100.8%	△ 7	96.4%	2.57%	
強瀬	321	827	393	434	278	656	312	344	△ 43	86.6%	△ 81	79.3%	2.36%	
七保町	1,333	3,674	1,783	1,891	1,223	3,129	1,526	1,603	△ 110	91.7%	△ 257	85.2%	2.56%	28.3
瀬戸	301	806	402	404	272	654	322	332	△ 29	90.4%	△ 80	81.1%	2.40%	
林	62	170	85	85	57	141	68	73	△ 5	91.9%	△ 17	82.9%	2.47%	
奈良子	61	141	73	68	55	117	65	52	△ 6	90.2%	△ 8	83.0%	2.13%	
駒宮	45	155	72	83	45	127	59	68	0	100.0%	△ 13	81.9%	2.82%	
浅川	91	250	129	121	79	204	105	99	△ 12	86.8%	△ 24	81.6%	2.58%	
葛野	258	677	321	356	223	580	279	301	△ 35	86.4%	△ 42	85.7%	2.60%	
大島	84	338	139	199	79	304	126	178	△ 5	94.0%	△ 13	89.9%	3.85%	
下和田	431	1,137	562	575	413	1,002	502	500	△ 18	95.8%	△ 60	88.1%	2.43%	
猿橋町	1,882	5,143	2,512	2,631	1,867	4,815	2,340	2,475	△ 15	99.2%	△ 172	93.6%	2.58%	221.1
桂台一丁目	237	697	339	358	244	691	339	352	7	103.0%	0	99.1%	2.83%	
桂台二丁目	171	552	273	279	181	544	266	278	10	105.8%	△ 7	98.6%	3.01%	
桂台三丁目	31	113	51	62	103	376	178	198	72	332.3%	127	332.7%	3.65%	
殿上	170	387	173	214	148	311	143	168	△ 22	87.1%	△ 30	80.4%	2.10%	
猿橋	442	1,123	539	584	390	891	434	457	△ 52	88.2%	△ 105	79.3%	2.28%	
小沢	87	245	123	122	82	209	110	99	△ 5	94.3%	△ 13	85.3%	2.55%	
朝日小沢	52	133	63	70	46	116	54	62	△ 6	88.5%	△ 9	87.2%	2.52%	
伊良原	239	659	326	333	248	614	297	317	9	103.8%	△ 29	93.2%	2.48%	
藤崎	389	1,056	532	524	360	905	434	471	△ 29	92.5%	△ 98	85.7%	2.51%	
小篠	64	178	93	85	65	158	85	73	1	101.6%	△ 8	88.8%	2.43%	
富浜町	1,316	3,482	1,701	1,781	1,285	3,078	1,510	1,568	△ 31	97.6%	△ 191	88.4%	2.40%	237.7
鳥沢	1,087	2,818	1,356	1,462	1,065	2,490	1,216	1,274	△ 22	98.0%	△ 140	88.4%	2.34%	
宮谷	229	664	345	319	220	588	294	294	△ 9	96.1%	△ 51	88.6%	2.67%	
梁川町	370	933	443	490	348	818	396	422	△ 22	94.1%	△ 47	87.7%	2.35%	53.9
綱ノ上	189	444	202	242	179	393	184	209	△ 10	94.7%	△ 18	88.5%	2.20%	
立野	85	243	122	121	76	207	103	104	△ 9	89.4%	△ 19	85.2%	2.72%	
塩瀬	67	165	82	83	65	152	76	76	△ 2	97.0%	△ 6	92.1%	2.34%	
新倉	29	81	37	44	28	66	33	33	△ 1	96.6%	△ 4	81.5%	2.36%	

(4) 人口分布の推移 (図表)

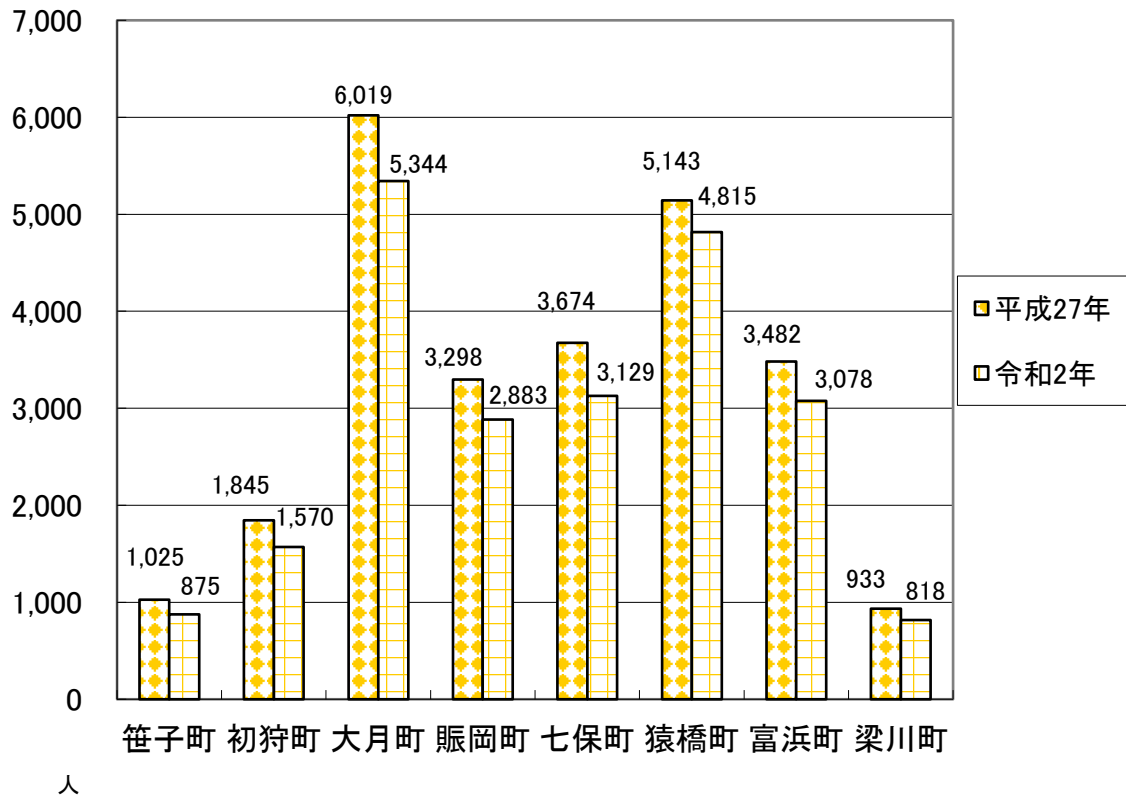

(5) 世帯分布の推移 (図表)

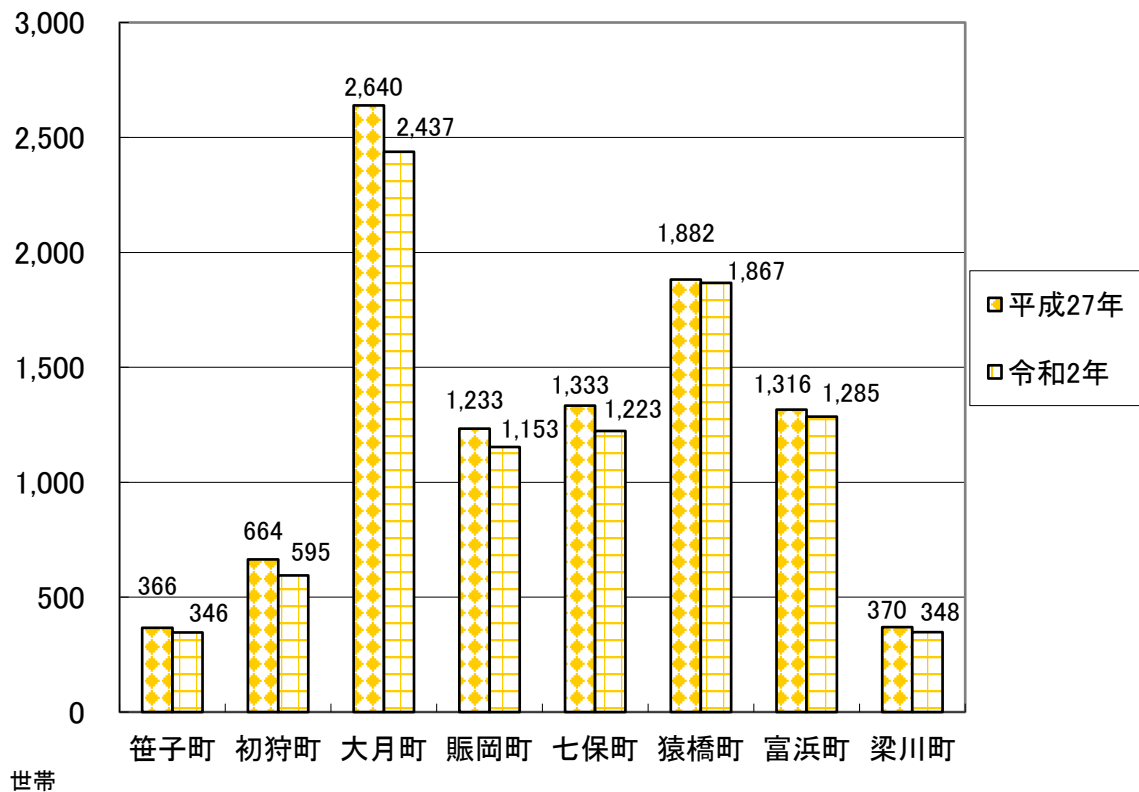

(6) 年齢階層別人口の推移

(各年10月1日現在)

年齢階層別	平成22年			平成27年			令和2年		
	総数	男	女	総数	男	女	総数	男	女
総数	28,120	13,639	14,481	25,419	12,378	13,041	22,512	10,924	11,588
0～4才	680	328	352	579	285	294	409	186	223
5～9	953	498	455	677	327	350	576	280	296
10～14	1,252	668	584	954	498	456	672	335	337
15～19	1,679	798	881	1,331	680	651	1,050	509	541
20～24	1,385	697	688	1,102	561	541	861	473	388
25～29	1,186	607	579	962	511	451	662	356	306
30～34	1,127	586	541	912	498	414	751	407	344
35～39	1,403	773	630	1,038	520	518	838	439	399
40～44	1,671	823	848	1,354	744	610	961	470	491
45～49	1,827	911	916	1,614	790	824	1,309	721	588
50～54	1,927	951	976	1,767	892	875	1,539	751	788
55～59	2,335	1,243	1,092	1,849	891	958	1,702	843	859
60～64	2,395	1,228	1,167	2,244	1,171	1,073	1,791	868	923
65～69	1,983	998	985	2,303	1,168	1,135	2,150	1,100	1,050
70～74	1,817	839	978	1,841	908	933	2,163	1,083	1,080
75～79	1,718	707	1,011	1,630	727	903	1,644	779	865
80～84	1,500	588	912	1,407	552	855	1,351	568	783
85～89	829	280	549	1,040	385	655	1,042	362	680
90～	446	110	336	606	149	457	743	229	514
年齢不詳	7	6	1	209	121	88	298	165	133
幼年人口									
0～14才	2,885	1,494	1,391	2,210	1,110	1,100	1,657	801	856
(構成比)	(10.3)	(11.0)	(9.6)	(8.7)	(9.0)	(8.4)	(7.36)	(7.33)	(7.39)
生産年齢人口									
15～64才	16,935	8,617	8,318	14,173	7,258	6,915	11,464	5,837	5,627
(構成比)	(60.2)	(63.2)	(57.4)	(55.8)	(58.6)	(53.0)	(50.92)	(53.43)	(48.56)
高齢人口									
65才～	8,293	3,522	4,771	8,827	3,889	4,938	9,093	4,121	4,972
(構成比)	(29.5)	(25.8)	(32.9)	(34.7)	(31.4)	(37.9)	(40.39)	(37.72)	(42.91)

(7) 年齢階層別人口の推移

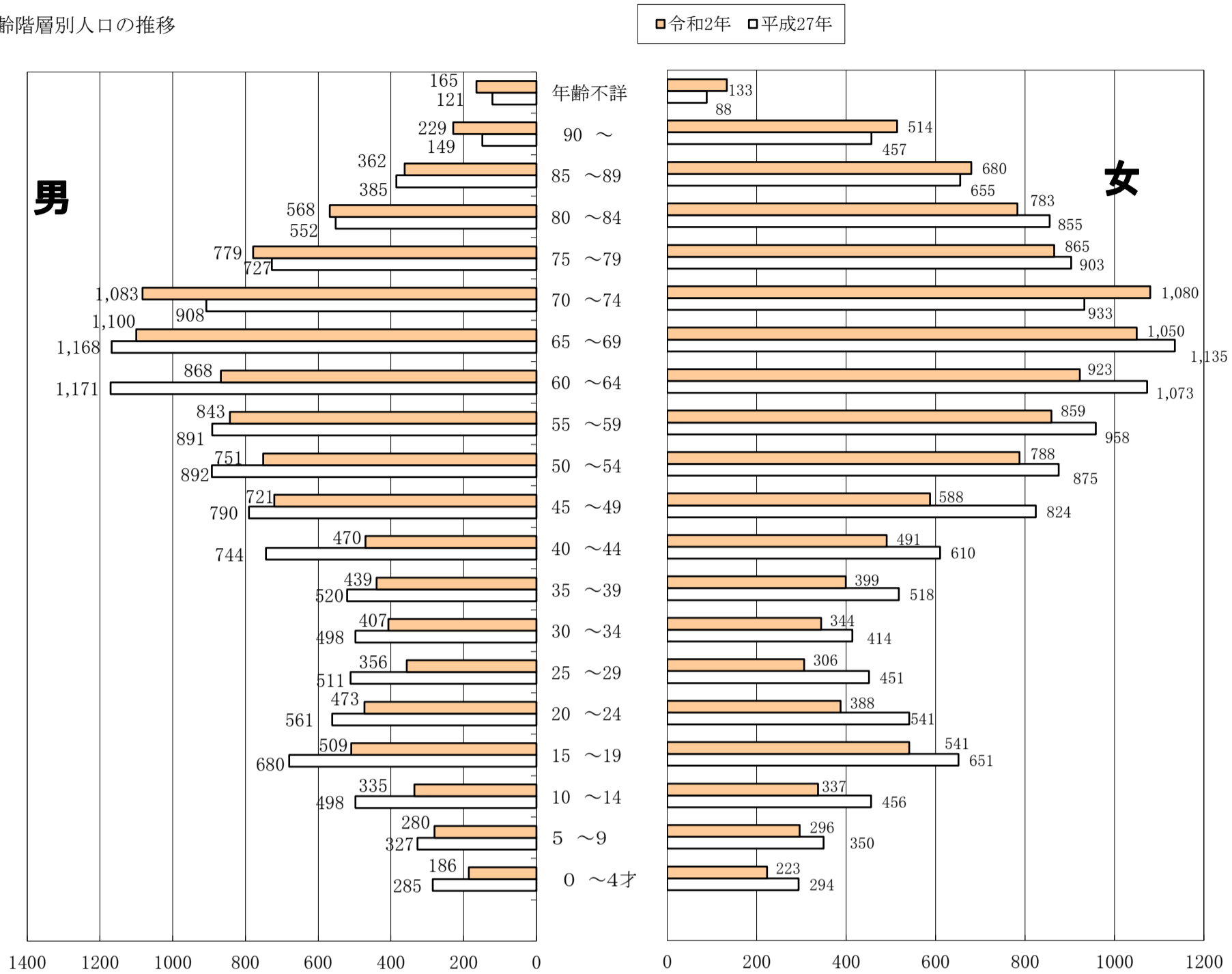

(8) 年齢3区分人口比の推移

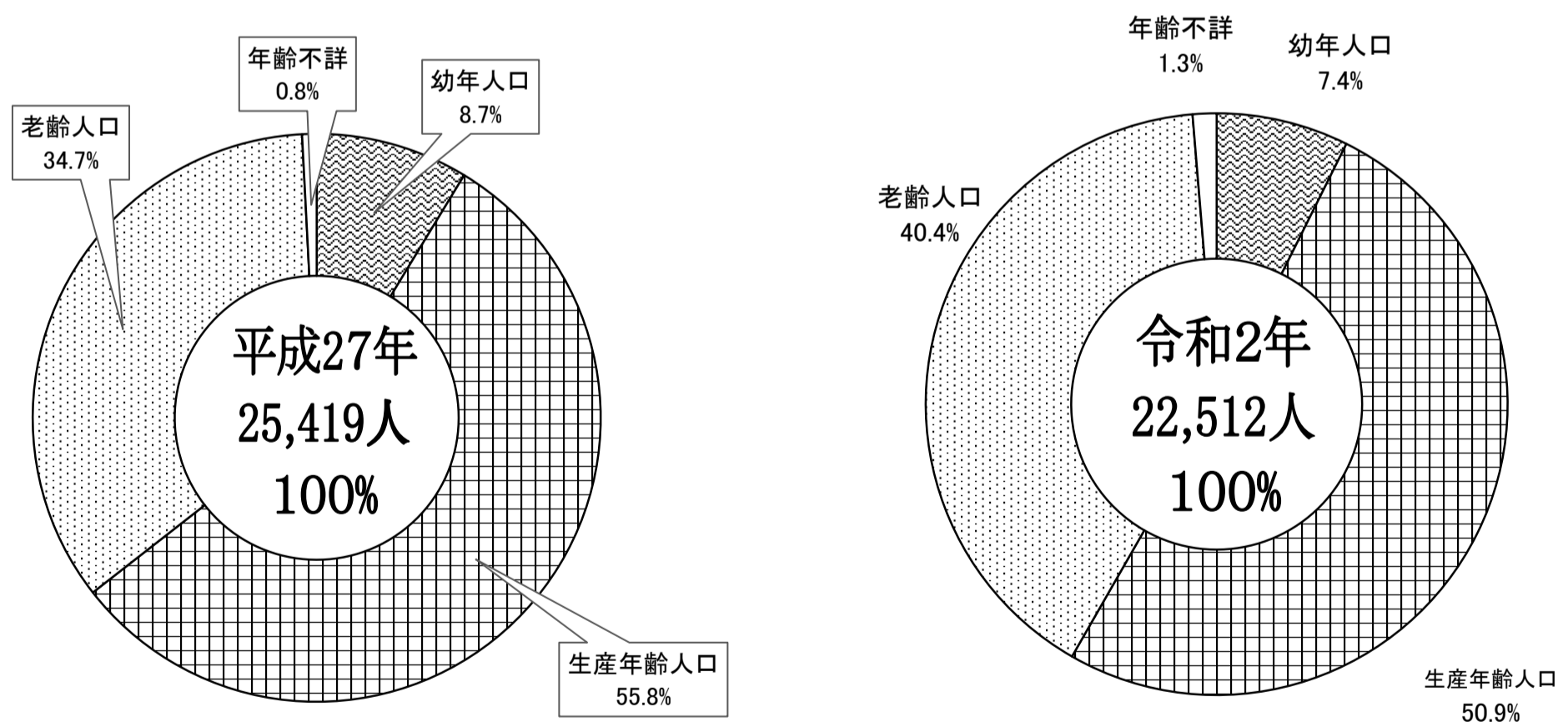

(9) 年齢階層別地区別人口

(平成27年10月1日現在)

地区		総 数	笹 子 町	初 狩 町	大 月 町	賑 岡 町	七 保 町	猿 橋 町	富 浜 町	梁 川 町
年齢階層別										
総 数		25,419	1,025	1,845	6,019	3,298	3,674	5,143	3,482	933
0 ~ 4 才		579	29	28	139	75	56	165	75	12
5 ~ 9		677	15	39	140	85	71	221	84	22
10 ~ 14		954	29	65	207	125	126	258	119	25
15 ~ 19		1,331	49	77	426	172	145	257	161	44
20 ~ 24		1,102	50	69	284	115	140	236	171	37
25 ~ 29		962	21	74	234	125	120	214	138	36
30 ~ 34		912	33	58	203	135	108	202	145	28
35 ~ 39		1,038	46	57	233	136	133	270	130	33
40 ~ 44		1,354	49	80	332	191	190	303	166	43
45 ~ 49		1,614	69	126	375	215	202	357	217	53
50 ~ 54		1,767	62	131	388	210	251	400	260	65
55 ~ 59		1,849	67	113	406	254	304	356	277	72
60 ~ 64		2,244	109	157	415	291	382	438	351	101
65 ~ 69		2,303	101	169	524	323	367	410	315	94
70 ~ 74		1,841	75	152	444	242	266	294	281	87
75 ~ 79		1,630	63	126	442	193	263	271	205	67
80 ~ 84		1,407	71	120	358	156	239	207	206	50
85 才 以 上		1,646	87	191	388	197	306	254	159	64
年 齢 不 詳		209	-	13	81	58	5	30	22	-

(令和2年10月1日現在)

地区		総 数	笹 子 町	初 狩 町	大 月 町	賑 岡 町	七 保 町	猿 橋 町	富 浜 町	梁 川 町
年齢階層別										
総 数		22,512	875	1,570	5,344	2,883	3,129	4,815	3,078	818
0 ~ 4 才		409	14	19	102	50	31	131	50	12
5 ~ 9		576	28	21	137	70	54	191	66	9
10 ~ 14		672	13	36	142	88	66	222	85	20
15 ~ 19		1,050	28	62	360	109	98	255	115	23
20 ~ 24		861	27	57	252	127	90	170	111	27
25 ~ 29		662	38	43	153	65	85	149	105	24
30 ~ 34		751	19	55	180	93	81	194	102	27
35 ~ 39		838	24	60	175	109	87	227	128	28
40 ~ 44		961	44	51	211	137	115	267	109	27
45 ~ 49		1,309	44	86	341	170	158	306	159	45
50 ~ 54		1,539	65	115	350	210	185	352	212	50
55 ~ 59		1,702	55	130	365	212	239	383	251	67
60 ~ 64		1,791	64	109	381	242	293	347	279	76
65 ~ 69		2,150	98	156	396	276	361	424	346	93
70 ~ 74		2,163	99	145	500	305	347	370	309	88
75 ~ 79		1,644	71	128	386	229	235	256	260	79
80 ~ 84		1,351	54	115	356	158	224	227	160	57
85 才 以 上		1,785	90	176	437	219	320	254	226	63
年 齢 不 詳		298	-	6	120	14	60	90	5	3

(10) 産業分類別・従業上の地位別15才以上従業者数

(平成27年10月1日現在)

産業大分類	総 数			雇 用 者			自 営 業 主			家 族 従 業 者			そ の 他		
	総 数	男	女	総 数	男	女	総 数	男	女	総 数	男	女	総 数	男	女
総 数	11,552	6,629	4,923	9,440	5,214	4,226	1,035	823	212	374	81	293	659	483	176
第 1 次 産 業	207	176	31	99	89	10	66	64	2	21	6	15	21	17	4
農 業	114	96	18	41	39	2	52	50	2	18	4	14	3	3	0
林 業	92	79	13	57	49	8	14	14	0	3	2	1	18	14	4
漁 業	1	1	0	1	1	-	0	0	0	0	-	-	0	0	0
第 2 次 産 業	3,740	2,629	1,111	2,965	2,052	913	317	301	16	110	30	80	343	242	101
鉱 業	12	9	3	9	7	2	2	2	0	1	-	1	0	0	0
建 設 業	991	869	122	665	593	72	156	155	1	36	16	20	134	105	29
製 造 業	2,737	1,751	986	2,291	1,452	839	159	144	15	73	14	59	209	137	72
第 3 次 産 業	7,486	3,751	3,735	6,294	3,027	3,267	647	454	193	243	45	198	292	222	70
卸売・小売業	1,513	696	817	1,151	474	677	165	121	44	92	21	71	102	79	23
金融・保険業	211	94	117	196	82	114	8	6	2	0	-	-	7	6	1
不動産業	117	82	35	67	43	24	21	18	3	6	1	5	23	20	3
情報通信業	180	145	35	149	121	28	9	9	0	2	-	2	19	15	4
運輸業	567	487	80	533	463	70	12	11	1	0	-	-	22	13	9
電気・ガス・水道業	97	86	11	96	85	11	0	0	0	0	-	-	1	1	0
宿泊業・飲食サービス業	649	208	441	480	119	361	97	76	21	66	9	57	6	4	2
医療・福祉	1,407	350	1,057	1,322	299	1,023	44	34	10	17	2	15	22	15	7
教育・学習支援業	562	246	316	508	225	283	40	15	25	4	-	4	7	4	3
複合サービス業	127	80	47	125	79	46	1	0	1	0	-	-	1	1	0
学术研究・専門サービス	253	170	83	173	112	61	58	47	11	11	2	9	11	9	2
生活関連サービス業	583	222	361	449	168	281	99	40	59	22	5	17	12	9	3
サービス業(他に分類されないもの)	726	512	214	551	384	167	93	77	16	23	5	18	59	46	13
公 務	494	373	121	494	373	121	0	0	0	0	-	-	0	0	0
分 類 不 能	119	73	46	82	46	36	5	4	1	0	-	-	3	2	1

注：平成14年度より日本標準産業分類が改訂された。

注：不詳が含まれているため総数は一致しない。

(令和2年10月1日現在)

産業大分類	総 数			雇 用 者			自 営 業 主			家 族 従 業 者			そ の 他		
	総 数	男	女	総 数	男	女	総 数	男	女	総 数	男	女	総 数	男	女
総 数	10,134	5,659	4,475	8,187	4,353	3,834	860	662	198	274	63	211	670	491	179
第 1 次 産 業	186	155	31	94	80	14	62	59	3	14	4	10	15	11	4
農 業	112	92	20	49	41	8	52	49	3	9	1	8	2	1	1
林 業	72	62	10	43	38	5	10	10	-	5	3	2	13	10	3
漁 業	2	1	1	2	1	1	-	-	-	-	-	-	-	-	-
第 2 次 産 業	3,150	2,172	978	2,477	1,657	820	230	215	15	68	19	49	349	259	90
鉱業・採石業	5	5	-	5	5	-	-	-	-	-	-	-	-	-	-
建設業	824	704	120	524	447	77	116	115	1	25	14	11	155	124	31
製造業	2,321	1,463	858	1,948	1,205	743	114	100	14	43	5	38	194	135	59
第 3 次 産 業	6,587	3,205	3,382	5,519	2,561	2,958	554	378	176	186	37	149	303	219	84
卸売・小売業	1,373	610	763	1,088	440	648	128	94	34	64	11	53	87	62	25
金融・保険業	165	64	101	149	53	96	9	6	3	-	-	-	6	5	1
不動産業	122	73	49	75	40	35	17	12	5	7	1	6	23	20	3
情報通信業	148	111	37	117	86	31	12	11	1	-	-	-	19	14	5
運輸業	481	407	74	449	383	66	10	10	-	-	-	-	20	12	8
電気・ガス・水道業	65	58	7	65	58	7	-	-	-	-	-	-	-	-	-
宿泊業・飲食サービス業	553	186	367	413	112	301	76	55	21	52	11	41	12	8	4
医療・福祉	1,308	334	974	1,222	283	939	39	31	8	13	2	11	26	16	10
教育・学習支援業	452	191	261	406	175	231	35	11	24	3	-	3	8	5	3
複合サービス業	135	82	53	130	79	51	-	-	-	-	-	-	5	3	2
学术研究・専門サービス	211	135	76	121	70	51	60	49	11	14	3	11	16	13	3
生活関連サービス業	471	196	275	341	140	201	94	41	53	16	4	12	15	11	4
サービス業(他に分類されないもの)	667	453	214	507	337	170	74	58	16	17	5	12	66	50	16
公 務	436	305	131	436	305	131	-	-	-	-	-	-	-	-	-
分 類 不 能	211	127	84	97	55	42	14	10	4	6	3	3	3	2	1

注：平成14年度より日本標準産業分類が改訂された。

注：不詳が含まれているため総数は一致しない。

(11) 産業大分類別就業者の構成図

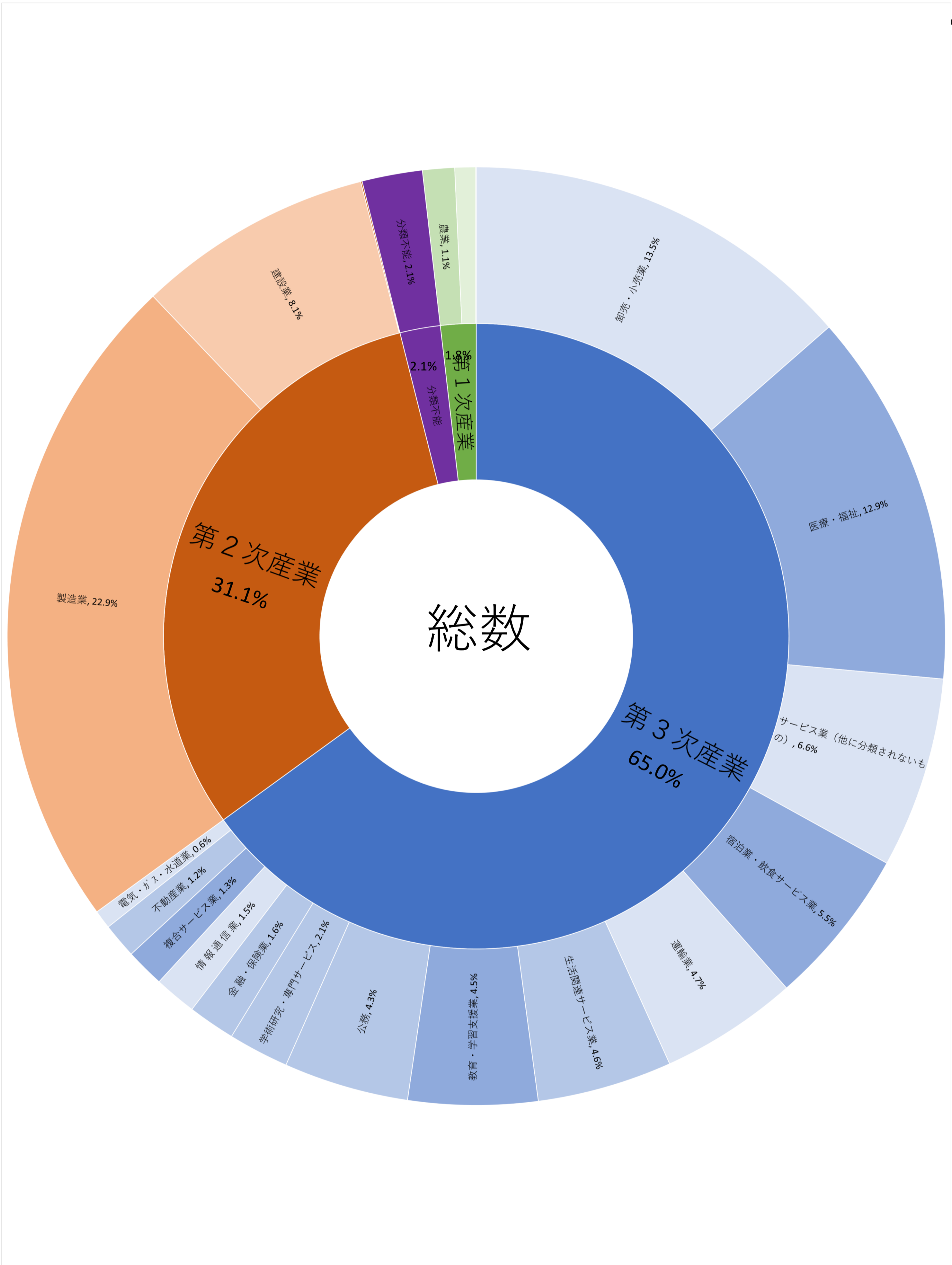

(12) 年齢階層別・産業別就業者数の推移

(令和2年10月1日現在)

年齢別	産業別 性別	総 数			第 1 次 産 業			第 2 次 産 業			第 3 次 産 業		
		総 数	男	女	総 数	男	女	総 数	男	女	総 数	男	女
総 数		10,134	5,659	4,475	186	155	31	3,150	2,172	978	6,587	3,205	3,382
15～19才		132	63	69	0	0	0	26	21	5	103	42	61
20～24		467	263	204	4	3	1	117	103	14	325	149	176
25～29		512	283	229	3	3	0	131	91	40	363	179	184
30～34		599	352	247	6	5	1	193	136	57	383	203	180
35～39		667	370	297	6	6	0	204	142	62	445	212	233
40～44		784	405	379	7	5	2	253	159	94	502	227	275
45～49		1,098	620	478	19	15	4	370	253	117	687	335	352
50～54		1,258	649	609	11	11	0	464	312	152	765	316	449
55～59		1,405	755	650	13	11	2	437	300	137	930	431	499
60～64		1,226	675	551	22	16	6	351	231	120	834	415	419
65才以上		1,986	1,224	762	95	80	15	604	424	180	1,250	696	554
15～29		1,111	609	502	7	6	1	274	215	59	791	370	421
30～44		2,050	1,127	923	19	16	3	650	437	213	1,330	642	688
45～54		2,356	1,269	1,087	30	26	4	834	565	269	1,452	651	801
55才以上		4,617	2,654	1,963	130	107	23	1,392	955	437	3,014	1,542	1,472

※ 産業大分類不詳が含まれているため、総数は一致しない。

(13) 人口集中地区人口及び面積の推移

(各年10月1日現在)

区分 年次	面 積 (k㎡)	世 帯 数 (世帯)	人 口 (人)	対 前 回 増 加		人口集中地区の割合		人口密度 (人/1k㎡当り)	
				増 加 数 (人)	増 加 率 (%)	面 積 (%)	人 口 (%)	人 口 集 中 地 区	大 月 市 全 体
昭和60年	1.7	2,384	7,118	△209	△2.9	0.61	20.4	4,187.1	124.4
平成 2年	2.0	2,704	7,512	394	5.5	0.71	21.5	3,756.0	124.7
7年	1.8	2,625	6,765	△747	△9.9	0.64	19.2	3,758.3	125.6
12年	1.72	2,450	5,971	△794	△11.7	0.61	18.0	3,471.5	118.2
17年	1.48	2,068	5,057	△914	△15.3	0.53	16.2	3,416.9	110.2
22年									100.3
27年									90.7
令和 2年									80.3

※平成22年国勢調査より、人口集中地区から除外となる。

(14) 労働人口の推移

(各年10月1日現在)

年次	区分 男女別	総人口	15才以上 人口	労働力 人口	就業人口	完全失業者 人口	非労働力 人口
平成 17 年	総数	31,217	27,061	14,810	13,976	834	12,068
	男	15,262	13,016	8,894	8,314	580	3,985
	女	15,955	14,045	5,916	5,662	254	8,083
平成 22 年	総数	28,120	25,228	13,494	12,566	928	11,499
	男	13,639	12,139	8,012	7,333	679	4,000
	女	14,481	13,089	5,482	5,233	249	7,499
平成 27 年	総数	25,419	23,000	12,119	11,552	567	10,800
	男	12,378	11,147	7,031	6,629	402	4,082
	女	13,041	11,853	5,088	4,923	165	6,718
令和 2 年	総数	22,512	20,557	10,634	10,134	500	9,257
	男	10,924	9,958	6,005	5,659	346	3,612
	女	11,588	10,599	4,629	4,475	154	5,645

(15) 昼間人口の推移

(各年10月1日現在)

区 分	年次	総 数			就 業 者			通 学 者		
		平成22年	平成27年	令和2年	平成22年	平成27年	令和2年	平成22年	平成27年	令和2年
常 住 人 口		28,120	25,419	22,512	-	-	-	-	-	-
昼 間 人 口		25,239	22,799	20,745	-	-	-	-	-	-
常 住 15 才 以 上 者 就 業 者 ・ 通 学 者		14,494	13,113	9,458	12,566	11,552	8,441	1,928	1,561	1,017
う ち 市 内 者 就 業 者 ・ 通 学 者		7,655	6,871	5,856	6,769	6,237	5,415	886	634	441
(A) う ち 市 外 就 業 者 ・ 通 学 者		6,839	6,199	5,256	5,797	5,276	4,609	1,042	923	647
(B) 大 月 市 へ の 就 業 者 ・ 通 学 者		3,783	3,497	3,382	2,964	2,905	2,845	819	592	537
(B) - (A) 流 入 者		△3,056	△2,702	△1,874	△2,833	△2,371	△1,764	△223	△331	△110
大 月 市 を 就 業 地 ・ 通 学 地 と す る 者		11,438	10,368	9,238	9,733	9,142	8,260	1,705	1,226	978
昼 間 人 口 指 数		89.8	89.7	92.2	-	-	-	-	-	-

注：昼間人口指数=昼間人口÷常住人口×100

昼間人口欄の就業者、通学者は、15歳以上についてのものである。

(16) 常住地による就業・通学者 (15歳以上)

(令和2年10月1日現在)

地 域	総 数	就業者	通学者
市内に居住する者	9,458	8,441	1,017
市内で従業・通学	5,856	5,415	441
自 宅	1,077	1,077	0
自宅外	4,779	4,338	441
市外で従業・通学	5,256	4,609	647
県 内	3,238	2,885	353
県 外 (不詳を含む)	2,018	1,724	294

(17) 従業地による就業・通勤者 (15歳以上)

(令和2年10月1日現在)

地 域	総 数	就業者	通学者
市内で従業・通学の者	9,238	8,260	978
市 内 に 常 住	9,458	8,441	1,017
自 宅	1,077	1,077	0
自宅外	4,779	4,338	441
市 外 に 常 住	3,382	2,845	537
県 内	2,938	2,451	487
県 外 (不詳を含む)	444	394	50

(18) 世帯の種類・世帯人員別世帯数及び世帯人員

(各年10月1日現在)

区分		平成17年		平成22年		平成27年		令和2年	
			構成		構成		構成		構成
一 般 世 帯 人 員	総数	10,505	100%	10,142	100%	9,792	100%	9,232	100%
	1人	2,178	20.7	2,265	22.3	2,451	25.0	2,566	27.8
	2人	2,861	27.2	3,036	29.9	3,166	32.3	3,204	34.7
	3人	1,970	18.8	1,975	19.5	1,902	19.4	1,722	18.7
	4人	1,823	17.4	1,589	15.7	1,322	13.5	1,085	11.8
	5人	900	8.6	709	7.0	588	6.0	394	4.3
	6人	519	4.9	402	4.0	259	2.6	191	2.1
	7人	203	1.9	131	1.3	80	0.8	56	0.6
	8人	43	0.4	30	0.3	20	0.2	12	0.1
	9人	8	0.1	4	0.0	3	0.0	1	0.0
	10人以上	0	0.0	1	0.0	1	0.0	1	0.0
別	世帯人員	30,553		27,779		25,028		22,106	
	世帯当り人員	2.91		2.74		2.56		2.39	
準 世 帯	世帯数	169		9		12		22	
		(施設等)		(施設等)		(施設等)		(施設等)	
	世帯人員	326		341		391		406	
全 世 帯	世帯数	10,519		10,151		9,804		9,254	
	世帯人員	30,879		28,120		25,419		22,512	

(19) 住居の種類・住宅の所有の関係別一般世帯数・一般世帯人員

(令和2年10月1日現在)

住居の種類 住宅の所有の関係	世帯数	世帯人員	1世帯当 り室人数	1世帯当 り室数	1人当 り室数	1世帯当 延べ面積	1人当 り延べ面積
主 世 帯	9,091	21,863	2.40	-	-	-	-
持ち家	7,745	19,493	2.52	-	-	-	-
公営・公団・公社の借家	446	978	2.19	-	-	-	-
民営借家	811	1,253	1.55	-	-	-	-
給与住宅	89	139	1.56	-	-	-	-
間 借 り	86	146	1.70	-	-	-	-
1 人 世 帯	-	-	-	-	-	-	-
2人以上の世帯	-	-	-	-	-	-	-
その他の一般世帯	55	97	1.76	-	-	-	-

平成7年国勢調査より間借りの内訳は人口30万人以上である。

(20) 住宅の建て方別・一般世帯数・一般世帯人員

(令和2年10月1日現在)

住 宅 の 方 建 て	主 世 帯						
	世 帯 数	世 帯 人 員	1 世 帯 当 り 人 員	1 世 帯 当 り 室 数	1 人 当 り 室 数	1 世 帯 当 り 延 面 積	1 人 当 り 延 面 積
総 数	9,091	21,863	2.40	-	-	-	-
一 戸 建	7,885	19,804	2.51	-	-	-	-
長 屋 建	125	220	1.76	-	-	-	-
共 同 住 宅	1,066	1,792	1.68	-	-	-	-
1. 2 階	345	429	1.24	-	-	-	-
3 ~ 5 階	721	1,363	1.89	-	-	-	-
6 階 以 上	-	-	-	-	-	-	-
そ の 他	15	47	3.13	-	-	-	-

(21) 親族人員別一般世帯数・一般世帯人員
(6歳未満、18歳未満親族のいる一般世帯)

(令和2年10月1日現在)

世帯人員	総数	親族人員 1人	2	3	4	5	6	7人以上
一般世帯数	9,232	2,566	3,204	1,722	1,085	394	191	70
一般世帯人員	22,106	2,566	6,408	5,166	4,340	1,970	1,146	510
6歳未満親族 のいる一般世帯 数								
世帯数	397	-	6	78	149	80	54	30
世帯人員	521	-	6	81	215	97	76	46
18歳未満のいる 一般世帯数								
世帯数	1,280	-	40	266	500	259	153	62
世帯人員	2,131	-	40	295	842	503	304	147

(22) 延べ面積・住宅の所有関係・別住宅に住む65歳以上親族のいる一般世帯数

(平成22年10月1日現在)

延べ面積	住宅に住む65歳以上親族 のいる一般世帯	主 世 帯					間 借 り
		総 数	持 ち 家	公 営 ・ 公 団 ・ 公 社 の 借 家	民 営 借 家	給 与 住 宅	
総 数	5,534	5519	5216	168	104	31	15
0～19㎡	6	4	-	-	4	-	2
20～29㎡	18	17	6	4	6	1	1
30～39㎡	81	78	13	50	15	-	3
40～49㎡	82	77	27	41	6	3	5
50～59㎡	51	48	21	18	8	1	3
60～69㎡	123	123	74	41	7	1	-
70～79㎡	216	216	194	11	10	1	-
80～89㎡	288	287	274	-	12	1	1
90～99㎡	437	437	427	1	5	4	-
100～119㎡	760	760	743	2	12	3	-
120～149㎡	1,233	1233	1223	-	8	2	-
150～199㎡	1,345	1345	1336	-	8	1	-
200～249㎡	568	568	559	-	2	7	-
250㎡以上	326	326	319	-	1	6	-

農 林 業

農 林 業

1. 専業兼業別農家数

(各年2月1日現在)

総農家数	令和2年 (戸)	平成27年 (戸)	前対比 (%)	令和2年地区別農家数(戸)							
				笹子	初狩	大月	賑岡	七保	猿橋	富浜	梁川
農家総数	794	930	85.4	50	101	98	97	148	140	87	73

(資料：2020農林業センサス)

(各年2月1日現在)

専業別農家数	平成27年	平成22年	前対比 (%)	平成27年地区別農家数(戸)							
	(戸)	(戸)		笹子	初狩	大月	賑岡	七保	猿橋	富浜	梁川
農家総数	930	1,023	90.9	51	109	129	116	172	167	101	85
専業農家数	18	30	60.0	1	2	3	3	6	1	1	1
兼業 総数	46	74	62.2	2	10	4	9	3	12	4	2
兼業 第1種兼業	1	1	100.0	-	-	-	1	-	-	-	-
兼業 第2種兼業	45	73	61.6	2	10	4	8	3	12	4	2

(資料：2015農林業センサス)

※ 農家とは、経営耕地面積が10アール以上の世帯及び経営耕地面積がこれら未満でも、調査期日前1年間における農業生産物総販売金額が15万円以上あった世帯をいう。

■ 農業の専業区分

専業農家とは、世帯員の中に兼業従業者が1人もいない農家をいう。

兼業農家とは、世帯員の中に兼業従業者が1人以上いる農家をいう。

第1種兼業農家とは、自営農業を主とする兼業農家をいう。

第2種兼業農家とは、自営農業を従とする兼業農家をいう。

この場合、主従は原則としていずれかの所得が多いかによって定める。

※ 2020年農林業センサスより専業農家数の調査項目を廃止したため、総農家数のみ記載

2. 農業経営体数

(令和2年2月1日現在) (単位: 経営体)

項目	地区別								
	総数	笹子町	初狩町	大月町	賑岡町	七保町	猿橋町	富浜町	梁川町
農業経営体数	45	-	7	5	9	3	13	5	3
家族経営体	45	-	7	5	9	3	13	5	3
組織経営体	-	-	-	-	-	-	-	-	-

(資料: 2020農林業センサス)

■ 農業経営体

農業経営体とは、経営耕地面積が30アール以上又は調査日前1年間の農産物販売金額が50万円以上のいずれかに該当する農家。

3. 経営耕地規模別農家数

(令和2年2月1日現在) (単位: 経営体)

経営規模	地区別								
	総数	笹子町	初狩町	大月町	賑岡町	七保町	猿橋町	富浜町	梁川町
総数	45	-	7	5	9	3	13	5	3
0.3ha未満	1	-	-	-	-	1	-	-	-
0.3~0.5ha //	31	-	5	3	7	2	9	4	1
0.5~1.0ha //	10	-	-	2	1	-	4	1	2
1.0~1.5ha //	3	-	2	-	1	-	-	-	-
1.5~2.0ha //	-	-	-	-	-	-	-	-	-
2.0ha以上	-	-	-	-	-	-	-	-	-

※農業経営体のみ対象

(資料: 2020農林業センサス)

4. 地区別耕地面積

(令和2年2月1日現在) (単位: ha)

地区別 耕地別	総面積	笹子町	初狩町	大月町	賑岡町	七保町	猿橋町	富浜町	梁川町
耕地総面積	21.2	-	3.9	2.7	4.2	0.8	5.6	2.2	1.7
田	12.3	-	3.2	2.6	2.8	0.2	3.0	-	0.7
畑	8.3	-	0.7	0.2	1.2	0.6	2.6	2.0	0.9
樹園地	0.6	-	-	-	0.2	-	0.1	0.2	0.1

※農業経営体のみ対象

(資料: 2020農林業センサス)

5. 農産物販売金額段階別販売農家数

(令和2年2月1日現在) (単位: 経営体)

地区別 耕地別	合計	笹子町	初狩町	大月町	賑岡町	七保町	猿橋町	富浜町	梁川町
農家総数	45	-	7	5	9	3	13	5	3
販売なし	22	-	5	4	6	1	5	-	1
50万円未満	14	-	1	1	-	1	8	3	-
50～100 "	5	-	1	-	1	-	-	1	2
100～300 "	2	-	-	-	1	-	-	1	-
300～500 "	-	-	-	-	-	-	-	-	-
500～1,000 "	2	-	-	-	1	1	-	-	-
1000万以上	-	-	-	-	-	-	-	-	-

※農業経営体のみ対象

(資料: 2020農林業センサス)

6. 農産物販売金額1位部門別農家数の推移

(単位：戸)

調査年	農産物を販売した農家数	項目																	
		稲	雑いも	穀類	工作	芸物	施野	設菜	露野	地菜	花花	き木	養豚	養鶏	その畜	他産	養蚕		
17	38	7		3		1		-		15		2		-		-			3
22	31	6		4		2		-		14		3		-		-			2
27	29	11		7		-		-		6		2		-		-			-
R2	23	5		6		2		-		8		2		-		-			-

※農業経営体のみ対象

(資料：2020農林業センサス)

7. 販売目的農産物作付経営体数

(単位：戸)

地区別	類別	農産物															
		稲	麦	類雑	穀	いも	類	工芸農作物	豆	類	野菜類	果樹類	花き	類	その他作物(飼料用等)		
総	数	-	-		2	9		4		9		13	2		3		1
笹子	町	-	-		-	-		-		-		-	-		-		-
初狩	町	-	-		-	1		-		-		-	-		-		-
大月	町	-	-		-	1		-		-		1	-		-		-
賑岡	町	-	-		-	1		1		2		1	-		1		-
七保	町	-	-		-	-		1		1		-	-		1		-
猿橋	町	-	-		1	3		-		4		4	1		-		-
富浜	町	-	-		1	2		2		2		5	1		-		-
梁川	町	-	-		-	1		-		-		2	-		1		1

※農業経営体のみ対象

(資料：2020農林業センサス)

8. 販売目的農産物作付面積

(令和2年2月1日) (単位：ha)

地区別	類別	(令和2年2月1日) (単位：ha)										
		稲	麦	雑穀	いも類	豆類	工芸農作物	野菜類	果樹類	花き木類	その他(飼料用等)	
総	数	-	-	×	×	1	×	2	×	1	×	
笹子	町	-	-	-	-	-	-	-	-	-	-	
初狩	町	-	-	-	×	-	-	-	-	-	-	
大月	町	-	-	-	×	-	-	×	-	-	-	
賑岡	町	-	-	-	×	×	×	×	-	×	-	
七保	町	-	-	-	-	×	×	-	-	×	-	
猿橋	町	-	-	×	×	1	-	×	×	-	-	
富浜	町	-	-	×	×	×	×	1	×	-	-	
梁川	町	-	-	-	×	-	-	×	-	×	×	

※農林業共同体のみ対象

(資料：2020農林業センサス)

※「×」は、1ha未満。

9. 販売農家の年齢別世帯員数

		総 数	笹 子 町	初 狩 町	大 月 町	賑 岡 町	七 保 町	猿 橋 町	富 浜 町	梁 川 町
男 女 計		224	14	43	28	39	16	53	20	11
男	計	119	9	26	15	18	8	27	11	5
	14歳以下	5	1	2	2	-	-	-	-	-
	15～19	10	3	2	1	-	-	3	-	1
	20～24	4	-	3	-	-	-	-	1	-
	25～29	2	-	1	-	-	-	1	-	-
	30～34	5	-	3	2	-	-	-	-	-
	35～39	6	-	1	1	1	1	-	2	-
	40～44	2	-	-	-	1	1	-	-	-
	45～49	8	1	-	-	3	1	1	1	1
	50～54	11	1	3	2	1	-	3	1	-
	55～59	2	-	1	-	-	-	1	-	-
	60～64	7	-	-	1	2	1	1	2	-
	65～69	13	-	3	1	3	-	4	2	-
	70～74	11	-	3	2	1	1	2	-	2
	75～79	14	1	2	1	4	2	4	-	-
	80～84	11	1	2	1	1	1	3	1	1
	85歳以上	8	1	-	1	1	-	4	1	-
女	計	105	5	17	13	21	8	26	9	6
	14歳以下	5	-	1	2	1	-	1	-	-
	15～19	1	-	-	-	-	-	-	-	1
	20～24	5	-	-	-	1	1	3	-	-
	25～29	2	-	1	-	-	-	-	1	-
	30～34	3	-	-	1	-	-	1	1	-
	35～39	5	-	-	1	2	1	-	-	1
	40～44	4	1	2	1	-	-	-	-	-
	45～49	6	1	-	-	2	-	2	-	1
	50～54	6	-	3	-	-	1	2	-	-
	55～59	4	-	-	1	1	-	1	1	-
	60～64	14	-	2	1	4	-	4	3	-
	65～69	10	-	2	2	1	1	2	-	2
	70～74	9	1	3	1	1	2	1	-	-
	75～79	14	1	1	-	3	2	5	1	1
	80～84	8	1	2	2	1	-	1	1	-
	85歳以上	9	-	-	1	4	-	3	1	-

(資料：2015農林業センサス)

※ 2020農林業センサスでは集計なし

10. 農用機械（個人所有）台数

農用機械別	動 田 植 力 機	ト ラ ク タ ー	コンバイン
総 数	55	64	41

(資料：2015農林業センサス)

※農業経営体のみ対象

※農林業センサスの調査項目が見直されたため、2020農林業センサスより項目を廃止

11. 経営耕地のある農家数と経営耕地面積

	計		販売農家		自給的農家	
	農家数 戸	耕地面積 ha	農家数 戸	耕地面積 ha	農家数 戸	耕地面積 ha
総 数	794	143	44	21	75	122
笹 子 町	50	9	-	-	50	9
初 狩 町	101	21	7	4	94	17
大 月 町	98	18	5	3	93	15
賑 岡 町	97	19	8	4	89	15
七 保 町	148	21	3	1	145	21
猿 橋 町	140	27	13	6	127	22
富 浜 町	87	14	5	2	82	12
梁 川 町	73	13	3	2	70	11

(資料：2020農林業センサス)

12. 耕作放棄地

(1) 耕作放棄地のある農家数

(平成27年2月1日現在) (単位: 戸)

	総農家数			土地持ち 非農家数
	計	販売農家数	自給的農家数	
総 数	566	31	535	1044
笹 子 町	28	2	26	70
初 狩 町	42	4	38	42
大 月 町	68	3	65	145
賑 岡 町	67	4	63	124
七 保 町	104	3	101	311
猿 橋 町	117	9	108	127
富 浜 町	77	5	72	146
梁 川 町	63	1	62	79

(資料: 2015農林業センサス)

※農林業センサスの調査項目が見直されたため、2020農林業センサスより項目を廃止

(2) 耕作放棄地面積

(平成27年2月1日現在) (単位: ha)

	計	総農家数			土地持ち 非農家数
		小計	販売農家数	自給的農家数	
総 数	398	160	7	153	238
笹 子 町	19	6	0	5	13
初 狩 町	18	11	2	9	7
大 月 町	56	20	1	19	36
賑 岡 町	33	14	1	13	19
七 保 町	121	42	1	40	79
猿 橋 町	69	31	1	30	38
富 浜 町	44	17	1	16	27
梁 川 町	37	20	0	20	17

(資料: 2015農林業センサス)

※農林業センサスの調査項目が見直されたため、2020農林業センサスより項目を廃止

1 3. 保有山林がある林業経営体数と面積の推移

(各年2月1日現在)

調査年	区分	林業経営体数 (戸)	山 林 面 積 (ha)				
			所 有	貸 付 分 収	林 借 林 分	入 収 林	保 有 山 林
1 7		46	3,633	160		284	3,757
2 2		18	207	-		316	523
2 7		9	271	11		14	273
R 2		1	7	-		12	19

(資料：2020農林業センサス)

1 4. 林家数及び保有山林面積と林業経営体数

区分	林家数	保有山林面積 h a	林業経営体数	経営体	
				家族経営体	組織経営体
総 数	713	3,308	3	-	3
笹 子 町	80	497	-	-	-
初 狩 町	70	173	-	-	-
大 月 町	94	404	2	-	2
賑 岡 町	82	307	1	-	1
七 保 町	141	1,228	-	-	-
猿 橋 町	94	308	-	-	-
富 浜 町	71	156	-	-	-
梁 川 町	81	235	-	-	-

(資料：2020農林業センサス)

※林家とは、保有山林面積が1ヘクタール以上の世帯をいう。

※林業経営体とは、保有山林面積が3ヘクタール以上かつ過去5年間に林業作業を行うか森林施業計画を作成している、又は委託を受けて育林を行っている、立木の購入により素材生産を行っている事業者をいう

1 5. 林業従事日数別世帯員数

(令和2年2月1日現在)

地区別	区分	総数	従事日数	
			1～59日	60日以上
総 数		9	-	9
笹 子 町		-	-	-
初 狩 町		-	-	-
大 月 町		×	-	×
賑 岡 町		×	-	×
七 保 町		-	-	-
猿 橋 町		-	-	-
富 浜 町		-	-	-
梁 川 町		-	-	-

(資料：2020農林業センサス)

※「×」は未公表値

※2020農林業センサスより60日以上の従事者のみ調査

16. 林野面積及び蓄積量の推移

(各年度末現在)

項目 年度	総 数				国 有 林			
	面積 (ha)	蓄 積 量 (m3)			面積 (ha)	蓄 積 量 (m3)		
		総 数	針 葉 樹	広 葉 樹		総 数	針 葉 樹	広 葉 樹
H 3 0	24,276	5,471,098	3,562,934	1,908,164	207	44,177	40,589	3,588
R 1	24,276	5,521,893	3,601,715	1,920,178	207	44,177	40,589	3,588
R 2	24,273	5,612,771	3,649,913	1,962,858	207	44,177	40,589	3,588
R 3	24,272	5,654,371	3,679,654	1,974,717	207	44,177	40,589	3,588
R 4	24,272	5,710,976	3,716,996	1,993,980	207	44,177	40,589	3,588

項目 年度	県 有 林				民 有 林			
	面積 (ha)	蓄 積 量 (m3)			面積 (ha)	蓄 積 量 (m3)		
		総 数	針 葉 樹	広 葉 樹		総 数	針 葉 樹	広 葉 樹
H 3 0	11,196	1,920,869	1,100,357	820,512	12,873	3,506,052	2,421,988	1,084,064
R 1	11,203	1,944,293	1,115,920	828,373	12,865	3,533,423	2,445,206	1,088,217
R 2	11,203	1,965,811	1,130,227	835,584	12,862	3,602,783	2,479,097	1,123,686
R 3	11,203	1,981,670	1,138,706	842,964	12,862	3,628,524	2,500,359	1,128,165
R 4	11,214	2,004,098	1,154,673	849,425	12,851	3,662,701	2,521,734	1,140,967

注：県有林は樹栽貸地を除く。未編成地、不要存地は除く。
国有林は官行造林地を含む。

(資料：県林業統計書)

17. 保安林種類別面積の推移

(各年度末現在)

項目 年度	種 類 別 面 積 (ha)											
	総 数		水 源 かん 養 土 砂 流 出 土 砂 崩 壊 防 備		保 安 林		保 安 林		保 安 林		備 林	
	箇 所	面 積	箇 所	面 積	箇 所	面 積	箇 所	面 積	箇 所	面 積	箇 所	面 積
H 2 7	…	(286)13,401	…	12,825	…	570	…	0	…	0	…	0
H 2 8	…	(286)13,413	…	12,825	…	582	…	0	…	0	…	0
H 2 9	…	(286)13,412	…	12,825	…	582	…	0	…	0	…	0
H 3 0	…	(286)13,427	…	12,825	…	597	…	0	…	0	…	0
R 1	…	(286)13,430	…	12,825	…	600	…	0	…	0	…	0
R 2	…	(286)13,430	…	12,825	…	600	…	0	…	0	…	0
R 3	…	(286)13,433	…	12,825	…	603	…	0	…	0	…	0

項目 年度	種 類 別 面 積 (ha)									うち県有林の面積 (ha)	
	水 害 防 備 林		風 致 保 安 林		保 健 保 安 林		保 安 林		保 安 林		
	箇 所	面 積	箇 所	面 積	箇 所	面 積	箇 所	面 積	箇 所		面 積
H 2 7	…	2	…	2	…	(286)	(286)	10,947	…	…	
H 2 8	…	2	…	2	…	(286)	(286)	10,947	…	…	
H 2 9	…	2	…	2	…	(286)	(286)	10,947	…	…	
H 3 0	…	2	…	2	…	(286)	(286)	10,947	…	…	
R 1	…	2	…	2	…	(286)	(286)	10,947	…	…	
R 2	…	2	…	2	…	(286)	(286)	10,947	…	…	
R 3	…	2	…	2	…	(286)	(286)	10,947	…	…	

注：兼種保安林は(0)にうち数で、()に概数で示した。

(資料：県統計年鑑)

事業所

1. 産業大分類別事業所数の推移

産業別	調査年				
	21	24	26	28	R3
総数	1,542	(1365)	1,332	1,285	1,165
農業、林業	11	9	9	8	10
鉱業、採石業、砂利採取業	-	-	-	-	-
建設業	185	177	168	160	146
製造業	243	231	224	214	188
卸売業、小売業	324	286	268	258	214
金融業、保険業	20	16	17	18	15
不動産業、物品賃貸業	102	86	83	80	73
運輸業、郵便業	30	26	28	25	23
情報通信業	7	8	6	9	11
電気・ガス・熱供給・水道業	7	6	5	5	11
宿泊業、飲食サービス業	132	127	123	121	109
医療、福祉	71	(70)	79	80	76
教育、学習支援業	66	(41)	42	44	36
学術研究、専門・技術サービス業	42	36	39	36	41
生活関連サービス業、娯楽業	136	118	114	107	90
複合サービス事業	21	19	19	18	14
サービス業	117	109	108	102	108

※民営事業者のみ

(資料：経済センサス)

2. 産業大分類別従業者数の推移

産業別	調査年				
	21	24	26	28	R3
総数	10,451	(8481)	8,353	8,074	7,923
農業、林業	85	89	63	53	72
鉱業、採石業、砂利採取業	-	-	-	-	-
建設業	993	1,060	939	946	900
製造業	2,517	2,153	2,192	2,139	1,959
卸売業、小売業	1,529	1,346	1,222	1,207	1,093
金融業、保険業	178	180	183	180	164
不動産業、物品賃貸業	206	168	158	153	155
運輸業、郵便業	516	388	411	436	407
情報通信業	32	23	28	32	40
電気・ガス・熱供給・水道業	322	310	259	213	158
宿泊業、飲食サービス業	616	668	629	612	533
医療、福祉	964	(786)	940	876	1,121
教育、学習支援業	709	(446)	182	169	153
学術研究、専門・技術サービス業	206	107	123	136	172
生活関連サービス業、娯楽業	444	446	392	352	311
複合サービス事業	111	111	108	103	68
サービス業	586	482	524	467	617

※民営事業者のみ

(資料：経済センサス)

3. 産業別・地区別事業所数及び従業者数

(令和3年6月1日現在)

産業分類		地区								
		総数	笹子町	初狩町	大月町	賑岡町	七保町	猿橋町	富浜町	梁川町
総数	事業所数	1,165	49	84	518	100	114	173	102	25
	従業者数	7,923	335	619	3,336	666	747	992	1,023	205
農林業	事業所数	10	0	0	3	3	3	0	1	0
	従業者数	72	0	0	21	15	23	0	13	0
鉱業、採石業、砂利採取業	事業所数	-	0	0	0	0	0	0	0	0
	従業者数	-	0	0	0	0	0	0	0	0
建設業	事業所数	146	10	14	44	20	23	23	9	3
	従業者数	900	116	74	226	98	109	213	37	27
製造業	事業所数	188	14	20	35	31	28	28	27	5
	従業者数	1,959	139	255	264	236	155	176	625	109
電気・ガス・熱供給・水道業	事業所数	11	2	0	2	2	4	0	0	1
	従業者数	158	18	0	33	80	12	0	0	15
情報通信業	事業所数	11	1	1	8	1	0	0	0	0
	従業者数	40	6	1	32	1	0	0	0	0
運輸業 郵便業	事業所数	23	0	3	13	0	1	6	0	0
	従業者数	407	0	31	232	0	52	92	0	0
卸売業 小売業	事業所数	214	6	18	111	5	16	37	20	1
	従業者数	1,093	13	90	560	9	133	175	111	2
金融業 保険業	事業所数	15	0	1	11	0	0	3	0	0
	従業者数	164	0	15	135	0	0	14	0	0
不動産業、 物品賃貸業	事業所数	73	1	1	57	2	1	6	5	0
	従業者数	155	1	3	130	2	3	6	10	0
専門・技術 サービス業	事業所数	41	1	3	23	0	4	3	5	2
	従業者数	172	1	5	140	0	14	3	7	2
宿泊業、飲食 サービス業	事業所数	109	5	8	67	6	2	9	6	6
	従業者数	533	11	52	360	30	20	20	25	15
生活関連 サービス業	事業所数	90	3	6	41	3	12	16	8	1
	従業者数	311	3	9	146	6	18	35	90	4
教育、学習 支援業	事業所数	36	0	1	18	3	2	7	4	1
	従業者数	153	0	2	66	21	2	22	18	22
医療 福祉	事業所数	76	1	3	33	10	6	18	4	1
	従業者数	1,121	1	69	547	144	155	158	46	1
複合サ ービス業	事業所数	14	2	1	3	1	1	3	2	1
	従業者数	68	5	4	19	2	2	20	13	3
サービス業	事業所数	108	3	4	49	13	11	14	11	3
	従業者数	617	21	9	425	22	49	58	28	5

(資料：令和3年経済センサス活動調査)

公務	事業所数	26	2	2	13	-	3	2	2	2
	従業者数	417	3	3	393	-	9	3	3	3

(資料：令和3年経済センサス基礎調査)

4. 地区別・従業員規模別事業所数

(令和3年6月1日現在)

規模 地区	総 数			1～4人			5～9人			10～19人			20～29人			30人以上			派遣従業員のみ			従業員数
	事業所数	構成比		事業所数	構成比		事業所数	構成比		事業所数	構成比		事業所数	構成比		事業所数	構成比		事業所数	構成比		
総 数	1,165	100.0		808	100.0		159	100.0		103	100.0		48	100.0		43	100.0		4	100.0		7,923
笹子町	49	4.2		32	4.0		6	3.8		6	5.8		3	6.3		2	4.7		0	0.0		335
初狩町	84	7.2		57	7.1		10	6.3		9	8.7		2	4.2		5	11.6		1	25.0		619
大月町	518	44.5		364	45.0		76	47.8		37	35.9		26	54.2		13	30.2		2	50.0		3,336
賑岡町	100	8.6		65	8.0		18	11.3		8	7.8		2	4.2		6	14.0		1	25.0		666
七保町	114	9.8		81	10.0		17	10.7		9	8.7		3	6.3		4	9.3		0	0.0		747
猿橋町	173	14.8		127	15.7		17	10.7		20	19.4		5	10.4		4	9.3		0	0.0		992
富浜町	102	8.8		64	7.9		14	8.8		12	11.7		5	10.4		7	16.3		0	0.0		1,023
梁川町	25	2.1		18	2.2		1	0.6		2	1.9		2	4.2		2	4.7		0	0.0		205

5. 経営組織別事業所数・従業員数の推移

年 次	民 営										公 営	
	総 数		個 人 会 社		会社以外の法人		法人でない団体				公 営	
	事業所数	従業員数	事業所数	従業員数	事業所数	従業員数	事業所数	従業員数	事業所数	従業員数	事業所数	従業員数
8	1,945	13,618	1,284	3,587	485	7,031	82	1,067	6	44	88	1,889
13	1,788	12,355	1,119	3,139	489	6,657	89	731	3	11	88	1,817
18	1,689	10,888	996	2,411	502	6,179	107	869	5	8	79	1,421
21	1,542	10,451	(事業所数) 1,474				(従業員数) 9,115				68	1,336
26	1,391	9,584	713	1,698	522	5,750	94	901	3	4	59	1,231
28	1,285	8,074	696	1,648	491	5,586	95	836	3	4	未調査	未調査
R3	1,165	7,923	568	1,225	482	5,551	111	1,140	4	7	51	911

(資料：事業所・企業統計調査)
(平成21年以降、経済センサス)

調査日は、平成8年10月1日、同13年10月1日、同18年10月1日、同26年7月1日、同28年6月1日現在
注：事業所・企業統計調査は廃止となり、平成21年以降経済センサスにて対応。
注：平成28年経済センサス活動調査は公営事業所について調査していないため、総数に含まれていない。

6. 事業所数及び従業者数の推移

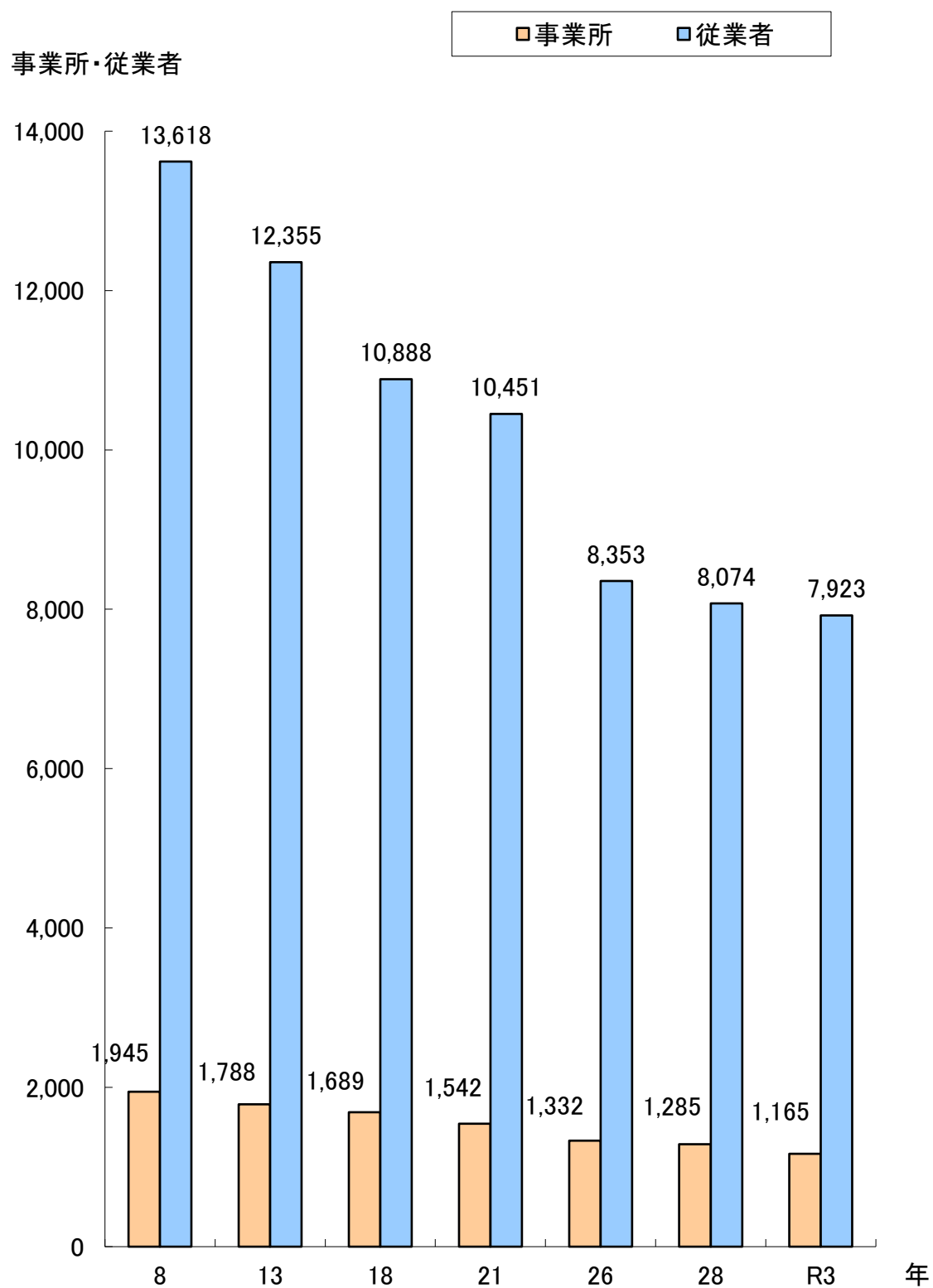

工業

工業

1. 工業概況の推移

(平成26年まで12月31日現在)
(平成29年から6月1日現在)

区分	単位	20	21	22	24	25	26
事業所数	ヶ所	120	99	97	96	95	94
従業者数	人	2,211	1,950	1,979	1,854	1,666	1,863
製造品出荷額等	百万円	50,829	35,448	36,033	43,540	36,727	41,808

(単位：百万円)

区分	単位	29	30	R1	R2
事業所数	ヶ所	79	79	76	75
従業者数	人	1,849	1,865	1,846	1,841
製造品出荷額等	百万円	37,113	39,075	39,391	39,370

(資料：工業統計調査)

注：従業者4人以上の事業所についてのものである。
 注：平成23、27、28年調査は実施なし。
 注：製造品出荷額については前年によるもの
 注：平成29年調査から基準日は6月1日現在となる。

2. 業種別事業所数の推移

(各年6月1日現在)

業種	29	30	R1	R2
総数	79	79	76	75
食料品	4	4	3	2
飲料	1	1	1	1
繊維工業	2	2	2	2
木材・木製品	1	1	1	1
印刷・同関連品	1	1	0	0
化学工業製品	1	1	1	1
プラスチック製品	11	11	11	12
窯業・土石	2	3	3	3
非鉄金属	1	1	0	1
金属製品	3	4	5	5
はん用機械器具	5	6	4	4
生産用機械器具	10	8	8	9
業務用機械器具	4	4	4	3
電子部品	10	8	6	6
デバイス	10	8	6	6
電気機械器具	9	9	10	9
情報通信機械器具	0	1	1	1
輸送機械器具	12	12	13	12
その他	2	2	3	3

(資料：工業統計調査)

注：従業者4人以上の事業所についてのものである。
 注：平成28年調査は実施なし。
 注：平成29年調査から基準日は6月1日現在となる。

3. 業種別就業者数の推移

(平成29年から6月1日現在)

業 種	28	29	30	R1	R2
総 数	-	1,849	1,865	1,846	1,841
食 料 品	-	49	49	34	19
飲 料	-	37	33	34	34
織 維 工 業	-	29	33	32	33
木 材 ・ 木 製 品	-	11	13	12	12
印 刷 ・ 同 関 連 品	-	4	4	-	-
化 学 工 業 製 品	-	32	34	34	41
プ ラ ス チ ッ ク 製 品	-	221	219	208	215
窯 業 ・ 土 石	-	29	45	38	47
非 鉄 金 属	-	6	6	-	12
金 属 製 品	-	44	55	71	67
は ん 用 機 械 器 具	-	328	369	309	298
生 産 用 機 械 器 具	-	239	234	231	237
業 務 用 機 械 器 具	-	49	48	48	44
電 子 部 品 ・ デ バ イ ス	-	362	282	311	356
電 気 機 械 器 具	-	124	129	152	152
情 報 通 信 機 械 器 具	-	-	24	24	27
輸 送 機 械 器 具	-	270	274	284	226
そ の 他	-	15	14	24	21

(資料：工業統計調査)

注：従業者 4人以上の事業所についてのものである。

注：平成28年調査は実施なし。

注：平成29年調査から基準日は6月1日現在となる。

4. 業種別製造品出荷額等の推移

(平成29年から6月1日現在)
(単位：万円)

業 種	28	29	30	R1	R2
総 数	-	3,711,290	3,907,510	3,939,081	3,937,005
食 料 品	-	36,271	33,706	23,835	×
飲 料	-	×	×	×	×
織 維 工 業	-	×	×	×	×
木 材 ・ 木 製 品	-	×	×	×	×
印 刷 ・ 同 関 連 品	-	×	×	×	-
化 学 工 業 製 品	-	×	×	×	×
プ ラ ス チ ッ ク 製 品	-	243,289	237,502	235,550	264,578
窯 業 ・ 土 石	-	×	52,648	57,303	78,698
非 鉄 金 属	-	×	×	×	×
金 属 製 品	-	36,643	47,234	60,955	64,385
は ん 用 機 械 器 具	-	732,275	928,522	798,304	764,609
生 産 用 機 械 器 具	-	264,367	270,164	337,805	313,322
業 務 用 機 械 器 具	-	37,157	34,884	37,639	33,701
電 子 部 品 ・ デ バ イ ス	-	1,523,676	1,514,607	1,600,120	1,638,295
電 気 機 械 器 具	-	218,401	222,640	222,715	240,800
情 報 通 信 機 械 器 具	-	×	×	×	×
輸 送 機 械 器 具	-	416,505	395,623	409,316	358,590
そ の 他	-	×	×	14,609	14,137

(資料：工業統計調査)

注：従業者4人以上の事業所についてのものである。

注：平成28年調査は実施なし。

注：製造品出荷額等については前年によるもの

注：各項目の金額等は、単位未満を四捨五入しているため、積み上げと合計が一致しない場合がある。

注：「X」は、集計対象となる事業所が1又は2であるため、これをそのまま掲げると個々の報告者の秘密が漏れるおそれがあるため秘匿した箇所である。

5. 従業者規模別事業所及び従業者数の推移

(平成26年まで12月31日現在)
(平成29年から6月1日現在)

規模別 年次	総 数		1～3 人		4～9 人		10～19 人		20～29 人		30～49 人		50～99 人		100 人以上	
	事業 所数	従業 者数	事業 所数	従業 者数	事業 所数	従業 者数	事業 所数	従業 者数	事業 所数	従業 者数	事業 所数	従業 者数	事業 所数	従業 者数	事業 所数	従業 者数
20	273	2,491	153	280	60	351	30	399	17	436	6	228	4	297	3	500
21	264	2,260	165	310	49	309	23	291	15	376	5	189	4	277	3	508
22	252	2,264	155	285	41	244	28	342	15	366	5	180	5	335	3	512
23	-	-	-	-	-	-	-	-	-	-	-	-	-	-	-	-
24	226	2,094	130	240	46	263	28	361	9	221	6	235	5	368	2	406
25	215	1,877	120	211	45	267	26	320	12	298	6	235	5	355	1	191
26	212	2,069	118	206	42	244	27	349	11	278	6	240	6	416	2	336
27	-	-	-	-	-	-	-	-	-	-	-	-	-	-	-	-
28	-	-	-	-	-	-	-	-	-	-	-	-	-	-	-	-
29	192	2,052	113	203	30	200	25	339	8	214	8	307	6	451	2	338
30	192	2,075	113	200	28	187	26	356	9	227	9	366	5	407	2	332
R1	181	2,042	105	196	29	200	21	280	10	258	9	362	5	391	2	355
R2	178	2,030	103	189	28	183	20	264	11	279	9	349	5	362	2	404

(資料：工業統計調査)

注：平成23、27、28年調査は実施なし。

注：平成29年調査から基準日は6月1日となる。

6. 従業者規模別事業所及び従業者数構成図（令和2年）

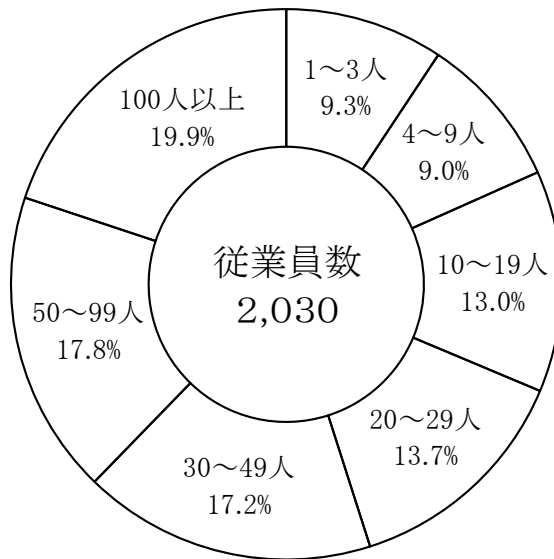
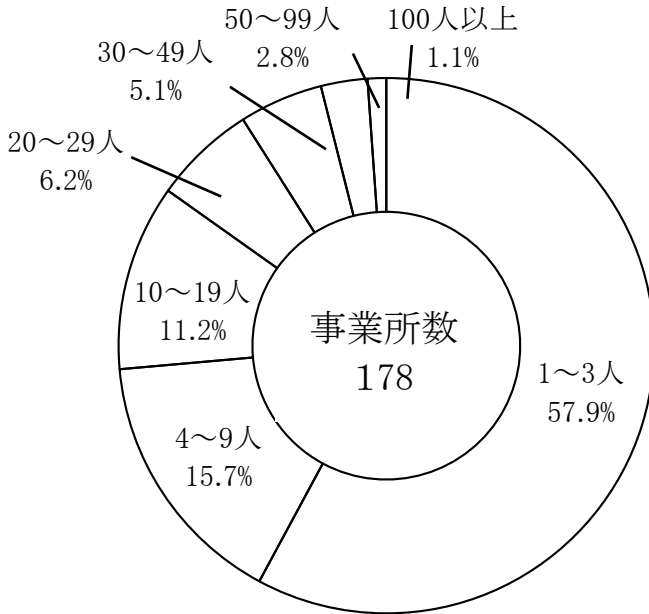

商業

1. 業種別・商店数・従業者数・商品販売額の推移

(単位：万円)

調査年 業種	平成14年6月1日			平成16年6月1日			平成19年6月1日		
	商店数	従業者数	商品販売額	商店数	従業者数	商品販売額	商店数	従業者数	商品販売額
総数	435	2,103	2,722,023	417	1,971	2,848,030	359	1,705	2,563,493
卸売業	42	236	763,942	47	290	1,012,728	36	205	882,500
小売業	393	1,867	1,958,081	370	1,681	1,835,302	323	1,500	1,680,993

調査年 業種	平成26年7月1日			平成28年6月1日			令和3年6月1日		
	商店数	従業者数	商品販売額	商店数	従業者数	商品販売額	商店数	従業者数	商品販売額
総数	235	988	1,543,492	233	1,042	2,077,800	214	1,093	1,283,100
卸売業	25	90	259,854	31	124	660,500	33	127	241,100
小売業	210	898	1,283,638	202	918	1,417,300	181	966	1,042,000

(資料：経済センサス - 活動調査)

2. 業種別商店数・従業者数・商品販売額の状況

(令和3年6月1日現在)

業種	区分	商店数		従業者数		商品販売額(百万円)	
		実数	構成比	実数	構成比	実数	構成比
総数		214	100.0	1,093	100.0	12,831	100.0
卸売業	総数	33	15.4	127	11.6	2,411	18.8
	一般卸売業	32	15.0	124	11.3	2,411	18.8
	代理商・仲立業	1	0.5	3	0.3	-	-
小売業	総数	181	84.6	966	88.4	10,420	81.2
	織物・衣服身の回り品小売業	17	7.9	134	12.3	1,444	11.3
	飲食料品小売業	63	29.4	434	39.7	2,993	23.3
	機械器具小売業	16	7.5	70	6.4	1,152	9.0
	その他の小売業	77	36.0	311	28.5	4,690	36.6
	無店舗小売商	8	3.7	17	1.6	140	1.1

(資料：経済センサス - 活動調査)

- 1) 管理、補助的経済活動のみを行う事業所、産業細分類が格付不能の法人組織の事業所又は産業小分類が格付不能の個人経営（法人でない団体を含む）の事業所、卸売の商品販売額（仲立手数料を除く）、小売の商品販売額及び仲立手数料のいずれの金額も無い法人組織の事業所は含まない。
- 2) 従業者数とは、「個人業主」、「無給家族従業者」、「有給役員」及び「常用雇用者」の合計である。
- 3) 個人経営の事業所は調査項目に年間商品販売額を含まない。

3. 1 商店当り従業者数・商品販売額及び従業者 1 人当り商品販売額の推移

区分	調査年	1 1	1 4	1 6	1 9	2 6	2 8	R 3
1 商店当り従業者数 (人)		4.69	4.83	4.73	4.75	4.20	4.47	5.11
1 商店当り商品販売額 (千円)		67,197	62,575	68,298	71,406	65,680	89,176	59,958
従業者 1 人当り商品販売額 (千円)		14,315	12,943	14,449	15,035	15,622	19,940	11,739

資料：経済センサス - 活動調査)

注：3・6年には、元年調査の飲食店も含む。
 平成9年、11年については飲食店は含まない。
 調査日は、平成6年7月1日、平成9年6月1日、平成11年7月1日及、
 平成14年6月1日、平成16年6月1日、平成19年6月1日、平成26年7月1日現在。

4. 従業者規模別商店数

(令和3年6月1日現在)

区 分	総 数	1～4人	5～9人	10～19人	20～29人	30～49人	50～99人	100人以上	出向・派遣
実 数	214	164	26	12	8	1	1	1	1
構 成 比	100.0	76.6	12.1	5.6	3.7	0.5	0.5	0.5	0.5

(資料：経済センサス - 活動調査)

5. 商業概況

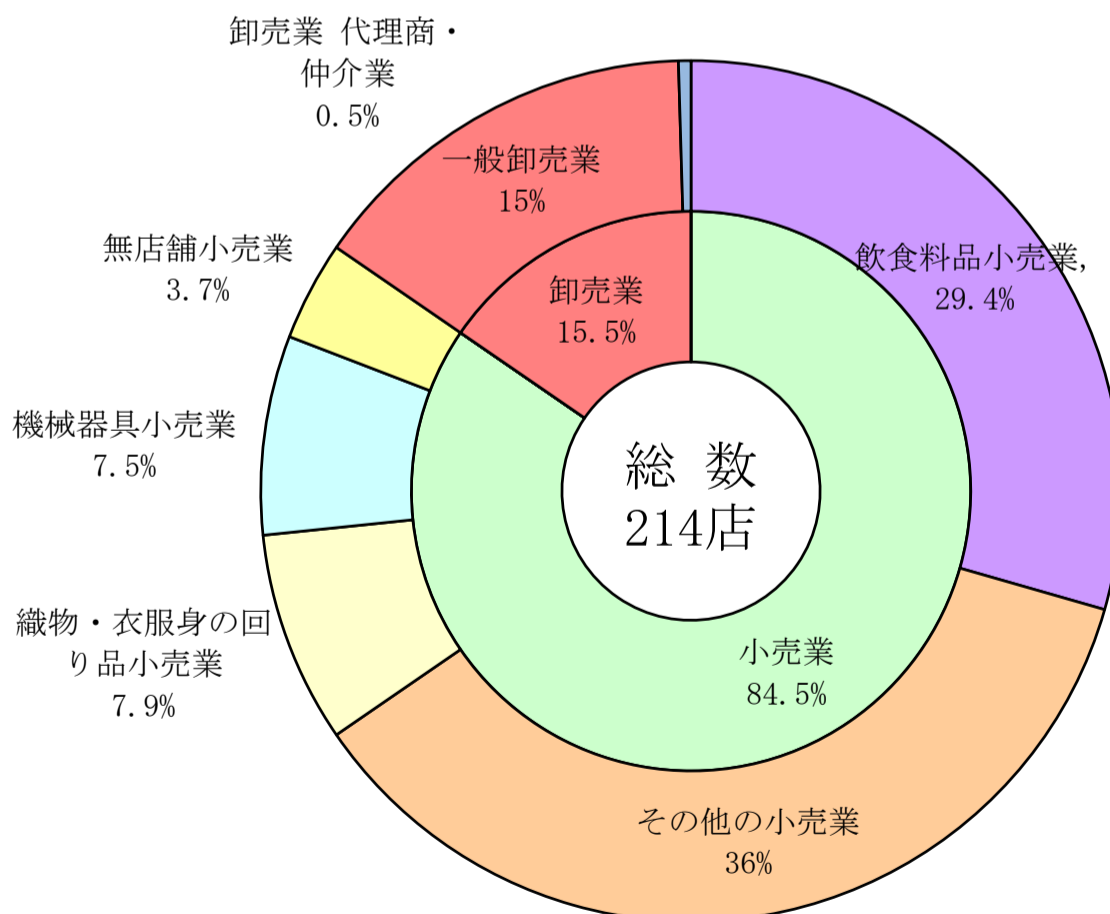

觀 光

1. 観光客入込状況の推移

(単位：人)

区分	年次	29	30	R1	R2	R3
猿	橋	57,400	58,700	52,900	7,000	-
岩	殿山	36,945	45,957	45,143	33,730	21,182
扇	山	9,688	9,900	8,612	8,256	8,654
大月市郷土資料館		3,088	3,107	2,351	1,558	1,551
岩殿山ふれあいの館		2,636	3,720	3,806	1,035	1,699
計		109,757	121,384	112,812	51,579	33,086

平成25年より岩殿山、扇山に登山者カウンターを設置しその値を示しています。(資料：産業観光課)

2. 観光地分布図



資料：産業観光課

3. 宿泊施設の状況

(令和4年12月31日現在)

施設	項目	施設数
旅館		4
鉱泉		-
民宿		4
ビジネスホテル		2
計		10
キャンプ場		3

(資料：産業観光課)

4. 娯楽施設の状況

(令和3年6月1日現在)

施設別	ス大衆 ト食堂 ラ ンレ	うどん ば そ	専門 料理 店	すし 屋	酒ビ ヤ ホ ー 場ル	スバキ ナ ツ ク	喫 茶	遊 技 場	ス ポ ー ツ 施 設	※ そ の 他
合計	24	7	27	3	10	10	5	3	6	3

※その他分類されない飲食店・娯楽業を含む

(資料：令和3年経済センサス活動調査)

地区	宿泊業	飲食店	持ち帰り・配達 飲食サービス業	洗濯・理容 美容・浴場業	その他の生活関連 サービス業	娯楽業
笹子町	0	5	0	3	0	0
初狩町	2	4	2	4	1	1
大月町	4	58	5	33	4	4
賑岡町	2	3	2	3	0	0
七保町	0	1	1	9	2	1
猿橋町	1	7	1	12	2	2
富浜町	0	5	1	6	0	3
梁川町	2	4	0	0	1	1
総数	11	87	12	70	10	12

(資料：令和3年経済センサス活動調査)

都市施設

1. 都市計画区域面積及び人口

(令和5年3月31日現在)

大字又は 町丁名	項目	都市計画区域				計	
		市街化区域又は用途区域		市街化調整区域又は用途区域外		人口 (人)	面積 (ha)
		人口 (人)	面積 (ha)	人口 (人)	面積 (ha)		
真木				1,346	569.0	1,346	569.0
花咲		766	49.4	131	368.6	897	418.0
大月				101	152.0	101	152.0
駒橋				0	154.5	0	154.5
大月1丁目		444	9.0			444	9.0
大月2丁目		443	19.0			443	19.0
大月3丁目		305	11.0			305	11.0
御太刀1丁目		472	15.0			472	15.0
御太刀2丁目		263	15.0			263	15.0
駒橋1丁目		310	14.0			310	14.0
駒橋2丁目		104	16.0			104	16.0
駒橋3丁目		81	11.5	9	1.0	90	12.5
強瀬				648	106.0	648	106.0
岩殿				301	29.0	301	29.0
畑倉				853	649.0	853	649.0
浅利				338	278.0	338	278.0
ゆりヶ丘				345	10.0	345	10.0
鳥沢		880	49.2	1,551	971.8	2,431	1,021.0
宮谷				569	308.0	569	308.0
下和田		448	10.7	558	221.3	1,006	232.0
葛野				766	520.0	766	520.0
殿上		292	50.3	0	59.6	292	109.9
猿橋		819	51.3	59	143.7	878	195.0
伊良原				305	19.0	305	19.0
藤崎				1,155	198.0	1,155	198.0
桂台ニュータウン		1,634	30.1			1,634	30.1
合計		7,261	351.5	9,035	4,758.5	16,296	5,110.0

注：()内は世帯数

(資料：地域整備課)

2. 地区別都市計画区域面積及び人口

(令和5年3月31日現在)

地区	区分	用途地域		用途地域外	
		人口 (人)	面積 (ha)	人口 (人)	面積 (ha)
大月町		3,188	159.9	1,587	1,245.1
賑岡町		0	0.0	2,485	1,072.0
富浜町		880	49.2	2,120	1,279.8
七保町		448	10.7	1,324	741.3
猿橋町		2,745	131.7	1,519	420.3
合計		7,261	351.5	9,035	4,758.5

(資料：地域整備課)

3. 用途地域面積

(令和5年3月31日現在)

項目	面積 (ha)	構成比 (%)
第1種低層住居専用地域	69.0	19.6
第1種中高層住居専用地域	1.2	0.3
第1種住居地域	175.8	50.0
準住居地域	80.5	22.9
近隣商業地域	7.5	2.1
商業地域	17.5	5.0
合計	351.5	100.0

(資料：地域整備課)

4. 道路の現況

(令和4年4月1日現在)

区分 道路別	路線数	実延長 (m)	構 成 比 (%)	舗 装		改 良		自 動 車 交 通 不 能	
				延 長 (m)	舗 装 率 (%)	延 長 (m)	改 良 率 (%)	延 長 (m)	交通不能率 (%)
総 数	863	366,311	100.0%	304,757	83.2%	263,320	71.9%	31,756	8.7%
国 道	2	50,637	13.8%	50,637	100.0	44,613	88.1	0	0.0%
県 道	13	38,974	10.6%	38,974	100.0	24,256	62.2	0	0.0%
市 道	848	276,700	75.5%	215,146	77.8	194,451	70.3	31,756	11.5%

(資料：国土交通省、富士東部建設事務所、建設課)

国道20号 31,091m 国道139号 856m 一般国道指定外18,690m

※平成29年4月1日と比較して実延長が減少している。平成30年に精査を行ったことによる差であり、
実際に道路の実延長が変わったわけではない。

5. 橋梁の現況

(令和4年4月1日現在)

区分 道路別	橋 数	延 長 (m)	永 久 橋		木 橋		永 久 橋 ・ 木 橋 の う ち				永 久 率 (%)
			橋 数	延 長 (m)	橋 数	延 長 (m)	荷 重 制 限 橋		交 通 不 能 橋		
							橋 数	延 長 (m)	橋 数	延 長 (m)	
総 数	356	9,334.6	339	9,237.6	16.0	97.0	6.0	216.0	39.0	630.0	95.2
国 道	66	2,911.8	65	2,911.8	0	0	0	0	0	0	100.0
県 道	49	954.8	49	954.8	0	0	0	0	0	0	100.0
市 道	241	5,468.0	225	5,371.0	16	97	6	216.0	39	630.0	93.4

(資料：国土交通省、富士東部建設事務所、建設課)

6. 市道整備状況の推移

(単位：m)

区分		年度					
		29	30	R1	R2	R3	R4
実延長		272,342	272,816	276,361	276,707	276,707	276,700
実延長のうち	改良済延長	190,230	190,494	194,112	194,458	194,458	194,451
	(改良率)	(69.8%)	(69.8%)	(70.2%)	(70.3%)	(70.3%)	(70.3%)
	舗装済延長	210,451	210,724	214,393	214,876	214,876	215,146
	(舗装率)	(77.3%)	(77.2%)	(77.6%)	(77.7%)	(77.7%)	(77.8%)
	自動車道延長	31,775	31,775	31,775	31,773	31,773	31,756

(資料：建設課)

7. 市道橋梁整備状況の推移

(単位：ヶ所・m)

区分			年度					
			H29	H30	R1	R2	R3	R4
木橋	箇所数	17	16	16	16	16	16	
	延長	102	97	97	97	97	97	
永久橋	箇所数	222	223	225	225	225	225	
	延長	5,035	5,109	5,371	5,371	5,371	5,371	
合計	箇所数	239	239	241	241	241	241	
	延長	5,137	5,206	5,468	5,468	5,468	5,468	
永久橋率 (%)		92.9	93.3	93.4	93.4	93.4	93.4	
木橋・永久橋のうち	荷重制限橋	箇所数	6	6	6	6	6	6
		延長	216	216	216	216	216	216
	交通不能橋	箇所数	39	39	39	39	39	39
		延長	630	630	630	630	630	630

(資料：建設課)

8. 構造別建物棟数及び面積の推移

(各年1月1日)

区 分		R 3		R 4		R 5	
		棟 数	床 面 積	棟 数	床 面 積	棟 数	床 面 積
総 数		16,402	2,055,148	16,372	2,049,502	16,287	2,051,129
課 税 家 屋	総 数	15,002	1,910,976	15,075	1,928,845	15,014	1,931,099
	木 造	11,592	1,359,002	11,603	1,358,083	11,550	1,354,414
	非木造	3,410	551,974	3,472	570,762	3,464	576,685
非 課 税 家 屋		115	27,084	113	26,842	120	28,029
免 税 点 以 下 の 家 屋		1,285	117,088	1,184	93,815	1,153	92,006
課 税 建 物 用 途 別	総 数	11,592	1,359,002	11,063	1,358,083	11,550	1,354,414
	木 住 宅	8,935	1,248,972	8,397	1,245,809	8,913	1,242,984
	店 舗 (事業所・銀行含)	125	12,614	131	12,949	127	12,836
	造 工 場 及 び 倉 庫	656	42,244	657	42,635	647	42,195
	そ の 他	1,876	55,172	1,878	56,690	1,863	56,399
	非 総 数	3,410	551,974	3,472	570,762	3,464	576,685
木 住 宅 ・ ア パ ー ト	1,057	168,110	1,055	168,504	1,052	168,289	
造 所 の 他	2,353	383,864	2,417	402,258	2,412	408,396	

(資料：税務課 固定資産の概要調書)

9. 市営住宅戸数の推移

(年度末現在)

区 分		2 9	3 0	R 1	R 2	R 3	R 4
木	造	2戸	2戸	2戸	2戸	2戸	2戸
非	木 造	645戸	645戸	645戸	645戸	619戸	619戸
合	計	647戸	647戸	647戸	647戸	621戸	621戸

(資料：建設課)

10. 市営住宅の現況

(令和5年4月1日現在)

地区名	団地名	建設年度	戸数	構造	敷地面積	戸当たり積	所在地			
初狩町	初狩団地	S 4 2	10	簡平	2,797.74m ²	36.63m ²	中初狩2,484			
		S 4 2	10	〃		32.19				
大月町	大月団地	S 2 3	2	木平	204.90	33.05	大月2-8-32			
		花咲団地	H 1 0	4	中耐	1,847.23		59.96	花咲1,557-1	
			4	〃		72.46				
			4	〃		71.93				
	みどう団地	H 6	4	〃		97.91	花咲1,560			
			10	中耐	1,289.99	82.61				
			10	〃		69.68				
賑岡町	岩殿団地	S 4 3	6	簡平	3,202.56	36.63	畑倉2,446			
		S 4 3	10	〃		32.19				
		畑倉団地	S 4 4	10		〃		2,800.24	36.63	畑倉1,240-1
			S 4 4	10		〃			32.19	
		浅利団地	S 4 7	4		〃		9,979.94	34.83	浅利440-1
				12		〃			38.58	
		S 4 8	6	〃		37.46				
		S 4 8	24	中耐		52.63				
	S 4 9	4	簡平	41.51						
	S 4 9	32	中耐	52.63						
石動団地	S 5 7	24	〃	19,416.00	71.57	強瀬1,848				
		S 5 8	24		〃		71.57			
		S 5 9	24		〃		71.57			
		S 6 0	24		〃		71.57			
		S 6 1	30		〃		71.57			
		S 6 2	24		〃		71.57			
七保町	下和田団地	S 3 8	6	簡平	5,947.93	36.63	下和田913			
		S 3 8	10	〃		32.19				
		S 4 0	2	〃		36.63		下和田932		
		S 4 0	2	〃		32.19				
		S 4 1	10	〃		36.63				
		S 4 1	10	〃		32.19				
猿橋町	殿上団地	S 3 7	19	〃	1,877.67	32.19	殿上559			
		S 3 9	10	〃	3,289.59	36.63	猿橋1,634			
		S 3 9	10	〃		32.19				
		S 4 0	8	〃		32.19	猿橋1,627			
		S 4 0	8	〃		36.63				
	恋路団地	S 5 3	30	中耐	6,684.00	62.93	猿橋289			
			S 5 4	30		〃	65.04			
			S 6 3	30		〃	8,634.47	71.79	藤崎632	
富浜町	横吹団地	S 5 1	30	〃	6,291.49	62.51	鳥沢909			
		S 5 2	30	〃		60.98				
		S 5 3	20	〃		62.93				

※花咲団地のうち4戸は特定公共賃貸住宅である。

(資料：建設課)

上下水道

1. 上水道の状況

区分		年度				
		H 3 0	R 1	R 2	R 3	R 4
計画給水人口 (人)		45,890	45,890	45,890	45,890	45,890
給水区域内人口 (人)		37,654	37,096	36,478	35,960	35,320
現在給水人口 (人)		34,842	34,338	33,789	33,310	32,740
給水戸数 (戸)		15,021	15,096	15,151	15,121	15,132
給水普及率 (%)		92.6	92.7	92.6	92.6	92.7
施設能力 (m ³ /日)		36,600	36,600	36,600	36,600	35,800
取水能力 (m ³ /日)		36,530	36,530	36,530	36,530	35,010
年間 給 水 量	年間配水量 (千m ³)	5,849	5,401	5,296	5,273	5,136
	年間有収水量 (千m ³)	4,223	4,111	4,089	4,096	4,055
	有収率 (%)	72.2	76.1	77.2	77.7	79.0
一 日 当 た り の 給 水 量	計画一日最大給水量 (m ³)	29,620	29,620	29,620	29,620	29,620
	一日最大給水量 (m ³)	18,885	16,567	16,567	16,367	17,944
	一日平均給水量 (m ³)	16,025	14,747	14,510	14,446	14,072
	有収水量 (m ³)	11,571	11,231	11,202	11,221	11,110
一 日 一 人 当 た り の 給 水 量	計画一人一日最大給水量 (リットル)	645	645	645	645	645
	一人一日最大給水量 (リットル)	542	482	490	491	548
	一人一日平均給水量 (リットル)	460	429	429	434	430
	有収水量 (リットル)	332	327	332	337	339

(資料：東部地域広域水道企業団)

2. 簡易水道の状況

区分		年度				
		30	R1	R2	R3	R4
計画給水人口(人)		12,215	12,215	9,173	9,173	9,173
給水区域内人口(人)		6,131	5,939	5,822	5,560	5,548
現在給水人口(人)		6,131	5,939	5,822	5,560	5,548
給水戸数(戸)		2,446	2,468	2,478	2,453	2,406
給水普及率(%)		100.0	100.0	100.0	100.0	100.0
施設能力(m ³ /日)		4,377	4,377	4,377	4,377	4,377
取水能力(m ³ /日)		4,377	4,377	4,377	4,377	4,377
年間 給水 量	年間配水量(千m ³)	1,028	1,008	972	947	994
	年間有収水量(千m ³)	713	676	686	658	652
	有収率(%)	69.4	67.1	70.6	69.5	65.6
一日 当 た り の 給 水 量	計画一日 最大給水量(m ³)	3,519	3,519	3,519	3,519	3,519
	一日最大 給水量(m ³)	3,475	3,203	3,545	3,498	3,623
	一日平均 給水量(m ³)	2,817	2,760	2,664	2,596	2,722
	有収水量(m ³)	1,954	1,853	1,880	1,804	1,785
一 日 一 人 当 た り の 給 水 量	計画一日 最大給水量(m ³)	0.29	0.29	0.38	0.38	0.38
	一日最大 給水量(m ³)	0.57	0.54	0.61	0.63	0.65
	一日平均 給水量(m ³)	0.46	0.46	0.46	0.47	0.49
	有収水量(m ³)	0.32	0.31	0.32	0.32	0.32

(資料：地域整備課)

※令和2年度に計画給水人口が変更

3. 上水道水源別取水能力

(令和5年3月31日)

施 設 名	市 別	名 称	種 別	位 置	取 水 量 (m ³ / 日)
上 水 道 (取水能力 35,010m ³ /日)	大 月 市	九 鬼 水 源	伏流水	都留市井倉	7,000
		堂 地 水 源	地下水	大月市大月町花咲	廃止 (予備化)
		猿 橋 水 源	湧 水	〃 猿橋町小沢	廃止 (予備化)
		下 和 田 水 源	地下水	〃 七保町下和田	廃止 (予備化)
		百 蔵 水 源	湧 水	〃 七保町下和田	廃止 (予備化)
		加 良 沢 水 源	地下水	〃 富浜町鳥沢	廃止 (予備化)
		久 保 水 源	地下水	〃 猿橋町藤崎	廃止 (予備化)
		大 島 水 源	地下水	〃 七保町葛野	廃止 (予備化)
		深 城 水 源	表流水	〃 七保町下和田	18,000
		花 咲 水 源	地下水	〃 大月町花咲	廃止 (予備化)
	上 野 原 市	三 二 山 水 源	表流水	上野原市桐原	10,010
		新 田 水 源	地下水	〃 新田	廃止 (予備化)
		鶴 島 水 源	伏流水	〃 鶴島	休止

注：平成18年度から企業団給水開始に伴い水源は上野原市を含む (資料：東部地域広域水道企業団)

4. 簡易水道地区別箇所及び取水量

(令和4年度末現在)

地 区 別	箇 所 数	水 源 種 別 箇 所 数				取 水 量 (m ³ /日)
		表 流 水	伏 流 水	地 下 水	湧 水	
笹 子	4	0	0	2	2	(推定) 387
初 狩	5	0	0	2	3	(推定) 924
大 月	2	2	0	0	0	(推定) 1,004
賑 岡	1	1	0	0	0	(推定) 141
七 保	1	1	0	0	0	(推定) 26
猿 橋	3	3	0	0	0	(推定) 118
富 浜	2	2	0	0	0	(推定) 186
梁 川	2	2	0	0	0	(推定) 79
計	20	11	0	4	5	(推定) 2,865

(資料：地域整備課 簡易水道担当)

5. 水利用区分別及び水源別取水量

(令和4年度)

利 用 区 分		合 計	水 源 別			
			河 川 水	地 下 水	湧 水	伏 流 水
		m ³ /日	m ³ /日	m ³ /日	m ³ /日	m ³ /日
水道用水	上 水 道	35,010	28,010			7,000
	簡 易 水 道	2,865	1,555	965	345	0
農 業 用 水		134,784	134,784	-	-	-
合 計		172,659	164,349	965	345	7,000

(資料：東部広域水道企業団・地域整備課・産業観光課)

6. 農業用水 地区別利用状況

(令和3年3月31日現在)

地 区 別	取 水 施 設 箇 所 数	かんがい 面積(ha)	用 水 量	
			m ³ /秒	m ³ /日
笹 子 町	6	15.0	0.13	11,232
初 狩 町	9	33.3	0.22	19,008
大 月 町	14	75.5	0.42	36,288
賑 岡 町	7	43.5	0.27	23,328
七 保 町	3	26.7	0.16	13,824
猿 橋 町	5	38.0	0.21	18,144
富 浜 町	4	7.0	0.04	3,456
梁 川 町	7	17.5	0.11	9,504
合 計	55	256.5	1.56	134,784
大 月 ・ 猿 橋 町	五ヶ堰用水	4.5	0.25	21,600
猿 橋 町	小篠溜池	11.0	貯 水 量	90,000m ³

(資料：産業観光課)

7. 公共下水道整備状況及び普及状況

区 分 / 年 度		平成30年度末	令和元年度末	令和2年度末	令和3年度末	令和4年度末
① 排水面積	(ha)	0	0	0	0	0
累計	(ha)	171.62	171.71	171.71	171.71	171.71
② 管路施設延長	(m)	137	129	360	308	206
累計	(m)	44,472	44,600	44,960	45,268	45,474
③ 供用開始人口	(人)	0	25	242	-122	-15
累計	(人)	4,169	4,194	4,436	4,314	4,299
④ 普及率	(%)	17.3	17.8	19.3	19.2	19.6
⑤ 水洗化済人口	(人)	61	67	-4	11	-28
累計	(人)	2,679	2,746	2,742	2,753	2,725
⑥ 水洗化率	(%)	64.3	65.5	61.8	63.8	63.4

(資料：地域整備課)

供用開始：平成16年度

普及率 = 供用開始人口累計 ÷ 行政人口 × 100

水洗化率 = 水洗化済人口累計 ÷ 供用開始人口累計 × 100

運輸・通信

運輸・通信

1. 車種別自動車保有台数の推移

(単位：台)

区分		年次				
		H 3 0	R 1	R 2	R 3	R 4
貨物用	普通車	512	528	526	546	544
	小型車	759	762	766	784	789
	被けん引車	8	8	9	9	13
乗合用バス		77	76	77	76	79
乗用	普通車	4,035	3,998	4,027	4,006	4,021
	小型車	4,842	4,703	4,500	4,409	4,264
特種用途車		392	400	400	410	422
大型特殊車		110	109	109	111	111
小型二輪車		348	349	358	370	381
小計		11,083	10,933	10,772	10,721	10,624
軽自動車		9,607	9,620	9,558	9,343	9,368
原動機付自転車		1,822	1,768	1,711	1,576	1,534
合計		22,512	22,321	22,041	21,640	21,526

(資料：関東運輸局山梨運輸支局・税務課)

2. 国道20号線交通量の推移

地点名	年度			
	2 2	2 7	R 2	R 3
猿橋町猿橋	14,674	14,003	***	13,765
	(18,948)	(18,071)		(17,348)
笹子町黒野田	6,644	9,099	***	***
	(9,434)	(11,785)		(8,433)

(資料：道路交通センサス)

秋12時間(7時～19時) 方向上下計

() 内秋24時間(7時～7時)

***観測設定無し

※R2調査は新型コロナウイルスの影響により、実施を延期

3. 中央自動車道大月インター交通量

(単位：台)

区分 年度	総 台 数		流 入 車		流 出 車	
	総台数	1日平均台数	台数	1日平均台数	台数	1日平均台数
R 1	2,633,460	7,215	-	-	-	-
R 2	2,197,061	6,019	-	-	-	-
R 3	2,343,678	6,421	-	-	-	-
R 4	2,520,225	6,905	-	-	-	-

(資料：中日本高速道路株式会社)

注：料金無料車を含まない

注：平成23年度より、流入車・流出車の項目は総台数のみとします。

4. JR・私鉄駅別乗客数

(単位：人)

年度		R 1	R 2	R 3	R 4
駅名	梁 川	-	-	-	-
	鳥 沢	-	-	-	-
	猿 橋	434,442	307,695	329,230	336,895
	大 月	1,887,828	1,020,540	1,233,335	1,507,450
	初 狩	-	-	-	-
	笹 子	-	-	-	-
	計	2,322,270	1,328,235	1,562,565	1,844,345
私 鉄	富士急行 大月	1,147,103	636,823	782,546	1,031,677
合 計		3,469,373	1,965,058	2,345,111	2,876,022

(資料：JR東日本八王子支社・富士急行(株))

注 JRについては、乗車人数のみ・私鉄については、乗降者人数の合計。

注 無人駅(梁川・鳥沢・初狩・笹子)については、開示できないこととなった。

注 私鉄については、乗車券購入者数で把握しており、平成27年3月から交通系ICカード導入

5. 電話加入台数及び普及状況の推移

(各年度末現在)

項目	年度	R1	R2	R3	R4
一 般 加 入 電 話 数		4,146	3,917	3,677	3,455
公 衆 電 話 数		51	51	49	44
総 数		4,197	3,968	3,726	3,499
INSネット64加入数		314	284	261	244
INSネット1500加入数		27	27	27	27

(資料：NTT東日本山梨支店)

市 民 生 活

1. 市民所得

(1) 総生産額及び分配所得の推移

年 度	市内総生産 (千円)	市民所得 (千円)	国勢調査人口 (人)	市民1人当り		就業者数 (人)	就業者1人当り	
				総生産 (千円)	分配所得 (千円)		総生産 (千円)	分配所得 (千円)
平成12年	97,345,538	88,679,028	33,124	2,939	2,677	-	7,117	6,484
平成17年	86,564,662	76,112,211	30,879	2,803	2,465	-	7,897	6,528
平成22年	77,395,773	69,363,150	28,120	2,752	2,467	13,068	5,923	5,308
平成27年	75,111,192	64,876,073	25,419	2,955	2,552	12,415	6,050	5,226
令和2年	73,626,979	60,216,788	22,512	3,271	2,675	11,180	6,586	5,386

(資料：市町村民経済計算報告)

注【市町村内主義】市内で行われた経済活動を対象 市の居住者であるか否かは問わない

【市町村民主義】市内に居住する者が行った経済活動を対象 市内か市外で行ったかは問わない

注 次の年度のデータの公表時、前の年度のデータが再計算される

注 H27より計算方法変更のため【就業者数】がH12, 17は市町村内就業者数、H22, H27, R2は市町村民就業者数となっている

注【就業者数】H12, 17は非公表

(2) 市内総生産

(令和2年度)

項 目	所得額 (千円)	構成比 (%)
第 1 次 産 業	237,570	0.3
農 業	80,109	0.1
林 業	157,460	0.2
漁 業	-	-
第 2 次 産 業	24,750,922	33.6
鉱 業	-	-
建 設 業	4,206,295	5.7
製 造 業	20,544,627	27.9
第 3 次 産 業	48,778,398	66.3
卸 売 ・ 小 売 業	3,721,415	5.1
金 融 ・ 保 険 業	2,115,270	2.9
運 輸 ・ 郵 便 業	5,067,928	6.9
電 気 ・ ガ ス ・ 水 道 業	7,329,673	10.0
サ ー ビ ス 業	2,867,967	3.9
不 動 産 業	7,074,194	9.6
公 務	4,629,589	6.3
情 報 通 信 業	1,605,981	2.2
教 育	3,729,864	5.1
保 健 衛 生 ・ 社 会 事 業	7,329,465	10.0
宿 泊 ・ 飲 食 サ ー ビ ス 業	912,549	1.2
専 門 ・ 科 学 技 術 ・ 業 務 支 援 サ ー ビ ス 業	2,394,504	3.3
計	73,766,889	100.2
輸 入 品 に 課 せ ら れ る 税 ・ 関 税	1,304,554	1.8
総 資 本 形 成 に 係 る 消 費 税 (控 除)	1,444,464	2.0
市 内 総 生 産	73,626,979	100.0

(資料：市町村民経済計算報告)

(3) 市民所得の分配

(令和2年度)

項 目	所得額 (千円)	構成比 (%)
1. 雇 用 者 所 得	44,562,068	74.0
(1) 賃 金 ・ 俸 給	38,217,474	63.5
(2) 社会保障雇主負担	6,344,594	10.5
2. 財 産 所 得	3,091,966	5.1
(1) 一 般 財 政	△ 87,723	-0.1
(2) 対家計民間非営利団	43,570	0.1
(3) 家 計	3,136,118	5.2
a. 利 子	903,653	1.5
b. 配 当	505,613	0.8
c. 賃 貸 料	277,194	0.5
d. 財 産 所 得	1,449,658	2.4
3. 企 業 所 得	12,562,754	20.9
(1) 民間法人企業	6,600,178	11.0
(配当控除後)		
(2) 公 的 企 業	△ 43,671	-0.1
(3) 個 人 企 業	6,006,247	10.0
a. 農林・水産業	44,920	0.1
b. その他の産業	2,022,030	3.4
c. 持 家	3,939,297	6.5
市民分配所得	60,216,788	100.0

(資料：市町村民経済計算報告)

2. 社会福祉

(1) 市内保育所(園)の現況

(令和5年4月1日現在)

保育所別	区分	保育所児童数		建 物 面 積			屋 外 運動場	保 育 士 数	給食施設 の有無	定員1人当 り建物面積	定員1人当り 屋外運動場	入所率
		定 数	入所数	鉄骨鉄筋	木造	計						
公 立	総 数	50人	30人	597㎡	0㎡	597㎡	566㎡	7人	-	11.9㎡	11.3㎡	60.0%
	初狩保育所	50人	30人	597㎡	-	597㎡	566㎡	7人	有	11.9㎡	11.3㎡	60.0%
	富浜保育所	-	-	-	-	-	-	-	-	-	-	-
私 立	総 数	280人	263人	1,326㎡	977㎡	2,303㎡	3,040㎡	48人	-	8.2㎡	10.9㎡	93.9%
	真木保育園	30人	22人	-	288㎡	288㎡	750㎡	5人	有	9.6㎡	25.0㎡	73.3%
	大月保育園	70人	68人	634㎡	-	634㎡	595㎡	12人	有	9.1㎡	8.5㎡	97.1%
	令和 にこここ園	100人	100人	-	689㎡	689㎡	820㎡	19人	有	6.9㎡	8.2㎡	100.0%
	とりさわ認定こ ども園	80人	73人	692㎡	-	692㎡	875㎡	12人	有	8.7㎡	10.9㎡	91.3%

(資料：子育て健康課)

※令和3年4月1日より令和にこここ園が開園。令和4年4月1日より令和にこここ園は幼保連携型認定子ども園へ移行

※富浜保育所は令和5年3月末をもって閉所となりました。

※鳥沢幼稚園は令和5年度から認定子ども園へ移行となり、保育認定(保育部分)の利用も可能となりました。

(2) 保育所(園)児童数の推移

(各年4月1日現在)

施設名	年 度	定 数	公 立 保 育 所							施設名	年 度	定 数	私 立 保 育 園							施設名	年 度	定 数	私 立 認 定 こ ど も 園														
			計	0歳児	1歳児	2歳児	3歳児	4歳児	5歳児				計	0歳児	1歳児	2歳児	3歳児	4歳児	5歳児				計	0歳児	1歳児	2歳児	3歳児	4歳児	5歳児								
公立保育所合計	28		100	2	14	11	17	26	30	私立保育園合計	28		125	7	19	22	16	36	25	私立認定こども園計	28																
	29	180	98	2	10	23	15	21	27		29		122	4	18	21	23	21	35		29																
	30		94	6	10	17	24	16	21		30	130	110	5	18	23	22	23	19		30	0															
	31		90	2	11	13	22	25	17		31		120	3	19	24	28	23	23		31																
	R2	120	76	2	8	12	10	21	23		R2		121	0	19	24	27	27	24		R2																
	R3		64	0	8	13	12	11	20		R3	120	110	5	9	17	26	28	25		R3	60	59	3	12	17	8	9	10								
R4		57	1	8	12	13	13	10	R4	110	99	2	15	12	18	23	29	R4	90	83	8	12	16	27	11	9											
R5	50	30	1	3	5	7	7	7	R5	100	90	3	12	16	17	19	23	R5	180	173	2	20	23	43	47	38											
初狩保育所	28		43	1	6	5	8	11	12	真木保育園	28		37	0	7	4	4	10	12	令和にこここ園	28																
	29	90	37	1	2	7	5	10	12		29		33	0	3	9	6	5	10		29																
	30		37	3	3	5	11	5	10		30	40	30	0	4	5	11	5	5		30	0	令和3年4月1日より開園														
	31		35	0	5	5	7	12	6		31		31	0	3	5	8	10	5		31																
	R2		32	2	1	6	5	7	11		R2		32	0	1	7	6	8	10		R2																
	R3	50	31	0	5	6	7	6	7		R3		24	0	1	3	7	6	7		R3	60	59	3	12	17	8	9	10								
R4		31	1	4	6	7	7	6	R4	30	21	0	1	3	4	7	6	R4	90	83	8	12	16	27	11	9											
R5		30	1	3	5	7	7	7	R5		22	0	3	2	5	5	7	R5	100	100	1	15	18	23	27	16											
富浜保育所	28		57	1	8	6	9	15	18	大月保育園	28		88	7	12	18	12	26	13	とりさわ認定こども園	28																
	29	90	61	1	8	16	10	11	15		29		89	4	15	12	17	16	25		29																
	30		57	3	7	12	13	11	11		30	90	80	5	14	18	11	18	14		30	0	令和5年4月1日より開園														
	31		55	2	6	8	15	13	11		31		89	3	16	19	20	13	18		31																
	R2	70	44	0	7	6	5	14	12		R2		89	0	18	17	21	19	14		R2																
	R3		33	0	3	7	5	5	13		R3		86	5	8	14	19	22	18		R3																
R4		26	0	4	6	6	6	4	R4	80	78	2	14	9	14	16	23	R4																			
R5	0	令和4年度末で閉所							R5	70	68	3	9	14	12	14	16	R5	80	73	1	5	5	20	20	22											

(資料：子育て健康課)

※令和3年4月1日より令和にこここ園が開園。令和4年4月1日より令和にこここ園は幼保連携型認定子ども園へ移行

※富浜保育所は令和5年3月末をもって閉所となりました。

※鳥沢幼稚園は令和5年度から認定子ども園へ移行となり、保育認定(保育部分)の利用も可能となりました。

(3) 総合福祉センターの利用状況

(令和4年度)

区分	総数		児童母子福祉センター		障害者福祉センター		保健センター		老人福祉センター		多目的ホール	
	18才未満	18才以上	18才未満	18才以上	18才未満	18才以上	18才未満	18才以上	18才未満	18才以上	18才未満	18才以上
利用回数	12	1,062	0	61	0	94	0	12	9	515	3	380
利用人員	11	1,062	0	61	0	95	0	13	7	501	4	392
	13	1,056	0	65	0	101	0	14	9	488	4	388
	12	1,057	0	61	0	103	0	14	8	457	4	422
	13	961	1	60	0	104	0	15	8	425	4	357
	13	917	1	59	0	104	0	12	8	400	4	342

(資料：福祉介護課)

注：利用回数には児童館及び入浴のみ利用者を除く。

(4) 身体障害者数の推移

(各年度末現在)

年度	総数		視覚障害		聴覚平衡機能障害		音声・言語機能障害		肢体不自由		内部障害	
	18才未満	18才以上	18才未満	18才以上	18才未満	18才以上	18才未満	18才以上	18才未満	18才以上	18才未満	18才以上
29	12	1,062	0	61	0	94	0	12	9	515	3	380
30	11	1,062	0	61	0	95	0	13	7	501	4	392
R1	13	1,056	0	65	0	101	0	14	9	488	4	388
R2	12	1,057	0	61	0	103	0	14	8	457	4	422
R3	13	961	1	60	0	104	0	15	8	425	4	357
R4	13	917	1	59	0	104	0	12	8	400	4	342

(資料：福祉介護課)

(5) 等級別身体障害者数の推移

(各年度末現在)

年度	総数		1級		2級		3級		4級		5級		6級	
	18才未満	18才以上	18才未満	18才以上	18才未満	18才以上	18才未満	18才以上	18才未満	18才以上	18才未満	18才以上	18才未満	18才以上
29	12	1,062	5	415	3	146	3	154	0	252	1	47	0	48
30	11	1,062	4	405	3	142	3	153	0	265	1	45	0	52
R1	13	1,056	5	383	2	151	3	160	1	262	1	49	1	51
R2	12	1,057	7	367	1	136	2	155	1	295	1	51	0	53
R3	13	961	7	346	1	129	2	159	1	238	1	46	1	43
R4	13	917	8	335	1	127	1	136	1	232	1	45	1	42

(資料：福祉介護課)

(6) 生活保護世帯数の推移

(各年度末現在)

区分		年度				
		H 3 0	R 1	R 2	R 3	R 4
世 帯 数		154	160	156	148	147
人	実 数	191	205	202	187	176
員	保 護 率	8	8.7	8.8	8.3	8.0

(資料：福祉介護課)

注：保護率は1,000人当り

(7) 生活保護費の推移

(各年度末現在) (単位：千円)

区分		年度				
		H 3 0	R 1	R 2	R 3	R 4
生活保護費総額		301,611	317,045	336,372	275,947	269,831
生活扶助費		91,155	92,261	92,862	84,872	77,875
医療扶助費		159,710	170,989	187,101	139,947	150,321
住宅扶助費		19,982	20,267	21,182	20,084	18,532
その他の扶助費		30,764	33,528	35,227	31,044	23,103

(資料：福祉介護課)

3. 年金・保険

(1) 拠出年金給付状況

(各年度末現在) (単位：人・件・千円)

年 度		H 3 0	R 1	R 2	R 3	R 4	
被 保 険 者 数	総 数	3,944	3,623	3,455	3,253	3,084	
	第1号 強 制 任 意	2,627	2,443	2,359	2,243	2,163	
		42	30	27	27	26	
	第 3 号	1,275	1,150	1,069	983	895	
給 付 状 況	総数	件 数	9,555	9,648	9,633	9,666	9,562
		年 金 額	6,331,317	6,439,770	6,496,255	6,549,432	6,486,568
	老齡 基礎 年金	件 数	8,682	8,838	8,896	8,970	8,899
		年 金 額	5,754,008	5,887,486	5,968,153	6,034,434	5,980,639
	老齡 年金	件 数	326	267	196	153	113
		年 金 額	114,403	92,875	69,312	53,223	39,894
	障害 基礎 年金	件 数	479	476	476	478	488
		年 金 額	410,502	407,412	407,131	409,973	416,665
	障害 年金	件 数	13	13	11	10	10
		年 金 額	11,689	11,701	9,966	9,370	9,333
	遺族 基礎 年金	件 数	51	51	52	53	50
		年 金 額	39,022	39,104	40,970	41,710	39,317
	母子 年金	件 数	0	0	0	0	0
		年 金 額	0	0	0	0	0
	遺児 年金	件 数	0	0	0	0	0
		年 金 額	0	0	0	0	0
	寡婦 年金	件 数	4	3	2	2	2
		年 金 額	1,693	1,192	723	722	720

(資料：市民課)

注)昭和61年4月1日、年金制度改正により、年金加入者の分類が変わる。
障害基礎年金は新法、障害年金は旧法の該当者に分類した。

(2) 老齢福祉年金給付状況

平成24年度以降、給付対象者はいない

(3) 国民健康保険の概況

年 度	住 民 基 本 台 帳		国 民 健 康 保 険		加 入 率 (%)		一世帯当り 被保険者数
	世 帯 数	人 口	世 帯 数	被 保 険 者 数	世 帯 数	被 保 険 者 数	
H 3 0	10,361	24,022	3,670	5,790	35.4	24.1	1.58
R 1	10,326	23,516	3,601	5,583	34.9	23.7	1.55
R 2	10,278	22,962	3,578	5,503	34.8	24.0	1.54
R 3	10,179	22,422	3,546	5,362	34.8	23.9	1.51
R 4	10,179	21,967	3,411	5,027	33.5	22.9	1.47

(資料：市民課)

(4) 保険給付状況

(単位：円)

種 別		受 診 件 数	費 用 額 A=(B+C+D)	保 険 者 負 担 分 B	一 部 負 担 金 C	他 法 負 担 金 D	受 診 率 (%)	1 件 当 り 費 用 額	1 人 当 り 費 用 額
療 養 の 給 付	H 3 0	92,639	2,396,087,315	1,745,399,125	595,291,849	55,396,341	1543.47	25,865	399,215
	R 1	90,303	2,418,943,137	1,762,196,418	608,639,820	48,106,899	1575.42	26,787	422,007
	R 2	82,446	2,249,436,631	1,652,812,870	546,541,248	50,082,453	1480.45	27,284	403,921
	R 3	85,616	2,285,527,978	1,679,964,106	554,353,263	51,210,609	1565.19	26,695	417,830
	R 4	85,780	2,234,659,897	1,641,745,327	534,491,534	58,423,036	1625.85	26,051	423,552
療 養 費	H 3 0	1,143	11,021,609	7,963,658	3,036,914	21,037	19.04	9,643	1,836
	R 1	1,163	10,274,318	7,472,256	2,798,140	3,922	20.29	8,834	1,792
	R 2	938	10,837,323	7,908,835	2,928,488	0	16.84	11,554	1,946
	R 3	1,099	11,705,201	8,591,892	3,113,309	0	20.09	10,651	2,140
	R 4	1,072	13,126,065	9,754,545	3,371,520	0	20.32	12,244	2,488
療 養 諸 費 計	H 3 0	93,782	2,407,108,924	1,753,362,783	598,328,763	55,417,378	1,562.51	25,667	401,051
	R 1	91,466	2,429,217,455	1,769,668,674	611,437,960	48,110,821	1,595.71	26,559	423,799
	R 2	83,384	2,260,273,954	1,660,721,705	549,469,736	50,082,453	1,497.29	27,107	405,867
	R 3	86,715	2,297,233,179	1,688,555,998	557,466,572	51,210,609	1,585.28	26,491	419,969
	R 4	86,852	2,247,785,962	1,651,499,872	537,863,054	58,423,036	1,646.17	25,881	426,040

(資料：市民課)

(5) 療養給付の推移

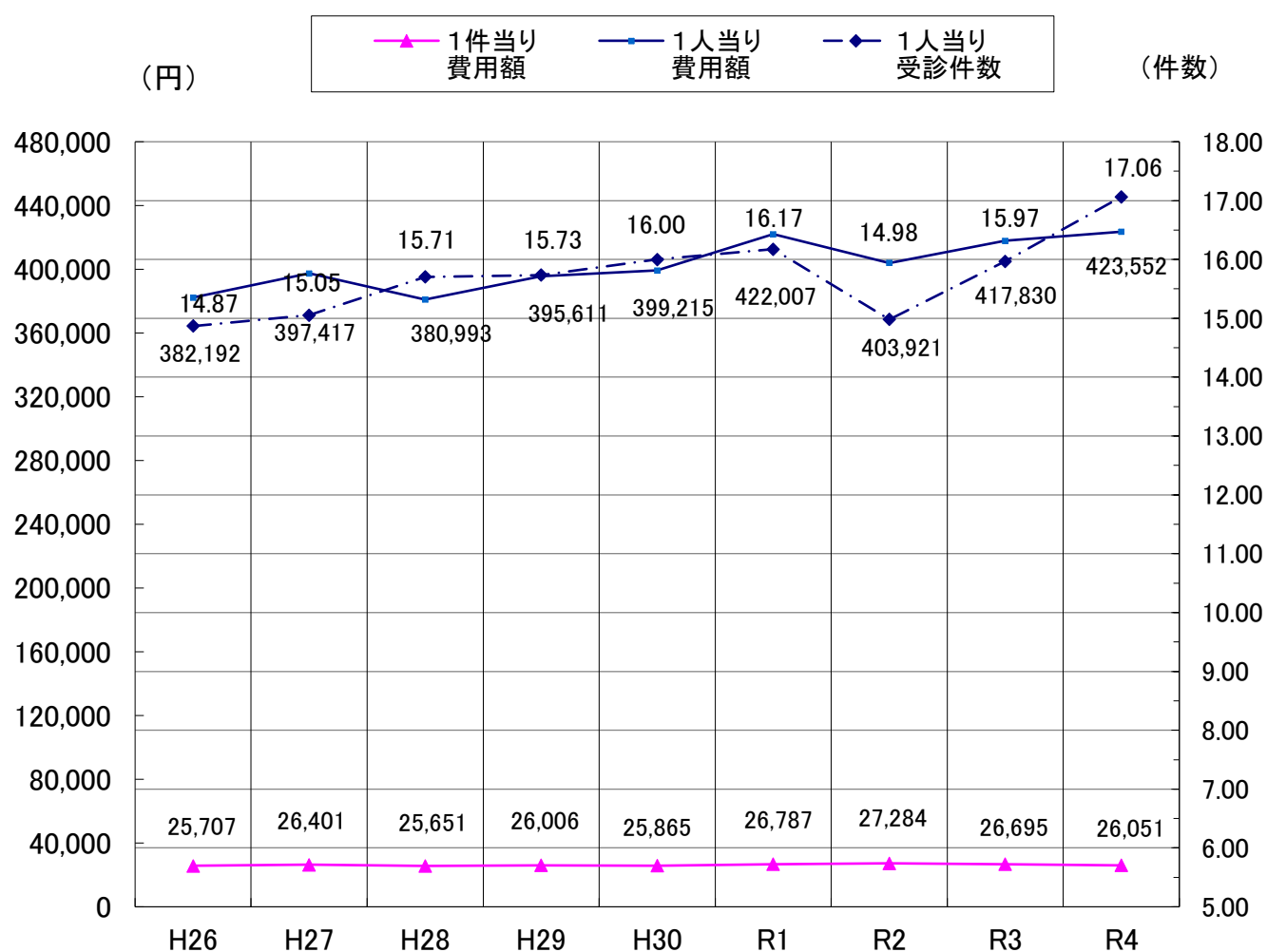

(6) 国民健康保険付加給付状況

(単位：件・円)

年度	総 額		出 産 育 児 一 時 金		葬 祭 費	
	件 数	給 付 額	件 数	給 付 額	件 数	給 付 額
30	70	8,238,750	13	5,388,750	57	2,850,000
R1	57	6,554,000	11	4,254,000	46	2,300,000
R2	56	6,102,640	9	3,752,640	47	2,350,000
R3	39	2,287,360	2	437,360	37	1,850,000
R4	48	4,250,000	5	2,100,000	43	2,150,000

(資料：市民課)

4. 介護保険事業の状況

(1) 要介護度別認定者数

(令和5年3月末現在)

区 分	要支援1	要支援2	要介護1	要介護2	要介護3	要介護4	要介護5	計
第1号被保険者	91	140	401	295	276	219	121	1,543
第2号被保険者	2	1	4	3	4	5	3	22
合 計	93	141	405	298	280	224	124	1,565

(資料：福祉介護課)

(2) 在宅介護サービス給付実績

(単位：円)

サービス名 \ 年度	R 1 年度給付額	R 2 年度給付額	R 3 年度給付額	R 4 年度給付額
訪 問 介 護	118,418,374	127,617,258	135,150,023	131,790,136
訪 問 入 浴	11,338,375	10,648,608	18,984,934	20,409,020
訪 問 看 護	30,967,699	29,848,689	37,357,293	33,679,164
訪問リハビリ	4,538,363	4,508,240	4,993,571	5,804,231
通 所 介 護	426,304,979	440,061,645	471,466,597	400,970,941
通所リハビリ	86,162,961	82,987,681	84,210,991	67,723,885
福祉用具貸与	73,002,137	79,536,518	96,136,770	92,544,247
短 期 入 所	136,979,981	129,171,062	152,459,288	127,030,333
そ の 他 単 品	615,920,356	601,527,411	695,128,812	673,145,310
福祉用具購入	2,591,152	3,254,177	3,716,061	3,136,237
住 宅 改 修	8,632,566	7,818,242	7,935,252	5,960,179
合 計	1,514,856,943	1,516,979,531	1,707,539,592	1,562,193,683

(資料：福祉介護課)

(3) 施設介護サービス給付実績

(単位：円)

サービス名 \ 年度	R 1 年度 給付額	R 2 年度 給付額	R 3 年度 給付額	R 4 年度 給付額
老人福祉施設	422,674,122	437,482,426	524,069,397	468,449,407
老人保健施設	413,563,084	433,096,412	474,314,514	371,484,859
療養型医療施設	16,990,723	2,980,993	0	0
介護医療院	16,836,648	16,412,655	24,208,232	25,662,708
合 計	870,064,577	889,972,486	1,022,592,143	865,596,974

(資料：福祉介護課)

5. 医療・衛生

(1) 医療施設の状況

(各年3月31日現在)

年次	病 院		診 療 所				歯 科 診 療 所	薬 局
	施設数	病床数	施設数	有 床 診 療 所		無 床		
				施設数	病床数			
30	1	197	22	2	22	20	12	12
31/R1	1	197	22	2	22	20	13	12
R2	1	197	22	2	22	20	13	12
R3	1	197	21	2	22	19	13	12
R4	1	197	21	2	22	19	13	12
R5	1	197	16	2	18	14	13	12

注：医療法・薬事法に基づく許可及び届け出から

(資料：富士・東部保健福祉事務所)

(2) 医療従事者数及び施設数の推移

従事者数

(各年度12月31日現在)

施設数

(各年度3月31日現在)

年 度	従事者数							施設数				
	医 師	歯 科 医 師	薬 剤 師	助 産 師	保 健 師	看 護 師	准 護 師	看 師	あ ん ま さ じ 指 圧 師	は り 師	き ゆ う 師	柔 道 整 復 師
28	28	17	27	0	11	121	44	11	7	6	7	
30	27	17	27	0	10	107	43	11	7	6	7	
R2	27	23	27	0	11	101	37	11	7	6	7	
R4	26	24	27	0	10	110	40	10	7	6	7	

注：本市に就業する者の数である。

(資料：富士・東部保健福祉事務所)

注：2年に1度の調査である。

(3) 市立中央病院概況の推移

(各年7月1日現在)

項目		年度	R 1	R 2	R 3	R 4
取 扱 患 者 数	外 来	年 計	71,904	64,874	66,904	69,658
		1 日 均	248	222	228	239
	入 院	年 計	26,754	24,672	26,104	24,931
1 日 均		73	68	72	68	
計	年 計	98,658	89,546	93,008	94,589	
	1 日 均	321	290	300	307	
入院外来患者比率 (%)			268.8	262.9	256.3	279.4
病 床 数			197	197	197	197
病 床 利 用 率			37.20	34.30	36.00	34.70
職 員 数	医 師		76	69	73	71
	看 護 師		88	87	76	85
	薬 剤 師		8	5	5	5
	放射線線技師		6	5	5	5
	臨床検査技師		9	8	9	10
	事 務 員		25	33	25	29
	そ の 他		49	50	67	65
	計		261	257	260	270

(4) 選択死因順位別死亡者数

年次	1 位		2 位		3 位		4 位		5 位		その他の 選択死		選択死 因死亡総	
	死因名	死者 亡数	死因名	死者 亡数	死因名	死者 亡数	死因名	死者 亡数	死因名	死者 亡数	死者 亡数	死者 亡数	死者 亡数	死者 亡数
30	悪性 新生物	96 (32.9)	心疾患	59 (20.2)	脳血管 疾患	40 (13.7)	肺炎	27 (9.2)	老衰	24 (8.2)	46 (15.8)	292 (100.0)		
R1	悪性 新生物	85 (29.6)	心疾患	59 (20.6)	脳血管 疾患	40 (13.9)	肺炎	34 (11.8)	老衰	25 (8.7)	44 (15.3)	287 (100.0)		
R2	悪性 新生物	85 (29.6)	心疾患	58 (20.2)	脳血管 疾患	43 (15.0)	老衰	37 (12.9)	肺炎	17 (5.9)	47 (16.4)	287 (100.0)		
R3	悪性 新生物	82 (27.8)	心疾患	65 (22.0)	脳血管 疾患	43 (14.6)	老衰	39 (13.2)	肺炎	23 (7.8)	43 (14.6)	295 (100.0)		
R4	悪性 新生物	96 (30.5)	心疾患	76 (24.1)	老衰	50 (15.9)	脳血管 疾患	24 (7.6)	肺炎	19 (6.0)	50 (15.9)	315 (100.0)		

注：() 内は、構成比 %

(資料：富士・東部保健福祉事務所、人口動態統計)

(5) 選択死因別死亡率

年次	選択死 因別死 亡総 数	脳血管 疾患	悪性 新生物	心疾患	不慮の 事故	肺炎	老衰	肝疾患	高血圧	自殺	腎不全	糖尿病
H30	292	17.0	40.8	25.1	6.0	11.5	10.2	1.7	0.4	3.8	2.6	2.1
R1	287	17.5	37.1	25.8	4.4	14.8	10.9	2.2	0.9	2.2	3.5	2.2
R2	287	19.3	38.0	26.0	6.3	7.6	16.6	1.3	0.9	1.3	4.9	2.2
R3	295	19.7	37.6	29.8	6.0	10.6	17.9	1.8	-	1.8	2.3	3.7
R4	315	11.3	45.1	35.7	5.2	8.9	23.5	1.9	0.5	2.8	6.1	1.9

(資料：富士・東部保健福祉事務所)

注：死亡率人口1万人対

(6) 河川水質測定結果 (生活環境項目)

年度	検体採取地点	河川名	P 水イ 濃	H 素 濃 度	D (PPM) 溶存 素	O 酸 量	BOD(PPM) 生物化学的 酸素要求量	COD(PPM) 化学的 酸素要求量	SS(PPM) 浮遊 物量	大腸菌群数 (MPN/100ml)
R1	初狩地内	笹子川		7.3		12.1	0.5未満	0.5	2	4,900
	初月橋上流	真木川		7.2		12.8	0.5未満	0.6	1	1,100
	大月橋下	桂川		7.6		11.3	0.5未満	0.5未満	1	4,900
	桂川合流手前	葛野川		7.3		12.1	0.5未満	0.8	1未満	1,100
	富浜地内	桂川		7.5		12.0	0.5未満	0.5	1未満	490
R2	初狩地内	笹子川		7.6		11.4	0.5未満	1.1	2	330
	初月橋上流	真木川		7.5		12.3	0.5未満	1.3	1未満	790
	大月橋下	桂川		8.0		10.9	0.5未満	0.6	1	1,300
	桂川合流手前	葛野川		7.5		12.2	0.5未満	0.8	1	790
	富浜地内	桂川		8.2		12.7	0.5未満	0.7	1	1,700
R3	初狩地内	笹子川		7.0		13.1	0.8	0.8	1未満	490
	初月橋上流	真木川		7.2		13.7	0.5未満	1.1	1未満	790
	大月橋下	桂川		7.7		11.9	0.5未満	1.2	1未満	4,900
	桂川合流手前	葛野川		7.8		13.9	0.6	1.4	1未満	2,400
	富浜地内	桂川		8.5		14.3	0.5未満	1.5	1未満	330
年度	検体採取地点	河川名	P 水イ 濃	H 素 濃 度	D (PPM) 溶存 素	O 酸 量	BOD(PPM) 生物化学的 酸素要求量	COD(PPM) 化学的 酸素要求量	SS(PPM) 浮遊 物量	大腸菌数 (CFU/100ml)
R4	初狩地内	笹子川		7.8		12.3	0.5	1.4	1未満	56
	初月橋上流	真木川		7.6		12.8	0.5未満	2.1	1未満	130
	大月橋下	桂川		8.1		11.4	0.5未満	1.4	1	68
	桂川合流手前	葛野川		7.8		12.9	0.5	1.6	1未満	10
	富浜地内	桂川		8.3		12.4	0.5未満	1.8	1	28

(資料：市民課 生活環境担当)

注：H30年度統計書より表記方法を変更

※ 各年度冬季(2月)の定期調査の数値を算出根拠としている。

※ 水質汚濁に係る環境基準が改正され、令和4年度より「大腸菌群数」項目は、削除され、新たに「大腸菌数」となった。

(7) 市民相談件数の推移

区分 年度	相談件数			要望・苦情件数			
	計	行政	法律	計	公害	野犬	その他
29	121	8	113	168	2	10	156
30	125	34	91	127	9	15	103
R1	107	34	73	105	1	7	97
R2	86	14	72	63	3	6	54
R3	71	1	70	110	4	8	98
R4	73	5	68	100	5	7	88

(資料：市民課 生活環境担当)

(8) 種類別苦情受付件数

区分		年度	H 3 0	R 1	R 2	R 3	R 4
典 型 七 公 害	大 気 汚 染		0	0	0	0	0
	水 質 汚 濁		0	0	0	0	0
	土 壌 汚 染		0	0	0	0	0
	騒 音		5	1	2	2	2
	振 動		1	0	0	0	0
	地 盤 沈 下		0	0	0	0	0
	悪 臭		3	0	1	2	3
上記以外の苦情			118	104	60	106	95
合 計			127	105	63	110	100

(資料：市民課 生活環境担当)

(9) 火葬場利用状況の推移

区分		年度	H 3 0	R 1	R 2	R 3	R 4
総	数		391	407	434	398	472
市	内		358	370	399	366	432
市	外		33	37	35	32	40

(資料：市民課 生活環境担当)

(10) し尿処理の推移

年 度	処 理 人 口 (人)	処 理 施 設 処 理 量 (k l)
H 2 8	1,028	8,117
H 2 9	906	8,155
H 3 0	966	8,002
R 1	935	8,350
R 2	901	8,249
R 3	865	8,425
R 4	844	8,176

(資料：公共施設状況調査)

注：平成22年度より、処理人口において単独浄化槽を除く。

(11) じん介処理の推移

年 度	処 理 人 口 (人)	収 集 量 (t)
H 2 8	25,226	7,777
H 2 9	25,226	7,587
H 3 0	24,022	7,624
R 1	23,516	7,594
R 2	22,978	7,658
R 3	22,425	7,291
R 4	21,984	7,354

(資料：公共施設状況調査)

6. 保安・防災

(1) 犯罪発生件数の推移

罪種	年次				
	令和元年	令和2年	令和3年	令和4年	令和5年
凶悪犯	0	1	0	0	1
粗暴犯	6	5	2	1	0
窃盗犯	44	24	30	25	23
知能犯	9	6	7	7	6
その他	10	7	12	4	9
合計	69	43	51	37	39
犯罪率(%)	3.0	1.8	2.2	1.6	1.8

注：犯罪率は人口1,000人当り。

(資料：大月警察署)

(2) 交通事故発生状況の推移

区分	年次					
	令和元年	令和2年	令和3年	令和4年	令和5年	
総件数	450	382	430	512	-	
人身事故	件数	58	35	40	27	37
	死者	0	0	1	1	1
	傷者	75	45	54	33	47
物損事故件数	392	347	390	485	-	

※令和5年より物損事故数の公表なし

(資料：大月警察署)

(3) 地区別事故数の状況

(令和5年12月31日現在)

地区別	笹子町	初狩町	大月町	賑岡町	七保町	猿橋町	富浜町	梁川町	合計
人身	2	2	15	0	2	4	9	3	37
物損	-	-	-	-	-	-	-	-	-

(資料：大月警察署)

※ 令和5年より物損事故数の公表なし

(4) 道路別交通事故発生状況

(令和5年12月31日現在)

道路別	区分	人身		物損	合計	構成率(%)
			死者			
国道		31	1	-	31	83.8
県道		3	0	-	3	8.1
市道		3	0	-	3	8.1
その他		0	0	-	0	0.0
合計		37	1	-	37	100.0

(資料：大月警察署)

※ 令和5年より物損事故数の公表なし

(5) 消防現勢表

(令和5年4月1日)

種 別	消 防 署	消 防 団	消 防 施 設		
人 員	68人	779人	防 火 水 槽	100t以上	43基
屈 折 は し ご 車	1台		〃	60～100t未満	65基
化 学 消 防 車	1台		〃	40～60t未満	288基
救 助 工 作 車	1台		〃	20～40t未満	37基
消 防 ポ ン プ 車	3台	9台	消 火 栓	(公 設)	185基
小 型 動 力 ポ ン プ 積 載 車	1台	50台	無 線 電 話 器	基 地 局	7基
救 急 車	0台		〃	移 動 局	29台
高 規 格 救 急 車	4台		〃	携 帯 局	28台
指 揮 車	1台				
査 察 車	2台				
火 災 原 因 調 査 車	1台				
広 報 車	2台				
小 型 動 力 ポ ン プ	3台	3台			

(資料：消防本部)

※ 令和2年より消火栓数は大月町市街地数から市内全域数での記載

(6) 救急出動状況の推移

種 別 \ 年 次	H 2 9	H 3 0	R 1	R 2	R 3	R 4
火 災 事 故	(1) 7	(2) 12	(6) 17	(5) 19	(5) 25	(5) 19
交 通 事 故	(30) 117	(25) 129	(39) 144	(17) 101	(40) 121	(36) 138
労 働 災 害 事 故	(1) 34	(1) 34	(2) 24	(4) 28	(1) 37	(8) 26
運 動 競 技 事 故	14	15	10	3	5	4
一 般 負 傷	229	(2) 207	208	219	(1) 202	(1) 275
加 害 事 故	7	4	0	2	2	3
自 損 事 故	16	24	11	7	13	11
急 病	(8) 805	(14) 796	(17) 788	(10) 737	(12) 735	(24) 879
水 難 事 故	1	7	6	9	10	12
そ の 他 の 事 故	(1) 89	(3) 114	(1) 84	(7) 83	(1) 81	(7) 60
合 計	(41) 1,319	(44) 1,342	(67) 1,292	(37) 1,208	(66) 1,231	(74) 1,427

(資料：消防署)

注：()内は中央道出動件数

(7) 救急出動の構成図

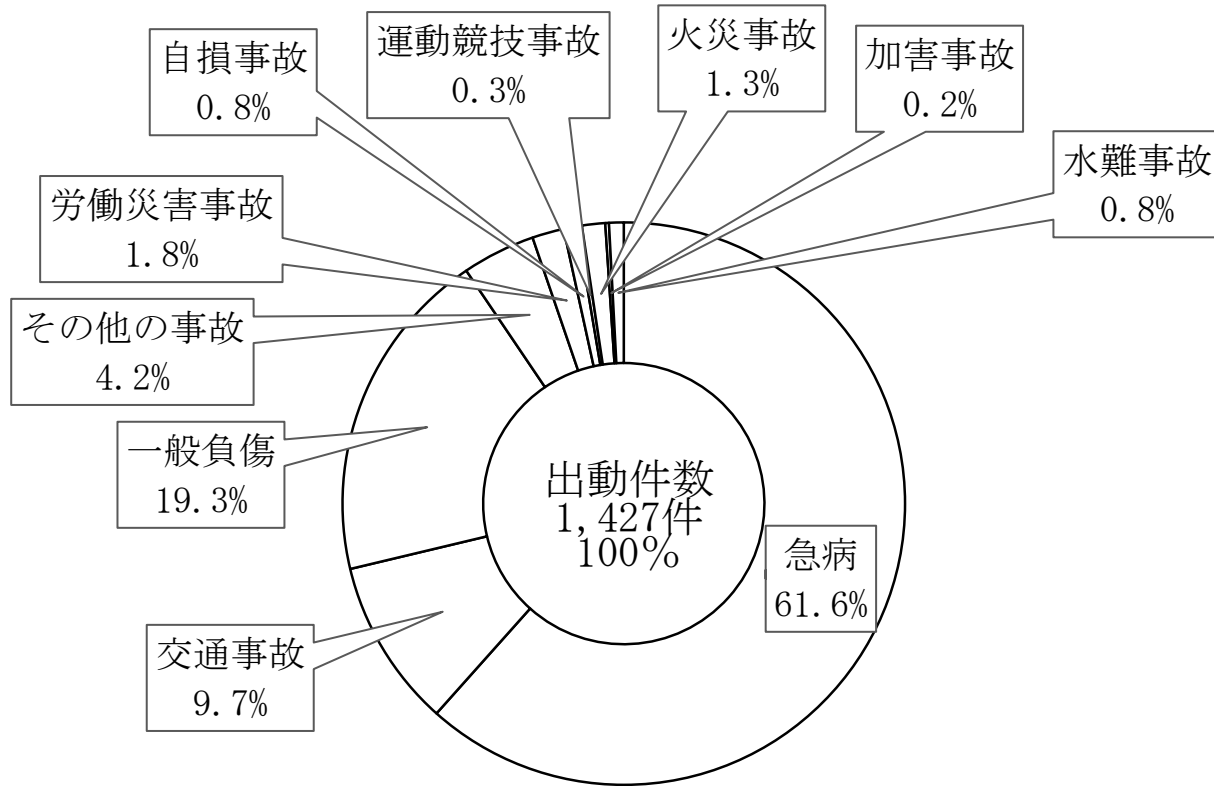

(8) 火災概況の推移

種類別			年次					
			30	R1	R2	R3	R4	
建	発生件数		件	2	1	4	4	1
	損害額		千円	3	6,189	2,845	292	9,095
	焼損棟数	部分焼	棟	2	4	3	4	0
		半焼	棟	0	0	0	0	0
物	羅災世帯数	棟	0	2	1	0	2	
		全焼	棟	2	6	4	4	2
	合計		棟	2	6	4	4	2
	羅災者数	戸	1	6	1	4	1	
野	羅災者数		人	2	14	2	13	5
	焼損面積		m ²	10.3	253.4	39.0	2.8	387.6
	発生件数		件	1	0	0	0	0
車	発生件数		件	1	0	0	0	0
	損害額		千円	0	0	0	0	0
	焼損面積		a	7	0	0	0	0
計	発生件数		件	2	5	5	2	1
	損害額		千円	190	4,300	6,966	515	172
計	発生件数		件	6	7	2	6	2
	損害額		千円	0	10	0	1	6
計	発生件数		件	11	13	11	12	4
	損害額		千円	193	10,499	9,811	808	9,273
	死者		人	0	0	0	0	0
計	負傷者		人	0	2	0	0	1

(資料：消防本部)

(9) 地区別・種別火災件数の推移

年次	地区別 種別	笹子町	初狩町	大月町	賑岡町	七保町	猿橋町	富浜町	梁川町	中央道	合計
		H30	建物			1			1		
林野					1						1
その他			1			2	1	1	1		6
計	0		1	1	1	2	2	1	1	0	9
R1	建物			1							1
	林野										0
	その他		3	2	1		1	1		4	12
	計	0	3	3	1	0	1	1	0	4	13
R2	建物		1		1	1		1			4
	林野										0
	その他		1			2				4	7
	計	0	2	0	1	3	0	1	0	4	11
R3	建物			1			1	1	1		4
	林野										0
	その他					3				1	6
	計	0	0	1	0	3	1	3	1	1	10
R4	建物			1							1
	林野										0
	その他	1					1				2
	計	1	0	1	0	0	1	0	0	0	3

(資料：消防本部)

※小菅、丹波山出張所を除く

(10) 原因別火災件数の推移

原因別	年次			
	火	災	件	数
	R 1	R 2	R 3	R 4
た き 火			1	1
火 あ そ び				
マッチ・ライター	3	1		
た ば こ		2	2	
煙 突 ・ 煙 道			1	
暖房設備・器具				1
電気設備・器具				1
落 雷				
交通機関	4	4	2	1
放火（疑い含む）			3	
ガス器具	1	1		
こ ん ろ				
テンプラ油過熱			1	
か ま ど				
ボ イ ラ ー				
不 明	3	2		
そ の 他	2	1	2	
計	13	11	12	4

(資料：消防本部)

※令和4年より表記方法を変更。項目に暖房設備・器具、電気設備・器具を追加。

7. 労働組合数及び組合員数

(各年6月30日現在)

年次	組 合 数	組 合 員 数
R 1	12	946
R 2	12	946
R 3	10	700
R 4	9	634
R 5	9	603

(資料：労働組合基礎調査)

教育 · 文化

1. 校種別及び設置者別学校数

(令和5年5月1日現在)

校種	幼稚園	小学校	中学校	高等学校	短期大学	養護学校
設置者	私立	市立	市立	県立	市立	県立
校数	2	5	2	1	1	1

(資料：学校基本調査)

2. 校種・設置者別及び男女別園児・児童・生徒・学生数の推移

(各年5月1日現在)

年次	校種 男女別	幼稚園(私立)			小学校(市立)			中学校(市立)		
		計	男	女	計	男	女	計	男	女
R 1		167	79	88	768	363	405	485	254	231
R 2		145	71	74	754	362	392	454	238	216
R 3		117	54	63	744	357	387	413	202	211
R 4		97	42	55	718	335	383	372	176	196
R 5		39	15	24	676	316	360	379	184	195

年次	校種 男女別	高等学校			短期大学(市立)			養護学校(県立)		
		計	男	女	計	男	女	計	男	女
R 1		676	356	320	474	197	277	74	45	29
R 2		610	311	299	455	178	277	67	40	27
R 3		546	274	272	431	188	243	64	39	25
R 4		483	239	244	401	196	205	58	37	21
R 5		479	229	250	355	172	183	61	39	22

注) 高等学校は全日制生徒数

(資料：学校基本調査)

3. 校種及び学校別園児・児童・生徒・学生数の推移

(1) 幼稚園

(各年5月1日現在)

幼稚園名	合計				大月キリストの教会			
	定員	450名			170名			
年	計	3才児	4才児	5才児	計	3才児	4才児	5才児
R 1	167	53	60	54	67	24	21	22
R 2	145	37	49	59	59	13	25	21
R 3	117	32	35	50	49	11	12	26
R 4	97	30	32	35	39	15	11	13
R 5	39	10	17	12	39	10	17	12

幼稚園名	猿橋				鳥沢			
	定員	160名			120名			
年	計	3才児	4才児	5才児	計	3才児	4才児	5才児
R 1	57	11	26	20	43	18	13	12
R 2	43	9	9	25	43	15	15	13
R 3	20	4	8	8	48	17	15	16
R 4	12	0	4	8	46	15	17	14
R 5	0	0	0	0	0	0	0	0

(資料：学校基本調査)

※猿橋幼稚園は令和5年4月1日より休校

※鳥沢幼稚園は令和5年4月1日よりとりさわ認定こども園に移行

(2) 小学校

(各年5月1日現在)

学年別	年	R 1	R 2	R 3	R 4	R 5
	男女別					
合 計	男	363	362	357	335	316
	女	405	392	387	383	360
	計	768	754	744	718	676
一 学 年	男	55	53	47	44	49
	女	52	56	64	66	45
	計	107	109	111	110	94
二 学 年	男	68	54	53	47	46
	女	81	54	56	62	66
	計	149	108	109	109	112
三 学 年	男	68	67	54	53	48
	女	65	79	54	56	61
	計	133	146	108	109	109
四 学 年	男	53	68	67	54	52
	女	68	66	80	54	56
	計	121	134	147	108	108
五 学 年	男	53	67	69	67	53
	女	68	68	66	79	53
	計	121	135	135	146	106
六 学 年	男	66	53	67	70	68
	女	71	69	67	66	79
	計	137	122	134	136	147

(資料：学校基本調査)

(3) 小学校学年別現況

(令和5年5月1日現在)

学校名	合 計	1 学年	2 学年	3 学年	4 学年	5 学年	6 学年
初 狩	57	7	6	13	10	10	11
大 月 東	239	41	48	33	33	31	53
七 保	37	4	1	8	5	6	13
猿 橋	275	32	44	43	47	51	58
鳥 沢	68	10	13	12	13	8	12
合 計	676	94	112	109	108	106	147

(資料：学校基本調査)

(4) 中学校

(各年5月1日現在)

年		R 1	R 2	R 3	R 4	R 5
学年						
合 計	男	254	238	202	176	184
	女	231	216	211	196	195
	計	485	454	413	372	379
一 学 年	男	87	64	54	61	68
	女	77	68	66	64	64
	計	164	132	120	125	132
二 学 年	男	88	85	62	53	61
	女	68	78	67	65	65
	計	156	163	129	118	126
三 学 年	男	79	89	86	62	55
	女	86	70	78	67	66
	計	165	159	164	129	121

(資料：学校基本調査)

(5) 中学校学年別現況

(令和5年5月1日現在)

学 校 名	合 計	1 学 年	2 学 年	3 学 年
大 月 東	165	59	52	54
猿 橋	214	73	74	67
合 計	379	132	126	121

(資料：学校基本調査)

(6) 高等学校

(各年5月1日現在)

区分		年	R 1	R 2	R 3	R 4	R 5
県立	1 学年	男	107	88	84	73	80
		女	113	89	75	84	93
		計	220	177	159	157	173
都留	2 学年	男	122	106	85	81	71
		女	99	111	86	75	84
		計	221	217	171	156	155
高	3 学年	男	127	117	105	85	78
		女	108	99	111	85	73
		計	235	216	216	170	151
校	計	男	356	311	274	239	229
		女	320	299	272	244	250
		計	676	610	546	483	479

注：全日制のみ

(資料：学校基本調査)

(7) 短期大学

(各年5月1日現在)

学年別 年	合 計			1 学 年			2 学 年		
	計	男	女	計	男	女	計	男	女
R 1	474	197	277	232	92	140	242	105	137
R 2	455	178	277	223	86	137	232	92	140
R 3	431	188	243	205	99	106	226	89	137
R 4	401	196	205	192	90	102	209	106	103
R 5	355	172	183	160	78	82	195	94	101

(資料：学校基本調査)

4. 校種・学校別教員（本務者）・職員・学級数の推移

(1) 幼稚園

(各年5月1日現在)

年	園名	大月キリストの教会			猿 橋			鳥 沢		
		教員数	職員数	学級数	教員数	職員数	学級数	教員数	職員数	学級数
令和元年		9	1	3	14	1	3	13	6	4
令和2年		8	1	3	10	1	3	11	7	3
令和3年		6	1	3	7	1	2	8	3	3
令和4年		6	1	3	5	1	1	8	3	3
令和5年		6	1	3	1	0	0	8	3	0

(資料：各幼稚園)

(2) 小学校

(各年5月1日現在)

年	区分	教 員 数			職 員 数	学 級 数		
		計	男	女				
令和元年		92	33	59	17	(11)	複0	52
令和2年		108	35	73	8	(11)	複0	51
令和3年		104	38	66	7	(10)	複1	48
令和4年		103	36	67	6	(12)	複1	49
令和5年		98	32	66	6	(11)	複2	47

注：（ ）内は特別支援学級数、複は複式学級数を含んでい
注：但し平成14年度より別個学級種別に掲載。
注：教員数・職員数については本務職のみ掲載。

(資料：学校基本調査)

(3) 小学校・学校別現況

(令和5年5月1日現在)

年	区分	教 員 数			職 員 数	学 級 数	
		計	男	女			
	初 狩	14	3	11	1	(1)	7
	大 月 東	31	10	21	2	(2)	11
	七 保	11	3	8	1	(2) 複2	6
	猿 橋	25	8	17	1	(3)	14
	鳥 沢	17	8	9	1	(3)	9

注：（ ）内は、特別支援学級数、複は複式学級数。

(資料：学校基本調査)

(4) 中学校

(各年5月1日現在)

年	区分	教 員 数			職 員 数	学 級 数	
		計	男	女			
令和元年		47	25	22	7	(6)	22
令和2年		52	31	21	2	(6)	22
令和3年		45	25	20	2	(5)	19
令和4年		44	23	21	2	(5)	18
令和5年		44	25	19	2	(4)	18

注：()内は特別支援学級。

(資料：学校基本調査)

(5) 中学校・学校別現況

(令和5年5月1日現在)

学校名	区分	教 員 数			職 員 数	学 級 数	
		計	男	女			
大 月 東		23	12	11	1	(2)	8
猿 橋		21	13	8	1	(2)	10

注：()内は、特別支援学級数で再掲

(資料：学校基本調査)

(6) 高等学校

(各年5月1日現在)

年	区分	都 留 高 校 (県 立)		
		教員数	職員数	学級数
令和元年		57	8	18
令和2年		54	9	17
令和3年		55	10	16
令和4年		50	10	15
令和5年		51	10	15

(資料：学校基本調査)

(7) 短期大学

(各年5月1日現在)

区分	年	大 月 短 期 大 学				
		令和元年	令和2年	令和3年	令和4年	令和5年
専 任 教 員		18	17	18	19	19
職 員 数		8	8	8	8	8

(資料：学校基本調査)

5. 学校別校舎及び屋内運動場・プール保有状況

(1) 小学校

(令和5年5月1日現在)

区分 学校名	校舎必要	校舎保有	非木造	危険校舎	校舎不足	屋内運動	児童1人	児童1人	非木造	危険	校舎	プー ル	
	面積 (㎡)	面積 (㎡)	校舎面積 (㎡)	面積 (㎡)	面積 (㎡)	場面積 (㎡)	当り 校舎面積 (㎡)	当り 屋内運動場 面積 (㎡)	校舎率 (%)	校舎率 (%)	不足率 (%)	規模 L×W (m)	コース 数
初 狩	2,748	2,049	2,049	0	699	854	35.95	14.98	100.0	0.0	25.4	25×11.4	6
大 月 東	5,123	4,903	4,903	0	220	1,003	20.51	4.20	100.0	0.0	4.3	25×14.7	8
七 保	3,235	2,424	2,424	0	811	653	65.51	17.65	100.0	0.0	25.1	25×12.0	6
猿 橋	4,859	4,837	4,837	0	22	1,005	17.59	3.65	100.0	0.0	0.5	25×6.7 15×6.5 8×5.0	4
鳥 沢	2,804	2,980	2,980	0	0	870	43.82	12.79	100.0	0.0	0.0	25×5.0 15×4.0	3
合 計	18,769	17,193	17,193	0	1,752	4,385	25.43	6.49	100.0	0.0	8.4	-	-

(資料：公立学校施設台帳)

(2) 中学校

(令和5年5月1日現在)

区分 学校名	校舎必要	校舎保有	非木造	危険校舎	校舎不足	屋内運動	生徒1人	生徒1人	非木造	危険	校舎	プー ル	
	面積 (㎡)	面積 (㎡)	校舎面積 (㎡)	面積 (㎡)	面積 (㎡)	場面積 (㎡)	当り 校舎面積 (㎡)	当り 屋内運動場 面積 (㎡)	校舎率 (%)	校舎率 (%)	不足率 (%)	規模 L×W (m)	コース 数
大 月 東	4,848	5,047	5,047	0	0	1,384	30.59	8.39	100.0	0.0	0.0	25×7 16.2×6	3
猿 橋	4,871	5,431	5,431	0	0	1,138	25.38	5.32	100.0	0.0	0.0	25×12.5	6
合 計	9,719	10,478	10,478	0	0	2,522	#DIV/0!	#DIV/0!	100.0	0.0	0.0	-	-

(資料：公立学校施設台帳)

(3) 短期大学

(令和5年5月1日現在)

区分 学校名	基準校舎	校舎	木造	校舎不足	屋内運動	学生1人	学生1人	木造	校舎
	面積 (㎡)	面積 (㎡)	校舎面積 (㎡)	面積 (㎡)	場面積 (㎡)	当り 校舎面積 (㎡)	当り 屋内運動場 面積 (㎡)	校舎率 (%)	充足率 (%)
大 月 短 期 大 学	2,850	4,223	2,446	0	1,206	11.90	3.40	57.9	148.2

(資料：学校基本調査)

*平成29年4月竣工

6. 養護学校
(1) 学年別在学者数

(各年5月1日現在)

年次	合計	小学部						中学部			高等部						
		計	1学年	2学年	3学年	4学年	5学年	6学年	計	1学年	2学年	3学年	計	1学年	2学年	3学年	
R1年	男	45	12	1	1	5	3	1	1	12	4	6	2	21	7	4	10
	女	29	5	0	1	0	0	0	4	8	3	2	3	16	6	4	6
	計	74	17	1	2	5	3	1	5	20	7	8	5	37	13	8	16
R2年	男	40	16	5	1	1	5	3	1	11	1	4	6	13	2	7	4
	女	27	1	0	0	1	0	0	0	12	7	3	2	14	4	6	4
	計	67	17	5	1	2	5	3	1	23	8	7	8	27	6	13	8
R3年	男	39	15	0	5	1	1	5	3	7	2	1	4	17	8	2	7
	女	25	2	0	0	0	2	0	0	11	1	7	3	12	2	4	6
	計	64	17	0	5	1	3	5	3	18	3	8	7	29	10	6	13
R4年	男	37	13	1	0	5	1	1	5	8	5	2	1	16	6	8	2
	女	21	4	2	0	0	0	2	0	7	0	1	6	10	4	2	4
	計	58	17	3	0	5	1	3	5	15	5	3	7	26	10	10	6
R5年	男	39	10	2	1	0	5	1	1	12	5	5	2	17	4	6	7
	女	22	4	0	2	0	0	0	2	2	1	0	1	16	10	4	2
	計	61	14	2	3	0	5	1	3	14	6	5	3	33	14	10	9

(資料：やまびこ支援学校)

(2) 年齢別在学者数

(各年5月1日現在)

年次	合計	小学部			中学部			高等部		
		計	6～11才	12～14才	15才以上	計	12～14才	15才以上	(15才以上)	
R2年	男	40	16	16	0	0	11	10	1	13
	女	27	1	1	0	0	12	12	0	14
	計	67	17	17	0	0	23	22	1	27
R3年	男	39	15	15	0	0	7	7	0	17
	女	25	2	2	0	0	11	10	1	12
	計	64	17	17	0	0	18	17	1	29
R4年	男	37	13	13	0	0	8	8	0	16
	女	21	4	4	0	0	7	6	1	10
	計	58	17	17	0	0	15	14	1	26
R5年	男	39	10	10	0	0	12	12	0	17
	女	22	4	3	1	0	2	2	0	16
	計	61	14	13	1	0	14	14	0	33

(資料：やまびこ支援学校)

(3) 通学状況

(各年5月1日現在)

年次	合計	寄宿舍	家庭			児童福祉施設	
			計	市内	市外		
R2年	小学部	17	0	17	5	12	0
	中学部	23	4	19	6	13	0
	高等部	27	1	24	8	16	2
	計	67	5	60	19	41	2
R3年	小学部	17	0	17	6	11	0
	中学部	18	4	14	4	10	0
	高等部	29	3	25	10	15	1
	計	64	7	56	20	36	1
R4年	小学部	17	0	17	8	9	0
	中学部	15	2	13	4	9	0
	高等部	26	6	19	6	13	1
	計	58	8	49	18	31	1
R5年	小学部	14	0	14	5	9	0
	中学部	14	0	14	5	9	0
	高等部	33	8	25	13	12	0
	計	61	8	53	23	30	0

(資料：やまびこ支援学校)

(4) 教員数及び職員数

(各年5月1日現在)

年次	教員数			職員数		
	計	男	女	計	男	女
R1	56	26	30	28	14	14
R2	59	24	35	26	13	13
R3	59	23	36	24	11	13
R4	57	23	34	25	12	13
R5	60	22	38	20	8	12

(資料：やまびこ支援学校)

7. 進路別卒業生数の推移

(1) 中学校

(各年5月1日現在)

区分		年次		R 1	R 2	R 3	R 4	R 5
		男女別						
総卒業生数	男			101	79	89	86	62
	女			88	85	70	78	65
	計			189	164	159	164	127
進学者	男			100	79	89	83	62
	女			87	83	70	77	65
	計			187	162	159	160	127
入専修学校等	男			0	0	0	2	0
	女			0	2	0	1	0
	計			0	2	0	3	0
就職者	男			0	0	0	0	0
	女			0	0	0	0	0
	計			0	0	0	0	0
その他	男			1	0	0	1	0
	女			0	0	0	0	0
	計			1	0	0	1	0

(資料：学校基本調査)

(2) 高等学校(都留高校)

(各年5月1日現在)

区分		年次		R 1	R 2	R 3	R 4	R 5
		男女別						
総卒業生数	男			108	126	116	103	83
	女			102	108	99	108	84
	計			210	234	215	211	167
進学者	男			80	111	101	98	74
	女			88	93	84	100	73
	計			168	204	185	198	147
入専修学校等	男			27	14	15	4	8
	女			13	15	14	7	10
	計			40	29	29	11	18
就職者	男			1	1	0	0	0
	女			1	0	0	1	0
	計			2	1	0	1	0
その他	男			0	0	0	1	1
	女			0	0	1	0	1
	計			0	0	0	1	2

8. 卒業生の男女別進路割合
中学校

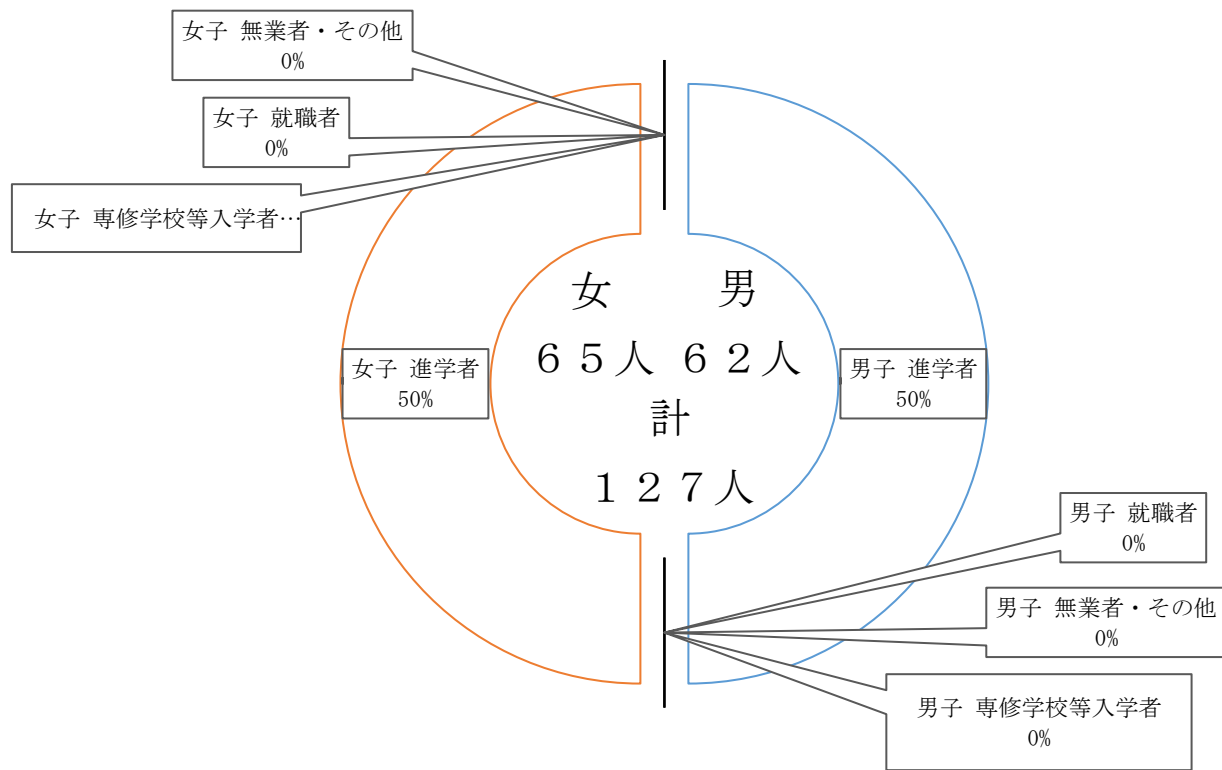

高等学校（都留高校）

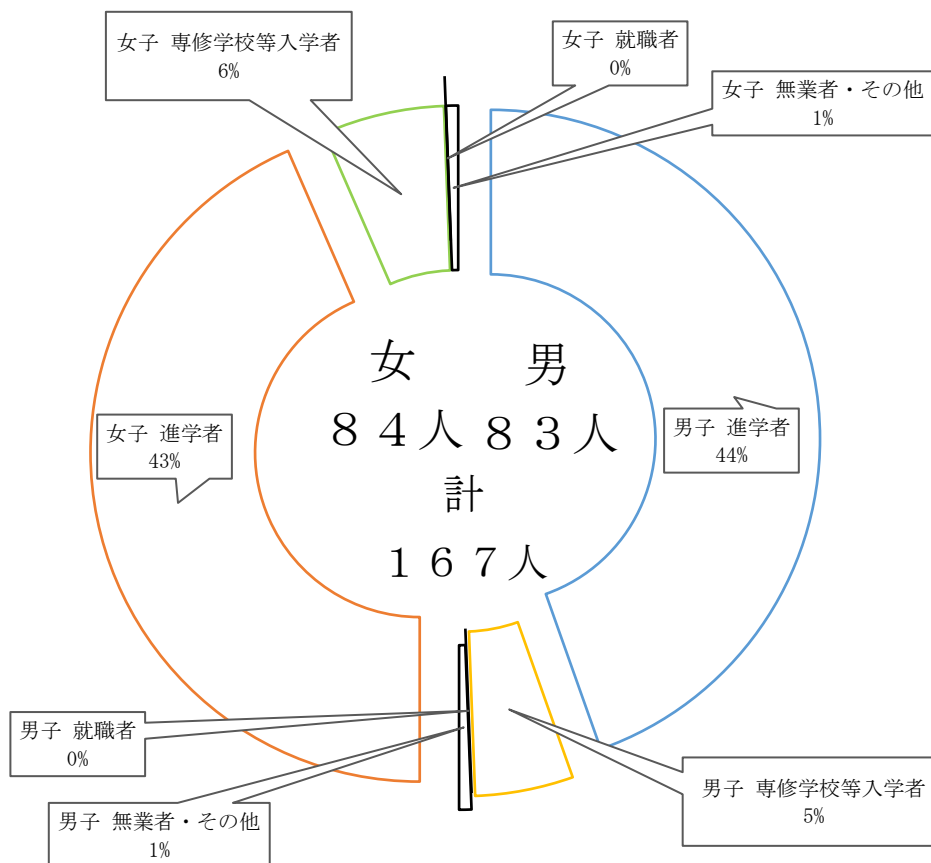

9. 中学・高校卒業者の県内外及び産業別就職者数（就職進学者を含む）

（令和5年5月1日現在）

区 分		総 数	中学校	都留高校	
総 数	男	0	0	0	
	女	0	0	0	
	計	0	0	0	
	産業別	第1次	0	0	0
		第2次	0	0	0
第3次		0	0	0	
不詳		0	0	0	
県 内	男	0	0	0	
	女	0	0	0	
	計	0	0	0	
	産業別	第1次	0	0	0
		第2次	0	0	0
第3次		0	0	0	
不詳		0	0	0	
県 外	男	0	0	0	
	女	0	0	0	
	計	0	0	0	
	産業別	第1次	0	0	0
		第2次	0	0	0
第3次		0	0	0	
不詳		0	0	0	

（資料：学校基本調査）

10. 中学・高校卒業者の県内外及び男女別就職者数（就職進学者を含む）

令和5年

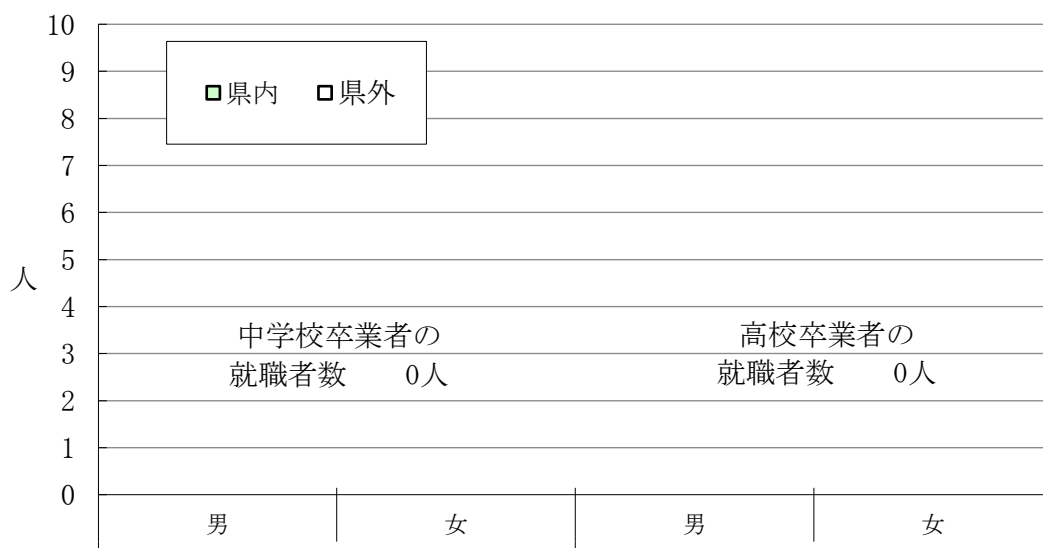

1 1. 市民会館の利用状況

(令和4年度)

区分	利用件数	利用人数
総数	1,539	49,133
ホール	96	8,245
1階研修室	110	1,613
トレーニング室	28	803
展示室	82	14,643
2階ギャラリー	72	4,189
3階講堂	215	6,237
〃 控室	145	2,259
〃 美容室	13	106
〃 式場	111	1,090
〃 写場	22	51
4階研修室	169	1,317
〃 和室	36	291
会議室	90	1,520
視聴覚室	165	5,315
料理実習室	41	283
茶華道室	28	188
児童室	116	983
結婚式関係	-	-

(資料：市民会館)

開館日 305日

1 2. 勤労青年センターの利用状況

(単位：人)

区分	年度				
	H30	R1	R2	R3	R4
総数	1,668	1,208	314	237	0
談話室	973	713	314	237	0
講習室	222	185	0	0	0
集会室	378	302	0	0	0
和室	42	0	0	0	0
料理室	20	0	0	0	0
音楽室	13	8	0	0	0
会議室	20	0	0	0	0
その他	0	0	0	0	0

(資料：勤労青年センター)

- ・新型コロナウイルス感染拡大の影響のため、令和3年8月11日～9月12日の間臨時休館
- ・地震災害のため、令和3年12月10日～12月17日の間、臨時休館

1 3. 社会体育施設の状況

(令和3年度)

施設名	区分	施設数	面積 (㎡)	利用状況			備考
				室名	日数	利用者数	
総合体育館		1	3,977	メインアリーナ	300	12,117	バレーボール 2面、バスケットボール 2面 バドミントン 6面、柔剣道場 トレーニングルーム・トレーニングヤード 研修室1・2
				サブアリーナ	300	4,104	
				トレーニングルーム	300	3,842	
				研修室	300	375	
勤労者体育センター		1	1,377		230	5,638	バドミントン 4面、バスケット 1面 ハンドボール 1面、バレーボール 3面
陸上競技場		1	17,980		230	5,297	フィールド [※] 内球技場兼用 トラック一周400m 8コース
野球場		1	11,138		230	6,887	内野スタンド [※] 450人 芝生スタンド [※] 1316人収容 右翼 92m 中堅 112m
テニスコート		1	3,503		230	8,228	コート4面、スタンド84名収容

※新型コロナウイルス感染症拡大防止による臨時休館実施日

(資料：社会教育課)

総合体育館：令和3年8月11日～9月12日

勤労体育センター：令和3年8月11日～9月12日、地震災害のため、令和3年12月10日～12月17日

総合グラウンド：令和3年8月11日～9月12日

14. 地区公民館における各種学級の開設状況の推移

学級名 公民館名	高 齢 者			婦 人			成 人			家 庭 教 育			そ の 他 学 級			合 計		
	R2	R3	R4	R2	R3	R4	R2	R3	R4	R2	R3	R4	R2	R3	R4	R2	R3	R4
笹 子	0	0	0	0	0	0	0	0	0	0	0	0	0	0	1	0	0	1
初 狩	0	0	0	0	0	0	0	0	0	0	0	0	0	0	0	0	0	0
真 木	0	0	6	0	0	0	3	3	3	1	0	0	1	0	0	5	3	9
大 月	0	0	9	0	0	0	1	1	1	1	0	0	6	1	6	8	2	16
賑 岡	2	0	1	0	0	0	6	4	4	2	0	0	10	0	10	20	4	15
七 保	0	0	0	0	0	0	0	1	0	0	0	0	0	0	0	0	1	0
瀬 戸	1	2	10	0	0	0	0	0	0	0	0	0	1	0	2	2	2	12
猿 橋	0	0	1	0	0	0	1	1	1	0	0	0	0	0	1	1	1	3
富 浜	1	1	1	0	0	0	0	0	0	0	0	0	1	0	1	2	1	2
梁 川	0	0	0	0	0	0	0	0	0	0	0	0	0	0	0	0	0	0
(中 央)	0	0	0	0	0	0	4	4	5	0	0	0	0	0	1	4	4	6
合 計	4	3	28	0	0	0	15	14	14	4	0	0	19	1	22	42	18	64

(資料：社会教育課)

15. 図書館の蔵書数

(令和5年3月31日現在)

区 分	分 類 別																	
	総 記	哲 宗	学 教	歴 地	史 理	社 科	会 学	自 科	然 学	技 術	産 業	芸 術	言 語	文 学	紙 芝 居	絵 本	そ の 他	合 計
一 般 図 書	5,348	5,341	12,353	19,115	10,136	9,223	4,240	9,360	2,796	48,308	0	0	1,202	127,422				
児 童 図 書	856	479	2,237	2,123	4,299	1,461	898	1,935	583	18,304	868	16,770	542	51,355				
地 域 資 料	775	107	2,356	2,259	333	357	348	720	57	1,150	17	46	0	8,525				
合 計	6,979	5,927	16,946	23,497	14,768	11,041	5,486	12,015	3,436	67,762	885	16,816	1,744	187,302				
構 成 比 (%)	3.73	3.16	9.05	12.54	7.88	5.89	2.93	6.41	1.83	36.18	0.47	8.98	0.93	100.00				

(資料：市立図書館)

16. 図書館入館者数の推移

区 分	年 度					
	H 2 9	H 3 0	R 1	R 2	R 3	R 4
入 館 者 数	67,760	66,663	59,310	8,119	24,519	28,691

(資料：市立図書館)

- ※ 令和2年3月4日～5月19日 臨時休館
- ※ 令和3年8月9日～9月12日 臨時休館
- ※ 令和2年4月1日以降 上記以外時間短縮・入館規制による開館あり

17. 貸出図書数の推移

区 分	年 度					
	H 2 9	H 3 0	R 1	R 2	R 3	R 4
児 童 図 書	22,984	24,118	35,551	9,577	26,663	28,522
一 般 図 書	43,662	40,601	21,441	18,751	13,416	15,043
逐 次 刊 行 物	6,617	7,045	5,968	91	4,039	5,255
A V 資 料 (ビデオ・CD)	2,387	1,775	1,733	0	830	964
団 体 貸 出	7,131	8,516	6,902	3,601	1,011	1,299
合 計	82,781	82,055	71,595	32,020	45,959	51,083

(資料：市立図書館)

18. 指定文化財の状況

(令和5年4月1日現在)

種別	指定別	国	県	市	計
建造物		2	1	3	6
彫刻		-	1	5	6
絵画		-	-	3	3
書跡		-	2	2	4
典籍		-	-	1	1
工芸品		-	-	3	3
考古資料		-	1	2	3
歴史資料		-	2	2	4
史跡		-	1	7	8
名勝		1	-	-	1
天然記念物		-	1	8	9
無形民俗文化		-	1	-	1
登録有形文化財		4	-	-	4
計		7	10	36	53

(資料：社会教育課)

19. 文化財保護法による指定物件一覧

番	指定	種別	名称	番	指定	種別	名称
1	国	建造物	星野家住宅	28	〃	工芸品	刀 銘安綱
2	〃	建造物	八ツ沢発電所施設	29	〃	〃	火縄銃 銘 國安
3	〃	名勝	猿橋	30	〃	〃	火縄銃 銘 國安
4	県	建造物	宝鏡寺薬師堂	31	〃	古資	宮谷金山古墳出土品
5	〃	彫刻	木造七社権現立像	32	〃	〃	鳥沢金山古墳出土品
6	〃	書跡	紙本墨書大般若経	33	〃	歴史資料	殿上三嶋神社薬師如来鏡像
7	〃	〃	紙本墨書酒落堂記	34	〃	〃	森武七墓碑
8	〃	考古資料	法雲寺弥陀三尊迅来迎板碑	35	〃	史跡	円通寺跡
9	〃	歴史資料	元近の太刀	36	〃	〃	森武七の墓
10	〃	〃	元近の太刀	37	〃	〃	聖護院道興歌碑
11	〃	史跡	岩殿城跡	38	〃	〃	鎌田氏館跡
12	〃	天然記念物	笹子峠の矢立のスギ	39	〃	〃	一里塚跡
13	〃	無形民俗文化	追分の人形芝居	40	〃	〃	宮谷白山遺跡
14	市	建造物	下真木諏訪神社本殿	41	〃	〃	子の神古墳
15	〃	〃	大倉山諏訪神社本殿	42	〃	天然記念物	藤沢の大スギ
16	〃	〃	宝鏡寺仁王門	43	〃	〃	浅利の千本マツ
17	〃	彫刻	木造薬師如来立像	44	〃	〃	小和田のサクラ
18	〃	〃	浅川の不動尊像	45	〃	〃	寛城のカエデ
19	〃	〃	宝鏡寺十二神将立像	46	〃	〃	堀ノ内の大ケヤキ
20	〃	〃	宝鏡寺木造馬頭観音立像	47	〃	〃	小篠のイトヒバ
21	〃	〃	宝鏡寺仁王像	48	〃	〃	無辺寺のトチノキ
22	〃	絵画	紙本淡彩観音十六羅漢図	49	〃	〃	鳥沢のコノテガシワ
23	〃	〃	紙本墨画出山釈迦像	50	国	登録有形文化財	笹子隧道
24	〃	〃	絹本着色釈迦三尊十六善神像	51	〃	〃	旧今井医院
25	〃	書跡	紙本墨書猿橋五奇	52	〃	〃	黒田医院 (旧猿橋警察署庁舎)
26	〃	書跡	星野家文書	53	〃	〃	山口家住宅主屋
27	〃	典籍	摺本大般若波羅密多経				

(資料：社会教育課)

20. テレビ普及状況の推移

(各年度末現在)

区 分	H 3 0	R 1	R 2	R 3	R 4
放 送 受 信 契 約 数	9,030	9,066	8,903	8,692	8,822
衛 星 契 約 数	3,513	3,554	3,503	3,460	3,649

(資料：NHK甲府放送局)

21. 青少年団体

(各年度末現在)

年 度	青 年 団		ボーイスカウト		ガールスカウト	
	団 体 数	団 員 数	団 体 数	団 員 数	団 体 数	団 員 数
H 3 0	-	-	-	-	1	23
R 1	-	-	-	-	1	23
R 2	-	-	-	-	1	24
R 3	-	-	-	-	1	28

(資料：県統計調査課)

22. 宗教法人

年 度	総 数	神 道 系	仏 教 系	キリスト系	諸 教
H 3 0	105	53	46	2	4
R 1	105	54	46	2	3
R 2	105	54	46	2	3
R 3	104	54	46	2	2
R 4	104	54	46	2	2

(資料：県県民生活部私学・科学振興課)

行政 · 財政

1. 歴代市長

歴代	氏名	就任年月日	退任年月日
初	後藤 義明	昭和29年 9月27日	昭和31年12月17日
2	井上 武右衛門	昭和32年 2月 4日	昭和36年 2月 3日
3	〃	昭和36年 2月 4日	昭和40年 2月 3日
4	志村 寛	昭和40年 2月 4日	昭和44年 2月 3日
5	〃	昭和44年 2月 4日	昭和48年 2月 3日
6	〃	昭和48年 2月 4日	昭和52年 2月 3日
7	小高 維徳	昭和52年 2月 4日	昭和56年 2月 3日
8	小俣 治男	昭和56年 2月 4日	昭和60年 2月 3日
9	〃	昭和60年 2月 4日	昭和63年 1月26日
10	蜂須賀 照明	昭和63年 2月28日	平成 4年 2月27日
11	秋山 重友	平成 4年 2月28日	平成 7年 6月24日
12	西室 覚	平成 7年 8月 6日	平成11年 8月 5日
13	〃	平成11年 8月 6日	平成15年 8月 5日
14	〃	平成15年 8月 6日	平成19年 8月 5日
15	石井 由己雄	平成19年 8月 6日	平成23年 8月 5日
16	〃	平成23年 8月 6日	平成27年 8月 5日
17	〃	平成27年 8月 6日	令和 元年 8月 5日
18	小林 信保	令和 元年 8月 6日	

昭和31年12月17日～昭和32年2月4日は、職務代理である。
 昭和63年1月27日～昭和63年2月27日は、職務代理である。
 平成7年6月24日～平成7年8月5日は、職務代理である。

(資料：秘書広報課)

2. 歴代助役

歴代	氏名
初	小高 維徳・杉本 美治
2	藤本 高 二
3	小林 美 永
4	小俣 治 男
5	〃
6	〃
7	山田 英 夫
8	幡野 美 文
9	石井 公 哉
10	久保 寺 和美
11	西室 泰 照
12	勝 敏 夫
13	萩原 利 弘

(資料：秘書広報課)

歴代副市長

歴代	氏名
初	三枝 新 吾
2	富田 重 利
3	石井 康 雄

(資料：秘書広報課)

3. 歴代収入役

歴代	氏名
初	仁科 由太郎
2	〃
3	塩谷 猛
4	〃
5	〃
6	北川 正 春
7	〃
8	小泉 周 次
9	加藤 光 宏
10	天野 平 八郎
11	伊奈 敏 広
12	吉田 長 嘉典
13	佐藤 三 千
14	梶本 三 千
15	山口 科 繁
16	仁科 科 平
17	棚本 佳 秀
18	柏木 秀 之
19	小宮 官 貢
20	小林 幸 芳
21	黒部 洋 介
22	渡辺 成 政
23	星野 公 夫
24	鯨岡 悠 位

平成18年4月1日より平成19年3月31日
 まで、市長が収入役の事務を兼掌した。
 平成19年4月1日より収入役制度は廃止
 された。
 (資料：秘書広報課)

4. 市職員数の推移

項目		年度				
		H 3 0	R 1	R 2	R 3	R 4
普 通 会 計	一般行政関係	146	148	154	154	156
	消防関係	68	66	67	67	68
	教育委員会関係	26	19	20	19	18
	短大関係	26	26	25	26	27
	うち一般職員	9	8	8	8	8
小計		266	259	266	266	269
国民健康保険関係		18	18	16	18	18
病院事業関係		123	0	0	0	0
上下水道事業関係		5	5	6	6	6
合計		412	282	288	290	293
職員1人当り人口		60	85	81	79	76

(資料：秘書広報課)

5. 普通会計歳入決算額の推移

(単位：千円)

科目	R 1		R 2		R 3		R 4	
	額	構成比 (%)	額	構成比 (%)	額	構成比 (%)	額	構成比 (%)
総額	12,226,058	100.00%	16,528,283	100.00%	14,462,611	100.00%	14,232,253	100.00%
市税	4,630,615	37.87%	4,518,982	27.34%	4,358,128	30.13%	4,312,796	30.30%
地方譲与税	99,889	0.82%	113,765	0.69%	115,240	0.80%	111,289	0.78%
利子割交付金	2,291	0.02%	2,469	0.01%	2,023	0.01%	1,070	0.01%
配当割交付金	10,803	0.09%	9,409	0.06%	14,309	0.10%	13,086	0.09%
株式譲渡所得割交付金	6,954	0.06%	12,736	0.08%	18,523	0.13%	11,337	0.08%
地方消費税交付金	441,398	3.61%	545,072	3.30%	582,677	4.03%	570,732	4.01%
ゴルフ場利用税交付金	30,194	0.25%	26,817	0.16%	32,431	0.22%	33,274	0.23%
特別地方消費税交付金	0	0.00%	0	0.00%	0	0.00%	0	0.00%
自動車取得税交付金	17,185	0.14%	0	0.00%	0	0.00%	199	0.00%
自動車税環境性能割交付金	3,616	0.03%	9,627	0.06%	9,301	0.06%	10,839	0.08%
法人事業税交付金	0	0.00%	10,940	0.07%	28,359	0.20%	44,787	0.31%
地方特例交付金	31,182	0.26%	16,076	0.10%	48,117	0.33%	10,999	0.08%
地方交付税	2,591,801	21.20%	2,656,667	16.07%	3,134,258	21.67%	3,068,399	21.56%
交通安全対策特別交付金	2,261	0.02%	2,563	0.02%	2,290	0.02%	1,915	0.01%
分担金・負担金	204,504	1.67%	141,685	0.86%	142,946	0.99%	163,272	1.15%
使用料・手数料	401,388	3.28%	341,770	2.07%	342,270	2.37%	325,279	2.29%
国庫支出金	1,016,450	8.31%	4,058,983	24.56%	2,022,230	13.98%	2,033,294	14.29%
県支出金	676,353	5.53%	743,118	4.50%	626,486	4.33%	832,707	5.85%
財産収入	104,281	0.85%	249,396	1.51%	143,631	0.99%	51,564	0.36%
寄附金	411,910	3.37%	788,060	4.77%	569,739	3.94%	422,542	2.97%
繰入金	521,030	4.26%	400,867	2.43%	720,497	4.98%	657,230	4.62%
繰越金	256,272	2.10%	348,703	2.11%	534,705	3.70%	526,390	3.70%
諸収入	177,381	1.45%	187,878	1.14%	185,351	1.28%	140,453	0.99%
地方債	588,300	4.81%	1,342,700	8.12%	829,100	5.73%	888,800	6.24%

(資料：企画財政課)

6. 市税の収入状況

(単位：千円)

科目別		年度				
		H 3 0	R 1	R 2	R 3	R 4
収入 総額	調定済額	4,905,627	4,883,369	4,750,321	4,514,267	4,451,322
	収入済額	4,626,181	4,630,615	4,518,982	4,358,128	4,312,795
	徴収率(%)	94.3	94.8	95.1	96.5	96.9
市民税	調定済額	1,327,477	1,307,713	1,278,901	1,248,689	1,234,162
	収入済額	1,250,343	1,244,305	1,218,899	1,204,737	1,193,717
	徴収率(%)	94.1	95.1	95.3	96.5	96.7
固定 資産税	調定済額	3,323,248	3,321,619	3,220,834	3,037,088	2,978,216
	収入済額	3,165,901	3,177,461	3,092,095	2,931,574	2,885,968
	徴収率(%)	95.2	95.6	96.0	96.5	96.9
軽自動 車税	調定済額	88,474	91,281	93,369	93,915	97,609
	収入済額	79,021	81,606	86,282	87,243	91,774
	徴収率(%)	89.3	89.2	92.4	92.9	94.0
たばこ 消費税	調定済額	130,631	126,950	121,531	134,317	141,006
	収入済額	130,631	126,950	121,531	134,317	141,006
	徴収率(%)	100.0	100.0	100.0	100.0	100.0
電気 ガス税	調定済額	-	-	-	-	-
	収入済額	-	-	-	-	-
	徴収率(%)	-	-	-	-	-
木材 引取税	調定済額	-	-	-	-	-
	収入済額	-	-	-	-	-
	徴収率(%)	-	-	-	-	-
特別 土地 保有税	調定済額	35,512	35,512	35,512	-	-
	収入済額	0	0	0	-	-
	徴収率(%)	0.0	0.0	0.0	-	-
入湯税	調定済額	286	293	175	258	330
	収入済額	286	293	175	258	330
	徴収率(%)	100.0	100.0	100.0	100.0	100.0
旧法に よる税	調定済額	-	-	-	-	-
	収入済額	-	-	-	-	-
	徴収率(%)	-	-	-	-	-
国民 健康 保険税	調定済額	791,074	726,644	679,013	619,090	566,094
	収入済額	549,681	522,188	520,606	498,926	466,701
	徴収率(%)	69.4	71.8	76.6	80.6	82.4

(資料：税務課 収納対策担当)

7. 普通会計歳出目的別決算額の推移

(単位：千円)

科目	R 1		R 2		R 3		R 4	
	金額	構成比 (%)	金額	構成比 (%)	金額	構成比 (%)	金額	構成比 (%)
総額	11,877,355	100.00%	15,993,578	100.00%	13,936,221	100.00%	13,540,287	100.00%
議会費	135,752	1.14%	130,155	0.81%	125,562	0.90%	125,831	0.93%
総務費	2,230,819	18.78%	5,215,408	32.61%	3,295,335	23.65%	2,436,714	18.00%
民生費	3,041,739	25.61%	3,405,615	21.29%	3,728,991	26.76%	3,918,665	28.94%
衛生費	1,753,886	14.77%	1,752,600	10.96%	1,880,391	13.49%	1,921,637	14.19%
労働費	12,849	0.11%	14,250	0.09%	14,970	0.11%	15,228	0.11%
農林水産業費	127,750	1.08%	144,483	0.90%	222,882	1.60%	312,627	2.31%
商工費	83,160	0.70%	169,662	1.06%	96,140	0.69%	198,552	1.47%
土木費	738,161	6.21%	823,707	5.15%	887,598	6.37%	1,122,134	8.29%
消防費	646,042	5.44%	1,073,987	6.72%	757,198	5.43%	656,461	4.85%
教育費	1,384,667	11.66%	1,521,288	9.51%	1,378,066	9.89%	1,295,283	9.57%
災害復旧費	101,701	0.86%	157,634	0.99%	0	0.00%	0	0.00%
公債費	1,620,829	13.65%	1,584,789	9.91%	1,549,088	11.12%	1,537,155	11.35%
諸支出金	0	0.00%	0	0.00%	0	0.00%	0	0.00%
前年度繰上充用金	0	0.00%	0	0.00%	0	0.00%	0	0.00%

(資料：企画財政課)

8. 普通会計歳出性質別決算額の推移

(単位：千円)

科目	R 1		R 2		R 3		R 4	
	金額	構成比(%)	金額	構成比(%)	金額	構成比(%)	金額	構成比(%)
総額	11,877,355	100.00%	15,993,578	100.00%	13,936,221	117.34%	13,540,287	120.15%
人件費	2,307,329	19.43%	2,386,423	14.92%	2,489,163	17.86%	2,453,367	18.12%
うち職員給	1,498,045	12.61%	1,534,926	9.60%	1,549,627	11.12%	1,550,140	11.45%
扶助費	1,771,402	14.91%	1,846,346	11.54%	2,193,714	15.74%	1,984,917	14.66%
公債費	1,620,829	13.65%	1,584,789	9.91%	1,549,088	11.12%	1,537,155	11.35%
物件費	1,774,038	14.94%	1,756,691	10.98%	1,873,930	13.45%	1,957,251	14.46%
維持補修費	52,514	0.44%	76,195	0.48%	70,732	0.51%	85,016	0.63%
補助費等	1,634,759	13.76%	4,067,678	25.43%	1,663,960	11.94%	1,674,273	12.37%
積立金	750,421	6.32%	1,404,043	8.78%	1,600,579	11.49%	878,946	6.49%
投資及出資金貸付金	166,711	1.40%	170,881	1.07%	168,019	1.21%	139,080	1.03%
繰出金	1,435,524	12.09%	1,437,827	8.99%	1,429,758	10.26%	1,451,961	10.72%
普通建設事業費	262,127	2.21%	1,105,071	6.91%	866,278	6.22%	1,178,321	8.70%
補助	50,539	0.43%	410,969	2.57%	350,376	2.51%	871,345	6.44%
単独	178,748	1.50%	646,052	4.04%	438,643	3.15%	254,686	1.88%
県営事業負担金等	32,840	0.28%	48,050	0.30%	77,259	0.55%	52,290	0.39%
貸付金	23,200	0.20%	0	0.00%	31,000	0.22%	200,000	1.48%
災害復旧事業費	101,701	0.86%	157,634	0.99%	0	0.00%	0	0.00%
前年度繰上充用金	0	0.00%	0	0.00%	0	0.00%	0	0.00%

(資料：企画財政課)

大月市行政機構図

令和5年4月1日

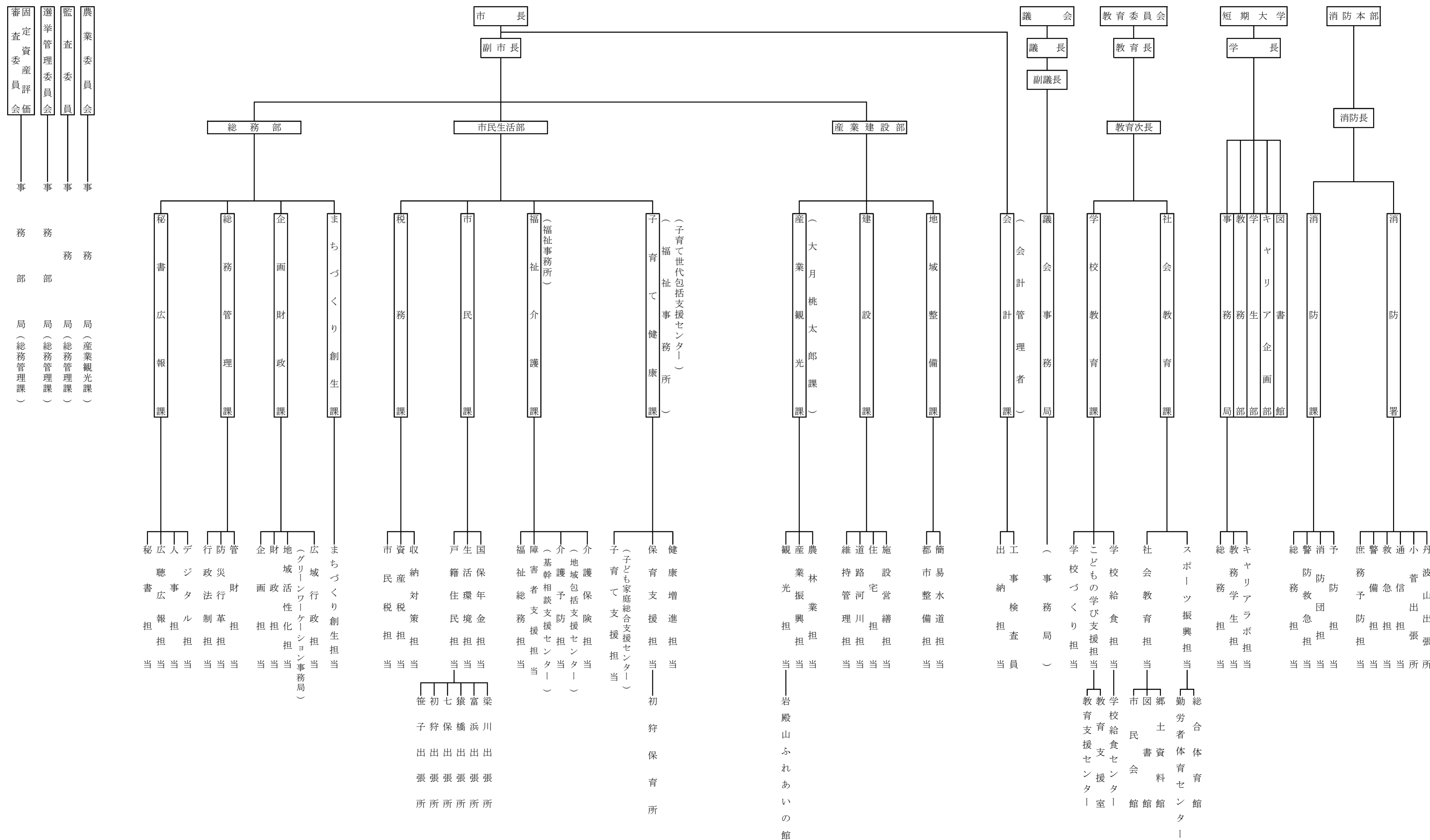

議 会 ・ 選 挙

1. 市議会開会の状況

(各年12月末現在)

年次	本 会 議			議 案						請 願				
	定例会	臨時会	開会日数	付議件数	可 決	修正可決	否 決	継続審議	審議未了	件 数	採 択	趣旨採択	不採 択	継続審議
平成26年	4	1	86	118	117	0	0	1	0	6	4	0	0	2
平成27年	4	1	86	111	111	0	0	0	0	1	1	0	0	0
平成28年	4	3	87	118	117	0	1	0	0	3	3	0	0	0
平成29年	4	0	86	92	91	0	1	0	0	2	2	0	0	0
平成30年	4	0	88	101	99	1	1	1	0	0	3	0	2	0
令和元年	4	3	98	132	127	0	0	5	0	0	1	0	1	0
令和2年	4	1	97	101	101	0	0	0	0	2	1	0	0	1
令和3年	4	1	99	100	100	0	0	0	0	2	2	0	0	0
令和4年	4	0	99	94	93	0	0	0	1	2	2	0	0	0
令和5年	4	1	97	102	102	0	0	0	0	2	0	1	1	0

(資料：議会事務局)

2. 選挙人名簿登録者数の推移

(各年9月1日現在)

年次	総数	男	女	増加数
平成25年	23,325	11,350	11,975	△ 421
平成26年	22,905	11,163	11,742	△ 420
平成27年	22,558	10,989	11,569	△ 347
平成28年	22,706	11,061	11,645	148
平成29年	22,316	10,880	11,436	△ 390
平成30年	21,807	10,625	11,182	△ 509
令和元年	21,343	10,432	10,911	△ 464
令和2年	20,918	10,237	10,681	△ 425
令和3年	20,459	10,010	10,449	△ 459
令和4年	20,070	9,858	10,212	△ 389
令和5年	19,659	9,691	9,968	△ 411

(資料：選挙管理委員会)

注：平成28年は公職選挙法改正により選挙権年齢が18歳以上に引き下げられたため増加

3. 地区別選挙人名簿登録者数及び当日有権者数

(令和5年1月22日執行 山梨県知事選挙)

地 区 別	選 挙 人 名 簿 登 録 者 数			当 日 有 権 者 数		
	総 数	男	女	総 数	男	女
笹 子 町	797	393	404	793	389	404
初 狩 町	1,456	716	740	1,452	715	737
大 月 町	4,602	2,224	2,378	4,576	2,211	2,365
賑 岡 町	2,598	1,301	1,297	2,585	1,294	1,291
七 保 町	2,831	1,383	1,448	2,819	1,375	1,444
猿 橋 町	4,216	2,065	2,151	4,195	2,058	2,137
富 浜 町	2,762	1,376	1,386	2,746	1,370	1,376
梁 川 町	667	320	347	661	317	344
合 計	19,929	9,778	10,151	19,827	9,729	10,098

(資料：選挙管理委員会)

4. 選挙別投票率の推移

選 挙 名	執行年月日	選挙当日有権者数			投 票 者 数			投 票 率 (%)		
		総 数	男	女	総 数	男	女	総 数	男	女
衆 議 院 議 員 (小選挙区)	21. 8. 30	24,599	11,880	12,719	19,797	9,572	10,225	80.48	80.57	80.39
参 議 院 議 員 (小選挙区)	22. 7. 11	24,349	11,761	12,588	17,137	8,275	8,862	70.38	70.36	70.40
県 知 事	23. 1. 30	24,045	11,636	12,409	12,016	5,779	6,237	49.97	49.66	50.26
県 議 会 議 員	23. 4. 10	23,875	11,557	12,318	17,371	8,341	9,030	72.76	72.17	73.31
市 長	23. 7. 3	23,726	11,506	12,220	無投票			-	-	-
市 議 会 議 員	23. 7. 3	23,726	11,506	12,220	18,925	9,068	9,857	79.76	78.81	80.66
衆 議 院 議 員 (小選挙区)	24. 12. 16	23,620	11,475	12,145	17,131	8,341	8,790	72.53	72.69	72.38
参 議 院 議 員 (県選出)	25. 7. 21	23,355	11,360	11,995	14,962	7,310	7,652	64.06	64.35	63.79
衆 議 院 議 員 (小選挙区)	26. 12. 14	22,779	11,086	11,693	16,009	7,851	8,158	70.28	70.82	69.77
県 知 事	H27. 1. 25	22,658	11,023	11,635	10,422	5,158	5,264	46.00	46.79	45.24
県 議 会 議 員	H27. 4. 12	22,515	10,955	11,560	16,076	7,830	8,246	71.40	71.47	71.33
市 長	H27. 7. 5	22,403	10,906	11,497	18,383	8,884	9,499	82.06	81.46	82.62
市 議 会 議 員	H27. 7. 5	22,403	10,906	11,497	18,383	8,884	9,499	82.06	81.46	82.62
参 議 院 議 員 (県選出)	H28. 7. 10	22,785	11,111	11,674	14,848	7,320	7,528	65.17	65.88	64.49
衆 議 院 議 員 (小選挙区)	H28. 7. 10	22,205	10,819	11,386	15,874	7,786	8,088	71.49	71.97	71.03
県 知 事	H31. 1. 27	21,498	10,486	11,012	14,624	7,228	7,396	68.02	68.93	67.16
県 議 会 議 員	H31. 4. 7	21,307	10,389	10,918	14,834	7,243	7,591	69.62	69.72	69.53
市 長	R1. 6. 30	21,133	10,309	10,824	16,760	8,123	8,637	79.31	78.80	79.79
市 議 会 議 員	R1. 6. 30	21,133	10,309	10,824	16,760	8,123	8,637	79.31	78.80	79.79
参 議 院 議 員 (県選出)	R1. 7. 21	21,329	10,416	10,913	12,435	6,196	6,239	58.30	59.49	57.17
衆 議 院 議 員 (小選挙区)	R3. 10. 31	20,366	9,974	10,392	13,633	6,747	6,886	66.94	67.65	66.26
参 議 院 議 員 (県選出)	R4. 7. 10	20,131	9,874	10,257	12,692	6,271	6,421	63.05	63.51	62.60
県 知 事	R5. 1. 22	19,827	9,729	10,098	12,030	5,934	6,096	60.67	60.99	60.37

(資料：選挙管理委員会)

5. 歴代大月市議会議長

歴 代	氏 名	就任 年 月 日	退任 年 月 日
初	小林源貞	昭和30年 8月 5日	昭和32年 6月 18日
2	小林尊良	32. 6. 18	33. 12. 23
3	和光政雄	33. 12. 23	34. 7. 25
4	小林美永	34. 8. 3	35. 6. 29
5	石井利一郎	35. 6. 29	36. 7. 6
6	高橋卯太郎	36. 7. 7	37. 4. 25
7	相馬一男	37. 5. 4	38. 7. 25
8	奈良武則	38. 7. 27	38. 12. 24
9	後藤利勝	39. 1. 27	40. 10. 12
10	伊奈明	40. 10. 12	42. 7. 26
11	天野量典	42. 7. 31	44. 8. 1
12	知見重徳	44. 8. 1	46. 7. 26
13	天野平八郎	46. 7. 29	48. 7. 27
14	石井昌善	48. 7. 28	49. 12. 9
15	卯月博政	49. 12. 9	50. 7. 26
16	卯月勝利	50. 7. 29	52. 8. 3
17	小侯菊雄	52. 8. 3	53. 3. 30
18	小鈴木紀行	53. 3. 30	54. 3. 30
19	小林保義	54. 3. 30	54. 7. 26
20	長田幸男	54. 7. 27	55. 3. 4
21	天野晴進	55. 3. 4	56. 3. 13
22	西室覚	56. 3. 13	58. 7. 26
23	鈴木敏道	58. 7. 27	59. 3. 27
24	矢頭達哉	59. 3. 27	60. 7. 29
25	石井孔規	60. 7. 29	61. 3. 28
26	三枝新吾	61. 3. 28	61. 10. 30
27	田村吉蔵	61. 10. 30	62. 3. 9
28	藤本善成	62. 3. 9	62. 7. 26
29	横瀬善滝	62. 7. 27	63. 7. 18
30	萩原剛	63. 7. 18	平成 元. 7. 26
31	萩原正治	平成 元. 7. 26	2. 7. 30
32	小富林滋	2. 7. 30	3. 7. 26
33	富岡常男	3. 7. 29	4. 7. 29
34	渡邊泰	4. 7. 29	5. 9. 17
35	杉本元一	5. 9. 17	6. 8. 11
36	天野信明	6. 8. 11	7. 7. 26
37	伊奈明	7. 7. 28	8. 6. 28
38	正木壽郎	8. 6. 28	9. 7. 28
39	佐々木大輔	9. 7. 28	10. 7. 28
40	萩原剛	10. 7. 28	11. 7. 26
41	白川壽一	11. 7. 28	12. 7. 28
42	天野祐治	12. 7. 28	13. 9. 10
43	奈良一廣	13. 9. 10	14. 7. 29
44	大石源政	14. 7. 29	15. 7. 26
45	相馬保政	15. 7. 30	16. 7. 28
46	石井佐武	16. 7. 28	17. 7. 26
47	奥脇一夫	17. 7. 26	18. 7. 31
48	井上正己	18. 7. 31	19. 7. 26
49	内藤次郎	19. 7. 27	20. 7. 28
50	杉本東洋	20. 7. 28	21. 7. 27
51	小侯昭男	21. 7. 27	22. 7. 27
52	天野祐治	22. 7. 27	23. 7. 27
53	古見金弥	23. 7. 27	24. 7. 27
54	後藤家慶	24. 7. 27	25. 7. 26
55	小泉三雄	25. 7. 26	26. 7. 29
56	小原丈司	26. 7. 29	27. 7. 26
57	西山室衛	27. 7. 27	28. 9. 30
58	山田善一	28. 9. 30	令和 元. 7. 26
59	萩原剛	令和 元. 7. 29	2. 9. 1
60	鈴相木章司	2. 9. 1	2. 11. 22
61	相馬保政	2. 11. 27	4. 11. 30
62	山田政文	4. 11. 30	5. 7. 26
63	奥脇一夫	5. 7. 27	

6. 歴代大月市議会副議長

歴代	氏名	就任年月日	退任年月日
初	藤本正	昭和30年 8月 5日	昭和32年 6月 20日
2	田村寅造	32. 6. 20	33. 12. 23
3	石井利一郎	33. 12. 23	34. 7. 25
4	西室義信	34. 8. 3	35. 6. 29
5	矢頭誠信	35. 6. 29	36. 7. 8
6	山口富弥	36. 7. 12	37. 5. 4
7	奈良武則	37. 5. 4	38. 7. 26
8	卯月量治	38. 7. 27	39. 7. 4
9	畠山辰雄	39. 7. 4	40. 10. 12
10	近藤智治	40. 10. 12	42. 7. 26
11	井上武	42. 8. 1	44. 8. 1
12	小林保義	44. 8. 1	46. 7. 26
13	和田政幸	46. 7. 29	48. 12. 6
14	西室覚	48. 12. 6	49. 12. 9
15	小俣庄三	49. 12. 9	50. 7. 26
16	石井孔規	50. 7. 29	53. 3. 20
17	矢頭達哉	53. 3. 20	54. 7. 26
18	小林滋	54. 7. 27	55. 3. 4
19	田村吉蔵	55. 3. 4	56. 3. 13
20	藤本善成	56. 3. 13	58. 7. 26
21	卯月正治	58. 7. 27	59. 3. 27
22	三枝新吾	59. 3. 27	60. 7. 29
23	岡部新次	60. 7. 29	61. 3. 28
24	横瀬滝雄	61. 3. 28	62. 3. 9
25	富岡常男	62. 3. 9	62. 7. 26
26	天野信	62. 7. 27	63. 7. 18
27	杉本元一	63. 7. 18	平成 元. 7. 26
28	正木壽一郎	平成 元. 7. 26	2. 7. 30
29	小俣俊雄	2. 7. 30	3. 7. 26
30	小鈴木栄二	3. 7. 29	4. 7. 29
31	佐々木大輔	4. 7. 29	5. 9. 17
32	天野祐治	5. 9. 17	6. 8. 11
33	秋山甚一	6. 8. 11	7. 7. 26
34	杉本栄一	7. 7. 28	8. 6. 28
35	奈良叡一	8. 6. 28	9. 7. 28
36	後藤周男	9. 7. 28	9. 11. 28
37	大石源廣	9. 12. 12	10. 12. 24
38	志村千明	10. 12. 24	11. 7. 26
39	石井佐武郎	11. 7. 28	12. 7. 28
40	小俣昭男	12. 7. 28	13. 9. 10
41	小棚邦由	13. 9. 10	14. 7. 29
42	井上正己	14. 7. 29	15. 7. 26
43	杉本東洋	15. 7. 30	17. 7. 26
44	古見金弥	17. 7. 26	18. 7. 31
45	小原丈司	18. 7. 31	19. 7. 26
46	西室衛	19. 7. 27	20. 7. 28
47	後藤慶家	20. 7. 28	21. 7. 27
48	小泉二三雄	21. 7. 27	22. 7. 27
49	後藤慶家人	22. 7. 27	23. 7. 27
50	卯月政善	23. 7. 27	25. 7. 26
51	山田善一	25. 7. 26	27. 7. 26
52	小林信保	27. 7. 27	29. 9. 7
53	小鈴木基方	29. 9. 7	令和 元. 7. 26
54	鈴木木章司	令和 元. 7. 29	2. 9. 1
55	山田政文	2. 9. 1	4. 11. 30
56	相馬力	4. 11. 30	5. 7. 26
57	棚本晃行	5. 7. 27	

大 月 市 統 計 書
(令和4年版)

令和6年4月 発行

編集発行 大月市産業観光課産業振興担当
大月市大月町花咲1608番地19
〒401-0015 TEL0554(20)1857
