

# 大月市統計書

令和元年版

大月市

# 市章



「大」を天に向け跳ねさせて全体を形づくり、力強さを、また中央の丸を「月」になぞられ、市民の和による発展を象徴、図案化したものです。

昭和29年10月1日制定

# 大月市民憲章

わたくしたちは、豊かな自然と長い伝統に培われた郷土に誇りを持ち、あたたかな心のつながりを大切にして、創造性と活力に富み、生きがいと希望にあふれる大月市をつくるために努力することを誓い、この憲章を定めます。

1. 自然を愛し、美しいまちをつくりましょう。
1. 健康で、明るいまちをつくりましょう。
1. きまりを守り、住みよいまちをつくりましょう。
1. 教養と文化を高め、心豊かなまちをつくりましょう。
1. 思いやりの輪をひろげ、ふれあいのまちをつくりましょう。
1. 働くことに誇りを持ち、伸びゆくまちをつくりましょう。

昭和57年8月8日 告示第12号

大月市民歌

秋葉 望 作詞  
竹中重雄 作曲  
下総暁一 補修

明るく力強く ♩ = 120

か つ ら が わ み ず す む き し べ も  
り あ が る い ぶ き は あ ら た う  
ち か わ す お さ の ひ ー び き も た  
か ら か ー に ち か ら ち か ら ち  
か ら の み ー や こ お お つ き し あ  
ー と こ し え に さ か え あ れ

*mf*  
*mp*  
*mf*  
*f*  
*ff*  
*ff*

- 一、桂川水澄む岸べ  
もり上る息吹は新  
うち交すおさのひびきも  
高らかに  
力 力 力の都 大月市  
あゝとこしえに 栄あれ
- 二、みどりわく笹子の嶺よ  
岩殿の手招くところ  
虹のごと映えて文化を  
咲きかざす  
光 光 光の都 大月市  
あゝとこしえに 栄あれ
- 三、富士は呼ぶはるかな空へ  
吹き通う風さえさやか  
明けわたる明日へ若さの  
脈がうつ  
希望 希望 希望の都 大月市  
あゝとこしえに 栄あれ

# は じ め に

ここに令和元年版大月市統計書を刊行いたしました。

この統計書は、大月市の人口、産業、市民生活及び教育文化などからあらゆる分野にわたる基本的な統計資料をできる限り総合的に収録し、市勢の現況とその発展の推移を明らかにしようとするものであります。

本書が、今後の行政運営のための基礎資料として、また経済活動や学術研究等に広く活用いただければ幸いに存じます。

編集にあたっては、内容の整備に努めましたが、利用上なお不十分な点につきましては、各方面からのご意見、ご指導をいただき、さらに内容の充実を図りたいと考えております。

最後に、本書の刊行にあたり、貴重な資料の提供とご協力を賜りました関係各位に対し、お礼申し上げますとともに今後もなお一層のご協力をお願い申し上げます。

令和3年3月

大月市長 小林 信保

## 凡 例

1. 資料は、当市の各種調査結果を主体に官公庁及び民間団体から収集したものです。
2. 内容は、主として平成30年度又は令和元年度の事実ですが、当該年又は本年に調査が  
れなかったものについては、その前後における最近の事実を収録してあります。
3. 注意事項及び統計表の一般説明は、注で表示し、表中の数値の単位については、原  
則として各表の上部右側に注記してあります。
4. 調査時期について「年次」は歴年、「年度」は4月～翌年3月の会計年度によるものです。
5. 統計表中の符号は、つぎのとおりである。

- 0 単位未満のもの
- 皆無または該当数字がないもの
- … 事実不詳のもの
- △ 減少
- X 統計法第14条による秘密扱いのもの  
(該当数字はあるが、秘密保持のための公表を控えた数字)

### 市の花「山ゆり」



### 市の木「八重桜」



昭和44年8月8日 制定

# 大月市管内図



## 大月市のおいたち

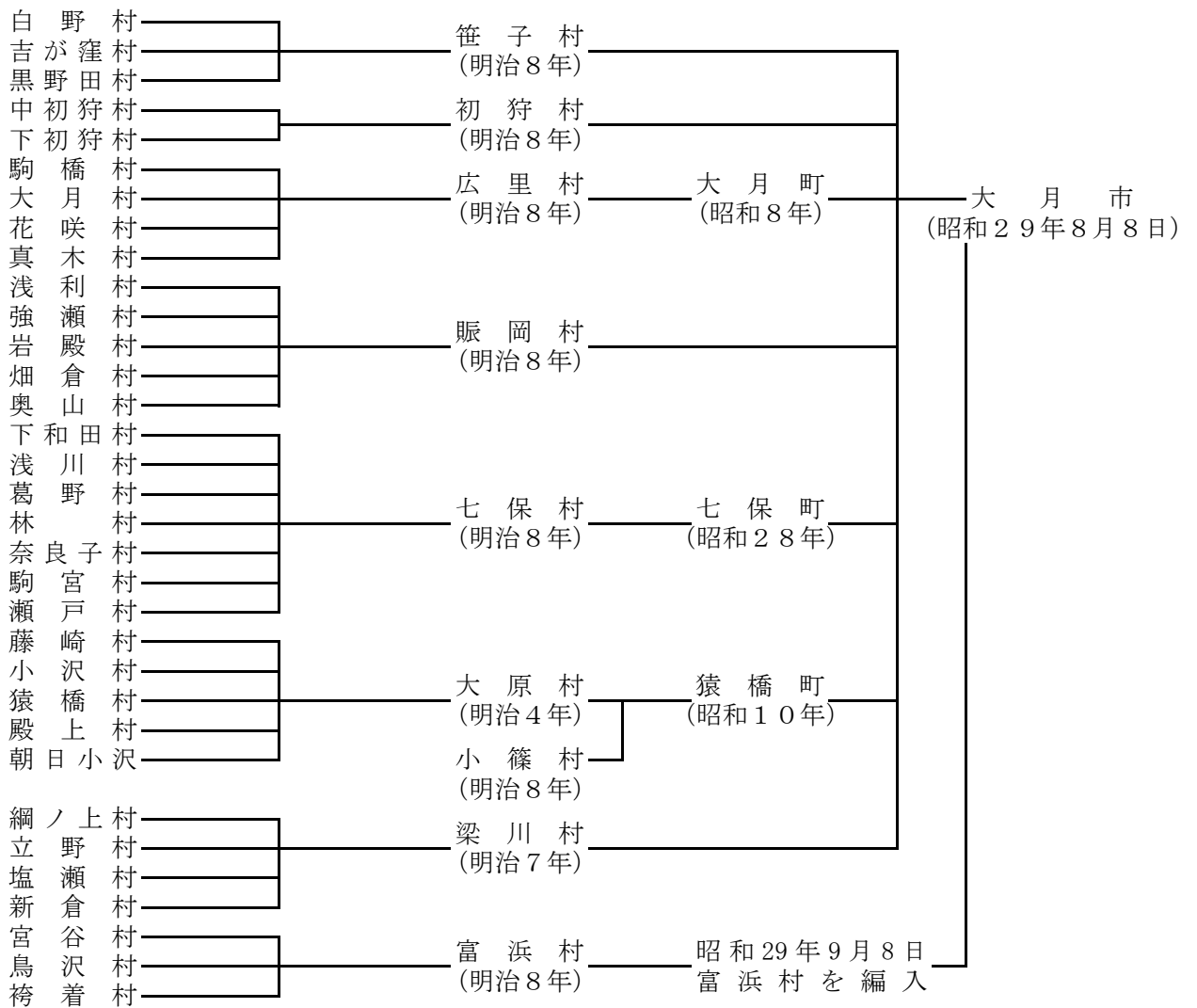

(注) ( ) 内は、当該市町村の設置年、または設置年月日を示す。

# 目 次

|                                   |  |
|-----------------------------------|--|
| ●土地・気象                            | (2) 転 出 … 18                                 |
| 1. 大 月 市 の 位 置 … 1                | (3) 理由別移動状況(図表) … 19                         |
| 2. 大 月 市 役 所 の 位 置 … 1            | 9. 国 勢 調 査                                   |
| 3. 地 区 別 面 積 … 1                  | (1) 人口及び世帯数の推移 … 20                          |
| 4. 土 地 利 用                        | (2) 人口及び世帯数の推移(図表) … 21                      |
| (1) 利用目的別面積の推移 … 2                | (3) 集 落 別 人 口 … 22                           |
| (2) 土地利用の構成(図表) … 3               | (4) 人口分布の推移(図表) … 23                         |
| (3) 所有区分別面積 … 4                   | (5) 世帯分布の推移(図表) … 24                         |
| (4) 転用農地・地目別利用状況の推移 … 4           | (6) 年 齢 階 層 別 人 口 の 推 移 … 25                 |
| 5. 気 象                            | (7) 年 齢 階 層 別 人 口 の 推 移 ( 図 表 ) … 26         |
| (1) 大 月 の 気 象 … 5                 | (8) 年 齢 3 区 分 人 口 比 の 推 移 ( 図 表 ) … 27       |
| (2) 平均気温及び降水量分布図 … 6              | (9) 年 齢 階 層 別 地 区 別 人 口 … 28                 |
| (3) 平均気温の推移 … 7                   | (10) 産業分類別・従業上の地位別15歳以上就業者数 … 29             |
| (4) 最高気温(極)の推移 … 7                | (11) 産業大分類別就業者の構成図 … 30                      |
| (5) 最低気温(極)の推移 … 8                | (12) 年 齢 階 層 別 ・ 産 業 別 就 業 者 数 の 推 移 … 31    |
| (6) 降 水 量 の 推 移 … 8               | (13) 人口集中地区人口及び面積の推移 … 32                    |
| (7) 月別平均気温(図表) … 9                | (14) 労 働 人 口 の 推 移 … 32                      |
| (8) 月別降水量(図表) … 9                 | (15) 昼 間 人 口 の 推 移 … 33                      |
| ●人 口                              | (16) 流 出 人 口 ( 1 5 歳 以 上 ) … 34              |
| 1. 人 口 及 び 世 帯 の 推 移 … 10         | (17) 流 入 人 口 ( 1 5 歳 以 上 ) … 35              |
| 2. 地 区 別 人 口 ・ 世 帯 数 … 10         | (18) 世帯の種類・世帯人員別世帯数及び世帯人員 … 36               |
| 3. 人 口 動 態                        | (19) 住居の種類・住宅の所有の関係別一般世帯・一般世帯人員 … 37         |
| (1) 人 口 動 態 の 推 移 … 11            | (20) 住宅の建て方別・住宅に住む一般世帯数・一般世帯人員 … 37          |
| (2) 社 会 動 態 の 推 移 … 11            | (21) 親族人員別一般世帯数・一般世帯人員及び親族人員 … 38            |
| (3) 転入転出先の状況(図表) … 13             | (22) 延べ面積・住宅の所有の関係別住宅に住む65歳以上親族のいる一般世帯数 … 38 |
| (4) 地 区 別 人 口 動 態 … 14            | ●農 林 業                                       |
| 4. 年 齢 別 老 人 人 口 の 推 移 … 15       | 1. 専 業 兼 業 別 農 家 数 … 39                      |
| 5. 幼 年 ・ 生 産 ・ 老 人 人 口 の 推 移 … 15 | 2. 農 業 経 営 体 数 … 40                          |
| 6. 外 国 人 登 録 者 及 び 登 録 世 帯 … 16   | 3. 経 営 耕 地 規 模 別 農 家 数 … 40                  |
| 7. 国 籍 別 外 国 人 登 録 者 の 推 移 … 16   | 4. 地 区 別 耕 地 面 積 … 41                        |
| 8. 移 動 理 由 別 転 入 ・ 転 出 者 の 推 移    | 5. 農 産 物 販 売 金 額 段 階 別 販 売 農 家 数 … 41        |
| (1) 転 入 … 17                      | 6. 農 産 物 販 売 金 額 1 位 部 門 別 農 家 数 の 推 移 … 42  |

|   |                         |
|---|-------------------------|
| 7. 販売目的農産物作付経営体数 … 42                     | 1. 観光客入込状況の推移 … 62      |
| 8. 販売目的農産物作付面積 … 43                       | 2. 観光地分布図 … 62          |
| 9. 販売農家の年齢別世帯数 … 44                       | 3. 宿泊施設の状況 … 63         |
| 10. 農用機械（個人所有）台数 … 45                     | 4. 娯楽施設の状況 … 63         |
| 11. 耕作放棄地のある農家数 … 45                      | ●都市施設                   |
| 12. 耕作放棄地面積 … 46                          | 1. 都市計画区域面積及び人口 … 64    |
|   | 2. 地区別都市計画区域面積及び人口 … 65 |
| 13. 保有山林がある林業経営体数と面積 … 47                 | 3. 用途地域面積 … 65          |
| 14. 保有山林面積規模別林家数及び面積 … 47                 | 4. 道路の現況 … 66           |
| 15. 林業従事日数別世帯員数 … 48                      | 5. 橋梁の現況 … 66           |
| 16. 林野面積及び蓄積量推移 … 48                      | 6. 市道整備状況の推移 … 67       |
| 17. 保安林種類別面積の推移 … 49                      | 7. 市道橋梁整備状況の推移 … 67     |
| ●事業所                                      | 8. 構造別建物棟数及び面積の推移 … 68  |
| 1. 産業大分類別事業所数の推移 … 50                     | 9. 市営住宅戸数の推移 … 68       |
| 2. 産業大分類別従事者数の推移 … 50                     | 10. 市営住宅の現況 … 69        |
| 3. 産業別・地区別事業所数及び従事者数 … 51                 | ●上下水道                   |
| 4. 地区別・従事者規模別事業所数 … 52                    | 1. 上水道の状況 … 70          |
| 5. 経営組織別事業所数・事業者数の推移 … 52                 | 2. 簡易水道の状況 … 71         |
| 6. 事業所数及び従業者数の推移（図表） … 53                 | 3. 上水道水源別取水能力 … 72      |
| ●工業                                       | 4. 簡易水道地区別箇所及び取水量 … 72  |
| 1. 工業概況の推移 … 54                           | 5. 水利用区分別及び水源別取水量 … 73  |
| 2. 業種別事業所数の推移 … 55                        | 6. 農業用水地区別利用状況 … 73     |
| 3. 業種別従業者数の推移 … 56                        | 7. 公共下水道整備状況及び普及状況 … 74 |
| 4. 業種別製造品出荷額等の推移 … 57                     | ●運輸・通信                  |
| 5. 従事者規模別事業所及び従事者数の推移 … 58                | 1. 車種別自動車保有台数の推移 … 75   |
| 6. 従業者規模別事業所及び従業者数構成図 … 59                | 2. 国道20号交通量の推移 … 76     |
| ●商業                                       | 3. 中央自動車道大月インター交通量 … 76 |
| 1. 業種別商店数・従業者数・商品販売額の推移 … 60              | 4. JR・私鉄駅別乗降客数 … 77     |
| 2. 業種別商店数・従業者数・商品販売額の状況 … 60              | 5. 郵便物取扱い数について … 77     |
| 3. 1商店当りの従業者数・商品販売額及び従業者1人当り商品販売額の推移 … 61 | 6. 電話加入台数及び普及状況の推移 … 78 |
| 4. 従業者規模別商店数 … 61                         |                         |
| 5. 商業概要 … 61                              |                         |
| ●観光                                       |                         |



|                        |                                      |                     |
|------------------------|--------------------------------------|---------------------|
| ●市民生活                  |                                      | (9) 火葬場利用状況の推移 … 96 |
| 1. 市民所得                |                                      | (10) し尿処理の推移 … 97   |
| (1) 総生産額及び分配所得の推移 … 79 |                                      | (11) じん介処理の推移 … 97  |
| (2) 市内総生産 … 80         |                                      |                     |
| (3) 市民所得の分配 … 81       | 6. 保安・防災                             |                     |
| 2. 社会福祉                | (1) 犯罪発生件数の推移 … 98                   |                     |
| (1) 市内保育所の現況 … 82      | (2) 交通事故発生状況の推移 … 98                 |                     |
| (2) 保育所(園)児童数の推移 … 83  | (3) 地区別住民事故の状況 … 99                  |                     |
| (3) 総合福祉センターの利用状況 … 84 | (4) 道路別交通事故発生状況 … 99                 |                     |
| (4) 身体障害者数の推移 … 84     | (5) 消防現勢表 … 100                      |                     |
| (5) 等級別身体障害者数の推移 … 85  | (6) 救急出動状況の推移 … 100                  |                     |
| (6) 生活保護世帯数の推移 … 86    | (7) 救急出動の構成図 … 101                   |                     |
| (7) 生活保護費の推移 … 86      | (8) 火災概況の推移 … 101                    |                     |
| 3. 年金・保険               | (9) 地区別・種別火災件数の推移 … 102              |                     |
| (1) 抛出年金給付状況 … 87      | (10) 原因別火災件数の推移 … 103                |                     |
| (2) 老齢福祉年金給付状況 … 88    | 7. 労働組合数及び組合員数 … 103                 |                     |
| (3) 国民健康保険の概況 … 88     | ●教育・文化                               |                     |
| (4) 保険給付状況 … 89        | 1. 校種及び設置者別学校数 … 104                 |                     |
| (5) 療養給付の推移(図表) … 90   | 2. 校種・設置者別及び男女別園児・児童・生徒・学生数の推移 … 104 |                     |
| (6) 国民健康保険付加給付状況 … 90  | 3. 校種及び学校別園児・児童・生徒・学生数の推移            |                     |
| 4. 介護保険事業の状況           | (1) 幼稚園 … 105                        |                     |
| (1) 要介護度別認定者数 … 91     | (2) 小学校 … 106                        |                     |
| (2) 在宅介護サービス給付実績 … 91  | (3) 小学校学年別現況 … 106                   |                     |
| (3) 施設介護サービス給付実績 … 91  | (4) 中学校 … 107                        |                     |
| 5. 医療・衛生               | (5) 中学校学年別現況 … 108                   |                     |
| (1) 医療施設の状況 … 92       | (6) 高等学校 … 109                       |                     |
| (2) 医療従事者数の推移 … 92     | (7) 短期大学 … 110                       |                     |
| (3) 市立中央病院概況の推移 … 93   | 4. 校種・学校別教員(本務者)職員・学級数の推移            |                     |
| (4) 特定死因順位別死亡者数 … 94   | (1) 幼稚園 … 110                        |                     |
| (5) 特定死因別死亡率 … 95      | (2) 小学校 … 111                        |                     |
| (6) 河川水質測定結果 … 95      | (3) 小学校・学校別現況 … 111                  |                     |
| (7) 市民相談件数の推移 … 96     | (4) 中学校 … 111                        |                     |
| (8) 種類別苦情受付件数 … 96     | (5) 中学校・学校別現況 … 111                  |                     |

|                                     |                                  |
|-------------------------------------|----------------------------------|
| (6) 高等学 校 … 112                     | ●行政・財政                           |
| (7) 短期大 学 … 113                     | 1. 歴 代 市 長 … 129                 |
| 5. 学校別校舎及び屋内運動場・プール保有状況             | 2. 歴 代 助 役 … 129                 |
| (1) 小 学 校 … 114                     | 3. 歴 代 収 入 役 … 129               |
| (2) 中 学 校 … 114                     | 4. 市 職 員 数 の 推 移 … 130           |
| (3) 短期大 学 … 114                     | 5. 普通会計歳入決算額の推移 … 131            |
| 6. 養 護 学 校                          | 6. 市 税 の 収 入 状 況 … 132           |
| (1) 学 年 別 在 学 者 数 … 115             | 7. 普通会計歳出目的別決算額の推移 … 133         |
| (2) 年 齢 別 在 学 者 数 … 116             | 8. 普通会計歳出性質別決算額の推移 … 134         |
| (3) 通 学 状 況 … 117                   | 9. 大 月 市 行 政 機 構 図 … 135         |
| (4) 教 員 数 及 び 職 員 数 … 117           | ●議 会 ・ 選 挙                       |
| 7. 進 路 別 卒 業 者 数 の 推 移              | 1. 市 議 会 開 会 の 状 況 … 136         |
| (1) 中 学 校 … 118                     | 2. 選 挙 人 名 簿 登 録 者 数 の 推 移 … 136 |
| (2) 高 等 学 校 … 119                   | 3. 地区別選挙人名簿登録者数及び当日有権者数 … 137    |
| 8. 卒業者の男女別進路割合（図表） … 120            | 4. 選 挙 別 投 票 率 の 推 移 … 137       |
| 9. 中学・高校卒業者の県内外及び産業別就職者数 … 121      | 5. 歴 代 大 月 市 議 会 議 長 … 138       |
| 10. 中学・高校卒業者の県内外及び男女就職者数（図表） … 122  | 6. 歴 代 大 月 市 議 会 副 議 長 … 139     |
| 11. 市 民 会 館 の 利 用 状 況 … 123         |                                  |
| 12. 勤 労 青 年 セ ン タ ー の 利 用 状 況 … 123 |                                  |
| 13. 社 会 体 育 施 設 の 状 況 … 123         |                                  |
| 14. 地区公民館における各種学級の開設状況の推移 … 124     |                                  |
| 15. 図 書 館 の 蔵 書 数 … 125             |                                  |
| 16. 図 書 館 入 館 者 数 の 推 移 … 125       |                                  |
| 17. 貸 出 図 書 数 の 推 移 … 125           |                                  |
| 18. 視 聴 覚 ラ イ ブ ラ リ ー 利 用 状 況 … 126 |                                  |
| 19. 指 定 文 化 財 の 状 況 … 126           |                                  |
| 20. 文化財保護法による指定物件一覧表 … 127          |                                  |
| 21. テ レ ビ 普 及 状 況 の 推 移 … 128       |                                  |
| 22. 青 少 年 団 体 … 128                 |                                  |
| 23. 宗 教 法 人 … 128                   |                                  |

# 土地・気象

## 土地・気象

## 1. 大月市の位置

| 方位              |          |               |         | 長さ          |             | 隣接市町村                       |
|-----------------|----------|---------------|---------|-------------|-------------|-----------------------------|
| 東 経             | 地 名      | 北 緯           | 地 名     | 東西          | 南北          |                             |
| 極東 139° 04' 13" | 梁川町清水大保呂 | 極南35° 33' 59" | 猿橋町朝日小沢 | 27.1<br>k m | 19.2<br>k m | 都留市、富士河口湖町、笛吹市、甲州市、小菅村、上野原市 |
| 極西 138° 46' 15" | 笹子町追分    | 極北35° 44' 22" | 七保町深城   |             |             |                             |



## 2. 大月市役所の位置

|     |               |    |             |
|-----|---------------|----|-------------|
| 地 名 | 大月市大月二丁目6番20号 |    |             |
| 東経  | 138° 56' 38"  | 北緯 | 35° 36' 25" |
| 標高  | 363m          |    |             |

## 3. 地区別面積

| 地 区 | 別       | 総面積    | 笹子町   | 初狩町   | 大月町   | 賑岡町   | 七保町    | 猿橋町   | 富浜町   | 梁川町   |
|-----|---------|--------|-------|-------|-------|-------|--------|-------|-------|-------|
| 面   | 積 (K㎡)  | 280.25 | 39.62 | 19.30 | 39.15 | 21.88 | 110.40 | 21.78 | 12.95 | 15.17 |
| 構   | 成 比 (%) | 100.0  | 14.1  | 6.9   | 14.0  | 7.8   | 39.4   | 7.8   | 4.6   | 5.4   |

## 4. 土地 利 用

## (1) 利用目的別面積の推移

(各年1月1日) (単位: h a)

| 区分        | 平成 2 年 |      | 平成 7 年 |      | 平成 23 年 |      |
|-----------|--------|------|--------|------|---------|------|
|           | 実 数    | 構成比  | 実 数    | 構成比  | 実 数     | 構成比  |
| ・農 用 地    | 1,582  | 5.6  | 1,481  | 5.3  | 1,286   | 4.6  |
| 農 地       | 1,582  | 5.6  | 1,481  | 5.3  | 1,286   | 4.6  |
| 採草放牧地     | -      | -    | -      | -    | -       | -    |
| ・森 林      | 24,551 | 87.6 | 24,423 | 87.1 | 24,319  | 86.7 |
| ・原 野      | 76     | 0.3  | 76     | 0.3  | 800     | 2.9  |
| ・水面・河川・水路 | 129    | 0.5  | 131    | 0.5  | 206     | 0.7  |
| 水 面       | 1      | 0.0  | 1      | 0    | 76      |      |
| 河 川       | 118    | 0.4  | 120    | 0.4  | 120     |      |
| 水 路       | 10     | 0.1  | 10     | 0.1  | 10      |      |
| ・道 路      | 420    | 1.5  | 433    | 1.5  | 421     | 1.5  |
| 一 般 道 路   | 335    | 1.2  | 347    | 1.2  | 362     |      |
| 農 道       | 47     | 0.2  | 45     | 0.2  | 15      |      |
| 林 道       | 38     | 0.1  | 41     | 0.1  | 44      |      |
| ・宅 地      | 414    | 1.5  | 479    | 1.7  | 492     | 1.8  |
| 住 宅 地     | 292    | 1.1  | 315    | 1.1  | 346     | 1.2  |
| 工 場 用 地   | 27     | 0.1  | 26     | 0.1  | 16      | 0.1  |
| その他の宅地    | 95     | 0.3  | 138    | 0.5  | 130     | 0.5  |
| ・そ の 他    | 858    | 3    | 1,007  | 3.6  | 506     | 1.8  |
| 合 計       | 28,030 | 100  | 28,030 | 100  | 28,030  | 100  |

(資料: 大月市国土利用計画)

(2) 土地利用の構成

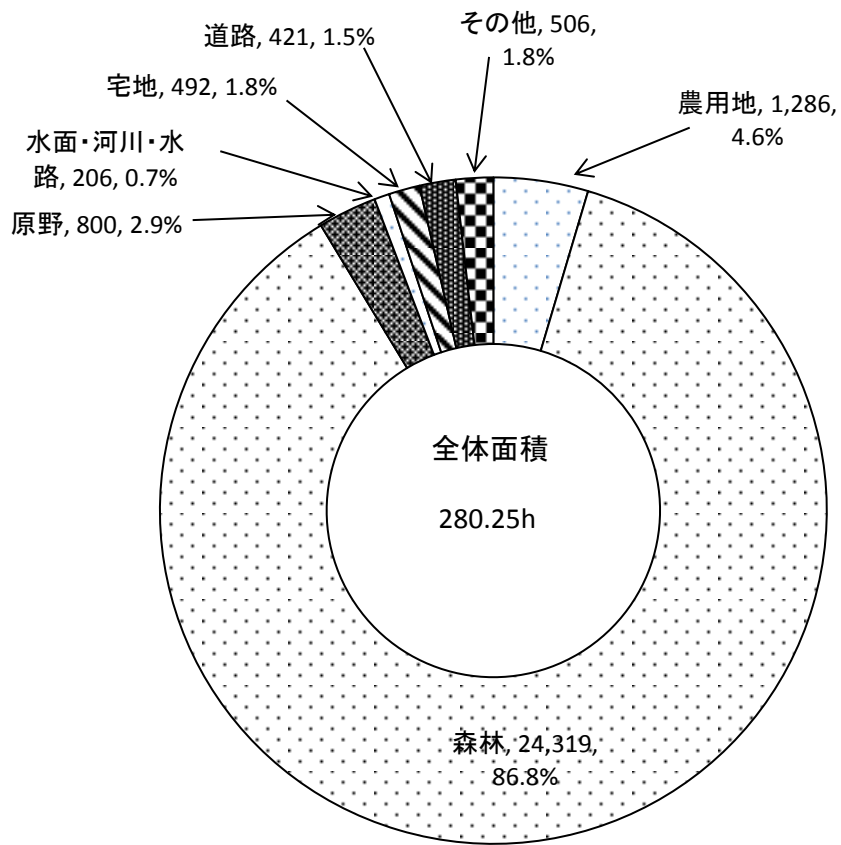

(3) 所有区分別面積

各年1月1日(単位:ha)

| 年次<br>地目区分    |     | 各年1月1日(単位:ha) |          |          |          |          |          |
|---------------|-----|---------------|----------|----------|----------|----------|----------|
|               |     | 26            | 27       | 28       | 29       | 30       | 31       |
| 民<br>有<br>地   | 田   | 173.4         | 173.8    | 184.4    | 183.9    | 182.9    | 182.7    |
|               | 畑   | 1,053.6       | 1,049.9  | 1,091.7  | 1,087.8  | 1,083.4  | 1,072.8  |
|               | 宅地  | 443.0         | 440.1    | 477.4    | 479.2    | 480.0    | 479.3    |
|               | 山林  | 4,611.9       | 4,612.1  | 4,660.7  | 4,657.7  | 4,663.2  | 4,664.1  |
|               | 原野  | 624.2         | 624.1    | 641.7    | 641.3    | 640.8    | 640.5    |
|               | その他 | 286.8         | 288.9    | 296.3    | 297.4    | 302.4    | 303.6    |
|               | 計   | 7,192.9       | 7,188.9  | 7,352.2  | 7,347.3  | 7,352.7  | 7,343.0  |
| 公有地<br>(非課税地) |     | 20,837.1      | 20,836.2 | 20,672.8 | 20,677.7 | 20,672.3 | 20,682.0 |
| 総面積           |     | 28,030.0      | 28,025.1 | 28,025.0 | 28,025.0 | 28,025.0 | 28,025.0 |

(資料: 税務課 土地に関する概要調査)

(4) 転用農地・地目別利用状況の推移

(単位:ha)

| 年次<br>区分         |               | 26     |        | 27     |        | 28     |        | 29     |        | 30     |        | R1     |        |
|------------------|---------------|--------|--------|--------|--------|--------|--------|--------|--------|--------|--------|--------|--------|
|                  |               | 件数     | 面積     | 件数     | 面積     | 件数     | 面積     | 件数     | 面積     | 件数     | 面積     | 件数     | 面積     |
| 地<br>目<br>別      | 田             | (0)    | (0.00) | (0)    | (0.00) | (0)    | (0.00) | (0)    | (0.00) | (0)    | (0.00) | (0)    | (0.00) |
|                  |               | 9      | 0.25   | 11     | 0.3    | 11     | 0.6    | 9      | 0.29   | 6      | 0.15   | 5      | 0.14   |
|                  | 畑             | (1)    | (0.01) | (6)    | (0.40) | (3)    | (0.14) | (0)    | (0.00) | (0)    | (0.00) | (0)    | (0.00) |
| 別                | 転用農地計         | 57     | 2.29   | 59     | 2.24   | 49     | 2.18   | 21     | 1.38   | 26     | 1.10   | 10     | 0.67   |
|                  |               | (1)    | (0.01) | (6)    | (0)    | (3)    | (0.14) | (0)    | (0.00) | (0)    | (1.00) | (0)    | (0.00) |
| 利<br>用<br>区<br>分 | 住宅用地          | (1)    | (0.01) | (1)    | (0.01) | (0)    | (0.00) | (0)    | (0.00) | (0)    | (0.00) | (0)    | (0.00) |
|                  |               | 23     | 0.56   | 27     | 0.62   | 22     | 0.53   | 17     | 0.39   | 16     | 0.20   | 5      | 0.14   |
|                  | 工鉱業用地         | (0)    | (0.00) | (0)    | (0.00) | (0)    | (0.00) | (0)    | (0.00) | (0)    | (0.00) | (0)    | (0.00) |
|                  |               |        |        | 34     | 1.494  | 1      | 0.1    | 12     | 0.82   | 13     | 0.65   | 10     | 0.67   |
|                  | 学校用地          | -      | -      | -      | -      | (3)    | (0.14) | (0)    | (0.00) | (0)    | (0.00) | (0)    | (0.00) |
|                  | 公園・運動場<br>等用地 | -      | -      | -      | -      | -      | -      | -      | -      | -      | -      | 0      | 0      |
|                  | 鉄道・道水<br>路用地  | 0      | 0      | 0      | 0      | (0.00) | (0.00) | (0.00) | (0.00) | (0.00) | (0.00) | (0.00) | (0.00) |
| その他<br>(植林を含)    | 14            | 0.49   |        |        | 2      | 0.01   |        |        | (0)    | (0.00) | (0)    | (0.00) |        |
|                  | (0)           | (0.00) | (0)    | (0.00) | (0)    | (0.00) | (0)    | (0.00) | (0)    | (0.00) | (0)    | (0.00) |        |
|                  | 29            | 1.48   | 9      | 0.425  | 32     | 2      | 2      | 0.5    | 3      | 0.4    |        |        |        |

注: 農地法4.5条の規定による転用許可  
非農地証明による転用及び公共用地等転用( )書き

(資料: 農業委員会 農地移動実態調査  
土地管理情報収集分析調査)

5. 気 象  
(1) 大月の気象

観測所位置 (北緯35°36.5' 東経138°56.3' 標高364m)

| 令和元年    | 降 水 量 (mm) |       |        | 気 温 (°C) |      |      |      |      |      |      | 風 速 (m/s) |      |           | 不照日数<br>(0.1h) | 日照時間<br>(h) |
|---------|------------|-------|--------|----------|------|------|------|------|------|------|-----------|------|-----------|----------------|-------------|
|         | 合 計        | 最 大   |        | 平 均      |      |      | 極    |      |      |      | 平 均       | 最 大  | 最 大<br>瞬間 |                |             |
|         |            | mm    | 起 日    | 日最高      | 日最低  | 平 均  | 最 高  | 起 日  | 最 低  | 起 日  |           |      |           |                |             |
| 1月      | 12.0       | 12.0  | 31     | 9.7      | -3.6 | 2.1  | 14.7 | 5    | -5.8 | 7    | 1.9       | 6.8  | 14.1      | 0              | 193.0       |
| 2月      | 25.0       | 16.5  | 28     | 10.8     | -1.0 | 4.2  | 18.7 | 20   | -5.0 | 18   | 1.7       | 6.8  | 12.9      | 1              | 148.3       |
| 3月      | 89.0       | 35.5  | 11     | 14.4     | 1.8  | 7.7  | 21.2 | 21   | -3.0 | 24   | 1.8       | 7.2  | 15.1      | 4              | 173.7       |
| 4月      | 53.0       | 27.0  | 10     | 18.0     | 4.8  | 11.2 | 27.2 | 25   | -2.3 | 4    | 1.9)      | 6.9) | 13.8)     | 5              | 194.9       |
| 5月      | 124.0      | 85.0  | 21     | 24.8     | 10.7 | 17.1 | 35.4 | 27   | 2.5  | 8    | 1.6       | 5.9  | 16.5      | 0              | 207.4       |
| 6月      | 193.0      | 42.5  | 15     | 25.2     | 15.3 | 19.8 | 31.9 | 6    | 12.4 | 1    | 1.5       | 5.7  | 11.6      | 6              | 133.0       |
| 7月      | 246.0      | 53.0  | 4      | 27.2     | 19.6 | 22.4 | 35.5 | 29   | 16.0 | 9    | 1.3       | 6.0  | 12.6      | 9              | 72.5        |
| 8月      | 111.5      | 21.0  | 14     | 32.0     | 21.8 | 25.8 | 36.7 | 6    | 19.8 | 28   | 1.4       | 5.4  | 12.5      | 1              | 194.0       |
| 9月      | 100.5      | 38.0  | 8      | 28.0     | 18.5 | 22.5 | 34.6 | 9    | 13.5 | 26   | 1.5       | 8.6  | 16.8      | 2              | 141.5       |
| 10月     | 707.5      | 404.5 | 12     | 21.4     | 13.3 | 16.8 | 29.0 | 13   | 8.1  | 30   | 1.3       | 7.9  | 18.3      | 11             | 98.1        |
| 11月     | 70.5       | 37.5  | 22     | 16.5     | 5.2  | 9.9  | 22.7 | 18   | -2.2 | 30   | 1.4       | 6.4  | 12.2      | 5              | 162.3       |
| 12月     | 54.5       | 25.5  | 22     | 11.7     | 0.6  | 5.4  | 18.5 | 31   | -3.1 | 29   | 1.6       | 6.6  | 13.7      | 5              | 141.2       |
| 合計・平均・極 | 1786.5     | 404.5 | 10月12日 | 20.0     | 8.9  | 13.7 | 36.7 | 8月6日 | -5.8 | 1月7日 | 1.6       | 8.6  | 18.3      | 49             | 1,859.9     |

(資料：甲府地方気象台)

注：「\*」は、月の極値が月中に2つ以上現れた場合を示す。  
注：「)」は、値に欠測を含んでいることを示す。



# 平均気温及び降水量分布図

## 年平均気温分布図

(令和元年)

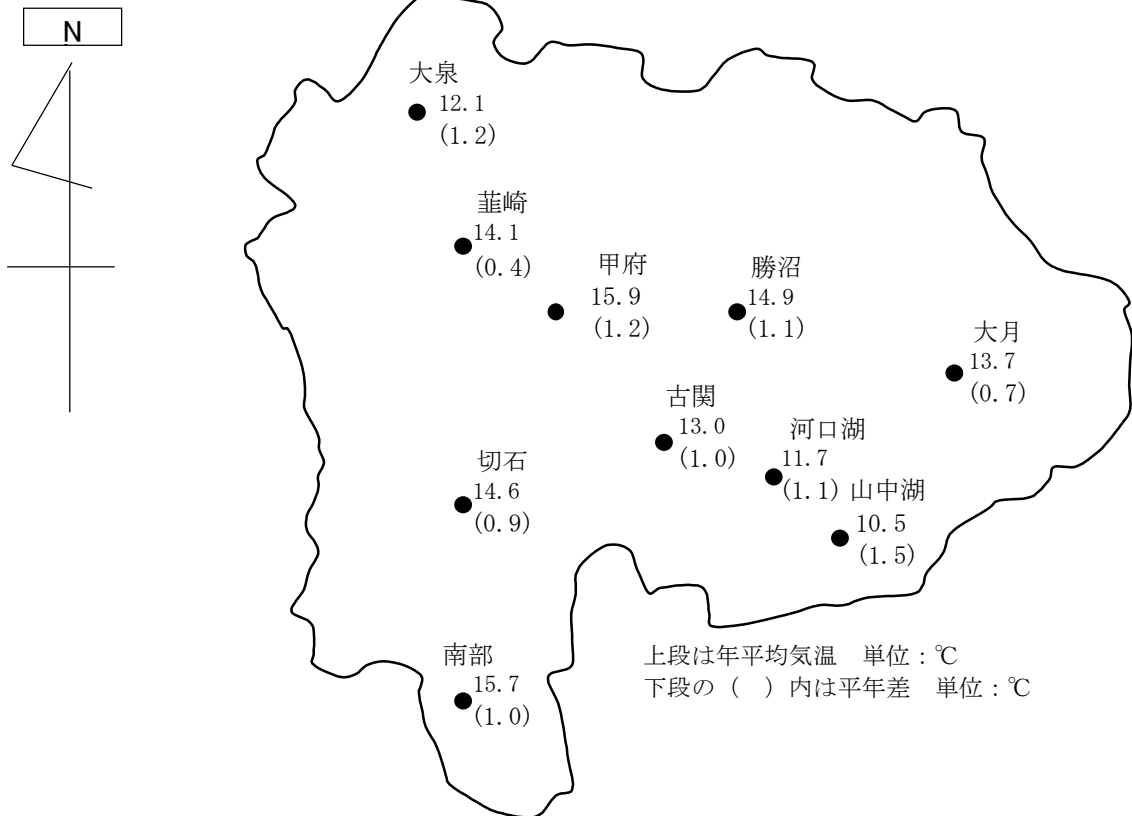

## 年降水量分布図

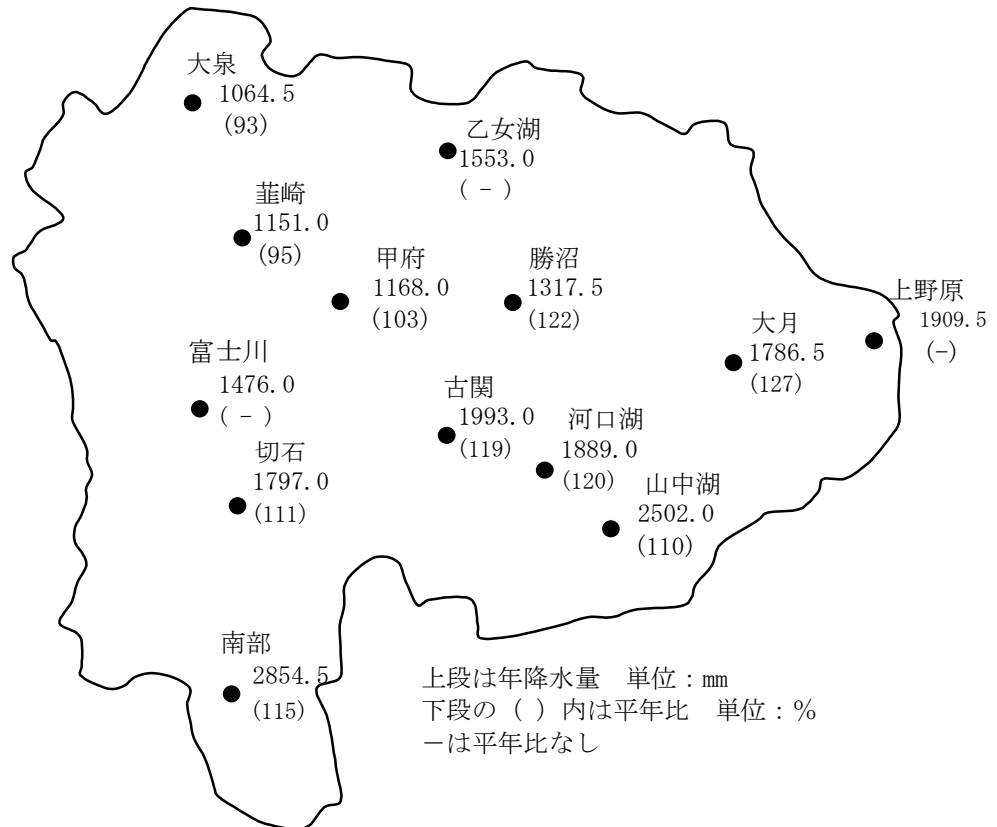

(資料：甲府地方気象台)

(3) 平均気温の推移

(単位：℃)

| 年次 | 月   |      |     |      |      |      |      |      |      |      |      |     | 全 年  |
|----|-----|------|-----|------|------|------|------|------|------|------|------|-----|------|
|    | 1月  | 2    | 3   | 4    | 5    | 6    | 7    | 8    | 9    | 10   | 11   | 12  |      |
| 22 | 2.3 | 5.3) | 6.5 | 10.2 | 16.2 | 21.3 | 25.3 | 26.9 | 22.5 | 15.8 | 8.8  | 5.2 | 13.9 |
| 23 | 0.7 | 3.7  | 4.6 | 11.7 | 16.1 | 20.9 | 24.8 | 24.5 | 21.3 | 15.3 | 10.7 | 2.9 | 13.1 |
| 24 | 0.4 | 1.8  | 5.7 | 11.7 | 16.4 | 19.1 | 24.1 | 25.6 | 22.2 | 15.3 | 8.0  | 3.1 | 12.8 |
| 25 | 0.3 | 2.6  | 9.2 | 11.8 | 17.3 | 20.7 | 25.3 | 26.1 | 21.4 | 16.5 | 8.4  | 3.0 | 13.6 |
| 26 | 1.8 | 1.3  | 6.6 | 11.5 | 17.3 | 20.4 | 24.4 | 25.2 | 19.7 | 15.2 | 9.8  | 3.1 | 13.0 |
| 27 | 2.1 | 2.9  | 7.8 | 12.9 | 19.0 | 20.1 | 24.4 | 24.7 | 20.2 | 16.1 | 11.1 | 6.0 | 13.9 |
| 28 | 1.8 | 3.8  | 7.4 | 13.4 | 18.4 | 20.7 | 24.2 | 24.8 | 22.1 | 16.0 | 8.6  | 5.3 | 13.9 |
| 29 | 1.6 | 3.7  | 5.0 | 12.4 | 18.0 | 20.0 | 25.6 | 24.7 | 20.3 | 14.5 | 8.5  | 2.8 | 13.1 |
| 30 | 1.1 | 2.0  | 8.6 | 15.0 | 18.0 | 21.0 | 25.8 | 25.6 | 20.4 | 15.7 | 10.5 | 4.9 | 14.1 |
| R1 | 2.1 | 4.2  | 7.7 | 11.2 | 17.1 | 19.8 | 22.4 | 25.8 | 22.5 | 16.8 | 9.9  | 5.4 | 13.7 |

(資料：甲府地方気象台)

注：「)」は、値に欠測を含んでいることを示す。

(4) 最高気温(極)の推移

(単位：℃)

| 年次 | 月    |       |      |      |      |      |      |      |      |      |      |      | 全 年  |                |
|----|------|-------|------|------|------|------|------|------|------|------|------|------|------|----------------|
|    | 1月   | 2     | 3    | 4    | 5    | 6    | 7    | 8    | 9    | 10   | 11   | 12   | 最高極  | 月 日            |
| 22 | 19.2 | 20.7) | 24.7 | 25.4 | 31.6 | 32.7 | 36.3 | 35.9 | 36.3 | 27.1 | 19.5 | 22.9 | 36.3 | 9月3日           |
| 23 | 12.6 | 20.2  | 20.8 | 27.1 | 31.3 | 36.1 | 36.4 | 35.9 | 32.4 | 27.6 | 23.0 | 16.8 | 36.4 | 7月17日          |
| 24 | 10.7 | 15.4  | 20.5 | 28.3 | 28.0 | 32.7 | 37.4 | 35.5 | 32.4 | 30.2 | 19.8 | 16.5 | 37.4 | 7月17日          |
| 25 | 11.9 | 21.4  | 24.9 | 26.0 | 28.9 | 30.7 | 35.6 | 37.1 | 35.5 | 30.1 | 22.2 | 16.0 | 37.1 | 8月10日          |
| 26 | 14.3 | 17.7  | 23.5 | 25.8 | 31.0 | 33.4 | 38.8 | 36.8 | 31.1 | 32.0 | 21.8 | 18.9 | 38.8 | 7月27日          |
| 27 | 15.7 | 17.8  | 25.1 | 29.6 | 32.0 | 30.9 | 36.8 | 37.1 | 32.8 | 29.5 | 22.2 | 23.6 | 37.1 | 8月6日           |
| 28 | 15.4 | 24.5  | 20.6 | 26.0 | 31.7 | 33.6 | 37.3 | 38.2 | 33.1 | 30.5 | 20.5 | 17.2 | 38.2 | 8月9日           |
| 29 | 18.5 | 21.6  | 18.5 | 29.3 | 32.3 | 31.8 | 36.7 | 36.7 | 33.0 | 27.8 | 21.6 | 15.3 | 36.7 | 7月12日<br>8月24日 |
| 30 | 15.2 | 16.7  | 24.3 | 29.4 | 31.2 | 35.6 | 36.3 | 36.0 | 33.1 | 32.3 | 21.1 | 24.6 | 36.3 | 7月2日           |
| R1 | 14.7 | 18.7  | 21.2 | 27.2 | 35.4 | 31.9 | 35.5 | 36.7 | 34.6 | 29.0 | 22.7 | 18.5 | 36.7 | 8月6日           |

(資料：甲府地方気象台)

注：「)」は、値に欠測を含んでいることを示す。

注：「\*」は、月の極値が月中に2つ以上現れた場合を示す。

(5) 最低気温(極)の推移

(単位:℃)

| 年次 | 月    |       |      |      |     |      |      |      |      |     |      |      | 全 年  |       |
|----|------|-------|------|------|-----|------|------|------|------|-----|------|------|------|-------|
|    | 1月   | 2     | 3    | 4    | 5   | 6    | 7    | 8    | 9    | 10  | 11   | 12   | 最低極  | 月 日   |
| 22 | -7.7 | -4.0] | -4.8 | -0.1 | 3.1 | 8.8  | 18.9 | 20.3 | 10.6 | 5.9 | -0.8 | -5.2 | -7.7 | 1月14日 |
| 23 | -8.1 | -5.8  | -5.3 | -3.4 | 7.4 | 9.0  | 15.6 | 17.8 | 8.9  | 4.3 | -1.2 | -5.5 | -8.1 | 1月31日 |
| 24 | -8.6 | -9.8  | -3.7 | -2.3 | 4.6 | 10.9 | 15.6 | 18.4 | 12.3 | 4.8 | -1.7 | -6.3 | -9.8 | 2月3日  |
| 25 | -7.8 | -7.2  | -2.5 | -1.4 | 2.3 | 11.8 | 17.4 | 17.7 | 8.2  | 4.9 | -2.6 | -6.5 | -7.8 | 1月5日  |
| 26 | -7.2 | -8.6  | -5.7 | -1.5 | 4.9 | 12.5 | 17.4 | 18.3 | 8.4  | 3.4 | -0.8 | -5.8 | -8.6 | 2月5日  |
| 27 | -5.9 | -7.1  | -2.8 | 0.9  | 5.3 | 11.5 | 16.2 | 15.7 | 10.8 | 3.5 | -1.1 | -4.6 | -7.1 | 2月10日 |
| 28 | -8.4 | -4.8  | -3.1 | 0.0  | 7.1 | 8.1  | 17.2 | 15.0 | 15.0 | 5.3 | -2.4 | -4.1 | -8.4 | 1月20日 |
| 29 | -8.6 | -5.8  | -5.1 | -0.3 | 5.5 | 9.6  | 18.9 | 17.7 | 12.7 | 2.9 | -2.7 | -6.0 | -8.6 | 1月16日 |
| 30 | -9.9 | -8.1  | -2.6 | -0.2 | 5.0 | 12.3 | 18.0 | 12.8 | 10.8 | 4.6 | -0.8 | -6.4 | -9.9 | 1月26日 |
| R1 | -5.8 | -5.0  | -3.0 | -2.3 | 2.5 | 12.4 | 16.0 | 19.8 | 13.5 | 8.1 | -2.2 | -3.1 | -5.8 | 1月7日  |

(資料: 甲府地方気象台)

注: 「」は、値に欠測を含んでいることを示す。  
「\*」は、月の極値が月中に2つ以上現れた場合を示す。

(6) 降水量の推移

(単位:mm)

| 年次 | 月    |       |       |       |       |       |       |       |       |       |       |      | 全 年    | 日最大降水量 |        |
|----|------|-------|-------|-------|-------|-------|-------|-------|-------|-------|-------|------|--------|--------|--------|
|    | 1月   | 2     | 3     | 4     | 5     | 6     | 7     | 8     | 9     | 10    | 11    | 12   |        | 極 値    | 月 日    |
| 22 | 8.5  | 90.0) | 140.0 | 111.5 | 84.0  | 100.0 | 206.5 | 54.5  | 237.5 | 207.0 | 70.0  | 97.0 | 1406.5 | 94.0   | 10月30日 |
| 23 | 1.0  | 74.0  | 60.0  | 45.0  | 242.0 | 110.0 | 163.0 | 241.0 | 610.0 | 100.5 | 52.0  | 44.0 | 1715.5 | 211.5  | 9月3日   |
| 24 | 41.5 | 86.0  | 120.0 | 76.5  | 127.0 | 243.5 | 131.0 | 66.5  | 184.0 | 86.5  | 82.0  | 40.5 | 1285.0 | 116.0  | 6月19日  |
| 25 | 38.5 | 31.0  | 39.5  | 128.5 | 25.5  | 110.0 | 57.0  | 68.0  | 301.5 | 358.0 | 33.0  | 53.0 | 1243.5 | 163.5  | 9月16日  |
| 26 | 20.5 | 143.5 | 100.0 | 73.0  | 72.5  | 283.5 | 73.5  | 176.0 | 142.5 | 315.5 | 46.5  | 49.5 | 1496.5 | 118.0  | 10月5日  |
| 27 | 68.5 | 28.0  | 68.5  | 95.5  | 40.5  | 123.5 | 405.5 | 112.0 | 321.5 | 14.0  | 110.5 | 45.5 | 1433.5 | 249.5  | 7月16日  |
| 28 | 69.5 | 67.0  | 71.5  | 82.0  | 56.0  | 59.5  | 67.5  | 261.5 | 199.0 | 40.0  | 103.0 | 84.5 | 1161.0 | 61.5   | 8月22日  |
| 29 | 30.5 | 13.0  | 67.5  | 72.0  | 43.0  | 49.0  | 75.5  | 338.5 | 165.5 | 558.5 | 14.0  | 10.5 | 1437.5 | 261.0  | 8月7日   |
| 30 | 48.0 | 15.5  | 207.5 | 64.0  | 124.0 | 97.0  | 227.0 | 280.5 | 434.5 | 41.0  | 20.0  | 41.5 | 1600.5 | 129.0  | 9月30日  |
| R1 | 12.0 | 25.0  | 89.0  | 53.0  | 124.0 | 193.0 | 246.0 | 111.5 | 100.5 | 707.5 | 70.5  | 54.5 | 1786.5 | 404.5  | 10月12日 |

注: 「」は、値に欠測を含んでいることを示す。

(資料: 甲府地方気象台)

(7) 月別平均気温(令和元年)

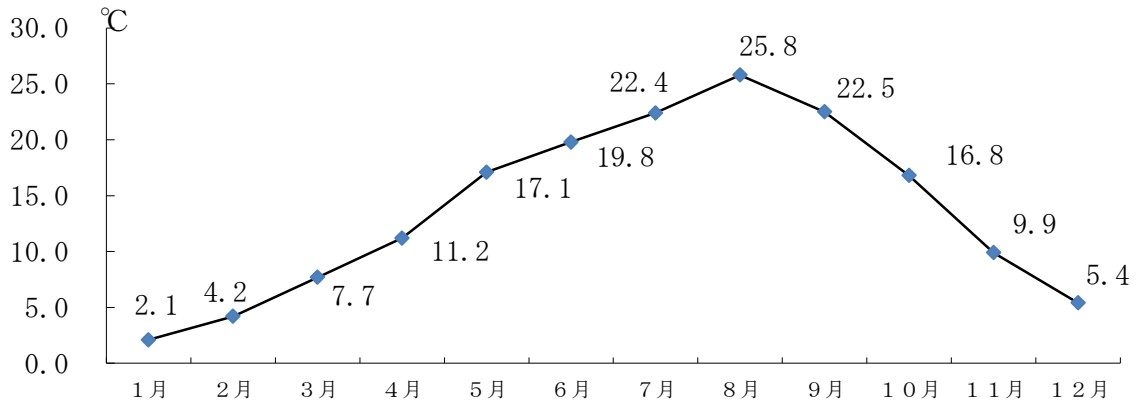

(8) 月別降水量(令和元年)

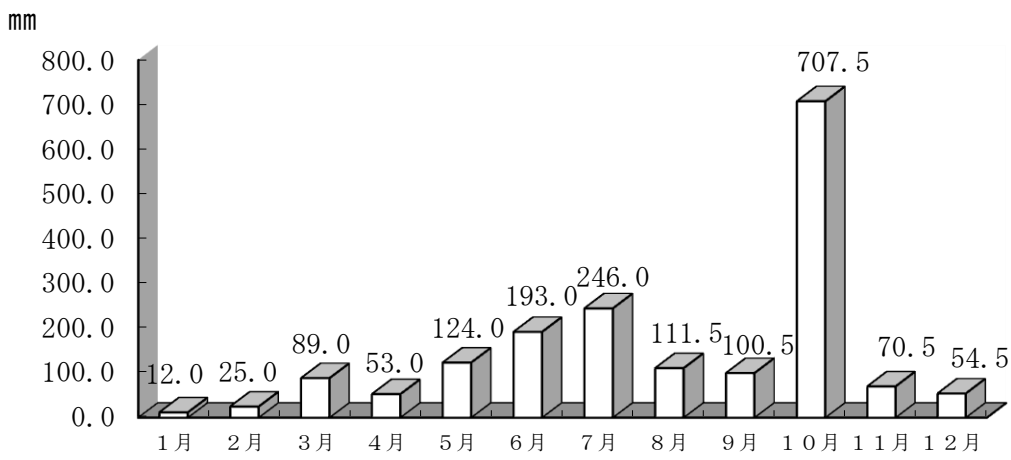

人 口

1. 人口及び世帯数の推移

(各年10月1日現在)

| 年 次  | 世帯数    | 人 口    |        |        | 摘 要     |
|------|--------|--------|--------|--------|---------|
|      |        | 総 数    | 男      | 女      |         |
| 6 2  | 9,894  | 35,292 | 17,212 | 18,080 | 10月1日現在 |
| 6 3  | 10,038 | 35,277 | 17,244 | 18,033 | 〃       |
| 平成元年 | 10,170 | 35,265 | 17,246 | 18,019 | 〃       |
| 2    | 10,290 | 35,230 | 17,250 | 17,980 | 〃       |
| 3    | 10,423 | 35,187 | 17,247 | 17,940 | 〃       |
| 4    | 10,514 | 35,115 | 17,254 | 17,861 | 〃       |
| 5    | 10,597 | 34,981 | 17,134 | 17,847 | 〃       |
| 6    | 10,745 | 34,947 | 17,116 | 17,831 | 〃       |
| 7    | 10,779 | 34,768 | 17,044 | 17,724 | 〃       |
| 8    | 10,810 | 34,602 | 16,941 | 17,661 | 〃       |
| 9    | 10,830 | 34,271 | 16,778 | 17,493 | 〃       |
| 1 0  | 10,865 | 33,990 | 16,629 | 17,361 | 〃       |
| 1 1  | 10,841 | 33,622 | 16,478 | 17,144 | 〃       |
| 1 2  | 10,862 | 33,214 | 16,296 | 16,918 | 〃       |
| 1 3  | 10,828 | 32,854 | 16,111 | 16,743 | 〃       |
| 1 4  | 10,821 | 32,433 | 15,889 | 16,544 | 〃       |
| 1 5  | 10,826 | 32,077 | 15,692 | 16,385 | 〃       |
| 1 6  | 10,860 | 31,674 | 15,489 | 16,185 | 〃       |
| 1 7  | 10,815 | 31,217 | 15,262 | 15,955 | 〃       |
| 1 8  | 10,877 | 30,824 | 15,055 | 15,769 | 〃       |
| 1 9  | 10,887 | 30,348 | 14,856 | 15,492 | 〃       |
| 2 0  | 10,862 | 29,765 | 14,551 | 15,214 | 〃       |
| 2 1  | 10,803 | 29,273 | 14,292 | 14,981 | 〃       |
| 2 2  | 10,716 | 28,687 | 14,017 | 14,670 | 〃       |
| 2 3  | 10,716 | 28,125 | 13,771 | 14,354 | 〃       |
| 2 4  | 10,754 | 27,899 | 13,657 | 14,242 | 〃       |
| 2 5  | 10,685 | 27,257 | 13,349 | 13,908 | 〃       |
| 2 6  | 10,633 | 26,606 | 13,035 | 13,571 | 〃       |
| 2 7  | 10,606 | 26,130 | 12,801 | 13,329 | 〃       |
| 2 8  | 10,584 | 25,613 | 12,529 | 13,084 | 〃       |
| 2 9  | 10,529 | 25,037 | 12,244 | 12,793 | 〃       |
| 3 0  | 10,474 | 24,426 | 11,949 | 12,477 | 〃       |
| 令和元年 | 10,374 | 23,836 | 11,682 | 12,154 | 〃       |

(資料：住民基本台帳)

2. 地区別人口・世帯数

(令和元年10月1日現在)

| 地 区 別 | 世 帯 数  | 人 口    |        |        |
|-------|--------|--------|--------|--------|
|       |        | 総 数    | 男      | 女      |
| 笹子町   | 391    | 950    | 461    | 489    |
| 初狩町   | 769    | 1,721  | 842    | 879    |
| 大月町   | 2,534  | 5,505  | 2,662  | 2,843  |
| 賑岡町   | 1,326  | 3,077  | 1,555  | 1,522  |
| 七保町   | 1,452  | 3,346  | 1,631  | 1,715  |
| 猿橋町   | 2,039  | 5,058  | 2,478  | 2,580  |
| 富浜町   | 1,471  | 3,288  | 1,626  | 1,662  |
| 梁川町   | 392    | 891    | 427    | 464    |
| 合 計   | 10,374 | 23,836 | 11,682 | 12,154 |

(資料：市民課)

3.人口動態  
 (1)人口動態の推移

| 年 度  | 自 然 動 態 |     |     |      |      | 社 会 動 態 |       |      | 差引増減 |
|------|---------|-----|-----|------|------|---------|-------|------|------|
|      | 出 生     |     | 死 亡 |      | 自然増加 | 転 入     | 転 出   | 社会増加 |      |
|      | 実 数     | 率   | 実 数 | 率    |      |         |       |      |      |
| 15   | 205     | 6.4 | 316 | 9.9  | △111 | 734     | 1,043 | △309 | △420 |
| 16   | 182     | 5.9 | 342 | 11.0 | △160 | 707     | 965   | △258 | △418 |
| 17   | 179     | 5.8 | 345 | 11.2 | △166 | 642     | 980   | △338 | △504 |
| 18   | 169     | 5.5 | 354 | 11.6 | △185 | 699     | 909   | △210 | △395 |
| 19   | 147     | 4.8 | 348 | 11.4 | △201 | 553     | 934   | △381 | △582 |
| 20   | 137     | 4.6 | 317 | 10.7 | △180 | 586     | 880   | △294 | △474 |
| 21   | 132     | 4.6 | 365 | 12.6 | △233 | 564     | 934   | △370 | △603 |
| 22   | 133     | 4.6 | 355 | 12.3 | △222 | 558     | 885   | △327 | △549 |
| 23   | 146     | 5.2 | 354 | 12.5 | △208 | 616     | 785   | △169 | △377 |
| 24   | 113     | 4.0 | 362 | 13.0 | △249 | 572     | 895   | △323 | △572 |
| 25   | 107     | 3.9 | 382 | 13.9 | △275 | 514     | 876   | △362 | △637 |
| 26   | 117     | 4.4 | 364 | 13.6 | △247 | 521     | 815   | △294 | △541 |
| 27   | 106     | 4.0 | 360 | 13.7 | △254 | 543     | 809   | △266 | △520 |
| 28   | 100     | 4.0 | 376 | 14.9 | △276 | 511     | 778   | △267 | △543 |
| 29   | 86      | 3.4 | 416 | 16.5 | △330 | 588     | 831   | △243 | △573 |
| 30   | 84      | 3.5 | 380 | 15.8 | △296 | 618     | 924   | △306 | △602 |
| 令和元年 | 68      | 2.8 | 372 | 15.5 | △304 | 662     | 842   | △180 | △484 |

注：出生、死亡率は人口1,000人当たり

(資料：市民課)

(2)社会動態の推移  
 (平成29年度)

| 地区別 | 区分        | 転 入 |     |     | 転 出 |     |     | 社 会 増 減 |      |      |
|-----|-----------|-----|-----|-----|-----|-----|-----|---------|------|------|
|     |           | 総 数 | 男   | 女   | 総 数 | 男   | 女   | 総 数     | 男    | 女    |
|     | 総 数       | 588 | 347 | 241 | 831 | 458 | 373 | △243    | △111 | △132 |
|     | 県 内 合 計   | 164 | 85  | 79  | 325 | 182 | 143 | △161    | △97  | △64  |
|     | 甲 府 市     | 16  | 11  | 5   | 38  | 22  | 16  | △22     | △11  | △11  |
|     | 富 士 吉 田 市 | 13  | 8   | 5   | 19  | 14  | 5   | △6      | △6   | 0    |
|     | 甲 州 市     | 6   | 3   | 3   | 22  | 9   | 13  | △16     | △6   | △10  |
|     | 都 留 市     | 45  | 22  | 23  | 102 | 59  | 43  | △57     | △37  | △20  |
|     | 上 野 原 市   | 25  | 10  | 15  | 34  | 17  | 17  | △9      | △7   | △2   |
|     | 北 都 留 郡   | 6   | 4   | 2   | 3   | 2   | 1   | 3       | 2    | 1    |
|     | そ の 他 県 内 | 53  | 27  | 26  | 107 | 59  | 48  | △54     | △32  | △22  |
|     | 県 外 合 計   | 424 | 262 | 162 | 506 | 276 | 230 | △82     | △14  | △68  |
|     | 東 京 都     | 127 | 65  | 62  | 241 | 123 | 118 | △114    | △58  | △56  |
|     | 神 奈 川 県   | 27  | 20  | 7   | 80  | 40  | 40  | △53     | △20  | △33  |
|     | 埼 玉 県     | 27  | 18  | 9   | 30  | 19  | 11  | △3      | △1   | △2   |
|     | 千 葉 県     | 12  | 5   | 7   | 23  | 14  | 9   | △11     | △9   | △2   |
|     | 長 野 県     | 12  | 7   | 5   | 18  | 9   | 9   | △6      | △2   | △4   |
|     | 静 岡 県     | 14  | 7   | 7   | 12  | 11  | 1   | 2       | △4   | 6    |
|     | そ の 他 の 県 | 205 | 140 | 65  | 102 | 60  | 42  | 103     | 80   | 23   |

(資料：常住人口調査)

(平成30年度)

| 地区別 | 区分    | 転 入 |     |     | 転 出   |     |     | 社 会 増 減 |      |      |
|-----|-------|-----|-----|-----|-------|-----|-----|---------|------|------|
|     |       | 総 数 | 男   | 女   | 総 数   | 男   | 女   | 総 数     | 男    | 女    |
| 総   | 数     | 882 | 264 | 618 | 1,380 | 456 | 924 | △498    | △192 | △306 |
|     | 県内合計  | 301 | 91  | 210 | 570   | 187 | 383 | △269    | △96  | △173 |
|     | 甲府市   | 24  | 8   | 16  | 81    | 28  | 53  | △57     | △20  | △37  |
|     | 富士吉田市 | 19  | 7   | 12  | 36    | 13  | 23  | △17     | △6   | △11  |
|     | 甲州市   | 4   | 2   | 2   | 16    | 5   | 11  | △12     | △3   | △9   |
|     | 都留市   | 113 | 36  | 77  | 181   | 53  | 128 | △68     | △17  | △51  |
|     | 上野原市  | 43  | 14  | 29  | 87    | 30  | 57  | △44     | △16  | △28  |
|     | 北都留郡  | 4   | 2   | 2   | 7     | 3   | 4   | △3      | △1   | △2   |
|     | その他県内 | 94  | 22  | 72  | 162   | 55  | 107 | △68     | △33  | △35  |
|     | 県外合計  | 581 | 173 | 408 | 810   | 269 | 541 | △229    | △96  | △133 |
|     | 東京都   | 154 | 49  | 105 | 387   | 144 | 243 | △233    | △95  | △138 |
|     | 神奈川県  | 52  | 14  | 38  | 138   | 46  | 92  | △86     | △32  | △54  |
|     | 埼玉県   | 36  | 12  | 24  | 60    | 18  | 42  | △24     | △6   | △18  |
|     | 千葉県   | 25  | 8   | 17  | 40    | 15  | 25  | △15     | △7   | △8   |
|     | 長野県   | 8   | 1   | 7   | 12    | 4   | 8   | △4      | △3   | △1   |
|     | 静岡県   | 24  | 9   | 15  | 27    | 6   | 21  | △3      | 3    | △6   |
|     | その他の県 | 282 | 80  | 202 | 146   | 36  | 110 | 136     | 44   | 92   |

(令和元年度)

| 地区別 | 区分    | 転 入 |     |     | 転 出   |     |     | 社 会 増 減 |      |      |
|-----|-------|-----|-----|-----|-------|-----|-----|---------|------|------|
|     |       | 総 数 | 男   | 女   | 総 数   | 男   | 女   | 総 数     | 男    | 女    |
| 総   | 数     | 947 | 280 | 667 | 1,228 | 383 | 845 | △281    | △103 | △178 |
|     | 県内合計  | 270 | 82  | 188 | 500   | 163 | 337 | △230    | △81  | △149 |
|     | 甲府市   | 49  | 14  | 35  | 60    | 20  | 40  | △11     | △6   | △5   |
|     | 富士吉田市 | 23  | 9   | 14  | 28    | 9   | 19  | △5      | 0    | △5   |
|     | 甲州市   | 3   | 1   | 2   | 14    | 5   | 9   | △11     | △4   | △7   |
|     | 都留市   | 86  | 27  | 59  | 144   | 45  | 99  | △58     | △18  | △40  |
|     | 上野原市  | 26  | 8   | 18  | 51    | 17  | 34  | △25     | △9   | △16  |
|     | 北都留郡  | 6   | 1   | 5   | 5     | 1   | 4   | 1       | 0    | 1    |
|     | その他県内 | 77  | 22  | 55  | 198   | 66  | 132 | △121    | △44  | △77  |
|     | 県外合計  | 677 | 198 | 479 | 728   | 220 | 508 | △51     | △22  | △29  |
|     | 東京都   | 160 | 46  | 114 | 374   | 119 | 255 | △214    | △73  | △141 |
|     | 神奈川県  | 68  | 23  | 45  | 101   | 33  | 68  | △33     | △10  | △23  |
|     | 埼玉県   | 24  | 8   | 16  | 53    | 13  | 40  | △29     | △5   | △24  |
|     | 千葉県   | 25  | 7   | 18  | 30    | 8   | 22  | △5      | △1   | △4   |
|     | 長野県   | 41  | 15  | 26  | 8     | 2   | 6   | 33      | 13   | 20   |
|     | 静岡県   | 10  | 2   | 8   | 27    | 6   | 21  | △17     | △4   | △13  |
|     | その他の県 | 349 | 97  | 252 | 135   | 39  | 96  | 214     | 58   | 156  |

(資料：常住人口調査)



(3) 転入・転出先の状況

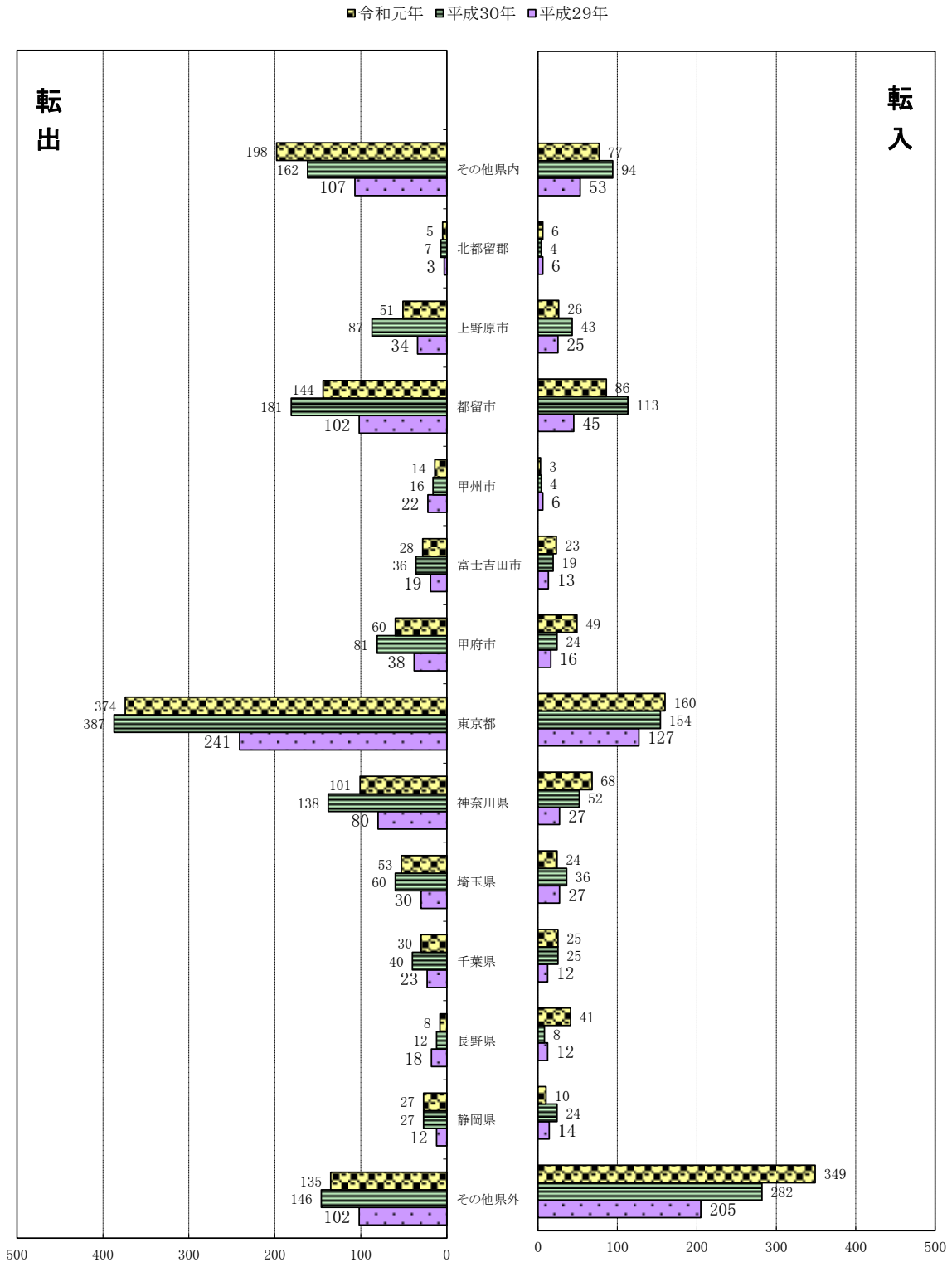

人

人

## (4) 地区別人口動態

(平成30年度)

| 地区別 | 自 然 動 態 |    |    |     |     |     |            | 社 会 動 態 |     |     |            |
|-----|---------|----|----|-----|-----|-----|------------|---------|-----|-----|------------|
|     | 出 生     |    |    | 死 亡 |     |     | 出生率        | 死亡率     | 転 入 | 転 出 | 差 引<br>増 減 |
|     | 総 数     | 男  | 女  | 総 数 | 男   | 女   | (1,000人当り) |         |     |     |            |
| 総 数 | 84      | 39 | 45 | 380 | 194 | 186 | 3.4        | 15.6    | 497 | 780 | △ 283      |
| 笹子町 | 0       | 0  | 0  | 14  | 4   | 10  | 0          | 14.3    | 11  | 22  | △ 11       |
| 初狩町 | 4       | 2  | 2  | 43  | 18  | 25  | 2.2        | 24.2    | 22  | 47  | △ 25       |
| 大月町 | 18      | 10 | 8  | 92  | 48  | 44  | 3.2        | 16.5    | 240 | 299 | △ 59       |
| 賑岡町 | 11      | 3  | 8  | 58  | 32  | 26  | 3.5        | 18.3    | 63  | 108 | △ 45       |
| 七保町 | 9       | 6  | 3  | 51  | 29  | 22  | 2.6        | 14.8    | 45  | 62  | △ 17       |
| 猿橋町 | 27      | 12 | 15 | 71  | 33  | 38  | 5.2        | 13.7    | 53  | 120 | △ 67       |
| 富浜町 | 12      | 5  | 7  | 36  | 22  | 14  | 3.5        | 10.6    | 47  | 86  | △ 39       |
| 梁川町 | 3       | 1  | 2  | 15  | 8   | 7   | 3.3        | 16.3    | 16  | 36  | △ 20       |

(資料：市民課)

(令和元年度)

| 地区別 | 自 然 動 態 |    |    |     |     |     |            | 社 会 動 態 |     |     |            |
|-----|---------|----|----|-----|-----|-----|------------|---------|-----|-----|------------|
|     | 出 生     |    |    | 死 亡 |     |     | 出生率        | 死亡率     | 転 入 | 転 出 | 差 引<br>増 減 |
|     | 総 数     | 男  | 女  | 総 数 | 男   | 女   | (1,000人当り) |         |     |     |            |
| 総 数 | 68      | 33 | 35 | 372 | 175 | 197 | 2.9        | 15.6    | 510 | 664 | △ 154      |
| 笹子町 | 1       | 0  | 1  | 15  | 6   | 9   | 1.1        | 15.8    | 11  | 22  | △ 11       |
| 初狩町 | 4       | 1  | 3  | 54  | 21  | 33  | 2.3        | 31.4    | 26  | 51  | △ 25       |
| 大月町 | 18      | 12 | 6  | 86  | 41  | 45  | 3.3        | 15.6    | 259 | 288 | △ 29       |
| 賑岡町 | 9       | 2  | 7  | 46  | 18  | 28  | 2.9        | 14.9    | 42  | 63  | △ 21       |
| 七保町 | 9       | 4  | 5  | 49  | 29  | 20  | 2.7        | 14.6    | 39  | 66  | △ 27       |
| 猿橋町 | 18      | 12 | 6  | 67  | 39  | 28  | 3.6        | 13.2    | 67  | 92  | △ 25       |
| 富浜町 | 7       | 1  | 6  | 47  | 19  | 28  | 2.1        | 14.3    | 50  | 70  | △ 20       |
| 梁川町 | 2       | 1  | 1  | 8   | 2   | 6   | 2.2        | 9.0     | 16  | 12  | 4          |

(資料：市民課)

4. 年齢別老人人口の推移

各年10月1日現在

| 年  | 総人口    | 60歳以上の人口 |        |       |       |       |       | 総人口に対する60歳以上の人口割合(%) |
|----|--------|----------|--------|-------|-------|-------|-------|----------------------|
|    |        | 総数       | 60～64歳 | 65～69 | 70～74 | 75～79 | 80歳以上 |                      |
| 27 | 26,130 | 11,326   | 2,301  | 2,345 | 1,857 | 1,651 | 3,172 | 43.3                 |
| 28 | 25,613 | 11,387   | 2,261  | 2,475 | 1,768 | 1,647 | 3,236 | 44.5                 |
| 29 | 25,037 | 11,352   | 2,107  | 2,503 | 1,784 | 1,716 | 3,242 | 45.3                 |
| 30 | 24,426 | 11,300   | 2,001  | 2,436 | 1,863 | 1,711 | 3,289 | 46.3                 |
| R1 | 23,836 | 11,257   | 1,905  | 2,339 | 1,973 | 1,765 | 3,275 | 47.2                 |

(資料：市民課)

5. 幼年・生産・老人人口の推移

各年10月1日現在

| 年  | 総数     |       | 幼年人口(0～14歳) |       | 生産人口(15～64歳) |       | 老人人口(65歳以上) |       |
|----|--------|-------|-------------|-------|--------------|-------|-------------|-------|
|    | 人口     | 割合(%) | 人口          | 割合(%) | 人口           | 割合(%) | 人口          | 割合(%) |
| 27 | 26,130 | 100   | 2,284       | 8.7   | 14,821       | 56.7  | 9,025       | 34.5  |
| 28 | 25,613 | 100   | 2,156       | 8.4   | 14,331       | 56.0  | 9,126       | 35.6  |
| 29 | 25,037 | 100   | 2,045       | 8.2   | 13,747       | 54.9  | 9,245       | 36.9  |
| 30 | 24,426 | 100   | 1,949       | 8.0   | 13,178       | 54.0  | 9,299       | 38.1  |
| R1 | 23,836 | 100   | 1,848       | 7.8   | 12,636       | 53.0  | 9,352       | 39.2  |

(資料：市民課)

6. 外国人登録者及び登録世帯

(各年度末現在)

| 年 度 | 男   | 女   | 計   | 世 帯 数 |
|-----|-----|-----|-----|-------|
| 2 6 | 57  | 75  | 132 | 102   |
| 2 7 | 77  | 81  | 158 | 118   |
| 2 8 | 73  | 89  | 162 | 122   |
| 2 9 | 103 | 97  | 200 | 150   |
| 3 0 | 120 | 110 | 230 | 179   |
| R 1 | 125 | 122 | 247 | 202   |

※H24.7より外国人登録別枠ではなくなる

(資料：市民課)

7. 国籍別外国人登録者の推移

(各年度末現在)

| 年 度 | 総 数 | 韓 国 朝 鮮 | 中 国 | フィリピン | ベトナム | 米 国 | ブラジル | フランス | 英 国 | ド イ ツ |
|-----|-----|---------|-----|-------|------|-----|------|------|-----|-------|
| 2 6 | 132 | 16      | 32  | 28    | 30   | 5   | 3    | 0    | 2   | 0     |
| 2 7 | 158 | 17      | 35  | 32    | 42   | 6   | 2    | 1    | 2   | 0     |
| 2 8 | 162 | 17      | 34  | 34    | 47   | 4   | 3    | 0    | 3   | 0     |
| 2 9 | 200 | 19      | 39  | 35    | 72   | 4   | 4    | 0    | 3   | 0     |
| 3 0 | 229 | 13      | 47  | 33    | 104  | 4   | 4    | 0    | 3   | 0     |
| R 1 | 247 | 15      | 50  | 34    | 108  | 4   | 4    | 1    | 4   | 0     |

| 年 度 | アフリカ諸国 | カ ナ ダ | タ イ | ペ ル ー | イ ラ ン | パキスタン | オーストラリア | インドネシア | ポリビア | 他・無国籍 |
|-----|--------|-------|-----|-------|-------|-------|---------|--------|------|-------|
| 2 6 | 0      | 0     | 2   | 0     | 0     | 0     | 0       | 8      | 0    | 6     |
| 2 7 | 0      | 0     | 2   | 1     | 0     | 0     | 0       | 10     | 0    | 8     |
| 2 8 | 1      | 0     | 2   | 1     | 0     | 0     | 0       | 7      | 0    | 9     |
| 2 9 | 1      | 0     | 2   | 1     | 0     | 0     | 0       | 12     | 0    | 8     |
| 3 0 | 0      | 0     | 2   | 1     | 0     | 0     | 0       | 12     | 0    | 6     |
| R 1 | 0      | 0     | 2   | 1     | 0     | 0     | 0       | 14     | 0    | 10    |

(資料：市民課)

## 8. 移動理由別転入・転出者数の推移

## (1) 転 入

| 移 動 理 由           | 平 成 2 8 年 度 |      |      | 平 成 2 9 年 度 |      |      | 平 成 3 0 年 度 |      |      | 令 和 元 年 度 |      |      |
|-------------------|-------------|------|------|-------------|------|------|-------------|------|------|-----------|------|------|
|                   | 総 数         | 男    | 女    | 総 数         | 男    | 女    | 総 数         | 男    | 女    | 総 数       | 男    | 女    |
| 総 構 成 数 比         | 202         | 97   | 105  | 189         | 97   | 92   | 169         | 93   | 76   | 168       | 98   | 70   |
|                   | 100%        | 100% | 100% | 100%        | 100% | 100% | 100%        | 100% | 100% | 100%      | 100% | 100% |
| 就 構 成 職 比         | 6           | 3    | 3    | 5           | 4    | 1    | 6           | 6    | 0    | 11        | 8    | 3    |
|                   | 3.0         | 3.1  | 2.9  | 2.6         | 4.1  | 1.1  | 3.6         | 6.5  | 0.0  | 6.5       | 8.2  | 4.3  |
| 就 学 ・ 卒 業 比       | 6           | 2    | 4    | 3           | 1    | 2    | 4           | 4    | 0    | 5         | 4    | 1    |
|                   | 3.0         | 2.1  | 3.8  | 1.6         | 1.0  | 2.2  | 2.4         | 4.3  | 0.0  | 3.0       | 4.1  | 1.4  |
| 転 構 成 勤 比         | 30          | 24   | 6    | 28          | 23   | 5    | 32          | 27   | 5    | 25        | 20   | 5    |
|                   | 14.9        | 24.7 | 5.7  | 14.8        | 23.7 | 5.4  | 18.9        | 29.0 | 6.6  | 14.9      | 20.4 | 7.1  |
| 転 業 ・ 転 職 比       | 14          | 10   | 4    | 13          | 11   | 2    | 18          | 12   | 6    | 14        | 12   | 2    |
|                   | 6.9         | 10.3 | 3.8  | 6.9         | 11.3 | 2.2  | 10.7        | 12.9 | 7.9  | 8.3       | 12.2 | 2.9  |
| 廃 業 ・ 退 職 比       | 6           | 2    | 4    | 2           | 1    | 1    | 2           | 1    | 1    | 4         | 3    | 1    |
|                   | 3.0         | 2.1  | 3.8  | 1.1         | 1.0  | 1.1  | 1.2         | 1.1  | 1.3  | 2.4       | 3.1  | 1.4  |
| 縁 組 関 係 比         | 30          | 8    | 22   | 35          | 13   | 22   | 23          | 6    | 17   | 26        | 11   | 15   |
|                   | 14.9        | 8.2  | 21.0 | 18.5        | 13.4 | 23.9 | 13.6        | 6.5  | 22.4 | 15.5      | 11.2 | 21.4 |
| 住 宅 事 情 比         | 34          | 19   | 15   | 33          | 21   | 12   | 32          | 22   | 10   | 31        | 22   | 9    |
|                   | 16.8        | 19.6 | 14.3 | 17.5        | 21.6 | 13.0 | 18.9        | 23.7 | 13.2 | 18.5      | 22.4 | 12.9 |
| 交 通 事 情 比         | 6           | 4    | 2    | 2           | 0    | 2    | 4           | 4    | 0    | 0         | 0    | 0    |
|                   | 3.0         | 4.1  | 1.9  | 1.1         | 0.0  | 2.2  | 2.4         | 4.3  | 0.0  | 0.0       | 0.0  | 0.0  |
| 福 祉 施 設 入 所 比     | 3           | 2    | 1    | 4           | 0    | 4    | 6           | 3    | 3    | 2         | 1    | 1    |
|                   | 1.5         | 2.1  | 1.0  | 2.1         | 0.0  | 4.3  | 3.6         | 3.2  | 3.9  | 1.2       | 1.0  | 1.4  |
| そ の 他 比           | 12          | 5    | 7    | 7           | 5    | 2    | 0           | 0    | 0    | 1         | 0    | 1    |
|                   | 5.9         | 5.2  | 6.7  | 3.7         | 5.2  | 2.2  | 0.0         | 0.0  | 0.0  | 0.6       | 0.0  | 1.4  |
| 主 因 者 に 伴 う も の 比 | 55          | 18   | 37   | 57          | 18   | 39   | 42          | 8    | 34   | 49        | 17   | 32   |
|                   | 27.2        | 18.6 | 35.2 | 30.2        | 18.6 | 42.4 | 24.9        | 8.6  | 44.7 | 29.2      | 17.3 | 45.7 |

(資料：常住人口(乙)調査)

## (2) 転 出

| 移 動 理 由               | 平 成 2 8 年 度 |      |      | 平 成 2 9 年 度 |      |      | 平 成 3 0 年 度 |      |      | 令 和 元 年 度 |           |           |
|-----------------------|-------------|------|------|-------------|------|------|-------------|------|------|-----------|-----------|-----------|
|                       | 総 数         | 男    | 女    | 総 数         | 男    | 女    | 総 数         | 男    | 女    | 総 数       | 男         | 女         |
| 総 構 成 数 比             | 242         | 126  | 116  | 254         | 141  | 113  | 258         | 138  | 120  | 264       | 136       | 128       |
|                       | 100%        | 100% | 100% | 100%        | 100% | 100% | 100%        | 100% | 100% | 100%      | 100%      | 100%      |
| 就 構 成 職 比             | 14          | 8    | 6    | 17          | 8    | 9    | 28          | 15   | 13   | <b>29</b> | <b>17</b> | <b>12</b> |
|                       | 5.8         | 6.3  | 5.2  | 6.7         | 5.7  | 8.0  | 10.9        | 10.9 | 10.8 | 11.0      | 12.5      | 9.4       |
| 就 学 ・ 卒 業 比           | 5           | 3    | 2    | 8           | 5    | 3    | 1           | 0    | 1    | <b>4</b>  | <b>1</b>  | <b>3</b>  |
|                       | 2.1         | 2.4  | 1.7  | 3.1         | 3.5  | 2.7  | 0.4         | 0.0  | 0.8  | 1.5       | 0.7       | 2.3       |
| 転 構 成 勤 比             | 32          | 21   | 11   | 37          | 26   | 11   | 27          | 19   | 8    | <b>39</b> | <b>24</b> | <b>15</b> |
|                       | 13.2        | 16.7 | 9.5  | 14.6        | 18.4 | 9.7  | 10.5        | 13.8 | 6.7  | 14.8      | 17.6      | 11.7      |
| 転 業 ・ 転 職 比           | 19          | 12   | 7    | 16          | 15   | 1    | 16          | 14   | 2    | <b>28</b> | <b>23</b> | <b>5</b>  |
|                       | 6.3         | 9.5  | 6.0  | 6.3         | 10.6 | 0.9  | 7.3         | 10.1 | 1.7  | 7.3       | 16.9      | 3.9       |
| 廃 業 ・ 退 職 比           | 1           | 1    | 0    | 1           | 1    | 0    | 5           | 5    | 0    | <b>1</b>  | <b>0</b>  | <b>1</b>  |
|                       | 0.4         | 0.8  | 0.0  | 0.4         | 0.7  | 0.0  | 1.9         | 3.6  | 0.0  | 0.4       | 0.0       | 0.8       |
| 縁 組 関 係 比             | 50          | 25   | 25   | 53          | 27   | 26   | 44          | 18   | 26   | <b>46</b> | <b>23</b> | <b>23</b> |
|                       | 19.3        | 19.8 | 21.6 | 19.3        | 19.1 | 23.0 | 20.3        | 13.0 | 21.7 | 20.3      | 16.9      | 18.0      |
| 住 宅 事 情 比             | 34          | 21   | 13   | 38          | 27   | 11   | 47          | 35   | 12   | <b>44</b> | <b>24</b> | <b>20</b> |
|                       | 14.0        | 16.7 | 11.2 | 15.0        | 19.1 | 9.7  | 18.2        | 25.4 | 10.0 | 16.7      | 17.6      | 15.6      |
| 交 通 事 情 比             | 9           | 8    | 1    | 7           | 5    | 2    | 11          | 8    | 3    | <b>8</b>  | <b>6</b>  | <b>2</b>  |
|                       | 3.7         | 6.3  | 0.9  | 2.8         | 3.5  | 1.8  | 4.3         | 5.8  | 2.5  | 3.0       | 4.4       | 1.6       |
| 福 祉 施 設 入 所 比         | 7           | 2    | 5    | 9           | 3    | 6    | 8           | 4    | 4    | <b>5</b>  | <b>2</b>  | <b>3</b>  |
|                       | 2.9         | 1.6  | 4.3  | 3.5         | 2.1  | 5.3  | 3.1         | 2.9  | 3.3  | 1.9       | 1.5       | 2.3       |
| そ の 他 比               | 12          | 7    | 5    | 7           | 2    | 5    | 1           | 1    | 0    | <b>2</b>  | <b>0</b>  | <b>2</b>  |
|                       | 5.0         | 5.6  | 4.3  | 2.8         | 1.4  | 4.4  | 0.4         | 0.7  | 0.0  | 0.8       | 0.0       | 1.6       |
| 主 因 者 に 伴 う も の 構 成 比 | 59          | 18   | 41   | 61          | 22   | 39   | 70          | 19   | 51   | <b>58</b> | <b>16</b> | <b>42</b> |
|                       | 24.4        | 14.3 | 35.3 | 24.0        | 15.6 | 34.5 | 27.1        | 13.8 | 42.5 | 22.0      | 11.8      | 32.8      |

(資料：常住人口乙調査)

(3) 理由別移動状況

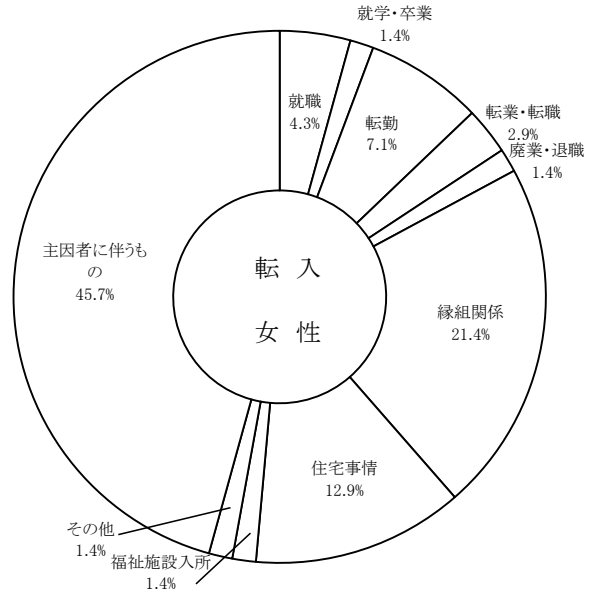
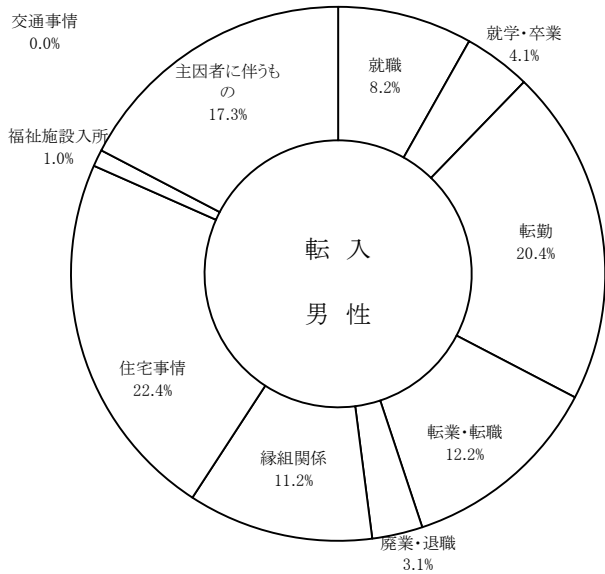

|         |            |          |
|---------|------------|----------|
| □ 就職    | □ 就学・卒業    | □ 転勤     |
| □ 転業・転職 | □ 廃業・退職    | □ 縁組関係   |
| □ 住宅事情  | □ 交通事情     | □ 福祉施設入所 |
| □ その他   | □ 主因者に伴うもの |          |

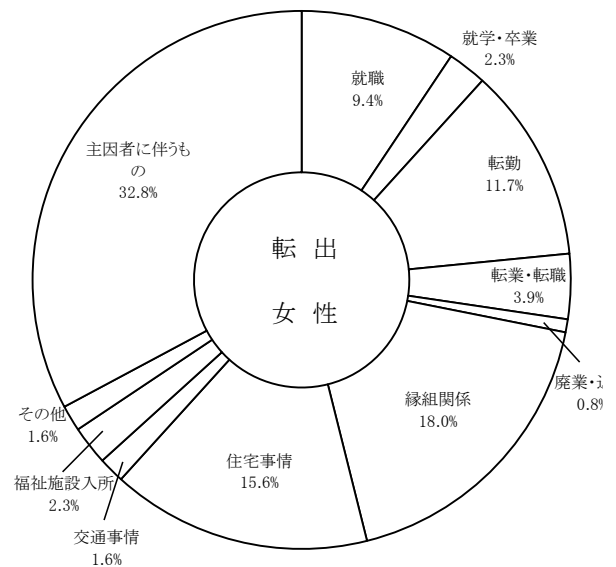
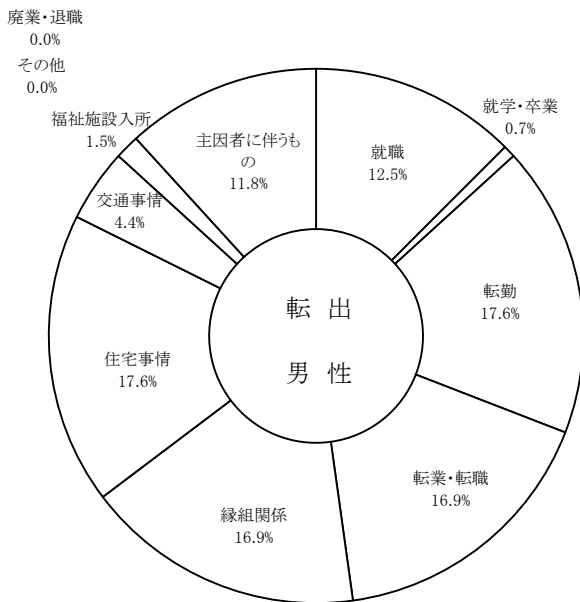

## 9. 国勢調査

## (1) 人口及び世帯数の推移

(各年10月1日現在)

| 年次   | 世帯数    | 人 口    |        |        | 増 加 数  | 増 加 率<br>人 口 1,000<br>人につき | 一 世 帯<br>当 り<br>人 口 | 人口密度<br>(1 k m <sup>2</sup><br>当り) |
|------|--------|--------|--------|--------|--------|----------------------------|---------------------|------------------------------------|
|      |        | 総 数    | 男      | 女      |        |                            |                     |                                    |
| 大正9年 | 5,549  | 30,137 | 14,828 | 15,309 | △388   | △12.7                      | 5.4                 | 107.4                              |
| 14年  | 5,632  | 30,767 | 15,149 | 15,618 | 630    | 20.9                       | 5.5                 | 109.6                              |
| 昭和5年 | 5,504  | 30,494 | 15,301 | 15,193 | △273   | △8.9                       | 5.5                 | 108.7                              |
| 10年  | 5,561  | 31,079 | 15,555 | 15,524 | 585    | 19.2                       | 5.6                 | 110.8                              |
| 15年  | 5,579  | 31,830 | 15,709 | 16,121 | 751    | 24.2                       | 5.7                 | 113.4                              |
| 22年  | 7,441  | 40,800 | 19,862 | 20,938 | 8,970  | 281.8                      | 5.5                 | 142.8                              |
| 25年  | 7,445  | 41,650 | 20,311 | 21,339 | 850    | 20.8                       | 5.6                 | 148.4                              |
| 30年  | 7,392  | 41,412 | 19,933 | 21,479 | △238   | △5.7                       | 5.6                 | 147.6                              |
| 35年  | 7,684  | 39,783 | 18,946 | 20,837 | △1,629 | △39.3                      | 5.2                 | 141.8                              |
| 40年  | 8,049  | 39,018 | 18,761 | 20,257 | △765   | △19.2                      | 4.8                 | 139.0                              |
| 45年  | 8,450  | 36,858 | 17,600 | 19,258 | △2,160 | △55.4                      | 4.4                 | 131.3                              |
| 50年  | 9,082  | 36,766 | 17,747 | 19,019 | △92    | △2.5                       | 4.0                 | 131.0                              |
| 55年  | 9,346  | 35,404 | 17,069 | 18,335 | △1,362 | △37.0                      | 3.8                 | 126.2                              |
| 60年  | 9,672  | 34,914 | 16,897 | 18,017 | △490   | △13.8                      | 3.6                 | 124.4                              |
| 平成2年 | 10,337 | 34,941 | 17,007 | 17,934 | 27     | 0.8                        | 3.4                 | 124.7                              |
| 7年   | 11,393 | 35,199 | 17,475 | 17,724 | 258    | 7.4                        | 3.1                 | 125.6                              |
| 12年  | 10,927 | 33,124 | 16,298 | 16,826 | △2,075 | △59.0                      | 3.0                 | 118.2                              |
| 17年  | 10,524 | 30,879 | 15,001 | 15,878 | △2,245 | △67.8                      | 2.9                 | 110.2                              |
| 22年  | 10,151 | 28,120 | 13,639 | 14,481 | △2,759 | △89.3                      | 2.8                 | 100.3                              |
| 27年  | 9,804  | 25,419 | 12,378 | 13,041 | △2,701 | △96.1                      | 2.6                 | 90.7                               |



(2) 人口及び世帯数の推移

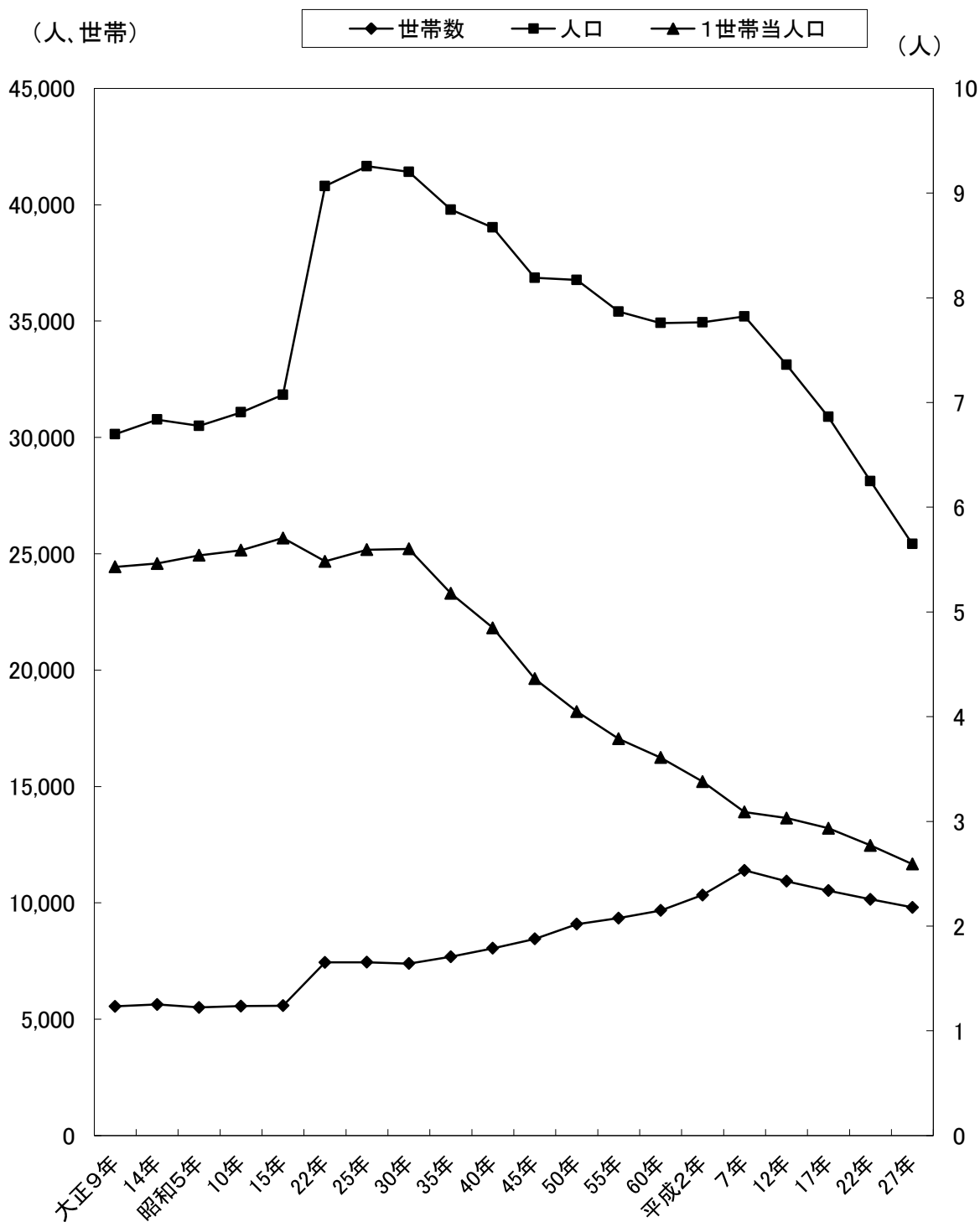

(3) 集落別人口

| 区分<br>地区及び集落別 | 平成22年10月 1日  |              |              |              | 平成27年10月 1日  |              |              |              | 平成22年～平成27年の変動 |        |         |        | 1世帯当<br>り人口 | 人口密度<br>(km <sup>2</sup> 当り) |
|---------------|--------------|--------------|--------------|--------------|--------------|--------------|--------------|--------------|----------------|--------|---------|--------|-------------|------------------------------|
|               | 世帯数          | 人口総数         | 男            | 女            | 世帯数          | 人口総数         | 男            | 女            | 変動世帯           | 変動率    | 変動人口    | 変動率    |             |                              |
| <b>総数</b>     | 10,151       | 28,120       | 13,639       | 14,481       | 9,804        | 25,419       | 12,378       | 13,041       | △ 347          | 96.6%  | △ 1,261 | 90.4%  | 2.59%       | 90.7                         |
| <b>笹子町</b>    | <b>409</b>   | <b>1,140</b> | <b>574</b>   | <b>566</b>   | <b>366</b>   | <b>1,025</b> | <b>500</b>   | <b>525</b>   | △ 43           | 89.5%  | △ 74    | 89.9%  | 2.80%       | 25.9                         |
| 黒野田           | 214          | 544          | 278          | 266          | 185          | 487          | 239          | 248          | △ 29           | 86.4%  | △ 39    | 89.5%  | 2.63%       |                              |
| 白野            | 66           | 200          | 93           | 107          | 59           | 178          | 78           | 100          | △ 7            | 89.4%  | △ 15    | 89.0%  | 3.02%       |                              |
| 原             | 129          | 396          | 203          | 193          | 122          | 360          | 183          | 177          | △ 7            | 94.6%  | △ 20    | 90.9%  | 2.95%       |                              |
| <b>初狩町</b>    | <b>697</b>   | <b>2,106</b> | <b>1,001</b> | <b>1,105</b> | <b>664</b>   | <b>1,845</b> | <b>868</b>   | <b>977</b>   | △ 33           | 95.3%  | △ 133   | 87.6%  | 2.78%       | 95.6                         |
| 中初狩           | 278          | 809          | 387          | 422          | 267          | 693          | 331          | 362          | △ 11           | 96.0%  | △ 56    | 85.7%  | 2.60%       |                              |
| 下初狩           | 419          | 1,297        | 614          | 683          | 397          | 1,152        | 537          | 615          | △ 22           | 94.7%  | △ 77    | 88.8%  | 2.90%       |                              |
| <b>大月町</b>    | <b>2,687</b> | <b>6,585</b> | <b>3,133</b> | <b>3,452</b> | <b>2,640</b> | <b>6,019</b> | <b>2,931</b> | <b>3,088</b> | △ 47           | 98.3%  | △ 202   | 91.4%  | 2.28%       | 153.7                        |
| 真木            | 665          | 2,025        | 958          | 1,067        | 631          | 1,826        | 871          | 955          | △ 34           | 94.9%  | △ 87    | 90.2%  | 2.89%       |                              |
| 花咲            | 477          | 1,160        | 562          | 598          | 469          | 1,045        | 524          | 521          | △ 8            | 98.3%  | △ 38    | 90.1%  | 2.23%       |                              |
| 大月            | 55           | 149          | 77           | 72           | 49           | 128          | 67           | 61           | △ 6            | 89.1%  | △ 10    | 85.9%  | 2.61%       |                              |
| 大月一丁目         | 226          | 541          | 254          | 287          | 237          | 521          | 251          | 270          | 11             | 104.9% | △ 3     | 96.3%  | 2.20%       |                              |
| 大月二丁目         | 288          | 639          | 325          | 314          | 275          | 569          | 302          | 267          | △ 13           | 95.5%  | △ 23    | 89.0%  | 2.07%       |                              |
| 大月三丁目         | 167          | 393          | 198          | 195          | 157          | 331          | 178          | 153          | △ 10           | 94.0%  | △ 20    | 84.2%  | 2.11%       |                              |
| 御太刀一丁目        | 340          | 640          | 283          | 357          | 332          | 590          | 267          | 323          | △ 8            | 97.6%  | △ 16    | 92.2%  | 1.78%       |                              |
| 御太刀二丁目        | 183          | 392          | 169          | 223          | 178          | 351          | 152          | 199          | △ 5            | 97.3%  | △ 17    | 89.5%  | 1.97%       |                              |
| 駒橋一丁目         | 162          | 381          | 168          | 213          | 180          | 390          | 169          | 221          | 18             | 111.1% | 1       | 102.4% | 2.17%       |                              |
| 駒橋二丁目         | 55           | 134          | 65           | 69           | 54           | 126          | 68           | 58           | △ 1            | 98.2%  | 3       | 94.0%  | 2.33%       |                              |
| 駒橋三丁目         | 69           | 131          | 74           | 57           | 78           | 142          | 82           | 60           | 9              | 113.0% | 8       | 108.4% | 1.82%       |                              |
| <b>賑岡町</b>    | <b>1,304</b> | <b>3,836</b> | <b>1,893</b> | <b>1,943</b> | <b>1,233</b> | <b>3,298</b> | <b>1,640</b> | <b>1,658</b> | △ 71           | 94.6%  | △ 253   | 86.0%  | 2.67%       | 150.7                        |
| 奥山            | 159          | 541          | 287          | 254          | 159          | 465          | 244          | 221          | 0              | 100.0% | △ 43    | 86.0%  | 2.92%       |                              |
| 浅利            | 188          | 443          | 220          | 223          | 174          | 395          | 186          | 209          | △ 14           | 92.6%  | △ 34    | 89.2%  | 2.27%       |                              |
| 畑倉            | 367          | 1,121        | 566          | 555          | 343          | 970          | 492          | 478          | △ 24           | 93.5%  | △ 74    | 86.5%  | 2.83%       |                              |
| 岩殿            | 110          | 330          | 162          | 168          | 111          | 305          | 154          | 151          | 1              | 100.9% | △ 8     | 92.4%  | 2.75%       |                              |
| ゆりヶ丘          | 121          | 369          | 186          | 183          | 125          | 336          | 171          | 165          | 4              | 103.3% | △ 15    | 91.1%  | 2.69%       |                              |
| 強瀬            | 359          | 1,032        | 472          | 560          | 321          | 827          | 393          | 434          | △ 38           | 89.4%  | △ 79    | 80.1%  | 2.58%       |                              |
| <b>七保町</b>    | <b>1,425</b> | <b>4,178</b> | <b>2,047</b> | <b>2,131</b> | <b>1,333</b> | <b>3,674</b> | <b>1,783</b> | <b>1,891</b> | △ 92           | 93.5%  | △ 264   | 87.9%  | 2.76%       | 33.3                         |
| 瀬戸            | 320          | 951          | 472          | 479          | 301          | 806          | 402          | 404          | △ 19           | 94.1%  | △ 70    | 84.8%  | 2.68%       |                              |
| 林             | 70           | 208          | 101          | 107          | 62           | 170          | 85           | 85           | △ 8            | 88.6%  | △ 16    | 81.7%  | 2.74%       |                              |
| 奈良子           | 66           | 164          | 86           | 78           | 61           | 141          | 73           | 68           | △ 5            | 92.4%  | △ 13    | 86.0%  | 2.31%       |                              |
| 駒宮            | 49           | 177          | 82           | 95           | 45           | 155          | 72           | 83           | △ 4            | 91.8%  | △ 10    | 87.6%  | 3.44%       |                              |
| 浅川            | 99           | 283          | 140          | 143          | 91           | 250          | 129          | 121          | △ 8            | 91.9%  | △ 11    | 88.3%  | 2.75%       |                              |
| 葛野            | 273          | 787          | 389          | 398          | 258          | 677          | 321          | 356          | △ 15           | 94.5%  | △ 68    | 86.0%  | 2.62%       |                              |
| 大島            | 84           | 349          | 150          | 199          | 84           | 338          | 139          | 199          | 0              | 100.0% | △ 11    | 96.8%  | 4.02%       |                              |
| 下和田           | 464          | 1,259        | 627          | 632          | 431          | 1,137        | 562          | 575          | △ 33           | 92.9%  | △ 65    | 90.3%  | 2.64%       |                              |
| <b>猿橋町</b>    | <b>1,878</b> | <b>5,285</b> | <b>2,574</b> | <b>2,711</b> | <b>1,882</b> | <b>5,143</b> | <b>2,512</b> | <b>2,631</b> | 4              | 100.2% | △ 62    | 97.3%  | 2.73%       | 236.1                        |
| 桂台一丁目         | 191          | 594          | 297          | 297          | 237          | 697          | 339          | 358          | 46             | 124.1% | 42      | 117.3% | 2.94%       |                              |
| 桂台二丁目         | 132          | 444          | 220          | 224          | 171          | 552          | 273          | 279          | 39             | 129.5% | 53      | 124.3% | 3.23%       |                              |
| 桂台三丁目         | -            | -            | -            | -            | 31           | 113          | 51           | 62           | -              | -      | -       | -      | 3.65%       |                              |
| 殿上            | 190          | 463          | 203          | 260          | 170          | 387          | 173          | 214          | △ 20           | 89.5%  | △ 30    | 83.6%  | 2.28%       |                              |
| 猿橋            | 500          | 1,327        | 648          | 679          | 442          | 1,123        | 539          | 584          | △ 58           | 88.4%  | △ 109   | 84.6%  | 2.54%       |                              |
| 小沢            | 95           | 287          | 140          | 147          | 87           | 245          | 123          | 122          | △ 8            | 91.6%  | △ 17    | 85.4%  | 2.82%       |                              |
| 朝日小沢          | 56           | 150          | 67           | 83           | 52           | 133          | 63           | 70           | △ 4            | 92.9%  | △ 4     | 88.7%  | 2.56%       |                              |
| 伊良原           | 256          | 705          | 347          | 358          | 239          | 659          | 326          | 333          | △ 17           | 93.4%  | △ 21    | 93.5%  | 2.76%       |                              |
| 藤崎            | 397          | 1,128        | 556          | 572          | 389          | 1,056        | 532          | 524          | △ 8            | 98.0%  | △ 24    | 93.6%  | 2.71%       |                              |
| 小篠            | 61           | 187          | 96           | 91           | 64           | 178          | 93           | 85           | 3              | 104.9% | △ 3     | 95.2%  | 2.78%       |                              |
| <b>富浜町</b>    | <b>1,369</b> | <b>3,904</b> | <b>1,903</b> | <b>2,001</b> | <b>1,316</b> | <b>3,482</b> | <b>1,701</b> | <b>1,781</b> | △ 53           | 96.1%  | △ 202   | 89.2%  | 2.65%       | 268.9                        |
| 鳥沢            | 1,144        | 3,198        | 1,548        | 1,650        | 1,087        | 2,818        | 1,356        | 1,462        | △ 57           | 95.0%  | △ 192   | 88.1%  | 2.59%       |                              |
| 宮谷            | 225          | 706          | 355          | 351          | 229          | 664          | 345          | 319          | 4              | 101.8% | △ 10    | 94.1%  | 2.90%       |                              |
| <b>梁川町</b>    | <b>382</b>   | <b>1,086</b> | <b>514</b>   | <b>572</b>   | <b>370</b>   | <b>933</b>   | <b>443</b>   | <b>490</b>   | △ 12           | 96.9%  | △ 71    | 85.9%  | 2.52%       | 61.5                         |
| 網ノ上           | 193          | 521          | 233          | 288          | 189          | 444          | 202          | 242          | △ 4            | 97.9%  | △ 31    | 85.2%  | 2.35%       |                              |
| 立野            | 86           | 263          | 131          | 132          | 85           | 243          | 122          | 121          | △ 1            | 98.8%  | △ 9     | 92.4%  | 2.86%       |                              |
| 塩瀬            | 73           | 209          | 104          | 105          | 67           | 165          | 82           | 83           | △ 6            | 91.8%  | △ 22    | 78.9%  | 2.46%       |                              |
| 新倉            | 30           | 93           | 46           | 47           | 29           | 81           | 37           | 44           | △ 1            | 96.7%  | △ 9     | 87.1%  | 2.79%       |                              |

(4) 人口分布の推移

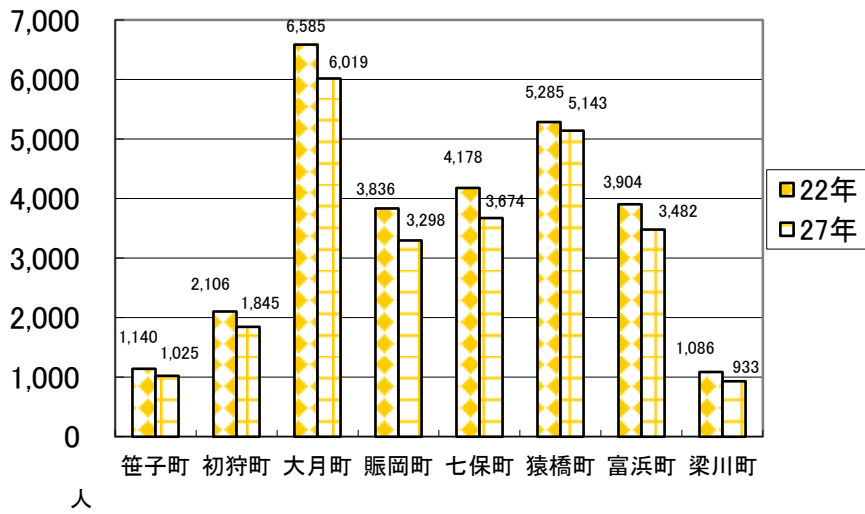

(5) 世帯分布の推移

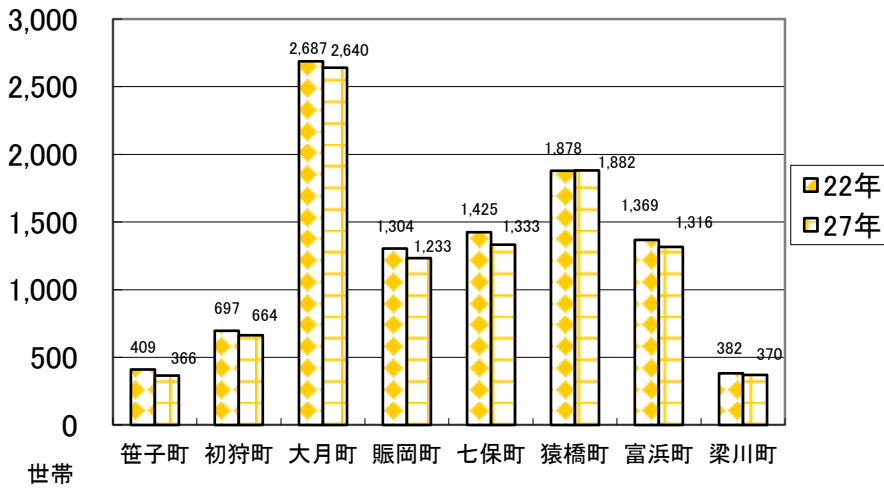

## (6) 年齢階層別人口の推移

(各年10月1日現在)

| 年 齢 階 層 別        | 平 成 1 7 年        |                  |                  | 平 成 2 2 年        |                 |                 | 平 成 2 7 年        |                 |                 |
|------------------|------------------|------------------|------------------|------------------|-----------------|-----------------|------------------|-----------------|-----------------|
|                  | 総 数              | 男                | 女                | 総 数              | 男               | 女               | 総 数              | 男               | 女               |
| 総 数              | 28,120           | 13,639           | 14,481           | 28,120           | 13,639          | 14,481          | 25,419           | 12,378          | 13,041          |
| 0 ～4才            | 680              | 328              | 352              | 680              | 328             | 352             | 579              | 285             | 294             |
| 5 ～9             | 953              | 498              | 455              | 953              | 498             | 455             | 677              | 327             | 350             |
| 10 ～14           | 1,252            | 668              | 584              | 1,252            | 668             | 584             | 954              | 498             | 456             |
| 15 ～19           | 1,679            | 798              | 881              | 1,679            | 798             | 881             | 1,331            | 680             | 651             |
| 20 ～24           | 1,385            | 697              | 688              | 1,385            | 697             | 688             | 1,102            | 561             | 541             |
| 25 ～29           | 1,186            | 607              | 579              | 1,186            | 607             | 579             | 962              | 511             | 451             |
| 30 ～34           | 1,127            | 586              | 541              | 1,127            | 586             | 541             | 912              | 498             | 414             |
| 35 ～39           | 1,403            | 773              | 630              | 1,403            | 773             | 630             | 1,038            | 520             | 518             |
| 40 ～44           | 1,671            | 823              | 848              | 1,671            | 823             | 848             | 1,354            | 744             | 610             |
| 45 ～49           | 1,827            | 911              | 916              | 1,827            | 911             | 916             | 1,614            | 790             | 824             |
| 50 ～54           | 1,927            | 951              | 976              | 1,927            | 951             | 976             | 1,767            | 892             | 875             |
| 55 ～59           | 2,335            | 1,243            | 1,092            | 2,335            | 1,243           | 1,092           | 1,849            | 891             | 958             |
| 60 ～64           | 2,395            | 1,228            | 1,167            | 2,395            | 1,228           | 1,167           | 2,244            | 1,171           | 1,073           |
| 65 ～69           | 1,983            | 998              | 985              | 1,983            | 998             | 985             | 2,303            | 1,168           | 1,135           |
| 70 ～74           | 1,817            | 839              | 978              | 1,817            | 839             | 978             | 1,841            | 908             | 933             |
| 75 ～79           | 1,718            | 707              | 1,011            | 1,718            | 707             | 1,011           | 1,630            | 727             | 903             |
| 80 ～84           | 1,500            | 588              | 912              | 1,500            | 588             | 912             | 1,407            | 552             | 855             |
| 85 ～89           | 829              | 280              | 549              | 829              | 280             | 549             | 1,040            | 385             | 655             |
| 90 ～             | 446              | 110              | 336              | 446              | 110             | 336             | 606              | 149             | 457             |
| 年 齢 不 詳          | 7                | 6                | 1                | 7                | 6               | 1               | 209              | 121             | 88              |
| 幼 年 人 口          |                  |                  |                  |                  |                 |                 |                  |                 |                 |
| 0 ～14才<br>(構成比)  | 4,708<br>(14.2)  | 2,429<br>(14.9)  | 2,279<br>(13.6)  | 2,885<br>(10.3)  | 1,494<br>(11.0) | 1,391<br>(9.6)  | 2,210<br>(8.7)   | 1,110<br>(9.0)  | 1,100<br>(8.4)  |
| 生 産 年 齢 人 口      |                  |                  |                  |                  |                 |                 |                  |                 |                 |
| 15 ～64才<br>(構成比) | 21,023<br>(63.5) | 10,762<br>(66.0) | 10,261<br>(61.0) | 16,935<br>(60.2) | 8,617<br>(63.2) | 8,318<br>(57.4) | 14,173<br>(55.8) | 7,258<br>(58.6) | 6,915<br>(53.0) |
| 老 齢 人 口          |                  |                  |                  |                  |                 |                 |                  |                 |                 |
| 65才～<br>(構成比)    | 7,393<br>(22.3)  | 3,107<br>(19.1)  | 4,286<br>(25.4)  | 8,300<br>(29.5)  | 3,522<br>(25.8) | 4,771<br>(32.9) | 9,036<br>(35.5)  | 3,889<br>(31.4) | 4,938<br>(37.9) |

(7) 年齢階層別人口の推移

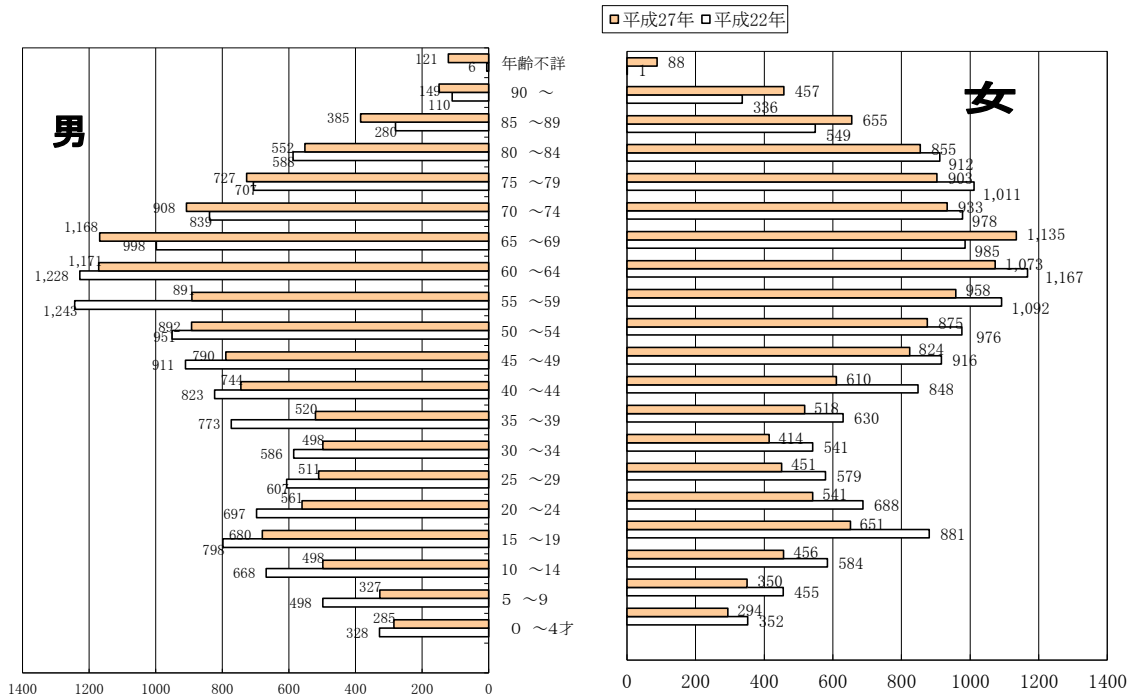

(8) 年齢3区分人口比の推移

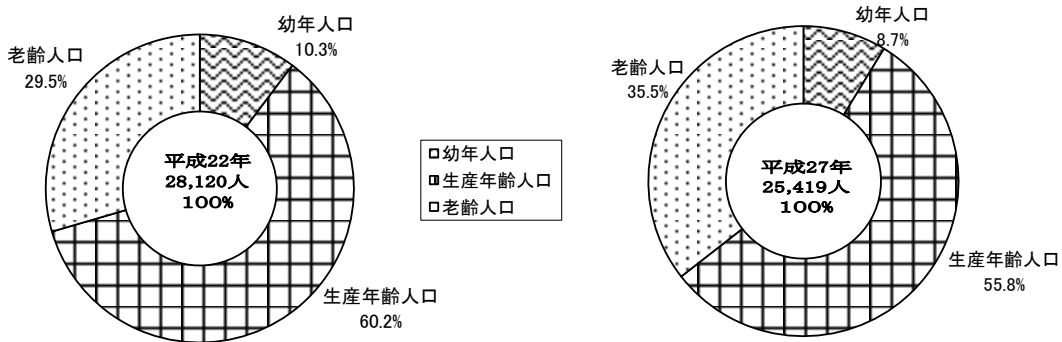

(9) 年齢階層別地区別人口

(平成22年10月1日現在)

| 地区<br>年齢階層別 | 地区     |       |       |       |       |       |       |       |       |  |
|-------------|--------|-------|-------|-------|-------|-------|-------|-------|-------|--|
|             | 総 数    | 笹 子 町 | 初 狩 町 | 大 月 町 | 賑 岡 町 | 七 保 町 | 猿 橋 町 | 富 浜 町 | 梁 川 町 |  |
| 総 数         | 28,120 | 1,140 | 2,106 | 6,585 | 3,836 | 4,178 | 5,285 | 3,904 | 1,086 |  |
| 0 ~ 4 才     | 680    | 15    | 40    | 135   | 130   | 68    | 180   | 89    | 23    |  |
| 5 ~ 9       | 953    | 27    | 63    | 207   | 142   | 110   | 252   | 124   | 28    |  |
| 10 ~ 14     | 1,252  | 54    | 90    | 235   | 199   | 168   | 276   | 183   | 47    |  |
| 15 ~ 19     | 1,679  | 69    | 107   | 460   | 227   | 215   | 312   | 239   | 50    |  |
| 20 ~ 24     | 1,385  | 32    | 98    | 351   | 201   | 177   | 260   | 208   | 58    |  |
| 25 ~ 29     | 1,186  | 31    | 81    | 263   | 185   | 163   | 233   | 178   | 52    |  |
| 30 ~ 34     | 1,127  | 51    | 64    | 265   | 172   | 147   | 253   | 138   | 37    |  |
| 35 ~ 39     | 1,403  | 48    | 88    | 348   | 232   | 185   | 280   | 179   | 43    |  |
| 40 ~ 44     | 1,671  | 72    | 130   | 380   | 237   | 205   | 365   | 226   | 56    |  |
| 45 ~ 49     | 1,827  | 63    | 139   | 390   | 237   | 254   | 403   | 275   | 66    |  |
| 50 ~ 54     | 1,927  | 69    | 114   | 433   | 273   | 315   | 363   | 283   | 77    |  |
| 55 ~ 59     | 2,335  | 107   | 166   | 436   | 303   | 401   | 458   | 360   | 104   |  |
| 60 ~ 64     | 2,395  | 111   | 183   | 547   | 335   | 387   | 403   | 332   | 97    |  |
| 65 ~ 69     | 1,983  | 79    | 170   | 479   | 269   | 285   | 304   | 303   | 94    |  |
| 70 ~ 74     | 1,817  | 69    | 150   | 505   | 220   | 283   | 300   | 216   | 74    |  |
| 75 ~ 79     | 1,718  | 91    | 152   | 433   | 186   | 295   | 244   | 254   | 63    |  |
| 80 ~ 84     | 1,500  | 91    | 142   | 363   | 154   | 288   | 227   | 178   | 57    |  |
| 85 才 以 上    | 1,275  | 61    | 129   | 350   | 132   | 232   | 172   | 139   | 60    |  |
| 年 齢 不 詳     | 7      | -     | -     | 5     | 2     | -     | -     | -     | -     |  |

(平成27年10月1日現在)

| 地区<br>年齢階層別 | 地区     |       |       |       |       |       |       |       |       |  |
|-------------|--------|-------|-------|-------|-------|-------|-------|-------|-------|--|
|             | 総 数    | 笹 子 町 | 初 狩 町 | 大 月 町 | 賑 岡 町 | 七 保 町 | 猿 橋 町 | 富 浜 町 | 梁 川 町 |  |
| 総 数         | 25,419 | 1,025 | 1,845 | 6,019 | 3,298 | 3,674 | 5,143 | 3,482 | 933   |  |
| 0 ~ 4 才     | 579    | 29    | 28    | 139   | 75    | 56    | 165   | 75    | 12    |  |
| 5 ~ 9       | 677    | 15    | 39    | 140   | 85    | 71    | 221   | 84    | 22    |  |
| 10 ~ 14     | 954    | 29    | 65    | 207   | 125   | 126   | 258   | 119   | 25    |  |
| 15 ~ 19     | 1,331  | 49    | 77    | 426   | 172   | 145   | 257   | 161   | 44    |  |
| 20 ~ 24     | 1,102  | 50    | 69    | 284   | 115   | 140   | 236   | 171   | 37    |  |
| 25 ~ 29     | 962    | 21    | 74    | 234   | 125   | 120   | 214   | 138   | 36    |  |
| 30 ~ 34     | 912    | 33    | 58    | 203   | 135   | 108   | 202   | 145   | 28    |  |
| 35 ~ 39     | 1,038  | 46    | 57    | 233   | 136   | 133   | 270   | 130   | 33    |  |
| 40 ~ 44     | 1,354  | 49    | 80    | 332   | 191   | 190   | 303   | 166   | 43    |  |
| 45 ~ 49     | 1,614  | 69    | 126   | 375   | 215   | 202   | 357   | 217   | 53    |  |
| 50 ~ 54     | 1,767  | 62    | 131   | 388   | 210   | 251   | 400   | 260   | 65    |  |
| 55 ~ 59     | 1,849  | 67    | 113   | 406   | 254   | 304   | 356   | 277   | 72    |  |
| 60 ~ 64     | 2,244  | 109   | 157   | 415   | 291   | 382   | 438   | 351   | 101   |  |
| 65 ~ 69     | 2,303  | 101   | 169   | 524   | 323   | 367   | 410   | 315   | 94    |  |
| 70 ~ 74     | 1,841  | 75    | 152   | 444   | 242   | 266   | 294   | 281   | 87    |  |
| 75 ~ 79     | 1,630  | 63    | 126   | 442   | 193   | 263   | 271   | 205   | 67    |  |
| 80 ~ 84     | 1,407  | 71    | 120   | 358   | 156   | 239   | 207   | 206   | 50    |  |
| 85 才 以 上    | 1,646  | 87    | 191   | 388   | 197   | 306   | 254   | 159   | 64    |  |
| 年 齢 不 詳     | 209    | -     | 13    | 81    | 58    | 5     | 30    | 22    | -     |  |

## (10) 産業分類別・従業上の地位別15才以上従業者数

人 口 29

(平成22年10月1日現在)

| 産業大分類              | 総 数    |       |       | 雇 用 者  |       |       | 自 営 業 主 |     |     | 家 族 従 業 者 |     |     | そ の 他 |     |     |
|--------------------|--------|-------|-------|--------|-------|-------|---------|-----|-----|-----------|-----|-----|-------|-----|-----|
|                    | 総 数    | 男     | 女     | 総 数    | 男     | 女     | 総 数     | 男   | 女   | 総 数       | 男   | 女   | 総 数   | 男   | 女   |
| 総 数                | 12,566 | 7,333 | 5,233 | 10,085 | 5,673 | 4,412 | 1,212   | 991 | 221 | 491       | 107 | 384 | 750   | 546 | 204 |
| 第 1 次 産 業          | 189    | 166   | 23    | 87     | 80    | 7     | 69      | 68  | 1   | 15        | 4   | 11  | 18    | 14  | 4   |
| 農 業                | 92     | 79    | 13    | 26     | 22    | 4     | 54      | 53  | 1   | 9         | 2   | 7   | 3     | 2   | 1   |
| 林 業                | 97     | 87    | 10    | 61     | 58    | 3     | 15      | 15  | -   | 6         | 2   | 4   | -     | -   | -   |
| 漁 業                | -      | -     | -     | -      | -     | -     | -       | -   | -   | -         | -   | -   | -     | -   | -   |
| 第 2 次 産 業          | 4,116  | 2,904 | 1,212 | 3,184  | 2,220 | 964   | 383     | 369 | 14  | 176       | 53  | 123 | 373   | 262 | 111 |
| 鉱 業                | 23     | 21    | 2     | 21     | 20    | 2     | -       | 1   | -   | -         | -   | -   | -     | -   | -   |
| 建 設 業              | 1,112  | 978   | 134   | 731    | 653   | 78    | 187     | 186 | 1   | 54        | 26  | 28  | 373   | 113 | 27  |
| 製 造 業              | 2,981  | 1,905 | 1,076 | 2,431  | 1,547 | 884   | 195     | 182 | 13  | 122       | 27  | 95  | 592   | 149 | 84  |
| 第 3 次 産 業          | 8,131  | 4,195 | 3,936 | 6,722  | 3,329 | 3,393 | 750     | 546 | 204 | 300       | 50  | 250 | 359   | 270 | 89  |
| 卸 売・小売業            | 1,765  | 819   | 946   | 1,289  | 530   | 759   | 225     | 174 | 51  | 134       | 27  | 107 | 117   | 88  | 29  |
| 金 融・保険業            | 243    | 107   | 136   | 219    | 89    | 130   | 9       | 7   | 2   | 2         | -   | 2   | 13    | 11  | 2   |
| 不 動 産 業            | 117    | 80    | 37    | 69     | 47    | 22    | 20      | 13  | 7   | 6         | 5   | 1   | 23    | 19  | 4   |
| 情 報 通 信 業          | 205    | 165   | 40    | 178    | 141   | 37    | 9       | 9   | 0   | 2         | 1   | 1   | 17    | 15  | 2   |
| 運 輸 業              | 678    | 590   | 88    | 643    | 566   | 77    | 6       | 6   | 0   | -         | -   | -   | 29    | 18  | 11  |
| 電気・ガス・水道業          | 102    | 89    | 13    | 102    | 89    | 13    | -       | -   | -   | -         | -   | -   | -     | -   | -   |
| 宿泊業・飲食サービス業        | 722    | 244   | 478   | 522    | 144   | 378   | 113     | 84  | 29  | 75        | 9   | 66  | 12    | 7   | 5   |
| 医療・福祉              | 1,247  | 296   | 951   | 1,162  | 247   | 915   | 47      | 34  | 13  | 15        | 1   | 14  | 23    | 14  | 9   |
| 教育・学習支援業           | 620    | 271   | 349   | 558    | 250   | 308   | 51      | 16  | 35  | 7         | 2   | 5   | 4     | 3   | 1   |
| 複合サービス業            | 126    | 78    | 48    | 123    | 75    | 48    | -       | -   | -   | -         | -   | -   | 3     | 3   | -   |
| 学術研究・専門サービス        | 246    | 168   | 78    | 147    | 90    | 57    | 58      | 51  | 7   | 16        | 4   | 12  | 25    | 23  | 2   |
| 生活関連               | 675    | 270   | 405   | 513    | 193   | 320   | 109     | 57  | 52  | 30        | 2   | 28  | 23    | 18  | 5   |
| サービス業 (他に分類されないもの) | 761    | 553   | 208   | 573    | 403   | 170   | 103     | 95  | 8   | 15        | 4   | 11  | 70    | 51  | 19  |
| 公 務                | 624    | 465   | 159   | 624    | 465   | 159   | -       | -   | -   | -         | -   | -   | -     | -   | -   |
| 分 類 不 能            | 130    | 68    | 62    | 92     | 44    | 48    | 10      | 8   | 2   | -         | -   | -   | -     | -   | -   |

注：平成14年度より日本標準産業分類が改訂された。

注：不詳が含まれているため総数は一致しない。

(平成27年10月1日現在)

| 産業大分類              | 総 数    |       |       | 雇 用 者 |       |       | 自 営 業 主 |     |     | 家 族 従 業 者 |    |     | そ の 他 |     |     |
|--------------------|--------|-------|-------|-------|-------|-------|---------|-----|-----|-----------|----|-----|-------|-----|-----|
|                    | 総 数    | 男     | 女     | 総 数   | 男     | 女     | 総 数     | 男   | 女   | 総 数       | 男  | 女   | 総 数   | 男   | 女   |
| 総 数                | 11,596 | 6,629 | 4,923 | 9,440 | 5,214 | 4,226 | 1,035   | 823 | 212 | 374       | 81 | 293 | 659   | 483 | 176 |
| 第 1 次 産 業          | 207    | 176   | 31    | 99    | 89    | 10    | 66      | 64  | 2   | 21        | 6  | 15  | 21    | 17  | 4   |
| 農 業                | 114    | 96    | 18    | 41    | 39    | 2     | 52      | 50  | 2   | 18        | 4  | 14  | 3     | 3   | 0   |
| 林 業                | 92     | 79    | 13    | 57    | 49    | 8     | 14      | 14  | 0   | 3         | 2  | 1   | 18    | 14  | 4   |
| 漁 業                | 1      | 1     | 0     | 1     | 1     | -     | 0       | 0   | 0   | 0         | -  | -   | 0     | 0   | 0   |
| 第 2 次 産 業          | 3,740  | 2,629 | 1,111 | 2,965 | 2,052 | 913   | 317     | 301 | 16  | 110       | 30 | 80  | 343   | 242 | 101 |
| 鉱 業                | 12     | 9     | 3     | 9     | 7     | 2     | 2       | 2   | 0   | 1         | -  | 1   | 0     | 0   | 0   |
| 建 設 業              | 991    | 869   | 122   | 665   | 593   | 72    | 156     | 155 | 1   | 36        | 16 | 20  | 134   | 105 | 29  |
| 製 造 業              | 2,737  | 1,751 | 986   | 2,291 | 1,452 | 839   | 159     | 144 | 15  | 73        | 14 | 59  | 209   | 137 | 72  |
| 第 3 次 産 業          | 7,486  | 3,751 | 3,735 | 6,294 | 3,027 | 3,267 | 647     | 454 | 193 | 243       | 45 | 198 | 292   | 222 | 70  |
| 卸 売・小売業            | 1,513  | 696   | 817   | 1,151 | 474   | 677   | 165     | 121 | 44  | 92        | 21 | 71  | 102   | 79  | 23  |
| 金 融・保険業            | 211    | 94    | 117   | 196   | 82    | 114   | 8       | 6   | 2   | 0         | -  | -   | 7     | 6   | 1   |
| 不 動 産 業            | 117    | 82    | 35    | 67    | 43    | 24    | 21      | 18  | 3   | 6         | 1  | 5   | 23    | 20  | 3   |
| 情 報 通 信 業          | 180    | 145   | 35    | 149   | 121   | 28    | 9       | 9   | 0   | 2         | -  | 2   | 19    | 15  | 4   |
| 運 輸 業              | 567    | 487   | 80    | 533   | 463   | 70    | 12      | 11  | 1   | 0         | -  | -   | 22    | 13  | 9   |
| 電気・ガス・水道業          | 97     | 86    | 11    | 96    | 85    | 11    | 0       | 0   | 0   | 0         | -  | -   | 1     | 1   | 0   |
| 宿泊業・飲食サービス業        | 649    | 208   | 441   | 480   | 119   | 361   | 97      | 76  | 21  | 66        | 9  | 57  | 6     | 4   | 2   |
| 医療・福祉              | 1,407  | 350   | 1,057 | 1,322 | 299   | 1,023 | 44      | 34  | 10  | 17        | 2  | 15  | 22    | 15  | 7   |
| 教育・学習支援業           | 562    | 246   | 316   | 508   | 225   | 283   | 40      | 15  | 25  | 4         | -  | 4   | 7     | 4   | 3   |
| 複合サービス業            | 127    | 80    | 47    | 125   | 79    | 46    | 1       | 0   | 1   | 0         | -  | -   | 1     | 1   | 0   |
| 学術研究・専門サービス        | 253    | 170   | 83    | 173   | 112   | 61    | 58      | 47  | 11  | 11        | 2  | 9   | 11    | 9   | 2   |
| 生活関連               | 583    | 222   | 361   | 449   | 168   | 281   | 99      | 40  | 59  | 22        | 5  | 17  | 12    | 9   | 3   |
| サービス業 (他に分類されないもの) | 726    | 512   | 214   | 551   | 384   | 167   | 93      | 77  | 16  | 23        | 5  | 18  | 59    | 46  | 13  |
| 公 務                | 494    | 373   | 121   | 494   | 373   | 121   | 0       | 0   | 0   | 0         | -  | -   | 0     | 0   | 0   |
| 分 類 不 能            | 119    | 73    | 46    | 82    | 46    | 36    | 5       | 4   | 1   | 0         | -  | -   | 3     | 2   | 1   |

注：平成14年度より日本標準産業分類が改訂された。

注：不詳が含まれているため総数は一致しない。

(11) 産業大分類別就業者の構成図

学術研究・専門技術  
サービス業 1.9%  
電気・ガス・水道業 0.8%  
不動産業 0.6%  
複合サービス 1.0%

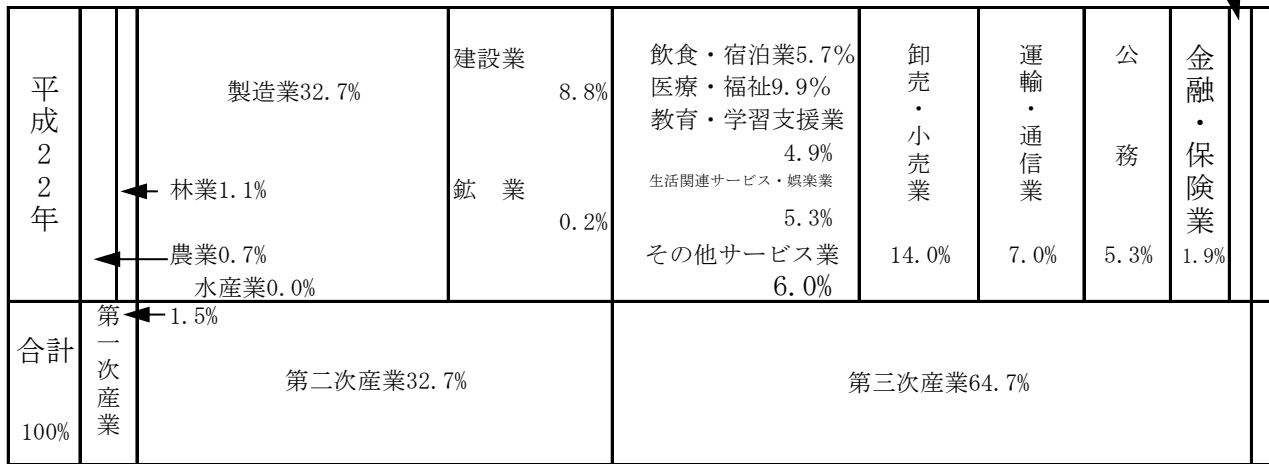

分類不能 1%

学術研究・専門技術  
サービス業 2.19%  
電気・ガス・水道料 0.84%  
不動産業 1.01%  
複合サービス 1.1%

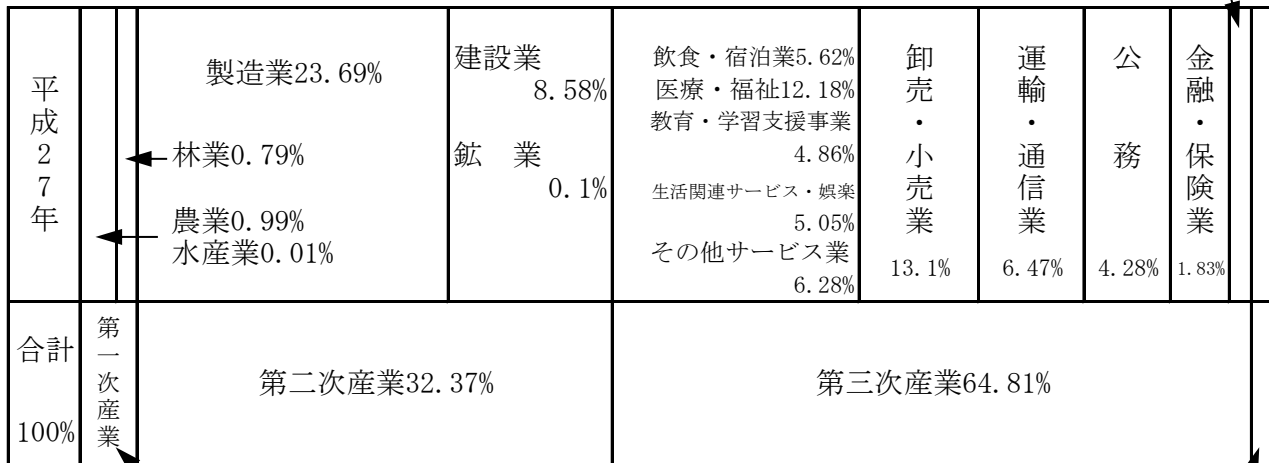

分類不能 1.03%



(12) 年齢階層別・産業別就業者数の推移

(平成22年10月1日現在)

| 年齢別    | 産業別<br>性別 |       |       | 総 数 |     |    | 第 1 次 産 業 |       |       | 第 2 次 産 業 |       |       | 第 3 次 産 業 |  |  |
|--------|-----------|-------|-------|-----|-----|----|-----------|-------|-------|-----------|-------|-------|-----------|--|--|
|        | 総 数       | 男     | 女     | 総 数 | 男   | 女  | 総 数       | 男     | 女     | 総 数       | 男     | 女     |           |  |  |
| 総 数    | 12,566    | 7,333 | 5,233 | 189 | 166 | 23 | 4,116     | 2,904 | 1,212 | 8,261     | 4,263 | 3,998 |           |  |  |
| 15～19才 | 175       | 74    | 101   | 0   | 0   | 0  | 29        | 18    | 11    | 146       | 56    | 90    |           |  |  |
| 20～24  | 744       | 361   | 383   | 3   | 3   | 0  | 174       | 134   | 40    | 567       | 224   | 343   |           |  |  |
| 25～29  | 913       | 513   | 400   | 4   | 4   | 0  | 254       | 192   | 62    | 655       | 317   | 338   |           |  |  |
| 30～34  | 870       | 506   | 364   | 7   | 5   | 2  | 288       | 211   | 77    | 575       | 290   | 285   |           |  |  |
| 35～39  | 1,156     | 702   | 454   | 11  | 10  | 1  | 432       | 314   | 118   | 713       | 378   | 335   |           |  |  |
| 40～44  | 1,358     | 730   | 628   | 9   | 9   | 0  | 530       | 359   | 171   | 819       | 362   | 457   |           |  |  |
| 45～49  | 1,517     | 824   | 693   | 9   | 7   | 2  | 514       | 340   | 174   | 994       | 477   | 517   |           |  |  |
| 50～54  | 1,523     | 850   | 673   | 19  | 15  | 4  | 441       | 297   | 144   | 1,063     | 538   | 525   |           |  |  |
| 55～59  | 1,740     | 1,079 | 661   | 22  | 20  | 2  | 593       | 403   | 190   | 1,125     | 656   | 469   |           |  |  |
| 60～64  | 1,365     | 879   | 486   | 39  | 33  | 6  | 485       | 357   | 128   | 841       | 489   | 352   |           |  |  |
| 65才以上  | 1,205     | 815   | 390   | 66  | 60  | 6  | 376       | 279   | 97    | 763       | 476   | 287   |           |  |  |
| 15～29  | 1,832     | 948   | 884   | 12  | 7   | 0  | 457       | 344   | 113   | 1,368     | 597   | 771   |           |  |  |
| 30～44  | 3,384     | 1,938 | 1,446 | 27  | 24  | 3  | 1,250     | 884   | 366   | 2,107     | 1,030 | 1,077 |           |  |  |
| 45～54  | 3,040     | 1,674 | 1,366 | 28  | 22  | 6  | 955       | 637   | 318   | 2,057     | 1,015 | 1,042 |           |  |  |
| 55才以上  | 4,310     | 2,773 | 1,537 | 161 | 113 | 14 | 1,454     | 1,039 | 415   | 2,729     | 1,621 | 1,108 |           |  |  |

(平成27年10月1日現在)

| 年齢別    | 産業別<br>性別 |       |       | 総 数 |     |    | 第 1 次 産 業 |       |       | 第 2 次 産 業 |       |       | 第 3 次 産 業 |  |  |
|--------|-----------|-------|-------|-----|-----|----|-----------|-------|-------|-----------|-------|-------|-----------|--|--|
|        | 総 数       | 男     | 女     | 総 数 | 男   | 女  | 総 数       | 男     | 女     | 総 数       | 男     | 女     |           |  |  |
| 総 数    | 11,433    | 6,556 | 4,877 | 207 | 176 | 31 | 3,740     | 2,629 | 1,111 | 7,486     | 3,751 | 3,735 |           |  |  |
| 15～19才 | 155       | 80    | 75    | 1   | 1   | 0  | 30        | 22    | 8     | 124       | 57    | 67    |           |  |  |
| 20～24  | 577       | 290   | 287   | 2   | 2   | 0  | 135       | 97    | 38    | 440       | 191   | 249   |           |  |  |
| 25～29  | 786       | 443   | 343   | 5   | 3   | 2  | 218       | 161   | 57    | 563       | 279   | 284   |           |  |  |
| 30～34  | 731       | 435   | 296   | 8   | 8   | 0  | 242       | 178   | 64    | 481       | 249   | 232   |           |  |  |
| 35～39  | 831       | 462   | 369   | 10  | 9   | 1  | 270       | 186   | 84    | 551       | 267   | 284   |           |  |  |
| 40～44  | 1,144     | 660   | 484   | 17  | 15  | 2  | 413       | 296   | 117   | 714       | 349   | 365   |           |  |  |
| 45～49  | 1,352     | 699   | 653   | 11  | 11  | 0  | 529       | 354   | 175   | 812       | 334   | 478   |           |  |  |
| 50～54  | 1,477     | 807   | 670   | 10  | 8   | 2  | 484       | 332   | 152   | 983       | 467   | 516   |           |  |  |
| 55～59  | 1,409     | 766   | 643   | 21  | 15  | 6  | 419       | 277   | 142   | 969       | 474   | 495   |           |  |  |
| 60～64  | 1,408     | 878   | 530   | 33  | 29  | 4  | 469       | 321   | 148   | 906       | 528   | 378   |           |  |  |
| 65才以上  | 1,563     | 1,036 | 527   | 89  | 75  | 14 | 531       | 405   | 126   | 943       | 556   | 387   |           |  |  |
| 15～29  | 1,518     | 813   | 705   | 8   | 6   | 2  | 383       | 280   | 103   | 1,127     | 527   | 600   |           |  |  |
| 30～44  | 2,706     | 1,557 | 1,149 | 35  | 32  | 3  | 925       | 660   | 265   | 1,746     | 865   | 881   |           |  |  |
| 45～54  | 2,829     | 1,506 | 1,323 | 21  | 19  | 2  | 1,013     | 686   | 327   | 1,795     | 801   | 994   |           |  |  |
| 55才以上  | 4,380     | 2,680 | 1,700 | 143 | 119 | 24 | 1,419     | 1,003 | 416   | 2,818     | 1,558 | 1,260 |           |  |  |

(13) 人口集中地区人口及び面積の推移

(各年10月1日現在)

| 年次   | 区分<br>面積<br>(k㎡)            | 世帯数   | 人口<br>(人) | 対前回増加  |        | 人口集中地区の割合 |       | 人口密度(人/1k㎡当り) |       |
|------|-----------------------------|-------|-----------|--------|--------|-----------|-------|---------------|-------|
|      |                             |       |           | 増加数(人) | 増加率(%) | 面積(%)     | 人口(%) | 人口集中地区        | 大月市全体 |
| 60年  | 1.7                         | 2,384 | 7,118     | △209   | △2.9   | 0.61      | 20.4  | 4,187.1       | 124.4 |
| 平成2年 | 2.0                         | 2,704 | 7,512     | 394    | 5.5    | 0.71      | 21.5  | 3,756.0       | 124.7 |
| 7年   | 1.8                         | 2,625 | 6,765     | △747   | △9.9   | 0.64      | 19.2  | 3,758.3       | 125.6 |
| 12年  | 1.72                        | 2,450 | 5,971     | △794   | △11.7  | 0.61      | 18.0  | 3,471.5       | 118.2 |
| 17年  | 1.48                        | 2,068 | 5,057     | △914   | △15.3  | 0.53      | 16.2  | 3,416.9       | 110.2 |
| 22年  | ※平成22年国勢調査より、人口集中地区から除外となる。 |       |           |        |        |           |       |               | 100.3 |
| 27年  |                             |       |           |        |        |           |       |               | 90.7  |

(14) 労働人口の推移

(各年10月1日現在)

| 年次    | 区分<br>男女別 | 総人口    | 15才以上人口 | 労働力人口  | 就業人口   | 完全失業者人口 | 非労働力人口 |
|-------|-----------|--------|---------|--------|--------|---------|--------|
|       |           |        |         |        |        |         |        |
| 平成12年 | 男         | 16,298 | 13,824  | 9,887  | 9,426  | 461     | 3,830  |
|       | 女         | 16,826 | 14,540  | 6,079  | 5,875  | 204     | 8,416  |
| 平成17年 | 総数        | 31,217 | 27,061  | 14,810 | 13,976 | 834     | 12,068 |
|       | 男         | 15,262 | 13,016  | 8,894  | 8,314  | 580     | 3,985  |
|       | 女         | 15,955 | 14,045  | 5,916  | 5,662  | 254     | 8,083  |
| 平成22年 | 総数        | 28,120 | 25,228  | 13,494 | 12,566 | 928     | 11,499 |
|       | 男         | 13,639 | 12,139  | 8,012  | 7,333  | 679     | 4,000  |
|       | 女         | 14,481 | 13,089  | 5,482  | 5,233  | 249     | 7,499  |
| 平成27年 | 総数        | 25,419 | 23,000  | 12,119 | 11,552 | 567     | 10,800 |
|       | 男         | 12,378 | 11,147  | 7,031  | 6,629  | 402     | 4,082  |
|       | 女         | 13,041 | 11,853  | 5,088  | 4,923  | 165     | 6,718  |

(15) 昼間人口の推移

(各年10月1日現在)

| 区 分                  | 年次 | 総 数    |        |        | 就 業 者  |        |        | 通 学 者 |       |       |
|----------------------|----|--------|--------|--------|--------|--------|--------|-------|-------|-------|
|                      |    | 17     | 22     | 27     | 17     | 22     | 27     | 17    | 22    | 27    |
| 常 住 人 口              |    | 30,878 | 28,120 | 25,419 | -      | -      | -      | -     | -     | -     |
| 昼 間 人 口              |    | 27,665 | 25,239 | 22,799 | -      | -      | -      | -     | -     | -     |
| 常住15才以上<br>就業者・通学者   |    | 16,246 | 14,494 | 13,113 | 13,976 | 12,566 | 11,552 | 2,270 | 1,928 | 1,561 |
| うち市内<br>就業者・通学者      |    | 9,124  | 7,655  | 6,871  | 8,014  | 6,769  | 6,237  | 1,110 | 886   | 634   |
| (A) うち市外<br>就業者・通学者  |    | 7,122  | 6,839  | 6,199  | 5,962  | 5,797  | 5,276  | 1,160 | 1,042 | 923   |
| (B) 大月市への<br>就業者・通学者 |    | 3,895  | 3,783  | 3,497  | 3,048  | 2,964  | 2,905  | 847   | 819   | 592   |
| (B) - (A)<br>流入者     |    | △3,227 | △3,056 | △2,702 | △2,914 | △2,833 | △2,371 | △313  | △223  | △331  |
| 大月市を就業地・<br>通学地とする者  |    | 13,019 | 11,438 | 10,368 | 11,062 | 9,733  | 9,142  | 1,957 | 1,705 | 1,226 |
| 昼間人口指数               |    | 89.6   | 89.8   | 89.7   | -      | -      | -      | -     | -     | -     |

注：昼間人口指数＝昼間人口÷常住人口×100  
 昼間人口欄の就業者、通学者は、15歳以上についてのものである。

## (16) 常住地による就業・通学者 (15歳以上)

(平成27年10月1日現在)

| 地 域      | 総 数    | 就業者    | 通学者   |
|----------|--------|--------|-------|
| 市内に居住する者 | 13,113 | 11,552 | 1,561 |
| 市内で従業・通学 | 6,871  | 6,237  | 634   |
| 自 宅      | 1,312  | 1,312  | -     |
| 自宅外      | 5,559  | 4,925  | 634   |
| 市外で従業・通学 | 6,199  | 5,276  | 923   |
| 県 内      | 3,725  | 3,251  | 474   |
| 県 外      | 2,424  | 1,983  | 441   |

(平成27年国勢調査)

## (17) 従業地による就業・通勤者 (15歳以上)

(平成27年10月1日現在)

| 地 域        | 総 数    | 就業者   | 通学者   |
|------------|--------|-------|-------|
| 市内で従業・通学の者 | 10,461 | 9,223 | 1,238 |
| 市内に常住      | 6,871  | 6,237 | 634   |
| 自 宅        | 1,312  | 1,312 | -     |
| 自宅外        | 5,559  | 4,925 | 634   |
| 市外に常住      | 3,497  | 2,905 | 592   |
| 県 内        | 3,035  | 2,496 | 539   |
| 県 外        | 462    | 409   | 53    |

(平成27年国勢調査)

(18) 世帯の種類・世帯人員別世帯数及び世帯人員

(各年10月1日現在)

| 年次<br>区分                   |         | 12年    |      | 17年    |      | 22年        |      | 27年         |      |
|----------------------------|---------|--------|------|--------|------|------------|------|-------------|------|
|                            |         | 構成     |      | 構成     |      | 構成         |      | 構成          |      |
| 一<br>般<br>世<br>帯<br>人<br>員 | 総数      | 10,497 | 100% | 10,505 | 100% | 10,142     | 100% | 9,792       | 100% |
|                            | 1人      | 1,896  | 18.2 | 2,178  | 20.9 | 2,265      | 21.6 | 2,451       | 23.3 |
|                            | 2人      | 2,602  | 25.0 | 2,861  | 27.5 | 3,036      | 28.9 | 3,166       | 30.1 |
|                            | 3人      | 2,062  | 19.8 | 1,970  | 18.9 | 1,975      | 18.8 | 1,902       | 18.1 |
|                            | 4人      | 1,896  | 18.2 | 1,823  | 17.5 | 1,589      | 15.1 | 1,322       | 12.6 |
|                            | 5人      | 1,055  | 11.4 | 900    | 11.4 | 709        | 6.7  | 588         | 5.6  |
|                            | 6人      | 674    | 6.5  | 519    | 5.0  | 402        | 3.8  | 259         | 2.5  |
|                            | 7人      | 256    | 2.5  | 203    | 1.9  | 131        | 1.2  | 80          | 0.8  |
|                            | 8人      | 47     | 0.5  | 43     | 0.4  | 30         | 0.3  | 20          | 0.2  |
|                            | 9人      | 7      | 0.1  | 8      | 0.1  | 4          | 0.0  | 3           | 0.0  |
| 10人以上                      | 2       | 0.0    | 0    | 0.0    | 1    | 0.0        | 1    | 0.0         |      |
| 別                          | 世帯人員    | 32,443 |      | 30,553 |      | 27,779     |      | 25,028      |      |
|                            | 1世帯当り人員 | 3.09   |      | 2.91   |      | 2.74       |      | 2.56        |      |
| 準<br>世<br>帯                | 世帯数     | 386    |      | 169    |      | 9<br>(施設等) |      | 12<br>(施設等) |      |
|                            | 世帯人員    | 681    |      | 326    |      | 341        |      | 391         |      |
| 全<br>世<br>帯                | 世帯数     | 10,927 |      | 10,519 |      | 10,151     |      | 9,804       |      |
|                            | 世帯人員    | 33,124 |      | 30,879 |      | 28,120     |      | 25,419      |      |

(19) 住居の種類・住宅の所有の関係別一般世帯数・一般世帯人員

(平成27年10月1日現在)

| 住居の種類<br>住宅の所有の関係 | 世帯数   | 世帯人員   | 1世帯当 | 1世帯当 | 1人当り | 1世帯当 | 1人当り |
|-------------------|-------|--------|------|------|------|------|------|
|                   |       |        | り室人数 | り室数  | 室数   | 延べ面積 | 延べ面積 |
| 住宅に住む一般世帯         | 9,792 | 24,826 | 2.54 | -    | -    | -    | -    |
| 主 世 帯             | 9,562 | 24,573 | 2.57 | -    | -    | -    | -    |
| 持ち家               | 8,041 | 21,651 | 2.69 | -    | -    | -    | -    |
| 公営・公団・公社の借家       | 577   | 1,418  | 2.46 | -    | -    | -    | -    |
| 営借家               | 843   | 1,360  | 1.61 | -    | -    | -    | -    |
| 給与住宅              | 101   | 144    | 1.43 | -    | -    | -    | -    |
| 間 借 り             | 114   | 253    | 2.22 | -    | -    | -    | -    |
| 1人世帯              | -     | -      | -    | -    | -    | -    | -    |
| 2人以上の世帯           | -     | -      | -    | -    | -    | -    | -    |
| その他の一般世帯          | 116   | 202    | 1.74 | -    | -    | -    | -    |

平成7年国勢調査より間借りの内訳は人口30万人以上である。

(平成27年国勢調査)

(20) 住宅の建て方別・一般世帯数・一般世帯人員

(平成27年10月1日現在)

| 住 宅 の 建 て 方 | 主 世 帯 |         |               |               |             |                 |               |
|-------------|-------|---------|---------------|---------------|-------------|-----------------|---------------|
|             | 世 帯 数 | 世 帯 人 員 | 1世帯当<br>り 人 員 | 1世帯当<br>り 室 数 | 1人当り<br>室 数 | 1世帯当<br>り 延 面 積 | 1人当り<br>延 面 積 |
| 総 数         | 9,562 | 24,573  | 2.57          | -             | -           | -               | -             |
| 一 戸 建       | 8,228 | 22,080  | 2.68          | -             | -           | -               | -             |
| 長 屋 建       | 165   | 300     | 1.82          | -             | -           | -               | -             |
| 共 同 住 宅     | 1,160 | 2,162   | 1.86          | -             | -           | -               | -             |
| 1.2階        | 338   | 425     | 1.26          | -             | -           | -               | -             |
| 3~5階        | 822   | 1,737   | 2.11          | -             | -           | -               | -             |
| 6階以上        | -     | -       | -             | -             | -           | -               | -             |
| そ の 他       | 9     | 31      | 3.44          | -             | -           | -               | -             |

(21) 親族人員別一般世帯数・一般世帯人員  
(6歳未満、18歳未満親族のいる一般世帯)

(平成27年10月1日現在)

| 世帯人員               | 総数     | 親族人員<br>1人 | 2     | 3     | 4     | 5     | 6     | 7人以上 |
|--------------------|--------|------------|-------|-------|-------|-------|-------|------|
| 一般世帯数              | 9,792  | 2,451      | 3,166 | 1,902 | 1,322 | 588   | 259   | 104  |
| 一般世帯人員             | 25,028 | 2,451      | 6,332 | 5,706 | 5,288 | 2,940 | 1,554 | 757  |
| 6歳未満親族<br>のいる一般世帯数 | 533    | -          | 3     | 126   | 175   | 127   | 58    | 44   |
| 世帯人員               | 2,391  | -          | 6     | 378   | 700   | 635   | 348   | 324  |
| 18歳未満のいる<br>一般世帯数  | 1,698  | 2          | 35    | 342   | 652   | 365   | 207   | 95   |
| 世帯人員               | 7,466  | 2          | 70    | 1,026 | 2,608 | 1,825 | 1,242 | 693  |

(22) 延べ面積・住宅の所有関係・別住宅に住む65歳以上親族のいる一般世帯数

(平成22年10月1日現在)

| 延べ面積     | 住宅に住む65歳以上<br>親族のいる一般世帯 | 主 世 帯 |       |                       |         |         | 間 借 り |
|----------|-------------------------|-------|-------|-----------------------|---------|---------|-------|
|          |                         | 総 数   | 持 ち 家 | 公 営 ・ 公 団 ・ 公 社 の 借 家 | 民 営 借 家 | 給 与 住 宅 |       |
| 総 数      | 5,534                   | 5519  | 5216  | 168                   | 104     | 31      | 15    |
| 0～19㎡    | 6                       | 4     | -     | -                     | 4       | -       | 2     |
| 20～29㎡   | 18                      | 17    | 6     | 4                     | 6       | 1       | 1     |
| 30～39㎡   | 81                      | 78    | 13    | 50                    | 15      | -       | 3     |
| 40～49㎡   | 82                      | 77    | 27    | 41                    | 6       | 3       | 5     |
| 50～59㎡   | 51                      | 48    | 21    | 18                    | 8       | 1       | 3     |
| 60～69㎡   | 123                     | 123   | 74    | 41                    | 7       | 1       | -     |
| 70～79㎡   | 216                     | 216   | 194   | 11                    | 10      | 1       | -     |
| 80～89㎡   | 288                     | 287   | 274   | -                     | 12      | 1       | 1     |
| 90～99㎡   | 437                     | 437   | 427   | 1                     | 5       | 4       | -     |
| 100～119㎡ | 760                     | 760   | 743   | 2                     | 12      | 3       | -     |
| 120～149㎡ | 1,233                   | 1233  | 1223  | -                     | 8       | 2       | -     |
| 150～199㎡ | 1,345                   | 1345  | 1336  | -                     | 8       | 1       | -     |
| 200～249㎡ | 568                     | 568   | 559   | -                     | 2       | 7       | -     |
| 250㎡以上   | 326                     | 326   | 319   | -                     | 1       | 6       | -     |

# 農 林 業



## 農 林 業

## 1. 専業兼業別農家数

(各年2月1日現在)

| 専業別農家数    | 平成27年<br>(戸) | 平成22年<br>(戸) | 前対比<br>(%) | 平成27年 地区別農家数 (戸) |     |     |     |     |     |     |    |
|-----------|--------------|--------------|------------|------------------|-----|-----|-----|-----|-----|-----|----|
|           |              |              |            | 笹子               | 初狩  | 大月  | 賑岡  | 七保  | 猿橋  | 富浜  | 梁川 |
| 農家総数      | 930          | 1,023        | 90.9       | 51               | 109 | 129 | 116 | 172 | 167 | 101 | 85 |
| 専業農家数     | 18           | 30           | 60.0       | 1                | 2   | 3   | 3   | 6   | 1   | 1   | 1  |
| 兼業<br>総数  | 46           | 74           | 62.2       | 2                | 10  | 4   | 9   | 3   | 12  | 4   | 2  |
| 兼業<br>農家数 |              |              |            |                  |     |     |     |     |     |     |    |
| 第1種兼業     | 1            | 1            | 100.0      | -                | -   | -   | 1   | -   | -   | -   | -  |
| 第2種兼業     | 45           | 73           | 61.6       | 2                | 10  | 4   | 8   | 3   | 12  | 4   | 2  |

(資料：2015農林業センサス)

※ 農家とは、経営耕地面積が10アール以上の世帯及び経営耕地面積がこれら未満でも、調査期日前1年間における農業生産物総販売金額が15万円以上あった世帯をいう。

## ■ 農業の専業区分

専業農家とは、世帯員の中に兼業従業者が1人もいない農家をいう。

兼業農家とは、世帯員の中に兼業従業者が1人以上いる農家をいう。

第1種兼業農家とは、自営農業を主とする兼業農家をいう。

第2種兼業農家とは、自営農業を従とする兼業農家をいう。

この場合、主従は原則としていずれかの所得が多いかによって定める。

2. 農業経営体数

(平成27年2月1日現在) (単位: 経営体)

| 項目 \ 地区別 | 総数 | 笹子町 | 初狩町 | 大月町 | 賑岡町 | 七保町 | 猿橋町 | 富浜町 | 梁川町 |
|----------|----|-----|-----|-----|-----|-----|-----|-----|-----|
| 農業経営体数   | 67 | 4   | 12  | 8   | 12  | 6   | 18  | 5   | 3   |
| 家族経営体    | 64 | 3   | 12  | 7   | 11  | 5   | 18  | 5   | 3   |
| 組織経営体    | 3  | 1   | -   | 1   | 1   | -   | -   | -   | -   |

(資料: 2015農林業センサス)

■ 農業経営体

農業経営体とは、経営耕地面積が30アール以上又は調査日前1年間の農産物販売金額が50万円以上のいずれかに該当する農家。

3. 経営耕地規模別農家数

(平成27年2月1日現在) (単位: 経営体)

| 経営規模 \ 地区別  | 総数 | 笹子町 | 初狩町 | 大月町 | 賑岡町 | 七保町 | 猿橋町 | 富浜町 | 梁川町 |
|-------------|----|-----|-----|-----|-----|-----|-----|-----|-----|
| 総 数         | 67 | 4   | 12  | 8   | 12  | 6   | 18  | 5   | 3   |
| 0.3ha未満     | 1  | -   | -   | -   | -   | 1   | -   | -   | -   |
| 0.3~0.5ha " | 46 | 3   | 10  | 5   | 8   | 3   | 11  | 5   | 1   |
| 0.5~1.0ha " | 19 | -   | 2   | 3   | 4   | 1   | 7   | -   | 2   |
| 1.0~1.5ha " | -  | -   | -   | -   | -   | -   | -   | -   | -   |
| 1.5~2.0ha " | -  | -   | -   | -   | -   | -   | -   | -   | -   |
| 2.0ha以上     | 1  | 1   | -   | -   | -   | -   | -   | -   | -   |

※農業経営体のみ対象

(資料: 2015農林業センサス)

## 4. 地区別耕地面積

(平成27年2月1日現在) (単位: ha)

| 地区別<br>耕地別 | 総面積 | 笹子町 | 初狩町 | 大月町 | 賑岡町 | 七保町 | 猿橋町 | 富浜町 | 梁川町 |
|------------|-----|-----|-----|-----|-----|-----|-----|-----|-----|
| 耕地総面積      | 29  | 1   | 5   | 4   | 5   | 2   | 8   | 2   | 2   |
| 田          | 16  | 1   | 4   | 2   | 3   | 1   | 4   | 0   | 1   |
| 畑          | 11  | 0   | 1   | 1   | 2   | 1   | 3   | 1   | 1   |
| 樹園地        | 2   | -   | 0   | 1   | 0   | 0   | 1   | 0   | 0   |

※農業経営体のみ対象

(資料: 2015農林業センサス)

## 5. 農産物販売金額段階別販売農家数

(平成27年2月1日現在) (単位: 経営体)

| 地区別<br>耕地別 | 合計 | 笹子町 | 初狩町 | 大月町 | 賑岡町 | 七保町 | 猿橋町 | 富浜町 | 梁川町 |
|------------|----|-----|-----|-----|-----|-----|-----|-----|-----|
| 農家総数       | 67 | 4   | 12  | 8   | 12  | 5   | 18  | 5   | 3   |
| 販売なし       | 38 | 3   | 9   | 5   | 9   | 2   | 5   | 4   | 1   |
| 50万円未満     | 21 | -   | 3   | 2   | 1   | 2   | 11  | 1   | 1   |
| 50～100〃    | 3  | -   | -   | -   | -   | -   | 2   | -   | 1   |
| 100～200〃   | 2  | -   | -   | 1   | 1   | -   | -   | -   | -   |
| 200～300〃   | -  | -   | -   | -   | -   | -   | -   | -   | -   |
| 300～500〃   | -  | -   | -   | -   | -   | -   | -   | -   | -   |
| 500～1,000〃 | 1  | 1   | -   | -   | -   | -   | -   | -   | -   |
| 1000万以上    | 2  | -   | -   | -   | 1   | 1   | -   | -   | -   |

※農業経営体のみ対象

(資料: 2015農林業センサス)

6. 農産物販売金額1位部門別農家数の推移

(単位：戸)

| 調査年 | 農産物を販売した農家数 | 稲  | 雑いもめ | 穀類 | 工作 | 芸物 | 施野 | 設菜 | 露野 | 地菜 | 花花 | き木 | 養 | 豚 | 養 | 鶏 | そのの畜 | 他産 | 養 | 蚕 |
|-----|-------------|----|------|----|----|----|----|----|----|----|----|----|---|---|---|---|------|----|---|---|
| 12  | 52          | 4  | 5    | 10 | -  | 12 | 4  | -  | 1  | -  | 3  |    |   |   |   |   |      |    |   |   |
| 17  | 38          | 7  | 3    | 1  | -  | 15 | 2  | -  | -  | -  | 3  |    |   |   |   |   |      |    |   |   |
| 22  | 31          | 6  | 4    | 2  | -  | 14 | 3  | -  | -  | -  | 2  |    |   |   |   |   |      |    |   |   |
| 27  | 29          | 11 | 7    | -  | -  | 6  | 2  | -  | -  | -  | -  |    |   |   |   |   |      |    |   |   |

※農業経営体のみ対象

7. 販売目的農産物作付経営体数

(単位：戸)

| 地区別 | 類別 | 稲  | 麦 | 類 | 雑 | 穀  | いも | 類 | 豆 | 類 | 野菜 | 類 | 飼料 | 用物 | その | 他 | 作 | 物 |  |  |
|-----|----|----|---|---|---|----|----|---|---|---|----|---|----|----|----|---|---|---|--|--|
| 総   | 数  | 20 | 1 | 2 | 6 | 11 | 11 | - | - |   |    |   |    |    |    |   |   |   |  |  |
| 笹   | 子  | 町  | - | - | - | -  | -  | - | - |   |    |   |    |    |    |   |   |   |  |  |
| 初   | 狩  | 町  | 5 | - | - | -  | -  | - | - |   |    |   |    |    |    |   |   |   |  |  |
| 大   | 月  | 町  | 2 | - | - | -  | -  | 1 | - |   |    |   |    |    |    |   |   |   |  |  |
| 賑   | 岡  | 町  | 1 | - | - | -  | 1  | 1 | - |   |    |   |    |    |    |   |   |   |  |  |
| 七   | 保  | 町  | 1 | - | - | -  | 1  | - | - |   |    |   |    |    |    |   |   |   |  |  |
| 猿   | 橋  | 町  | 9 | - | 2 | -  | 7  | 6 | - |   |    |   |    |    |    |   |   |   |  |  |
| 富   | 浜  | 町  | 1 | 1 | - | -  | 1  | 1 | - |   |    |   |    |    |    |   |   |   |  |  |
| 梁   | 川  | 町  | 1 | - | - | -  | 1  | 2 | - |   |    |   |    |    |    |   |   |   |  |  |

(資料：2015農林業センサス)

8. 販売目的農産物作付面積

(平成27年2月1日) (単位: ha)

| 地区別 | 類別 | 稲 | 麦 | 類雑 | 穀いも類 | 豆 | 類野菜類 | 飼料用物 | その | 他物 |
|-----|----|---|---|----|------|---|------|------|----|----|
|     |    |   |   |    |      |   |      |      |    |    |
| 総   | 数  | 4 | × | ×  | ×    | × | 11   | -    | -  | -  |
| 笹   | 子町 | - | - | -  | -    | - | -    | -    | -  | -  |
| 初   | 狩町 | 2 | - | -  | -    | - | -    | -    | -  | -  |
| 大   | 月町 | × | - | -  | -    | - | 1    | -    | -  | -  |
| 賑   | 岡町 | × | - | ×  | -    | × | 1    | -    | -  | -  |
| 七   | 保町 | × | - | -  | -    | × | -    | -    | -  | -  |
| 猿   | 橋町 | 1 | - | ×  | ×    | × | 6    | -    | -  | -  |
| 富   | 浜町 | × | × | -  | -    | × | 1    | -    | -  | -  |
| 梁   | 川町 | × | - | -  | ×    | × | 2    | -    | -  | -  |

※農林業共同体のみ対象

(資料: 2015農林業センサス)

※「×」は、1ha未満。

## 9. 販売農家の年齢別世帯員数

|       |       | 総<br>数 | 笹<br>子<br>町 | 初<br>狩<br>町 | 大<br>月<br>町 | 賑<br>岡<br>町 | 七<br>保<br>町 | 猿<br>橋<br>町 | 富<br>浜<br>町 | 梁<br>川<br>町 |
|-------|-------|--------|-------------|-------------|-------------|-------------|-------------|-------------|-------------|-------------|
| 男 女 計 |       | 224    | 14          | 43          | 28          | 39          | 16          | 53          | 20          | 11          |
| 男     | 計     | 119    | 9           | 26          | 15          | 18          | 8           | 27          | 11          | 5           |
|       | 14歳以下 | 5      | 1           | 2           | 2           | -           | -           | -           | -           | -           |
|       | 15～19 | 10     | 3           | 2           | 1           | -           | -           | 3           | -           | 1           |
|       | 20～24 | 4      | -           | 3           | -           | -           | -           | -           | 1           | -           |
|       | 25～29 | 2      | -           | 1           | -           | -           | -           | 1           | -           | -           |
|       | 30～34 | 5      | -           | 3           | 2           | -           | -           | -           | -           | -           |
|       | 35～39 | 6      | -           | 1           | 1           | 1           | 1           | -           | 2           | -           |
|       | 40～44 | 2      | -           | -           | -           | 1           | 1           | -           | -           | -           |
|       | 45～49 | 8      | 1           | -           | -           | 3           | 1           | 1           | 1           | 1           |
|       | 50～54 | 11     | 1           | 3           | 2           | 1           | -           | 3           | 1           | -           |
|       | 55～59 | 2      | -           | 1           | -           | -           | -           | 1           | -           | -           |
|       | 60～64 | 7      | -           | -           | 1           | 2           | 1           | 1           | 2           | -           |
|       | 65～69 | 13     | -           | 3           | 1           | 3           | -           | 4           | 2           | -           |
|       | 70～74 | 11     | -           | 3           | 2           | 1           | 1           | 2           | -           | 2           |
|       | 75～79 | 14     | 1           | 2           | 1           | 4           | 2           | 4           | -           | -           |
|       | 80～84 | 11     | 1           | 2           | 1           | 1           | 1           | 3           | 1           | 1           |
| 85歳以上 | 8     | 1      | -           | 1           | 1           | -           | 4           | 1           | -           |             |
| 女     | 計     | 105    | 5           | 17          | 13          | 21          | 8           | 26          | 9           | 6           |
|       | 14歳以下 | 5      | -           | 1           | 2           | 1           | -           | 1           | -           | -           |
|       | 15～19 | 1      | -           | -           | -           | -           | -           | -           | -           | 1           |
|       | 20～24 | 5      | -           | -           | -           | 1           | 1           | 3           | -           | -           |
|       | 25～29 | 2      | -           | 1           | -           | -           | -           | -           | 1           | -           |
|       | 30～34 | 3      | -           | -           | 1           | -           | -           | 1           | 1           | -           |
|       | 35～39 | 5      | -           | -           | 1           | 2           | 1           | -           | -           | 1           |
|       | 40～44 | 4      | 1           | 2           | 1           | -           | -           | -           | -           | -           |
|       | 45～49 | 6      | 1           | -           | -           | 2           | -           | 2           | -           | 1           |
|       | 50～54 | 6      | -           | 3           | -           | -           | 1           | 2           | -           | -           |
|       | 55～59 | 4      | -           | -           | 1           | 1           | -           | 1           | 1           | -           |
|       | 60～64 | 14     | -           | 2           | 1           | 4           | -           | 4           | 3           | -           |
|       | 65～69 | 10     | -           | 2           | 2           | 1           | 1           | 2           | -           | 2           |
|       | 70～74 | 9      | 1           | 3           | 1           | 1           | 2           | 1           | -           | -           |
|       | 75～79 | 14     | 1           | 1           | -           | 3           | 2           | 5           | 1           | 1           |
|       | 80～84 | 8      | 1           | 2           | 2           | 1           | -           | 1           | 1           | -           |
| 85歳以上 | 9     | -      | -           | 1           | 4           | -           | 3           | 1           | -           |             |

(資料：2015農林業センサス)

## 10. 農用機械（個人所有）台数

| 農用機械別 | 動 植 力 機<br>田 植 機 | ト ラ ク タ ー | コンバイン |
|-------|------------------|-----------|-------|
| 総 数   | 55               | 64        | 41    |

※農業経営体のみ対象

## 11. 経営耕地のある農家数と経営耕地面積

|       | 計        |            | 販売農家     |            | 自給的農家    |            |
|-------|----------|------------|----------|------------|----------|------------|
|       | 農家数<br>戸 | 耕地面積<br>ha | 農家数<br>戸 | 耕地面積<br>ha | 農家数<br>戸 | 耕地面積<br>ha |
| 総 数   | 930      | 168        | 64       | 29         | 866      | 139        |
| 笹 子 町 | 51       | 9          | 3        | 1          | 48       | 8          |
| 初 狩 町 | 109      | 23         | 12       | 5          | 97       | 17         |
| 大 月 町 | 129      | 24         | 7        | 4          | 122      | 20         |
| 賑 岡 町 | 116      | 23         | 11       | 5          | 105      | 18         |
| 七 保 町 | 172      | 25         | 5        | 2          | 167      | 23         |
| 猿 橋 町 | 167      | 33         | 18       | 8          | 149      | 25         |
| 富 浜 町 | 101      | 16         | 5        | 2          | 96       | 15         |
| 梁 川 町 | 85       | 15         | 3        | 2          | 82       | 13         |

(資料：2015農林業センサス)

## 12. 耕作放棄地

(1) 耕作放棄地のある農家数 (平成27年2月1日現在) (単位: 戸)

|       | 総農家数 |       |        | 土地持ち<br>非農家数 |
|-------|------|-------|--------|--------------|
|       | 計    | 販売農家数 | 自給的農家数 |              |
| 総 数   | 566  | 31    | 535    | 1044         |
| 笹 子 町 | 28   | 2     | 26     | 70           |
| 初 狩 町 | 42   | 4     | 38     | 42           |
| 大 月 町 | 68   | 3     | 65     | 145          |
| 賑 岡 町 | 67   | 4     | 63     | 124          |
| 七 保 町 | 104  | 3     | 101    | 311          |
| 猿 橋 町 | 117  | 9     | 108    | 127          |
| 富 浜 町 | 77   | 5     | 72     | 146          |
| 梁 川 町 | 63   | 1     | 62     | 79           |

(資料: 2015農林業センサス)

(2) 耕作放棄地面積 (平成27年2月1日現在) (単位: ha)

|       | 計   | 総農家数 |       |        | 土地持ち<br>非農家数 |
|-------|-----|------|-------|--------|--------------|
|       |     | 小計   | 販売農家数 | 自給的農家数 |              |
| 総 数   | 398 | 160  | 7     | 153    | 238          |
| 笹 子 町 | 19  | 6    | 0     | 5      | 13           |
| 初 狩 町 | 18  | 11   | 2     | 9      | 7            |
| 大 月 町 | 56  | 20   | 1     | 19     | 36           |
| 賑 岡 町 | 33  | 14   | 1     | 13     | 19           |
| 七 保 町 | 121 | 42   | 1     | 40     | 79           |
| 猿 橋 町 | 69  | 31   | 1     | 30     | 38           |
| 富 浜 町 | 44  | 17   | 1     | 16     | 27           |
| 梁 川 町 | 37  | 20   | 0     | 20     | 17           |

(資料: 2015農林業センサス)



## 1 3. 保有山林がある林業経営体数と面積の推移

(各年2月1日現在)

| 調査年 | 区分 | 林業経営体数<br>(戸) | 山 林 面 積 (ha) |        |        |             |        |                       |
|-----|----|---------------|--------------|--------|--------|-------------|--------|-----------------------|
|     |    |               | 所 有          | 貸<br>分 | 付<br>収 | 林<br>借<br>分 | 入<br>収 | 林<br>保<br>有<br>山<br>林 |
| 1 2 |    | 83            | 2,337        |        | 256    |             | 69     | 2,150                 |
| 1 7 |    | 46            | 3,633        |        | 160    |             | 284    | 3,757                 |
| 2 2 |    | 18            | 207          |        | -      |             | 316    | 523                   |
| 2 7 |    | 9             | 271          |        | 11     |             | 14     | 273                   |

## 1 4. 林家数及び保有山林面積と林業経営体数

|       | 林家数 | 保有山林面積<br>h a | 林業経営体数 | 経営体   |       |
|-------|-----|---------------|--------|-------|-------|
|       |     |               |        | 家族経営体 | 組織経営体 |
| 総 数   | 789 | 3,519         | 9      | 3     | 6     |
| 笹 子 町 | 84  | 516           | 2      | 2     | -     |
| 初 狩 町 | 78  | 196           | -      | -     | -     |
| 大 月 町 | 102 | 398           | 3      | 1     | 2     |
| 賑 岡 町 | 90  | 329           | 2      | -     | 2     |
| 七 保 町 | 161 | 1,292         | 2      | -     | 2     |
| 猿 橋 町 | 102 | 343           | -      | -     | -     |
| 富 浜 町 | 81  | 173           | -      | -     | -     |
| 梁 川 町 | 91  | 272           | -      | -     | -     |

(資料：2015農林業センサス)

※林家とは、保有山林面積が1ヘクタール以上の世帯をいう。

※林業経営体とは、保有山林面積が3ヘクタール以上かつ過去5年間に林業作業を行うか森林施業計画を作成している、又は委託を受けて育林を行っている、立木の購入により素材生産を行っている事業体をいう

16. 林業従事日数別世帯員数

(平成27年2月1日現在)

| 地区別 | 区分 | 総数 | 1～  | 30～ | 60～  | 250日 |
|-----|----|----|-----|-----|------|------|
|     |    |    | 29日 | 59日 | 149日 | 以上   |
| 総   | 数  | 38 | 6   | -   | 7    | 10   |
| 笹   | 子町 | ×  | ×   | ×   | ×    | ×    |
| 初   | 狩町 | -  | -   | -   | -    | -    |
| 大   | 月町 | 26 | 3   | -   | 5    | 10   |
| 賑   | 岡町 | ×  | ×   | ×   | ×    | ×    |
| 七   | 保町 | ×  | ×   | ×   | ×    | ×    |
| 猿   | 橋町 | -  | -   | -   | -    | -    |
| 富   | 浜町 | -  | -   | -   | -    | -    |
| 梁   | 川町 | -  | -   | -   | -    | -    |

※「×」は未公表値

(資料：2015農林業センサス)

17. 林野面積及び蓄積量の推移

(各年度末現在)

| 項目<br>年度 | 総 数    |            |           |           | 国 有 林  |            |        |       |
|----------|--------|------------|-----------|-----------|--------|------------|--------|-------|
|          | 面積(ha) | 蓄 積 量 (m3) |           |           | 面積(ha) | 蓄 積 量 (m3) |        |       |
|          |        | 総 数        | 針 葉 樹     | 広 葉 樹     |        | 総 数        | 針 葉 樹  | 広 葉 樹 |
| 27       | 24,318 | 5,291,068  | 3,443,832 | 1,847,236 | 207    | 41,846     | 38,417 | 3,429 |
| 28       | 24,318 | 5,291,068  | 3,443,832 | 1,847,236 | 207    | 41,846     | 38,417 | 3,429 |
| 29       | 24,276 | 5,336,116  | 3,474,268 | 1,861,848 | 207    | 41,846     | 38,417 | 3,429 |
| 30       | 24,276 | 5,399,705  | 3,512,338 | 1,887,367 | 207    | 41,846     | 38,417 | 3,429 |
| R1       | 24,276 | 5,471,098  | 3,562,934 | 1,908,164 | 207    | 44,177     | 40,589 | 3,588 |

| 項目<br>年度 | 県 有 林  |            |           |         | 民 有 林  |            |           |           |
|----------|--------|------------|-----------|---------|--------|------------|-----------|-----------|
|          | 面積(ha) | 蓄 積 量 (m3) |           |         | 面積(ha) | 蓄 積 量 (m3) |           |           |
|          |        | 総 数        | 針 葉 樹     | 広 葉 樹   |        | 総 数        | 針 葉 樹     | 広 葉 樹     |
| 27       | 11,178 | 1,836,447  | 1,041,128 | 795,319 | 12,933 | 3,412,775  | 2,364,287 | 1,048,488 |
| 28       | 11,178 | 1,836,447  | 1,041,128 | 795,319 | 12,933 | 3,412,775  | 2,364,287 | 1,048,488 |
| 29       | 11,179 | 1,863,884  | 1,060,004 | 803,880 | 12,891 | 3,430,386  | 2,375,847 | 1,054,539 |
| 30       | 11,193 | 1,894,251  | 1,081,312 | 812,939 | 12,875 | 3,463,608  | 2,392,609 | 1,070,999 |
| R1       | 11,196 | 1,920,869  | 1,100,357 | 820,512 | 12,873 | 3,506,052  | 2,421,988 | 1,084,064 |

注：県有林は樹裁貸地を除く。未編成地、不要存地は除く。  
 国有林は官行造林地を含む。

(資料：県林業統計書)

18. 保安林種類別面積の推移

| 項目<br>年度 | 種 類 別 面 積 (ha) |        |                  |        |             |     |         |     |           |     |   |   |
|----------|----------------|--------|------------------|--------|-------------|-----|---------|-----|-----------|-----|---|---|
|          | 総 数            |        | 水 源 かん 養 土 砂 流 出 |        | 土 砂 崩 壊 防 備 |     | 水 害 防 備 |     | 風 致 保 安 林 |     |   |   |
|          | 箇 所            | 面 積    | 箇 所              | 面 積    | 箇 所         | 面 積 | 箇 所     | 面 積 | 箇 所       | 面 積 |   |   |
| 23       | … (286)        | 13,371 | …                | 12,799 | …           | 567 | …       | -   | …         | 2   | … | 2 |
| 24       | … (286)        | 13,391 | …                | 12,817 | …           | 569 | …       | -   | …         | 2   | … | 2 |
| 25       | … (286)        | 13,393 | …                | 12,818 | …           | 570 | …       | 1   | …         | 1   | … | 2 |
| 26       | … (286)        | 13,397 | …                | 12,822 | …           | 570 | …       | -   | …         | 2   | … | 2 |
| 27       | … (286)        | 13,401 | …                | 12,825 | …           | 570 | …       | 0   | …         | 2   | … | 2 |
| 28       | … (286)        | 13,401 | …                | 12,825 | …           | 582 | …       | -   | …         | 2   | … | 2 |
| 28       | … (286)        | 13,413 | …                | 12,825 | …           | 582 | …       | 0   | …         | 2   | … | 2 |
| 29       | … (286)        | 13,412 | …                | 12,825 | …           | 582 | …       | 0   | …         | 2   | … | 2 |

(各年度末現在)

| 項目<br>年度 | 種 類 別 面 積 (ha) |       | う ち 県 有 林 の 面 積 |
|----------|----------------|-------|-----------------|
|          | 箇 所            | 面 積   |                 |
| 23       | … (286)        | (286) | 10,943          |
| 24       | … (286)        | (286) | 10,943          |
| 25       | … (286)        | (286) | 10,943          |
| 26       | … (286)        | (286) | 10,947          |
| 27       | … (286)        | (286) | 10,947          |
| 28       | … (286)        | (286) | 10,947          |
| 29       | … (286)        | (286) | 10,947          |

注：兼種保安林は(0)にうち数で、( )に概数で示した。(資料：県統計年鑑)

# 事業所

1. 産業大分類別事業所数の推移

| 産業別       | 調査年   |       |
|-----------|-------|-------|
|           | 8     | 13    |
| 総数        | 1,945 | 1,788 |
| 農林水産業     | 3     | 3     |
| 鉱業        | 1     | 1     |
| 建設業       | 237   | 216   |
| 製造業       | 430   | 337   |
| 卸売・小売業    | 676   | 593   |
| 金融保険業     | 25    | 24    |
| 不動産業      | 41    | 56    |
| 運輸業       | 47    | 44    |
| 情報通信業     | -     | -     |
| 電気・ガス・水道業 | 3     | 6     |
| 飲食店・宿泊業   | -     | -     |
| 医療・福祉     | -     | -     |
| 教育・学習支援   | -     | -     |
| 複合サービス事業  | -     | -     |
| サービス業     | 451   | 479   |
| 公務        | 31    | 29    |

| 産業別                   | 調査年     |        |         |       |
|-----------------------|---------|--------|---------|-------|
|                       | 21      | 24     | 26      | 28    |
| 総数                    | 1,542   | (1365) | 1,391   | 1,285 |
| 農業、林業                 | 11      | 9      | 9       | 8     |
| 鉱業、採石業、砂利採取業          | -       | -      | -       | -     |
| 建設業                   | 185     | 177    | 168     | 160   |
| 製造業                   | 243     | 231    | 224     | 214   |
| 卸売業、小売業               | 324     | 286    | 268     | 258   |
| 金融業、保険業               | 20      | 16     | 17      | 18    |
| 不動産業、物品賃貸業            | 102     | 86     | 84      | 80    |
| 運輸業、郵便業               | 30      | 26     | 28      | 25    |
| 情報通信業                 | 7       | 8      | 6       | 9     |
| 電気・ガス・水道業<br>熱供給業、水道業 | 7       | 6      | 8       | 5     |
| 飲食店・宿泊業<br>サービス業      | 132     | 127    | 124     | 121   |
| 医療、福祉                 | 71      | (70)   | 82      | 80    |
| 教育、学習支援業              | 66      | (41)   | 58      | 44    |
| 学術研究、専門・<br>技術サービス業   | 42      | 36     | 41      | 36    |
| 生活関連サービス業<br>、娯楽業     | 136     | 118    | 116     | 107   |
| 複合サービス事業              | 21      | 19     | 19      | 18    |
| サービス業                 | 117     | 109    | 111     | 102   |
| 公務                    | 28(未調査) |        | 28(未調査) |       |

2. 産業大分類別従業者数の推移

| 年         | 産業別 | 調査     |        |
|-----------|-----|--------|--------|
|           |     | 8      | 13     |
| 総数        |     | 13,618 | 12,355 |
| 農林水産業     |     | 28     | 27     |
| 鉱業        |     | 53     | 38     |
| 建設業       |     | 1,442  | 1,281  |
| 製造業       |     | 3,893  | 3,227  |
| 卸売・小売業    |     | 3,158  | 2,859  |
| 金融保険業     |     | 722    | 259    |
| 不動産業      |     | 59     | 111    |
| 運輸業       |     | 503    | 463    |
| 情報通信業     |     | -      | -      |
| 電気・ガス・水道業 |     | 99     | 321    |
| 飲食店・宿泊業   |     | -      | -      |
| 医療・福祉     |     | -      | -      |
| 教育・学習支援   |     | -      | -      |
| 複合サービス事業  |     | -      | -      |
| サービス業     |     | 2,995  | 3,215  |
| 公務        |     | 666    | 554    |

(資料 平成18年以前：事業所・企業統計調査)

| 産業別                   | 調査年      |        |          |       |
|-----------------------|----------|--------|----------|-------|
|                       | 21       | 24     | 26       | 28    |
| 総数                    | 10,451   | (8481) | 9,584    | 8,074 |
| 農業、林業                 | 85       | 89     | 63       | 53    |
| 鉱業、採石業、砂利採取業          | -        | -      | -        | -     |
| 建設業                   | 993      | 1,060  | 939      | 946   |
| 製造業                   | 2,517    | 2,153  | 2,192    | 2,139 |
| 卸売業、小売業               | 1,529    | 1,346  | 1,222    | 1,207 |
| 金融業、保険業               | 178      | 180    | 183      | 180   |
| 不動産業、物品賃貸業            | 206      | 168    | 161      | 153   |
| 運輸業、郵便業               | 516      | 388    | 411      | 436   |
| 情報通信業                 | 32       | 23     | 28       | 32    |
| 電気・ガス・水道業<br>熱供給業、水道業 | 322      | 310    | 277      | 213   |
| 飲食店・宿泊業<br>サービス業      | 616      | 668    | 658      | 612   |
| 医療、福祉                 | 964      | (786)  | 1,153    | 876   |
| 教育、学習支援業              | 709      | (446)  | 655      | 169   |
| 学術研究、専門・<br>技術サービス業   | 206      | 107    | 180      | 136   |
| 生活関連サービス業<br>、娯楽業     | 444      | 446    | 396      | 352   |
| 複合サービス事業              | 111      | 111    | 108      | 103   |
| サービス業                 | 586      | 482    | 543      | 467   |
| 公務                    | 437(未調査) |        | 415(未調査) |       |

注：平成14年度より日本標準産業分類が改訂された。(資料 平成21年以降：経済センサス)

注：平成24年、平成28年は公的機関について未調査のため数に加えず

## 3. 産業別・地区別事業所数及び従業者数

(平成28年6月1日現在)

| 産業分類             |      | 地区    |     |     |       |     |     |     |       |     |
|------------------|------|-------|-----|-----|-------|-----|-----|-----|-------|-----|
|                  |      | 総数    | 笹子町 | 初狩町 | 大月町   | 賑岡町 | 七保町 | 猿橋町 | 富浜町   | 梁川町 |
| 総数               | 事業所数 | 1,285 | 58  | 84  | 587   | 116 | 127 | 167 | 117   | 29  |
|                  | 従業者数 | 8,074 | 381 | 656 | 3,398 | 782 | 720 | 908 | 1,023 | 206 |
| 農林業              | 事業所数 | 8     | -   | -   | 2     | 2   | 3   | -   | 1     | -   |
|                  | 従業者数 | 53    | -   | -   | 14    | 10  | 22  | -   | 7     | -   |
| 鉱業、採石業、砂利採取業     | 事業所数 | -     | -   | -   | -     | -   | -   | -   | -     | -   |
|                  | 従業者数 | -     | -   | -   | -     | -   | -   | -   | -     | -   |
| 建設業              | 事業所数 | 160   | 9   | 17  | 45    | 21  | 30  | 22  | 13    | 3   |
|                  | 従業者数 | 946   | 137 | 72  | 291   | 100 | 125 | 172 | 25    | 24  |
| 製造業              | 事業所数 | 214   | 17  | 17  | 46    | 40  | 32  | 22  | 34    | 6   |
|                  | 従業者数 | 2,139 | 132 | 206 | 381   | 352 | 146 | 188 | 625   | 109 |
| 電気・ガス・熱供給・水道業    | 事業所数 | 5     | 1   | -   | 2     | 1   | 1   | -   | -     | -   |
|                  | 従業者数 | 213   | 12  | -   | 98    | 98  | 5   | -   | -     | -   |
| 情報通信業            | 事業所数 | 9     | 1   | -   | 7     | -   | -   | -   | -     | 1   |
|                  | 従業者数 | 32    | 6   | -   | 23    | -   | -   | -   | -     | 3   |
| 運輸業<br>郵便業       | 事業所数 | 25    | 1   | 5   | 13    | -   | 1   | 5   | -     | -   |
|                  | 従業者数 | 436   | 11  | 57  | 225   | -   | 48  | 95  | -     | -   |
| 卸売業<br>小売業       | 事業所数 | 258   | 9   | 17  | 140   | 6   | 20  | 39  | 25    | 2   |
|                  | 従業者数 | 1,207 | 37  | 108 | 639   | 11  | 130 | 148 | 132   | 2   |
| 金融業<br>保険業       | 事業所数 | 18    | -   | -   | 13    | -   | -   | 5   | -     | -   |
|                  | 従業者数 | 180   | -   | -   | 145   | -   | -   | 35  | -     | -   |
| 不動産業、<br>物品賃貸業   | 事業所数 | 80    | 2   | 1   | 58    | 5   | 1   | 7   | 6     | -   |
|                  | 従業者数 | 153   | 3   | 2   | 118   | 6   | 3   | 11  | 10    | -   |
| 専門・技術<br>サービス業   | 事業所数 | 36    | 1   | 2   | 21    | 1   | 4   | 4   | 3     | -   |
|                  | 従業者数 | 136   | 1   | 4   | 101   | 2   | 16  | 7   | 5     | -   |
| 宿泊業、飲食<br>サービス業  | 事業所数 | 121   | 4   | 5   | 82    | 5   | 2   | 10  | 7     | 6   |
|                  | 従業者数 | 612   | 10  | 43  | 454   | 12  | 19  | 25  | 32    | 17  |
| 生活関連<br>サービス業    | 事業所数 | 107   | 4   | 8   | 44    | 9   | 14  | 17  | 8     | 3   |
|                  | 従業者数 | 352   | 4   | 11  | 164   | 12  | 26  | 37  | 90    | 8   |
| 教育、学習<br>支援業     | 事業所数 | 44    | 1   | 1   | 24    | 4   | 2   | 6   | 4     | 2   |
|                  | 従業者数 | 169   | 1   | 2   | 86    | 24  | 2   | 23  | 15    | 16  |
| 医療<br>福祉         | 事業所数 | 80    | 3   | 3   | 41    | 8   | 8   | 13  | 3     | 1   |
|                  | 従業者数 | 876   | 3   | 74  | 402   | 124 | 142 | 92  | 38    | 1   |
| 複合サー<br>ビス事<br>業 | 事業所数 | 18    | 2   | 2   | 4     | 1   | 2   | 4   | 2     | 1   |
|                  | 従業者数 | 103   | 4   | 14  | 36    | 1   | 8   | 23  | 14    | 3   |
| サービス業            | 事業所数 | 102   | 3   | 6   | 45    | 13  | 7   | 13  | 11    | 4   |
|                  | 従業者数 | 467   | 20  | 63  | 221   | 30  | 28  | 52  | 30    | 23  |

(資料：平成28年経済センサス活動調査)

|    |      |     |   |   |     |   |   |   |   |   |
|----|------|-----|---|---|-----|---|---|---|---|---|
| 公務 | 事業所数 | 28  | 2 | 2 | 15  | - | 3 | 2 | 2 | 2 |
|    | 従業者数 | 415 | 3 | 3 | 391 | - | 9 | 3 | 3 | 3 |

(資料：平成26年経済センサス基礎調査)

注：事業所・企業統計調査は廃止となり、平成21年以降経済センサスにて対応。

## 4. 地区別・従業者規模別事業所数

(平成28年6月1日現在)

| 地区  | 規模    |       | 1～4人 |      | 5～9人 |      | 10～19人 |      | 20～29人 |     | 30人以上 |     | 派遣従業者のみ |     | 従業者数  |
|-----|-------|-------|------|------|------|------|--------|------|--------|-----|-------|-----|---------|-----|-------|
|     | 事業所数  | 構成比   | 事業所数 | 構成比  | 事業所数 | 構成比  | 事業所数   | 構成比  | 事業所数   | 構成比 | 事業所数  | 構成比 | 事業所数    | 構成比 |       |
| 総数  | 1,285 | 100.0 | 886  | 68.9 | 194  | 15.1 | 122    | 9.5  | 38     | 3.0 | 41    | 3.2 | 4       | 0.5 | 8,074 |
| 笹子町 | 58    | 100.0 | 39   | 67.2 | 5    | 8.6  | 8      | 13.8 | 4      | 6.9 | 2     | 3.4 | 0       | 0.0 | 381   |
| 初狩町 | 84    | 100.0 | 51   | 60.7 | 13   | 15.5 | 13     | 15.5 | 2      | 2.4 | 4     | 4.8 | 1       | 1.2 | 656   |
| 大月町 | 587   | 100.0 | 403  | 68.7 | 94   | 16.0 | 54     | 9.2  | 20     | 3.4 | 13    | 2.2 | 3       | 0.5 | 3,398 |
| 賑岡町 | 116   | 100.0 | 82   | 70.7 | 20   | 17.2 | 6      | 5.2  | 1      | 0.9 | 7     | 6.0 | 0       | 0.0 | 782   |
| 七保町 | 127   | 100.0 | 93   | 73.2 | 18   | 14.2 | 10     | 7.9  | 3      | 2.4 | 3     | 2.4 | 0       | 0.0 | 720   |
| 猿橋町 | 167   | 100.0 | 119  | 71.3 | 27   | 16.2 | 13     | 7.8  | 4      | 2.4 | 4     | 2.4 | 0       | 0.0 | 908   |
| 富浜町 | 117   | 100.0 | 79   | 67.5 | 15   | 12.8 | 13     | 11.1 | 3      | 2.6 | 7     | 6.0 | 0       | 0.0 | 1,023 |
| 梁川町 | 29    | 100.0 | 20   | 69.0 | 2    | 6.9  | 5      | 17.2 | 1      | 3.4 | 1     | 3.4 | 0       | 0.0 | 206   |

## 5. 経営組織別事業所数・従業者数の推移

| 年次 | 総数    |        | 民 営             |       |         |       |                 |       |      |      | 公 営  |       |
|----|-------|--------|-----------------|-------|---------|-------|-----------------|-------|------|------|------|-------|
|    |       |        | 個 人 会 社         |       | 会社以外の法人 |       | 法人でない団体         |       |      |      |      |       |
|    | 事業所数  | 従業者数   | 事業所数            | 従業者数  | 事業所数    | 従業者数  | 事業所数            | 従業者数  | 事業所数 | 従業者数 | 事業所数 | 従業者数  |
| 8  | 1,945 | 13,618 | 1,284           | 3,587 | 485     | 7,031 | 82              | 1,067 | 6    | 44   | 88   | 1,889 |
| 13 | 1,788 | 12,355 | 1,119           | 3,139 | 489     | 6,657 | 89              | 731   | 3    | 11   | 88   | 1,817 |
| 18 | 1,689 | 10,888 | 996             | 2,411 | 502     | 6,179 | 107             | 869   | 5    | 8    | 79   | 1,421 |
| 21 | 1,542 | 10,451 | (事業所数)<br>1,474 |       |         |       | (従業者数)<br>9,115 |       |      |      | 68   | 1,336 |
| 26 | 1,391 | 9,584  | 713             | 1,698 | 522     | 5,750 | 94              | 901   | 3    | 4    | 59   | 1,231 |
| 28 | 1,285 | 8,074  | 696             | 1,648 | 491     | 5,586 | 95              | 836   | 3    | 4    | 未調査  | 未調査   |

調査日は、平成8年10月1日、同13年10月1日、同18年10月1日、同26年7月1日、同28年6月1日現在

(資料：事業所・企業統計調査)

注：事業所・企業統計調査は廃止となり、平成21年以降経済センサスにて対応。

(平成21年以降、経済センサス)

注：平成28年経済センサス活動調査は公営事業所について調査していないため、総数に含まれていない。

6. 事業所数及び従業者数の推移

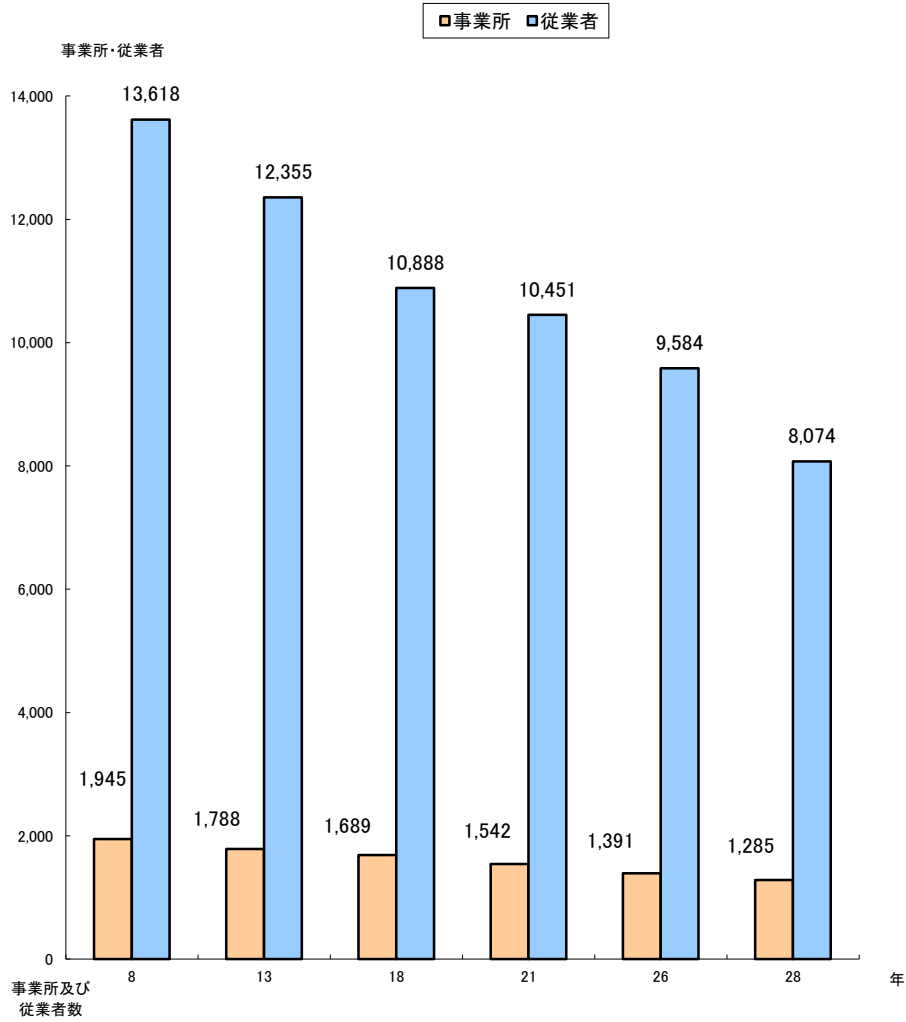



工業

## 工業

## 1. 工業概況の推移

(平成26年まで12月31日現在)

(平成29年から6月1日現在)

| 区 分           | 単 位   | 2 0    | 2 1    | 2 2      | 2 3 | 2 4    | 2 5    |
|---------------|-------|--------|--------|----------|-----|--------|--------|
| 事 業 所 数       | ヶ 所   | 120    | 99     | 97 -     |     | 96     | 95     |
| 従 業 者 数       | 人     | 2,211  | 1,950  | 1,979 -  |     | 1,854  | 1,666  |
| 製 造 品 出 荷 額 等 | 百 万 円 | 50,829 | 35,448 | 36,033 - |     | 43,540 | 36,727 |

(単位：百万円)

| 区 分           | 単 位   | 2 6      | 2 7 | 2 8 | 2 9    | 3 0    | R 1    |
|---------------|-------|----------|-----|-----|--------|--------|--------|
| 事 業 所 数       | ヶ 所   | 94 -     |     | -   | 79     | 79     | 76     |
| 従 業 者 数       | 人     | 1,863 -  |     | -   | 1,849  | 1,865  | 1,846  |
| 製 造 品 出 荷 額 等 | 百 万 円 | 41,808 - |     | -   | 37,113 | 39,075 | 39,391 |

(資料：工業統計調査)

注：従業者4人以上の事業所についてのものである。

注：平成23、27、28年調査は実施なし。

注：製造品出荷額については前年によるもの

注：平成29年調査から基準日は6月1日現在となる。

## 2. 業種別事業所数の推移

(平成26年まで12月31日現在)

(平成29年から6月1日現在)

| 業 種               | 27 | 28 | 29 | 30 | R1 |
|-------------------|----|----|----|----|----|
| 総 数               | -  | -  | 79 | 79 | 76 |
| 食 料 品             | -  | -  | 4  | 4  | 3  |
| 飲 料               | -  | -  | 1  | 1  | 1  |
| 織 維 工 業           | -  | -  | 2  | 2  | 2  |
| 木 材 ・ 木 製 品       | -  | -  | 1  | 1  | 1  |
| 印 刷 ・ 同 関 連 品     | -  | -  | 1  | 1  | 0  |
| 化 学 工 業 製 品       | -  | -  | 1  | 1  | 1  |
| プ ラ ス チ ッ ク 製 品   | -  | -  | 11 | 11 | 11 |
| 窯 業 ・ 土 石         | -  | -  | 2  | 3  | 3  |
| 非 鉄 金 属           | -  | -  | 1  | 1  | 0  |
| 金 属 製 品           | -  | -  | 3  | 4  | 5  |
| は ん 用 機 械 器 具     | -  | -  | 5  | 6  | 4  |
| 生 産 用 機 械 器 具     | -  | -  | 10 | 8  | 8  |
| 業 務 用 機 械 器 具     | -  | -  | 4  | 4  | 4  |
| 電 子 部 品 ・ デ バ イ ス | -  | -  | 10 | 8  | 6  |
| 電 気 機 械 器 具       | -  | -  | 9  | 9  | 10 |
| 情 報 通 信 機 械 器 具   | -  | -  | 0  | 1  | 1  |
| 輸 送 機 械 器 具       | -  | -  | 12 | 12 | 13 |
| そ の 他             | -  | -  | 2  | 2  | 3  |

(資料：工業統計調査)

注：従業者 4人以上の事業所についてのものである。

注：平成27、28年調査は実施なし。

注：平成29年調査から基準日は6月1日現在となる。

## 3. 業種別就業者数の推移

(平成26年まで12月31日現在)

(平成29年から6月1日現在)

| 業 種               | 27 | 28 | 29    | 30    | R1    |
|-------------------|----|----|-------|-------|-------|
| 総 数               | -  | -  | 1,849 | 1,865 | 1,846 |
| 食 料 品             | -  | -  | 49    | 49    | 34    |
| 飲 料               | -  | -  | 37    | 33    | 34    |
| 織 維 工 業           | -  | -  | 29    | 33    | 32    |
| 木 材 ・ 木 製 品       | -  | -  | 11    | 13    | 12    |
| 印 刷 ・ 同 関 連 品     | -  | -  | 4     | 4     | 0     |
| 化 学 工 業 製 品       | -  | -  | 32    | 34    | 34    |
| プ ラ ス チ ッ ク 製 品   | -  | -  | 221   | 219   | 208   |
| 窯 業 ・ 土 石         | -  | -  | 29    | 45    | 38    |
| 非 鉄 金 属           | -  | -  | 6     | 6     | 0     |
| 金 属 製 品           | -  | -  | 44    | 55    | 71    |
| は ん 用 機 械 器 具     | -  | -  | 328   | 369   | 309   |
| 生 産 用 機 械 器 具     | -  | -  | 239   | 234   | 231   |
| 業 務 用 機 械 器 具     | -  | -  | 49    | 48    | 48    |
| 電 子 部 品 ・ デ バ イ ス | -  | -  | 362   | 282   | 311   |
| 電 気 機 械 器 具       | -  | -  | 124   | 129   | 152   |
| 情 報 通 信 機 械 器 具   | -  | -  | -     | 24    | 24    |
| 輸 送 機 械 器 具       | -  | -  | 270   | 274   | 284   |
| そ の 他             | -  | -  | 15    | 14    | 24    |

(資料：工業統計調査)

注：従業者 4人以上の事業所についてのものである。

注：平成20年度より日本標準産業分類が改訂される。

注：平成27、28年調査は実施なし。

注：平成29年調査から基準日は6月1日現在となる。

## 4. 業種別製造品出荷額等の推移

(平成26年まで12月31日現在)

(平成29年から6月1日現在)

(単位：万円)

| 業 種               | 27 | 28 | 29        | 30        | R1        |
|-------------------|----|----|-----------|-----------|-----------|
| 総 数               | -  | -  | 3,711,290 | 3,907,510 | 3,939,081 |
| 食 料 品             | -  | -  | 36,271    | 33,706    | 23,835    |
| 飲 料               | -  | -  | ×         | ×         | ×         |
| 織 維 工 業           | -  | -  | ×         | ×         | ×         |
| 木 材 ・ 木 製 品       | -  | -  | ×         | ×         | ×         |
| 印 刷 ・ 同 関 連 品     | -  | -  | ×         | ×         | ×         |
| 化 学 工 業 製 品       | -  | -  | ×         | ×         | ×         |
| プ ラ ス チ ッ ク 製 品   | -  | -  | 243,289   | 237,502   | 235,550   |
| 窯 業 ・ 土 石         | -  | -  | ×         | 52,648    | 57,303    |
| 非 鉄 金 属           | -  | -  | ×         | ×         | ×         |
| 金 属 製 品           | -  | -  | 36,643    | 47,234    | 60,955    |
| は ん 用 機 械 器 具     | -  | -  | 732,275   | 928,522   | 798,304   |
| 生 産 用 機 械 器 具     | -  | -  | 264,367   | 270,164   | 337,805   |
| 業 務 用 機 械 器 具     | -  | -  | 37,157    | 34,884    | 37,639    |
| 電 子 部 品 ・ デ バ イ ス | -  | -  | 1,523,676 | 1,514,607 | 1,600,120 |
| 電 気 機 械 器 具       | -  | -  | 218,401   | 222,640   | 222,715   |
| 情 報 通 信 機 械 器 具   | -  | -  | ×         | ×         | ×         |
| 輸 送 機 械 器 具       | -  | -  | 416,505   | 395,623   | 409,316   |
| そ の 他             | -  | -  | ×         | ×         | 14,609    |

(資料：工業統計調査)

注：従業者 4人以上の事業所についてのものである。

注：平成20年度より日本標準産業分類が改訂される。

注：平成27、28年調査は実施なし。

注：製造品出荷額等については前年によるもの

注：各項目の金額等は、単位未満を四捨五入しているため、積み上げと合計が一致しない場合がある。

注：「X」は、集計対象となる事業所が1又は2であるため、これをそのまま掲げると個々の報告者の秘密が漏れるおそれがあるため秘匿した箇所である。

5. 従業者規模別事業所及び従業者数の推移

(平成26年まで12月31日現在)

(平成29年から6月1日現在)

| 規模別<br>年次 | 総 数      |          | 1～3 人    |          | 4～9 人    |          | 10～19 人  |          | 20～29 人  |          | 30～49 人  |          | 50～99 人  |          | 100 人以上  |          |
|-----------|----------|----------|----------|----------|----------|----------|----------|----------|----------|----------|----------|----------|----------|----------|----------|----------|
|           | 事業<br>所数 | 従業<br>者数 | 事業<br>所数 | 従業<br>者数 | 事業<br>所数 | 従業<br>者数 | 事業<br>所数 | 従業<br>者数 | 事業<br>所数 | 従業<br>者数 | 事業<br>所数 | 従業<br>者数 | 事業<br>所数 | 従業<br>者数 | 事業<br>所数 | 従業<br>者数 |
| 19        | 285      | 2,545    | 167      | 318      | 57       | 352      | 31       | 419      | 15       | 382      | 7        | 254      | 6        | 437      | 2        | 383      |
| 20        | 273      | 2,491    | 153      | 280      | 60       | 351      | 30       | 399      | 17       | 436      | 6        | 228      | 4        | 297      | 3        | 500      |
| 21        | 264      | 2,260    | 165      | 310      | 49       | 309      | 23       | 291      | 15       | 376      | 5        | 189      | 4        | 277      | 3        | 508      |
| 22        | 252      | 2,264    | 155      | 285      | 41       | 244      | 28       | 342      | 15       | 366      | 5        | 180      | 5        | 335      | 3        | 512      |
| 23        | -        | -        | -        | -        | -        | -        | -        | -        | -        | -        | -        | -        | -        | -        | -        | -        |
| 24        | 226      | 2,094    | 130      | 240      | 46       | 263      | 28       | 361      | 9        | 221      | 6        | 235      | 5        | 368      | 2        | 406      |
| 25        | 215      | 1,877    | 120      | 211      | 45       | 267      | 26       | 320      | 12       | 298      | 6        | 235      | 5        | 355      | 1        | 191      |
| 26        | 212      | 2,069    | 118      | 206      | 42       | 244      | 27       | 349      | 11       | 278      | 6        | 240      | 6        | 416      | 2        | 336      |
| 27        | -        | -        | -        | -        | -        | -        | -        | -        | -        | -        | -        | -        | -        | -        | -        | -        |
| 28        | -        | -        | -        | -        | -        | -        | -        | -        | -        | -        | -        | -        | -        | -        | -        | -        |
| 29        | 192      | 2,052    | 113      | 203      | 30       | 200      | 25       | 339      | 8        | 214      | 8        | 307      | 6        | 451      | 2        | 338      |
| 30        | 192      | 2,075    | 113      | 200      | 28       | 187      | 26       | 356      | 9        | 227      | 9        | 366      | 5        | 407      | 2        | 332      |
| R1        | 181      | 2,042    | 105      | 196      | 29       | 200      | 21       | 280      | 10       | 258      | 9        | 362      | 5        | 391      | 2        | 355      |

(資料：工業統計調査)

注：平成23、27、28年調査は実施なし。

注：平成29年調査から基準日は6月1日となる。

6. 従業者規模別事業所及び従業者数構成図（令和元年）

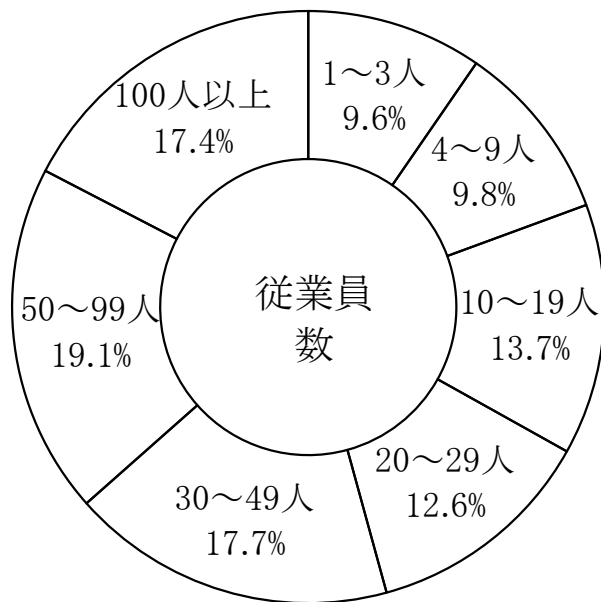
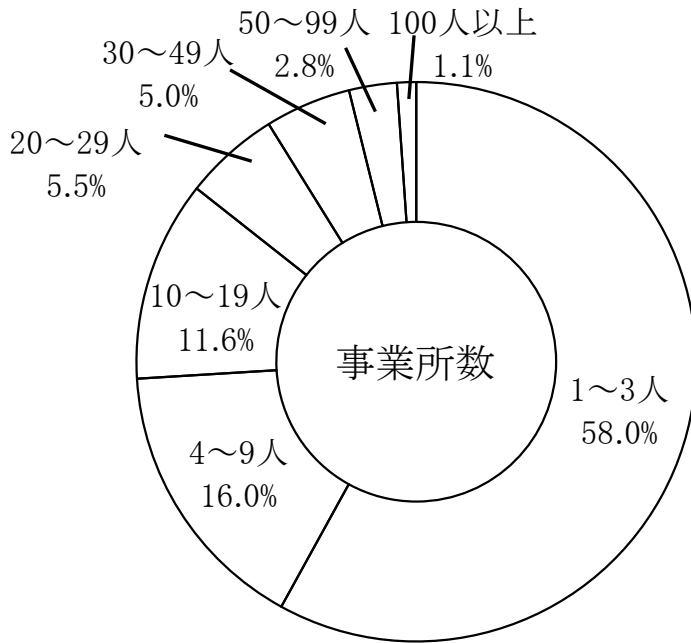

# 商業



1. 業種別・商店数・従業者数・商品販売額の推移

(単位：万円)

| 調査年<br>業種 | 平成11年7月1日 |       |           | 平成14年6月1日 |       |           | 平成16年6月1日 |       |           |
|-----------|-----------|-------|-----------|-----------|-------|-----------|-----------|-------|-----------|
|           | 商店数       | 従業者数  | 商品販売額     | 商店数       | 従業者数  | 商品販売額     | 商店数       | 従業者数  | 商品販売額     |
| 総数        | 471       | 2,211 | 3,164,960 | 435       | 2,103 | 2,722,023 | 417       | 1,971 | 2,848,030 |
| 卸売業       | 58        | 320   | 1,089,382 | 42        | 236   | 763,942   | 47        | 290   | 1,012,728 |
| 小売業       | 413       | 1,891 | 2,075,578 | 393       | 1,867 | 1,958,081 | 370       | 1,681 | 1,835,302 |

| 調査年<br>業種 | 平成19年6月1日 |       |           | 平成26年7月1日 |      |           | 平成28年6月1日 |       |           |
|-----------|-----------|-------|-----------|-----------|------|-----------|-----------|-------|-----------|
|           | 商店数       | 従業者数  | 商品販売額     | 商店数       | 従業者数 | 商品販売額     | 商店数       | 従業者数  | 商品販売額     |
| 総数        | 359       | 1,705 | 2,563,493 | 235       | 988  | 1,543,492 | 233       | 1,042 | 2,077,800 |
| 卸売業       | 36        | 205   | 882,500   | 25        | 90   | 259,854   | 31        | 124   | 660,500   |
| 小売業       | 323       | 1,500 | 1,680,993 | 210       | 898  | 1,283,638 | 202       | 918   | 1,417,300 |

(資料：経済センサス - 活動調査)

2. 業種別商店数・従業者数・商品販売額の状況

(平成28年6月1日現在)

| 業種  | 区分            | 商店数 |       | 従業者数  |       | 商品販売額(百万円) |       |
|-----|---------------|-----|-------|-------|-------|------------|-------|
|     |               | 実数  | 構成比   | 実数    | 構成比   | 実数         | 構成比   |
| 総数  |               | 233 | 100.0 | 1,042 | 100.0 | 20,778     | 100.0 |
| 卸売業 | 総数            | 31  | 13.3  | 124   | 11.9  | 6,605      | 31.8  |
|     | 一般卸売業         | 31  | 13.3  | 124   | 11.9  | 6,605      | 31.8  |
|     | 代理商・仲立業       | -   | -     | -     | -     | -          | -     |
| 小売業 | 総数            | 202 | 86.7  | 918   | 88.1  | 14,173     | 68.2  |
|     | 織物・衣服身の回り品小売業 | 21  | 9.0   | 53    | 5.1   | 331        | 1.6   |
|     | 飲食料品小売業       | 79  | 33.9  | 453   | 43.5  | 5,521      | 26.6  |
|     | 機械器具小売業       | 16  | 6.9   | 77    | 7.4   | 2,006      | 9.7   |
|     | その他の小売業       | 74  | 31.8  | 316   | 30.3  | 6,119      | 29.4  |
|     | 無店舗小売商        | 12  | 5.2   | 19    | 1.8   | 196        | 0.9   |

(資料：経済センサス - 活動調査)

3. 1 商店当り従業者数・商品販売額及び従業者 1 人当り商品販売額の推移

| 区分                  | 調査年 | 9      | 11     | 14     | 16     | 19     | 26     | 28     |
|---------------------|-----|--------|--------|--------|--------|--------|--------|--------|
| 1 商店当り従業者数 (人)      |     | 4.55   | 4.69   | 4.83   | 4.73   | 4.75   | 4.20   | 4.47   |
| 1 商店当り商品販売額 (千円)    |     | 80,126 | 67,197 | 62,575 | 68,298 | 71,406 | 65,680 | 89,176 |
| 従業者 1 人当り商品販売額 (千円) |     | 17,585 | 14,315 | 12,943 | 14,449 | 15,035 | 15,622 | 19,940 |

(資料：経済センサス-活動調査)

注：3・6年には、元年調査の飲食店も含む。  
 平成9年、11年については飲食店は含まない。  
 調査日は、平成6年7月1日、平成9年6月1日、平成11年7月1日及、  
 平成14年6月1日、平成16年6月1日、平成19年6月1日、平成26年7月1日現在。

4. 従業者規模別商店数

(平成28年6月1日現在)

| 区 分   | 総 数   | 1～2人 | 3～4人 | 5～9人 | 10～19人 | 20～29人 | 30～49人 | 50～99人 | 100人以上 |
|-------|-------|------|------|------|--------|--------|--------|--------|--------|
| 実 数   | 258   | 199  | 34   | 17   | 3      | 2      | 2      | 1      | 0      |
| 構 成 比 | 100.0 | 77.1 | 13.2 | 6.6  | 1.2    | 0.8    | 0.8    | 0.4    | 0.0    |

注：従業者規模別商店数はデータの更新がされていないため、  
 総数233と比較して商店数が多くなっている。(資料：経済センサス-活動調査)

5. 商業概況

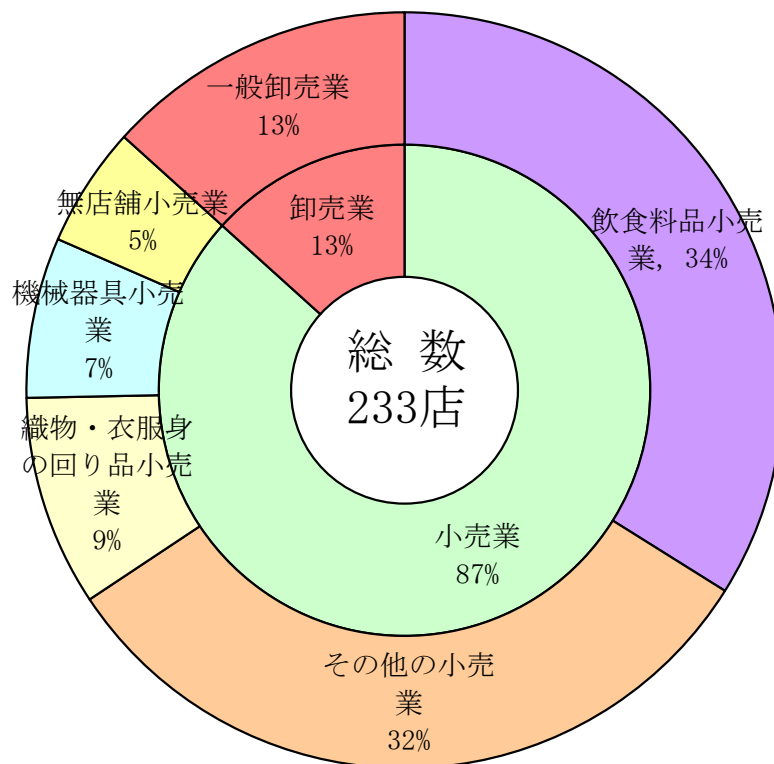

觀 光

1. 観光客入込状況の推移

(単位：人)

| 区分        | 年次 | 27      | 28      | 29      | 30      | R1      |
|-----------|----|---------|---------|---------|---------|---------|
| 猿         | 橋  | 72,500  | 69,500  | 57,400  | 58,700  | 52,900  |
| 岩         | 殿山 | 41,291  | 44,998  | 36,945  | 45,957  | 45,143  |
| 扇         | 山  | 9,670   | 9,833   | 9,688   | 9,900   | 8,612   |
| 大月市郷土資料館  |    | 2,158   | 3,281   | 3,088   | 3,107   | 2,351   |
| 岩殿山ふれあいの館 |    | 4,708   | 4,740   | 2,636   | 3,720   | 3,806   |
| 計         |    | 130,327 | 132,352 | 109,757 | 121,384 | 112,812 |

(資料：産業観光課)

平成25年より岩殿山、扇山に登山者カウンターを設置しその値を示しています。

2. 観光地分布図



資料：産業観光課

3. 宿泊施設の状況

(令和元年12月31日現在)

| 施設      | 項目 | 施設数 | 収容力 |
|---------|----|-----|-----|
| 旅館      |    | 6   | 161 |
| 鉱泉      |    | -   | -   |
| 民宿      |    | 4   | 130 |
| ビジネスホテル |    | 2   | 14  |
| 計       |    | 12  | 305 |
| キャンプ場   |    | 1   | 100 |

(資料：産業観光課)

4. 娯楽施設の状況

(平成28年6月1日現在)

| 施設別 | 大衆食堂 | レストラン | 専門料理店 | すし屋 | 居酒屋 | スパキヤナツレ | 喫茶 | 遊技場 | スポーツ施設 | ※その他 |
|-----|------|-------|-------|-----|-----|---------|----|-----|--------|------|
| 合計  | 28   | 13    | 29    | 3   | 11  | 12      | 5  | 2   | 5      | 4    |

※その他分類されない飲食店・娯楽業を含む

(資料：平成28年経済センサス活動調査)

| 地区  | 宿泊業 | 飲食店 | 持ち帰り・配達<br>飲食サービス業 | 洗濯・理容<br>美容・浴場業 | その他の生活関連<br>サービス業 | 娯楽業 |
|-----|-----|-----|--------------------|-----------------|-------------------|-----|
| 笹子町 | 0   | 4   | 1                  | 4               | 0                 | 0   |
| 初狩町 | 1   | 4   | 0                  | 6               | 1                 | 1   |
| 大月町 | 5   | 73  | 4                  | 35              | 5                 | 4   |
| 賑岡町 | 3   | 2   | 0                  | 8               | 1                 | 0   |
| 七保町 | 0   | 1   | 0                  | 12              | 1                 | 1   |
| 猿橋町 | 1   | 9   | 0                  | 13              | 2                 | 2   |
| 富浜町 | 0   | 5   | 2                  | 7               | 0                 | 1   |
| 梁川町 | 2   | 4   | 0                  | 2               | 0                 | 1   |
| 総数  | 12  | 102 | 7                  | 87              | 10                | 10  |

(資料：平成28年経済センサス活動調査)

# 都市施設

## 1. 都市計画区域面積及び人口

(平成31年3月31日現在)

| 大字又は<br>町丁名 | 項目 | 都 市 計 画 区 域 |         |                |         | 計      |         |
|-------------|----|-------------|---------|----------------|---------|--------|---------|
|             |    | 市街化区域又は用途区域 |         | 市街化調整区域又は用途区域外 |         | 人口 (人) | 面積 (ha) |
|             |    | 人口 (人)      | 面積 (ha) | 人口 (人)         | 面積 (ha) |        |         |
| 真 木         |    | 0           | 0.0     | 1,473          | 569.0   | 1,473  | 569.0   |
| 花 咲         |    | 797         | 49.4    | 152            | 368.6   | 949    | 418.0   |
| 大 月         |    | 0           | 0.0     | 106            | 152.0   | 106    | 152.0   |
| 駒 橋         |    | 0           | 0.0     | 0              | 154.5   | 0      | 154.5   |
| 大月1丁目       |    | 482         | 9.0     | 0              | 0.0     | 482    | 9.0     |
| 大月2丁目       |    | 479         | 19.0    | 0              | 0.0     | 479    | 19.0    |
| 大月3丁目       |    | 340         | 11.0    | 0              | 0.0     | 340    | 11.0    |
| 御太刀1丁目      |    | 493         | 15.0    | 0              | 0.0     | 493    | 15.0    |
| 御太刀2丁目      |    | 288         | 15.0    | 0              | 0.0     | 288    | 15.0    |
| 駒橋1丁目       |    | 366         | 14.0    | 0              | 0.0     | 366    | 14.0    |
| 駒橋2丁目       |    | 115         | 16.0    | 0              | 0.0     | 115    | 16.0    |
| 駒橋3丁目       |    | 103         | 11.5    | 8              | 1.0     | 111    | 12.5    |
| 強 瀬         |    | 0           | 0.0     | 715            | 106.0   | 715    | 106.0   |
| 岩 殿         |    | 0           | 0.0     | 144            | 29.0    | 144    | 29.0    |
| 畑 倉         |    | 0           | 0.0     | 1,096          | 649.0   | 1,096  | 649.0   |
| 浅 利         |    | 0           | 0.0     | 371            | 278.0   | 371    | 278.0   |
| ゆりヶ丘        |    | 0           | 0.0     | 345            | 10.0    | 345    | 10.0    |
| 鳥 沢         |    | 926         | 49.2    | 1,774          | 971.8   | 2,700  | 1,021.0 |
| 宮 谷         |    | 0           | 0.0     | 635            | 308.0   | 635    | 308.0   |
| 下和田         |    | 493         | 10.7    | 596            | 221.3   | 1,089  | 232.0   |
| 葛 野         |    | 0           | 0.0     | 880            | 520.0   | 880    | 520.0   |
| 殿 上         |    | 316         | 50.3    | 0              | 59.6    | 316    | 109.9   |
| 猿 橋         |    | 918         | 51.3    | 41             | 143.7   | 959    | 195.0   |
| 伊 良 原       |    | 0           | 0.0     | 324            | 19.0    | 324    | 19.0    |
| 藤 崎         |    | 0           | 0.0     | 1,250          | 198.0   | 1,250  | 198.0   |
| 桂台ニュータウン    |    | 1,596       | 30.1    | 0              | 0.0     | 1,596  | 30.1    |
| 合 計         |    | 7,712       | 351.5   | 9,910          | 4,758.5 | 17,622 | 5,110.0 |

注：( ) 内は世帯数

(資料：地域整備課)

## 2. 地区別都市計画区域面積及び人口

(平成31年3月31日現在)

| 地区  | 区分 | 用途地域   |         | 用途地域外  |         |
|-----|----|--------|---------|--------|---------|
|     |    | 人口 (人) | 面積 (ha) | 人口 (人) | 面積 (ha) |
| 大月町 |    | 3,463  | 159.9   | 1,739  | 1,245.1 |
| 賑岡町 |    | 0      | 0.0     | 2,671  | 1,072.0 |
| 富浜町 |    | 926    | 49.2    | 2,409  | 1,279.8 |
| 七保町 |    | 493    | 10.7    | 1,476  | 741.3   |
| 猿橋町 |    | 2,830  | 131.7   | 1,615  | 420.3   |
| 合計  |    | 7,712  | 351.5   | 9,910  | 4,758.5 |

(資料：地域整備課)

## 3. 用途地域面積

(平成31年3月31日現在)

| 項目           | 面積 (ha) | 構成比 (%) |
|--------------|---------|---------|
| 第1種低層住居専用地域  | 69.0    | 19.6    |
| 第1種中高層住居専用地域 | 1.2     | 0.3     |
| 第1種住居地域      | 176.0   | 50.1    |
| 準住居地域        | 80.3    | 22.8    |
| 近隣商業地域       | 7.5     | 2.1     |
| 商業地域         | 17.5    | 5.0     |
| 合計           | 351.5   | 100.0   |

(資料：地域整備課)



4. 道路の現況

(平成31年4月1日現在)

| 区分<br>道路別 | 路線数 | 実延長<br>(m) | 構 成 比<br>( % ) | 舗 装          |                | 改 良          |                | 自 動 車 交 通 不 能 |                    |
|-----------|-----|------------|----------------|--------------|----------------|--------------|----------------|---------------|--------------------|
|           |     |            |                | 延 長<br>( m ) | 舗 装 率<br>( % ) | 延 長<br>( m ) | 改 良 率<br>( % ) | 延 長<br>( m )  | 交 通 不 能 率<br>( % ) |
| 総 数       | 862 | 365,971    | 100.0          | 253,366      | 69.2           | 231,033      | 63.1           | 31,775        | 8.7                |
| 国 道       | 2   | 50,637     |                | 0            | 100.0%         | 12,666       | 25.0           | 0             | 0.0%               |
| 県 道       | 13  | 38,973     |                | 38,973       | 100.0%         | 24,255       | 62.2           | 0             | 0.0%               |
| 市 道       | 847 | 276,361    |                | 214,393      | 77.6%          | 194,112      | 70.2           | 31,775        | 11.5%              |

国道20号 31,091m 国道139号 856m 一般国道指定外18,690m

(資料：国土交通省、富士東部建設事務所、建設課)

※平成29年4月1日と比較して実延長が減少している。平成30年に精査を行ったことによる差であり、実際に道路の実延長が変わったわけではない。

5. 橋梁の現況

(平成31年4月1日現在)

| 区分<br>道路別 | 橋 数 | 延 長<br>( m ) | 永 久 橋 |         | 木 橋 |         | 永 久 橋 ・ 木 橋 の う ち |         |           |         | 永 久 率<br>( % ) |
|-----------|-----|--------------|-------|---------|-----|---------|-------------------|---------|-----------|---------|----------------|
|           |     |              | 橋 数   | 延 長 (m) | 橋 数 | 延 長 (m) | 荷 重 制 限 橋         |         | 交 通 不 能 橋 |         |                |
|           |     |              |       |         |     |         | 橋 数               | 延 長 (m) | 橋 数       | 延 長 (m) |                |
| 総 数       | 355 | 9,415.5      | 290   | 8,325.7 | 16  | 97      | 6                 | 216.0   | 39        | 630.0   | 81.7           |
| 国 道       | 65  | 2,954.7      | 65    | 2,954.7 | 0   | 0       | 0                 | 0.0     | 0         | 0.0     | 100.0          |
| 県 道       | 49  | 992.8        | 0     | 0.0     | 0   | 0       | 0                 | 0.0     | 0         | 0.0     | 100.0          |
| 市 道       | 241 | 5,468.0      | 225   | 5,371.0 | 16  | 97      | 6                 | 216.0   | 39        | 630.0   | 93.3           |

(資料：国土交通省、富士東部建設事務所、建設課)

6. 市道整備状況の推移

(単位：m)

| 区分                         |                        | 年度                 |                    |                    |                    |                    |                    |
|----------------------------|------------------------|--------------------|--------------------|--------------------|--------------------|--------------------|--------------------|
|                            |                        | 2 6                | 2 7                | 2 8                | 2 9                | 3 0                | R 1                |
| 実 延 長                      |                        | 268,959            | 270,927            | 271,767            | 272,342            | 272,816            | 276,361            |
| 実<br>延<br>長<br>の<br>う<br>ち | 改 良 済 延 長<br>( 改 良 率 ) | 187,028<br>(69.5%) | 188,722<br>(69.7%) | 189,566<br>(69.8%) | 190,230<br>(69.8%) | 190,494<br>(69.8%) | 194,112<br>(70.2%) |
|                            | 舗 装 済 延 長<br>( 舗 装 率 ) | 207,187<br>(77.0%) | 208,822<br>(77.1%) | 209,733<br>(77.2%) | 210,451<br>(77.3%) | 210,724<br>(77.2%) | 214,393<br>(77.6%) |
|                            | 自 動 車 交 通<br>不 能 道 延 長 | 31,801             | 31,801             | 31,740             | 31,775             | 31,775             | 31,775             |

(資料：建設課)

7. 市道橋梁整備状況の推移

(単位：ヶ所・m)

| 区分                     |           | 年度    |       |       |       |       |       |
|------------------------|-----------|-------|-------|-------|-------|-------|-------|
|                        |           | 2 6   | 2 7   | 2 8   | 2 9   | 3 0   | R 1   |
| 木 橋                    | 箇 所 数     | 17    | 17    | 17    | 17    | 16    | 16    |
|                        | 延 長       | 102   | 102   | 102   | 102   | 97    | 97    |
| 永 久 橋                  | 箇 所 数     | 222   | 221   | 221   | 222   | 223   | 225   |
|                        | 延 長       | 4,931 | 4,929 | 4,929 | 5,035 | 5,109 | 5,371 |
| 合 計                    | 箇 所 数     | 239   | 238   | 238   | 239   | 239   | 241   |
|                        | 延 長       | 5,033 | 5,031 | 5,031 | 5,137 | 5,206 | 5,468 |
| 永 久 橋 率 (%)            |           | 92.9  | 92.9  | 92.9  | 92.9  | 93.3  | 93.4  |
| 木 橋 ・<br>永 久 橋<br>の うち | 荷 重 制 限 橋 | 箇 所 数 | 6     | 6     | 6     | 6     | 6     |
|                        |           | 延 長   | 217   | 217   | 217   | 216   | 216   |
|                        | 交 通 不 能 橋 | 箇 所 数 | 38    | 38    | 38    | 39    | 39    |
|                        |           | 延 長   | 546   | 546   | 546   | 630   | 630   |

(資料：建設課)

8. 構造別建物棟数及び面積の推移

(各年1月1日)

| 区 分             |                  | 2 9     |           | 3 0     |           | 3 1     |           |
|-----------------|------------------|---------|-----------|---------|-----------|---------|-----------|
|                 |                  | 棟 数     | 床 面 積     | 棟 数     | 床 面 積     | 棟 数     | 床 面 積     |
| 総 数             |                  | 16,532  | 2,062,808 | 16,521  | 2,057,198 | 16,504  | 2,057,165 |
| 課 税 家 屋         | 総 数              | 15,145  | 1,937,811 | 15,146  | 1,933,176 | 15,156  | 1,932,429 |
|                 | 木 造              | 11,674  | 1,366,104 | 11,678  | 1,367,472 | 11,677  | 1,367,636 |
|                 | 非木造              | 3,471   | 571,707   | 3,468   | 565,704   | 3,479   | 564,793   |
| 非 課 税 家 屋       |                  | 109     | 24,715    | 115     | 25,150    | 113     | 27,001    |
| 免 税 点 以 下 の 家 屋 |                  | 1,278   | 100,282   | 1,260   | 98,872    | 1,235   | 97,735    |
| 課 税 建 物 用 途 別   | 総 数              | 11,674  | 1,366,104 | 11,678  | 1,367,472 | 11,677  | 1,367,636 |
|                 | 木 住 宅            | 8,947   | 1,250,544 | 8,953   | 1,251,466 | 8,960   | 1,252,114 |
|                 | 店 舗<br>(事業所・銀行含) | 126     | 12,546    | 127     | 12,818    | 127     | 12,951    |
|                 | 造 工 場 及 び 倉 庫    | 689     | 44,913    | 687     | 45,005    | 677     | 44,176    |
|                 | そ の 他            | 1,912   | 58,101    | 1,911   | 58,183    | 1,913   | 58,395    |
|                 | 非 総 数            | 3,471   | 571,707   | 3,468   | 565,704   | 3,479   | 564,793   |
| 木 住 宅 ・ ア パ ー ト | 1,052            | 168,283 | 1,059     | 169,365 | 1,061     | 169,308 |           |
| 造 所 の 他         | 2,419            | 403,424 | 2,409     | 396,339 | 2,418     | 395,485 |           |

(資料：税務課 固定資産の概要調書)

9. 市営住宅戸数の推移

(年度末現在)

| 区 分   | 2 5  | 2 6  | 2 7  | 2 8  | 2 9  | 3 0  |
|-------|------|------|------|------|------|------|
| 木 造   | 7戸   | 2戸   | 2戸   | 2戸   | 2戸   | 2戸   |
| 非 木 造 | 657戸 | 645戸 | 645戸 | 645戸 | 645戸 | 645戸 |
| 合 計   | 664戸 | 647戸 | 647戸 | 647戸 | 647戸 | 647戸 |

(資料：建設課)

10. 市営住宅の現況

(平成31年3月31日現在)

| 地区名         | 団 地 名       | 建設年度    | 戸 数 | 構 造      | 敷 地 面 積   | 戸 当 り 積  | 所 在 地     |         |
|-------------|-------------|---------|-----|----------|-----------|----------|-----------|---------|
| 初狩町         | 初 狩 団 地     | S 4 2   | 10  | 簡 平      | 2,797.74㎡ | 36.63㎡   | 中初狩2,484  |         |
|             |             | 4 2     | 10  | 〃        |           | 32.19    |           |         |
| 大 月         | 大 月 団 地     | 2 3     | 2   | 木 造      | 222.97    | 33.05    | 大月2-8-32  |         |
|             |             | H 1 0   | 16  | 中 耐      |           | 1,847.23 |           | 59.96   |
|             | 駒 橋 団 地     | 3 0     | 8   | 簡 平      | 3,543.73  | 19.83    | 駒橋3-2     |         |
|             |             | 3 0     | 12  | 〃        |           | 36.36    |           |         |
|             |             | 3 1     | 4   | 〃        |           | 36.36    |           |         |
|             |             | 3 2     | 2   | 〃        |           | 36.36    |           |         |
|             | み ど う 団 地   | H 6     | 10  | 中 耐      | 1,289.99  | 82.61    | 花咲1,560   |         |
|             |             |         | 10  | 〃        |           | 69.68    |           |         |
|             | 賑 岡 町       | 岩 殿 団 地 | 4 3 | 10       | 簡 平       | 3,202.56 | 36.63     | 畑倉2,446 |
|             |             |         | 4 3 | 6        | 〃         |          | 32.19     |         |
| 畑 倉 団 地     |             | 4 4     | 10  | 〃        | 2,800.24  | 36.63    | 畑倉1,240-1 |         |
|             |             | 4 4     | 10  | 〃        |           | 32.19    |           |         |
| 浅 利 団 地     |             | 4 7     | 4   | 〃        | 9,979.94  | 34.83    | 浅利440-1   |         |
|             |             | 4 7     | 12  | 〃        |           | 38.58    |           |         |
|             |             | 4 8     | 6   | 〃        |           | 37.46    |           |         |
|             |             | 4 8     | 24  | 中 耐      |           | 52.63    |           |         |
|             |             | 4 9     | 4   | 簡 平      |           | 41.51    |           |         |
| 石 動 団 地     |             | 4 9     | 32  | 中 耐      | 16,668.00 | 52.63    | 強瀬1,848   |         |
|             | 5 7         | 24      | 〃   | 71.57    |           |          |           |         |
|             | 5 8         | 24      | 〃   | 71.57    |           |          |           |         |
|             | 5 9         | 24      | 〃   | 71.57    |           |          |           |         |
|             | 6 0         | 24      | 〃   | 71.57    |           |          |           |         |
|             | 6 1         | 30      | 〃   | 71.57    |           |          |           |         |
| 七 保 町       | 下 和 田 団 地   | 3 8     | 6   | 簡 平      | 5,947.93  | 36.63    | 下和田913    |         |
|             |             | 3 8     | 10  | 〃        |           | 32.19    |           |         |
|             |             | 4 0     | 2   | 〃        |           | 36.63    |           |         |
|             |             | 4 0     | 2   | 〃        |           | 32.19    |           |         |
|             |             | 4 1     | 10  | 〃        |           | 36.63    |           |         |
|             |             | 4 1     | 10  | 〃        |           | 32.19    |           |         |
| 猿 橋 町       | 殿 上 団 地     | 3 7     | 19  | 〃        | 1,877.67  | 32.19    | 殿上559     |         |
|             |             | 3 9     | 10  | 〃        |           | 36.63    |           |         |
|             |             | 3 9     | 10  | 〃        |           | 32.19    |           |         |
|             |             | 4 0     | 8   | 〃        |           | 32.19    |           |         |
|             | 梨 木 ケ 原 団 地 | 4 0     | 8   | 〃        | 3,289.59  | 36.63    | 猿橋1,634   |         |
|             |             | 4 0     | 8   | 〃        |           | 36.63    |           |         |
| ア ッ ク メ 団 地 | 5 3         | 30      | 中 耐 | 6,678.00 | 62.93     | 猿橋289    |           |         |
|             | 5 4         | 30      | 〃   |          | 65.03     |          |           |         |
| 恋 路 団 地     | 6 3         | 30      | 〃   | 8,634.47 | 71.79     | 藤崎632    |           |         |
|             | H 2         | 30      | 〃   |          | 71.79     |          |           |         |
| 富 浜 町       | 横 吹 団 地     | 5 1     | 30  | 〃        | 6,291.49  | 62.51    | 鳥沢909     |         |
|             |             | 5 2     | 30  | 〃        |           | 60.98    |           |         |
|             |             | 5 3     | 20  | 〃        |           | 62.93    |           |         |

※花咲団地のうち4戸は特定公共賃貸住宅である。

(資料：建設課)

# 上下水道

1. 上水道の状況

| 区分  |                             | 年度     |        |        |        |        |
|---|-----------------------------|--------|--------|--------|--------|--------|
|   |                             | 27     | 28     | 29     | 30     | R1     |
| 計画給水人口 (人)  |                             | 45,890 | 45,890 | 45,890 | 45,890 | 45,890 |
| 給水区域内人口 (人)   |                             | 39,668 | 38,860 | 38,356 | 37,654 | 37,096 |
| 現在給水人口 (人)  |                             | 36,575 | 35,831 | 35,438 | 34,842 | 34,338 |
| 給水戸数 (戸)  |                             | 14,951 | 14,951 | 15,039 | 15,021 | 15,096 |
| 給水普及率 (%)   |                             | 92.2   | 92.2   | 92.5   | 92.6   | 92.7   |
| 施設能力 (m <sup>3</sup> /日)                            |                             | 36,600 | 36,600 | 36,600 | 36,600 | 36,600 |
| 取水能力 (m <sup>3</sup> /日)                            |                             | 36,530 | 36,530 | 36,530 | 36,530 | 36,530 |
| 年間<br>給<br>水<br>量                                   | 年間配水量 (千m <sup>3</sup> )    | 6,162  | 5,892  | 5,903  | 5,849  | 5,401  |
|   | 年間有収水量 (千m <sup>3</sup> )   | 4,351  | 4,322  | 4,334  | 4,223  | 4,111  |
|   | 有収率 (%)                     | 70.6   | 73.4   | 73.4   | 72.2   | 76.1   |
| 一<br>日<br>当<br>た<br>り<br>の<br>給<br>水<br>量           | 計画一日最大給水量 (m <sup>3</sup> ) | 29,620 | 29,620 | 29,620 | 29,620 | 29,620 |
|   | 一日最大給水量 (m <sup>3</sup> )   | 19,001 | 18,112 | 21,256 | 18,885 | 16,567 |
|   | 一日平均給水量 (m <sup>3</sup> )   | 16,838 | 16,144 | 16,175 | 16,025 | 14,747 |
|   | 有収水量 (m <sup>3</sup> )      | 11,888 | 11,842 | 11,874 | 11,571 | 11,231 |
| 一<br>日<br>一<br>人<br>当<br>た<br>り<br>の<br>給<br>水<br>量 | 計画一人一日最大給水量 (リットル)          | 645    | 645    | 645    | 645    | 645    |
|   | 一人一日最大給水量 (リットル)            | 520    | 505    | 600    | 542    | 482    |
|   | 一人一日平均給水量 (リットル)            | 460    | 451    | 456    | 460    | 429    |
|   | 有収水量 (リットル)                 | 325    | 330    | 335    | 332    | 327    |

(資料：東部地域広域水道企業団)

2. 簡易水道の状況

| 区分  |                                     | 年度     |        |        |        |       |
|---|-------------------------------------|--------|--------|--------|--------|-------|
|   |                                     | 2 7    | 2 8    | 2 9    | 3 0    | R 1   |
| 計 画 給 水 人 口 ( 人 )                                   |                                     | 12,375 | 12,215 | 12,215 | 12,215 | 1,225 |
| 給 水 区 域 内 人 口 ( 人 )                                 |                                     | 6,723  | 6,407  | 6,250  | 6,131  | 5,939 |
| 現 在 給 水 人 口 ( 人 )                                   |                                     | 6,723  | 6,407  | 6,250  | 6,131  | 5,939 |
| 給 水 戸 数 ( 戸 )                                       |                                     | 2,544  | 2,508  | 2,553  | 2,446  | 2,468 |
| 給 水 普 及 率 ( % )                                     |                                     | 100.0  | 100.0  | 100.0  | 100.0  | 100.0 |
| 施 設 能 力 (m <sup>3</sup> /日)                         |                                     | 4,417  | 4,377  | 4,377  | 4,377  | 4,377 |
| 取 水 能 力 (m <sup>3</sup> /日)                         |                                     | 4,377  | 4,377  | 4,377  | 4,377  | 4,377 |
| 年<br>間<br>給<br>水<br>量                               | 年 間 配 水 量 (千m <sup>3</sup> )        | 1,056  | 1,018  | 1,005  | 1,028  | 1,008 |
|   | 年 間 有 収 水 量 (千m <sup>3</sup> )      | 761    | 736    | 736    | 713    | 676   |
|   | 有 収 率 ( % )                         | 72.1   | 72.3   | 73.2   | 69.4   | 67.1  |
| 一<br>日<br>当<br>た<br>り<br>の<br>給<br>水<br>量           | 計 画 一 日 最 大 給 水 量 (m <sup>3</sup> ) | 3,559  | 3,519  | 3,519  | 3,519  | 3,519 |
|   | 一 日 最 大 給 水 量 (m <sup>3</sup> )     | 4,053  | 3,775  | 4,111  | 3,475  | 3,203 |
|   | 一 日 平 均 給 水 量 (m <sup>3</sup> )     | 2,885  | 2,790  | 2,755  | 2,817  | 2,762 |
|   | 有 収 水 量 (m <sup>3</sup> )           | 2,086  | 2,016  | 2,016  | 1,954  | 1,853 |
| 一<br>日<br>一<br>人<br>当<br>た<br>り<br>の<br>給<br>水<br>量 | 計 画 一 日 最 大 給 水 量 (m <sup>3</sup> ) | 0.29   | 0.29   | 0.29   | 0.29   | 2.87  |
|   | 一 日 最 大 給 水 量 (m <sup>3</sup> )     | 0.60   | 0.59   | 0.66   | 0.57   | 0.54  |
|   | 一 日 平 均 給 水 量 (m <sup>3</sup> )     | 0.43   | 0.44   | 0.44   | 0.46   | 0.47  |
|   | 有 収 水 量 (m <sup>3</sup> )           | 0.31   | 0.31   | 0.32   | 0.32   | 0.31  |

(資料：地域整備課)

3. 上水道水源別取水能力

(令和2年3月31日)

| 施設名                                      | 市別   | 名称    | 種別     | 位置       | 取水量<br>(m <sup>3</sup> /日) |
|--|------|-------|--------|----------|----------------------------|
| 上水道<br>(取水能力<br>35,810m <sup>3</sup> /日) | 大月市  | 九鬼水源  | 伏流水    | 都留市井倉    | 7,000                      |
|  |      | 堂地水源  | 地下水    | 大月市大月町花咲 | 廃止                         |
|  |      | 猿橋水源  | 湧水     | 〃猿橋町小沢   | 廃止                         |
|  |      | 下和田水源 | 地下水    | 〃七保町下和田  | 廃止                         |
|  |      | 百蔵水源  | 湧水     | 〃七保町下和田  | 廃止                         |
|  |      | 加良沢水源 | 地下水    | 〃富浜町鳥沢   | 廃止                         |
|  |      | 久保水源  | 地下水    | 〃猿橋町藤崎   | 廃止                         |
|  |      | 大島水源  | 地下水    | 〃七保町葛野   | 廃止                         |
|  |      | 深城水源  | 表流水    | 〃七保町下和田  | 18,000                     |
|  | 花咲水源 | 地下水   | 〃大月町花咲 | 800      |                            |
|  | 上野原市 | 三二山水源 | 表流水    | 上野原市桐原   | 10,010                     |
|  |      | 新田水源  | 地下水    | 〃新田      | 廃止                         |
|  |      | 鶴島水源  | 伏流水    | 〃鶴島      | 休止                         |

注：平成18年度から企業団給水開始に伴い水源は上野原市を含む (資料：東部地域広域水道企業団)

4. 簡易水道地区別箇所及び取水量

(平成30年度末現在)

| 地区別 | 箇所数 | 水源種別箇所数 |     |     |    | 取水量<br>(m <sup>3</sup> /日) |
|-----|-----|---------|-----|-----|----|----------------------------|
|     |     | 表流水     | 伏流水 | 地下水 | 湧水 |                            |
| 笹子  | 3   | 0       | 0   | 1   | 2  | (推定) 419                   |
| 初狩  | 5   | 0       | 0   | 2   | 3  | (推定) 1,057                 |
| 大月  | 2   | 2       | 0   | 0   | 0  | (推定) 914                   |
| 賑岡  | 1   | 1       | 0   | 0   | 0  | (推定) 125                   |
| 七保  | 1   | 1       | 0   | 0   | 0  | (推定) 43                    |
| 猿橋  | 3   | 3       | 0   | 0   | 0  | (推定) 123                   |
| 富浜  | 2   | 2       | 0   | 0   | 0  | (推定) 195                   |
| 梁川  | 2   | 2       | 0   | 0   | 0  | (推定) 89                    |
| 計   | 19  | 11      | 0   | 3   | 5  | (推定) 2,965                 |

(令和元年度末現在)

| 地区別 | 箇所数 | 水源種別箇所数 |     |     |    | 取水量<br>(m <sup>3</sup> /日) |
|-----|-----|---------|-----|-----|----|----------------------------|
|     |     | 表流水     | 伏流水 | 地下水 | 湧水 |                            |
| 笹子  | 3   | 0       | 0   | 1   | 2  | (推定) 400                   |
| 初狩  | 5   | 0       | 0   | 2   | 3  | (推定) 1,006                 |
| 大月  | 2   | 2       | 0   | 0   | 0  | (推定) 943                   |
| 賑岡  | 1   | 1       | 0   | 0   | 0  | (推定) 126                   |
| 七保  | 1   | 1       | 0   | 0   | 0  | (推定) 40                    |
| 猿橋  | 3   | 3       | 0   | 0   | 0  | (推定) 121                   |
| 富浜  | 2   | 2       | 0   | 0   | 0  | (推定) 191                   |
| 梁川  | 2   | 2       | 0   | 0   | 0  | (推定) 81                    |
| 計   | 19  | 11      | 0   | 3   | 5  | (推定) 2,908                 |

(資料：地域整備課 簡易水道担当)



5. 水利用区分別及び水源別取水量

平成30年度

| 利 用 区 分 |         | 合 計               | 水 源 別             |                   |                   |                   |
|---------|---------|-------------------|-------------------|-------------------|-------------------|-------------------|
|         |         |                   | 河 川 水             | 地 下 水             | 湧 水               | 伏 流 水             |
|         |         | m <sup>3</sup> /日 | m <sup>3</sup> /日 | m <sup>3</sup> /日 | m <sup>3</sup> /日 | m <sup>3</sup> /日 |
| 水道用水    | 上 水 道   | 35,810            | 28,010            | 800               | 0                 | 7,000             |
|         | 簡 易 水 道 | 2,965             | 1,622             | 1,122             | 221               | 0                 |
| 農 業 用 水 |         | 134,784           | 134,784           | -                 | -                 | -                 |
| 合 計     |         | 173,559           | 164,416           | 1,922             | 221               | 7,000             |

令和元年度

| 利 用 区 分 |         | 合 計               | 水 源 別             |                   |                   |                   |
|---------|---------|-------------------|-------------------|-------------------|-------------------|-------------------|
|         |         |                   | 河 川 水             | 地 下 水             | 湧 水               | 伏 流 水             |
|         |         | m <sup>3</sup> /日 | m <sup>3</sup> /日 | m <sup>3</sup> /日 | m <sup>3</sup> /日 | m <sup>3</sup> /日 |
| 水道用水    | 上 水 道   | 35,810            | 28,010            | 800               | 0                 | 7,000             |
|         | 簡 易 水 道 | 2,908             | 1,605             | 1,062             | 241               | 0                 |
| 農 業 用 水 |         | 134,784           | 134,784           | -                 | -                 | -                 |
| 合 計     |         | 173,502           | 164,399           | 1,862             | 241               | 7,000             |

(資料：東部広域水道企業団・地域整備課・産業観光課)

6. 農業用水 地区別利用状況

(平成31年3月31日現在)

| 地 区 別       | 取 水 施 設<br>箇 所 数 | かんがい<br>面積 (ha) | 用 水 量             |                      |
|-------------|------------------|-----------------|-------------------|----------------------|
|             |                  |                 | m <sup>3</sup> /秒 | m <sup>3</sup> /日    |
| 笹 子 町       | 6                | 15.0            | 0.13              | 11,232               |
| 初 狩 町       | 9                | 33.3            | 0.22              | 19,008               |
| 大 月 町       | 14               | 75.5            | 0.42              | 36,288               |
| 賑 岡 町       | 7                | 43.5            | 0.27              | 23,328               |
| 七 保 町       | 3                | 26.7            | 0.16              | 13,824               |
| 猿 橋 町       | 5                | 38.0            | 0.21              | 18,144               |
| 富 浜 町       | 4                | 7.0             | 0.04              | 3,456                |
| 梁 川 町       | 7                | 17.5            | 0.11              | 9,504                |
| 合 計         | 55               | 256.5           | 1.56              | 134,784              |
| 大 月 ・ 猿 橋 町 | 五ヶ堰用水            | 4.5             | 0.25              | 21,600               |
| 猿 橋 町       | 小篠溜池             | 11.0            | 貯 水 量             | 90,000m <sup>3</sup> |

(資料：産業観光課)

7. 公共下水道整備状況及び普及状況

| 区 分 / 年 度 |            | 平成26年度末 | 平成27年度末 | 平成28年度末 | 平成29年度末 | 平成30年度末 |
|-----------|------------|---------|---------|---------|---------|---------|
| ① 排水面積    | ( h a )    | 0.77    | 1.87    | 0.00    | 0.00    | 0.00    |
|           | 累計 ( h a ) | 169.75  | 171.62  | 171.62  | 171.62  | 171.62  |
| ② 管路施設延長  | ( m )      | 420     | 15      | 14      | 65      | 137     |
|           | 累計 ( m )   | 44,241  | 44,256  | 44,270  | 44,335  | 44,472  |
| ③ 供用開始人口  | ( 人 )      | 56      | 0       | 298     | -770    | 0       |
|           | 累計 ( 人 )   | 4,641   | 4,641   | 4,939   | 4,169   | 4,169   |
| ④ 普及率     | ( % )      | 17.3    | 18.0    | 19.1    | 16.9    | 17.3    |
| ⑤ 水洗化済人口  | ( 人 )      | 88      | 101     | 145     | -836    | 61      |
|           | 累計 ( 人 )   | 3,208   | 3,309   | 3,454   | 2,618   | 2,679   |
| ⑥ 水洗化率    | ( % )      | 69.1    | 71.3    | 69.9    | 62.8    | 64.3    |

(資料：地域整備課)

供用開始 : 平成16年度

普及率 = 供用開始人口累計 ÷ 行政人口 × 100

水洗化率 = 水洗化済人口累計 ÷ 供用開始人口累計 × 100

# 運輸・通信

## 運輸・通信

1. 車種別自動車保有台数の推移

(単位：台)

| 年次      |       | 26     | 27     | 28     | 29     | 30     |
|---------|-------|--------|--------|--------|--------|--------|
| 区分      |       |        |        |        |        |        |
| 貨物用     | 普通車   | 475    | 488    | 494    | 510    | 512    |
|         | 小型車   | 819    | 809    | 795    | 767    | 759    |
|         | 被けん引車 | 4      | 4      | 4      | 6      | 8      |
| 乗合用バス   |       | 64     | 71     | 81     | 75     | 77     |
| 乗用      | 普通車   | 3,865  | 3,895  | 3,988  | 3,998  | 4,035  |
|         | 小型車   | 5,392  | 5,200  | 5,091  | 4,965  | 4,842  |
| 特種用途車   |       | 417    | 419    | 410    | 403    | 392    |
| 大型特殊車   |       | 105    | 107    | 107    | 109    | 110    |
| 小型二輪車   |       | 343    | 350    | 355    | 352    | 348    |
| 小計      |       | 11,484 | 11,343 | 11,325 | 11,185 | 11,083 |
| 軽自動車    |       | 9,817  | 9,521  | 9,494  | 9,607  | 9,607  |
| 原動機付自転車 |       | 2,122  | 1,894  | 1,892  | 1,822  | 1,822  |
| 合計      |       | 23,423 | 22,758 | 22,711 | 22,614 | 22,512 |

(資料：関東運輸局山梨運輸支局・税務課)

2. 国道20号線交通量の推移

| 年度<br>地点名 | 22                 | 23  | 24  | 25  | 26  | 27                 | 28  | 29  | 30  | R1  |
|-----------|--------------------|-----|-----|-----|-----|--------------------|-----|-----|-----|-----|
| 猿橋町猿橋     | 14,674<br>(18,948) | *** | *** | *** | *** | 14,003<br>(18,071) | *** | *** | *** | *** |
| 笹子町黒野田    | 6,644<br>(9,434)   | *** | *** | *** | *** | 9,099<br>(11,785)  | *** | *** | *** | *** |

秋12時間(7時~19時) 方向上下計 (資料: 道路交通センサス)  
 ( ) 内秋24時間(7時~7時)  
 \*\*\* 観測設定無し

3. 中央自動車道大月インター交通量

| 年度   | 総台数       |        | 流入車 |        | 流出車 |        |
|------|-----------|--------|-----|--------|-----|--------|
|      | 総台数       | 1日平均台数 | 台数  | 1日平均台数 | 台数  | 1日平均台数 |
| 27   | 2,590,746 | 7,079  | -   | -      | -   | -      |
| 28   | 2,548,434 | 6,982  | -   | -      | -   | -      |
| 29   | 2,551,023 | 6,989  | -   | -      | -   | -      |
| 30   | 2,581,310 | 7,072  | -   | -      | -   | -      |
| 令和元年 | 2,633,460 | 7,215  | -   | -      | -   | -      |

注: 料金無料車が含まれる。 (資料: 中日本高速道路株式会社)  
 注: 平成23年度より、流入車・流出車の項目は総台数のみとします。

4. JR・私鉄駅別乗客数

(単位：人)

| 駅名 |         | 年度        |           |           |           |           |
|----|---------|-----------|-----------|-----------|-----------|-----------|
|    |         | 26        | 27        | 28        | 29        | 30        |
| J  | 梁川      | -         | -         | -         | -         | -         |
|    | 鳥沢      | -         | -         | -         | -         | -         |
|    | 猿橋      | 536,323   | 525,245   | 511,533   | 495,992   | 468,789   |
|    | 大月      | 1,974,452 | 2,023,298 | 1,977,279 | 1,962,618 | 1,960,585 |
|    | 初狩      | -         | -         | -         | -         | -         |
| R  | 笹子      | -         | -         | -         | -         | -         |
|    | 計       | 2,510,775 | 2,548,543 | 2,488,812 | 2,458,610 | 2,429,374 |
| 私鉄 | 富士急行 大月 | 1,527,665 | 1,269,092 | 1,247,091 | 1,192,814 | 1,190,626 |
| 合計 |         | 4,038,440 | 3,817,635 | 3,735,903 | 3,651,424 | 3,620,000 |

(資料：JR東日本八王子支社・富士急行(株))

注 JRについては、乗車人数のみ・私鉄については、乗降者人数の合計。

注 無人駅(梁川・鳥沢・初狩・笹子)については、開示できないこととなった。

注 私鉄については、乗車券購入者数で把握しており、平成27年3月から交通系ICカード導入

6. 電話加入台数及び普及状況の推移

(各年度末現在)

| 項目 \ 年度 | 26    | 27    | 28    | 29    | 30    |
|---------|-------|-------|-------|-------|-------|
| 一般加入電話数 | 5,022 | 4,787 | 4,582 | 4,396 | 4,176 |
| 公衆電話数   | 59    | 55    | 52    | 52    | 53    |
| 総数      | 5,081 | 4,842 | 4,634 | 4,448 | 4,229 |

(資料：NTT東日本山梨支店)

| 項目 \ 年度       | 26  | 27  | 28  | 29  | 30  |
|---------------|-----|-----|-----|-----|-----|
| INSネット64加入数   | 431 | 382 | 362 | 334 | 290 |
| INSネット1500加入数 | 2   | 2   | 2   | 2   | 3   |

(資料：NTT東日本山梨支店)

# 市 民 生 活



## 1. 市民所得

## (1) 総生産額及び分配所得の推移

| 年 度   | 市内総生産<br>(千円) | 市民所得<br>(千円) | 国勢調査人口<br>(人) | 市民1人当り      |              | 就業者数<br>(人) | 就業者1人当り     |              |
|-------|---------------|--------------|---------------|-------------|--------------|-------------|-------------|--------------|
|       |               |              |               | 総生産<br>(千円) | 分配所得<br>(千円) |             | 総生産<br>(千円) | 分配所得<br>(千円) |
| 平成12年 | 97,345,538    | 88,679,028   | 33,124        | 2,939       | 2,677        | -           | 7,117       | 6,484        |
| 平成17年 | 86,564,662    | 76,112,211   | 30,879        | 2,803       | 2,465        | -           | 7,897       | 6,528        |
| 平成22年 | 77,395,773    | 69,363,150   | 28,120        | 2,752       | 2,467        | 13,068      | 5,923       | 5,308        |
| 平成27年 | 70,091,431    | 64,275,643   | 25,419        | 2,757       | 2,529        | 12,640      | 5,545       | 5,085        |

(資料：市町村民経済計算報告)

注 【市町村内主義】 市内で行われた経済活動を対象 市の居住者であるか否かは問わない

【市町村民主義】 市内に居住する者が行った経済活動を対象 市内か市外で行ったかは問わない

注 次の年度のデータの公表時、前の年度のデータが再計算される

注 H27より計算方法変更のため【就業者数】がH12, 17は市町村内就業者数、H22, 27は市町村民就業者数となっている

注 【就業者数】 H12, 17は非公表

## (2) 市内総生産

(平成27年度)

| 項 目               | 所得額 (千円)   | 構成比 (%) |
|-------------------|------------|---------|
| 第 1 次 産 業         | 272,190    | 0.4     |
| 農 業               | 73,784     | 0.1     |
| 林 業               | 198,406    | 0.3     |
| 漁 業               | -          | -       |
| 第 2 次 産 業         | 17,746,837 | 25.3    |
| 鉱 業               | -          | -       |
| 建 設 業             | 4,866,923  | 6.9     |
| 製 造 業             | 12,879,914 | 18.4    |
| 第 3 次 産 業         | 51,743,343 | 73.8    |
| 卸 売 ・ 小 売 業       | 2,885,412  | 4.1     |
| 金 融 ・ 保 険 業       | 2,244,775  | 3.2     |
| 運 輸 ・ 郵 便 業       | 8,005,517  | 11.4    |
| 電 気 ・ ガ ス ・ 水 道 業 | 7,546,441  | 10.8    |
| サ ー ビ ス 業         | 7,131,398  | 10.2    |
| 不 動 産 業           | 7,519,750  | 10.7    |
| 公 務               | 4,539,148  | 6.5     |
| 情 報 通 信 業         | 1,911,008  | 2.7     |
| 教 育               | 3,793,370  | 5.4     |
| 保 健 衛 生 ・ 社 会 事 業 | 6,166,523  | 8.8     |
| 計                 | 69,762,370 | 99.5    |
| 輸入品に課せられる税・関税     | 1,161,664  | 1.7     |
| 総資本形成に係る消費税 (控除)  | 832,603    | 1.2     |
| 市 内 総 生 産         | 70,091,431 | 100.0   |

(資料：市町村民経済計算報告)

## (3) 市民所得の分配

(平成27年度)

| 項 目                   | 所 得 額 ( 千 円 ) | 構 成 比 ( % ) |
|-----------------------|---------------|-------------|
| 1. 雇 用 者 所 得          | 46,270,017    | 72.0        |
| (1) 賃 金 ・ 俸 給         | 38,892,875    | 60.5        |
| (2) 社会保障雇主負担          | 7,377,142     | 11.5        |
| 2. 財 産 所 得            | 4,527,941     | 7.0         |
| (1) 一 般 財 政           | △ 66,402      | -0.1        |
| (2) 対家計民間非営利団体        | 44,962        | 0.1         |
| (3) 家 計               | 4,549,381     | 7.1         |
| a. 利 子                | 1,138,995     | 1.8         |
| b. 配 当                | 712,048       | 1.1         |
| c. 賃 貸 料              | 360,440       | 0.6         |
| d. 財 産 所 得            | 2,337,898     | 3.6         |
| 3. 企 業 所 得            | 13,477,685    | 21.0        |
| (1) 民間法人企業<br>(配当控除後) | 4,287,494     | 6.7         |
| (2) 公 的 企 業           | 189,616       | 0.3         |
| (3) 個 人 企 業           | 9,000,575     | 14.0        |
| a. 農林・水産業             | 213,135       | 0.3         |
| b. その他の産業             | 2,561,345     | 4.0         |
| c. 持 家                | 6,226,095     | 9.7         |
| 市民分配所得                | 64,275,643    | 100.0       |

(資料：市町村民経済計算報告)

2. 社会福祉  
 (1) 市内保育所の現況

(平成31年4月1日現在)

| 保育所別 | 区分     | 保育所児童数 |      | 建物面積   |      |        | 屋外<br>運動場 | 保育士数 | 給食施設<br>の有無 | 定員1人当<br>り建物面積 | 定員1人当<br>り屋外運動場 | 入所率   |
|------|--------|--------|------|--------|------|--------|-----------|------|-------------|----------------|-----------------|-------|
|      |        | 定数     | 入所数  | 鉄骨鉄筋   | 木造   | 計      |           |      |             |                |                 |       |
| 公立   | 総数     | 120人   | 90人  | 1,022㎡ | 0㎡   | 1,022㎡ | 1,096㎡    | 16人  | -           | 5.7㎡           | 6.1㎡            | 75.0% |
|      | 初狩保育所  | 50人    | 35人  | 597    | -    | 597    | 566       | 7人   | 有           | 6.6㎡           | 6.3㎡            | 70.0% |
|      | 富浜保育所  | 70人    | 55人  | 425    | -    | 425    | 530       | 9人   | 〃           | 4.7㎡           | 5.9㎡            | 78.6% |
| 私立   | 総数     | 180人   | 168人 | 634㎡   | 527㎡ | 1,161㎡ | 1,730㎡    | 31人  | -           | 6.5㎡           | 9.6㎡            | 93.3% |
|      | 真木保育園  | 40人    | 31人  | -      | 288  | 288    | 750       | 6人   | 有           | 7.2㎡           | 18.8㎡           | 77.5% |
|      | 大月保育園  | 90人    | 89人  | 634    | -    | 634    | 595       | 16人  | 〃           | 7.0㎡           | 6.6㎡            | 98.9% |
|      | ふたば保育園 | 50人    | 48人  | -      | 239  | 239    | 385       | 9人   | 〃           | 4.8㎡           | 7.7㎡            | 96.0% |

(資料：福祉課子育て支援担当)

(2) 保育所(園) 児童数の推移

(各年4月1日現在)

| 施設名   | 年<br>定<br>数 | 公 立 保 育 所 |                        |     |     |     |     |     | 施設名   | 年<br>定<br>数 | 私 立 保 育 園 |     |     |     |     |     |     |    |    |
|-------|-------------|-----------|------------------------|-----|-----|-----|-----|-----|-------|-------------|-----------|-----|-----|-----|-----|-----|-----|----|----|
|       |             | 計         | 0歳児                    | 1歳児 | 2歳児 | 3歳児 | 4歳児 | 5歳児 |       |             | 計         | 0歳児 | 1歳児 | 2歳児 | 3歳児 | 4歳児 | 5歳児 |    |    |
| 初狩保育所 | 23          | 47        | 1                      | 1   | 6   | 10  | 16  | 13  | 真木保育園 | 23          | 50        | 42  | 0   | 1   | 3   | 12  | 11  | 15 |    |
|       | 24          | 44        | 0                      | 6   | 1   | 11  | 10  | 16  |       | 24          | 31        | 0   | 1   | 1   | 5   | 11  | 13  |    |    |
|       | 25          | 38        | 0                      | 4   | 8   | 4   | 13  | 9   |       | 25          | 35        | 0   | 3   | 8   | 6   | 7   | 11  |    |    |
|       | 26          | 38        | 0                      | 4   | 5   | 10  | 6   | 13  |       | 26          | 31        | 0   | 1   | 6   | 11  | 6   | 7   |    |    |
|       | 27          | 39        | 2                      | 3   | 5   | 12  | 11  | 6   |       | 27          | 33        | 0   | 1   | 4   | 10  | 12  | 6   |    |    |
|       | 28          | 43        | 1                      | 6   | 5   | 8   | 11  | 12  |       | 28          | 40        | 37  | 0   | 7   | 4   | 4   | 10  | 12 |    |
|       | 29          | 37        | 1                      | 2   | 7   | 5   | 10  | 12  |       | 29          | 33        | 0   | 3   | 9   | 6   | 5   | 10  |    |    |
|       | 30          | 37        | 3                      | 3   | 5   | 11  | 5   | 10  |       | 30          | 30        | 0   | 4   | 5   | 11  | 5   | 5   |    |    |
|       | 31          | 50        | 35                     | 0   | 5   | 5   | 7   | 12  |       | 6           | 31        | 31  | 0   | 3   | 5   | 8   | 10  | 5  |    |
|       | 富浜保育所       | 23        | 70                     | 0   | 4   | 15  | 17  | 22  |       | 12          | 大月保育園     | 23  | 99  | 3   | 14  | 20  | 22  | 18 | 22 |
| 24    |             | 79        | 0                      | 7   | 9   | 24  | 17  | 22  | 24    | 95          |           | 8   | 8   | 15  | 25  | 21  | 18  |    |    |
| 25    |             | 71        | 1                      | 6   | 9   | 16  | 23  | 16  | 25    | 101         |           | 3   | 23  | 11  | 20  | 24  | 20  |    |    |
| 26    |             | 75        | 2                      | 7   | 11  | 17  | 15  | 23  | 26    | 88          |           | 3   | 7   | 24  | 12  | 21  | 21  |    |    |
| 27    |             | 66        | 3                      | 6   | 8   | 15  | 18  | 16  | 27    | 90          |           | 88  | 5   | 13  | 10  | 25  | 13  | 22 |    |
| 28    |             | 57        | 1                      | 8   | 6   | 9   | 15  | 18  | 28    | 88          |           | 7   | 12  | 18  | 12  | 26  | 13  |    |    |
| 29    |             | 61        | 1                      | 8   | 16  | 10  | 11  | 15  | 29    | 89          |           | 4   | 15  | 12  | 17  | 16  | 25  |    |    |
| 30    |             | 57        | 3                      | 7   | 12  | 13  | 11  | 11  | 30    | 80          |           | 5   | 14  | 18  | 11  | 18  | 14  |    |    |
| 31    |             | 70        | 55                     | 2   | 6   | 8   | 15  | 13  | 11    | 31          |           | 89  | 3   | 16  | 19  | 20  | 13  | 18 |    |
| 瀬戸保育所 |             | 23        | 9                      | 0   | 0   | 2   | 3   | 3   | 1     | ふたば保育園      |           | 23  | 60  | 57  | 3   | 5   | 7   | 11 | 10 |
|       | 24          | 45        | 11                     | 0   | 0   | 0   | 1   | 6   | 4     |             | 24        | 47  | 1   | 10  | 7   | 8   | 11  | 10 |    |
|       | 25          | 10        | 0                      | 2   | 2   | 0   | 1   | 5   | 25    |             | 54        | 3   | 6   | 15  | 10  | 9   | 11  |    |    |
|       | 26          | 0         | 26年度から休所<br>(30年度末で閉所) |     |     |     |     |     |       |             | 26        | 60  | 59  | 3   | 5   | 11  | 18  | 12 | 10 |
|       | 27          | 0         |                        |     |     |     |     |     |       |             | 27        | 60  | 3   | 6   | 9   | 15  | 15  | 12 |    |
|       | 28          | 0         |                        |     |     |     |     |     |       |             | 28        | 59  | 1   | 7   | 8   | 13  | 16  | 14 |    |
|       | 29          | 0         |                        |     |     |     |     |     |       |             | 29        | 58  | 2   | 6   | 8   | 12  | 14  | 16 |    |
|       | 30          | 0         |                        |     |     |     |     |     |       |             | 30        | 50  | 2   | 7   | 8   | 7   | 12  | 14 |    |
|       | 31          | 0         |                        |     |     |     |     |     |       |             | 31        | 50  | 48  | 5   | 6   | 8   | 10  | 8  | 11 |
|       | 公立保育所合計     | 23        | 126                    | 1   | 5   | 23  | 30  | 41  | 26    |             | 私立保育園合計   | 23  | 200 | 198 | 6   | 20  | 30  | 45 | 39 |
| 24    |             | 134       | 0                      | 13  | 10  | 36  | 33  | 42  | 24    | 173         |           | 9   | 19  | 23  | 38  | 43  | 41  |    |    |
| 25    |             | 119       | 1                      | 12  | 19  | 20  | 37  | 30  | 25    | 190         |           | 190 | 6   | 32  | 34  | 36  | 40  | 42 |    |
| 26    |             | 113       | 2                      | 11  | 16  | 27  | 21  | 36  | 26    | 178         |           | 6   | 13  | 41  | 41  | 39  | 38  |    |    |
| 27    |             | 105       | 5                      | 9   | 13  | 27  | 29  | 22  | 27    | 190         |           | 181 | 8   | 20  | 23  | 50  | 40  | 40 |    |
| 28    |             | 100       | 2                      | 14  | 11  | 17  | 26  | 30  | 28    | 184         |           | 8   | 26  | 30  | 29  | 52  | 39  |    |    |
| 29    |             | 98        | 2                      | 10  | 23  | 15  | 21  | 27  | 29    | 180         |           | 6   | 24  | 29  | 35  | 35  | 51  |    |    |
| 30    |             | 94        | 6                      | 10  | 17  | 24  | 16  | 21  | 30    | 160         |           | 7   | 25  | 31  | 29  | 35  | 33  |    |    |
| 31    |             | 120       | 90                     | 2   | 11  | 13  | 22  | 25  | 17    | 31          |           | 180 | 168 | 8   | 25  | 32  | 38  | 31 | 34 |

(資料：福祉課)

(3) 総合福祉センターの利用状況

(平成30年度)

| 区分   | 総数     | 児童母子福祉センター | 障害者福祉センター | 保健センター | 老人福祉センター | 多目的ホール |
|------|--------|------------|-----------|--------|----------|--------|
| 利用回数 | 1,468  | 291        | 645       | 160    | 84       | 288    |
| 利用人員 | 27,877 | 5,230      | 6,812     | 3,049  | 5,960    | 6,826  |

(資料：福祉課)

注：利用回数には児童館及び入浴のみ利用者を除く。

(4) 身体障害者数の推移

(各年度末現在)

| 年度 | 総数    |       | 視覚障害  |       | 聴覚平衡機能障害 |       | 音声・言語機能障害 |       | 肢体不自由 |       | 内部障害  |       |
|----|-------|-------|-------|-------|----------|-------|-----------|-------|-------|-------|-------|-------|
|    | 18才未満 | 18才以上 | 18才未満 | 18才以上 | 18才未満    | 18才以上 | 18才未満     | 18才以上 | 18才未満 | 18才以上 | 18才未満 | 18才以上 |
| 26 | 12    | 1,129 | 1     | 63    | 1        | 90    | 0         | 12    | 7     | 533   | 3     | 431   |
| 27 | 13    | 1,092 | 1     | 62    | 1        | 91    | 0         | 13    | 8     | 547   | 3     | 379   |
| 28 | 13    | 1,084 | 1     | 62    | 1        | 92    | 0         | 12    | 8     | 531   | 3     | 387   |
| 29 | 12    | 1,062 | 0     | 61    | 0        | 94    | 0         | 12    | 9     | 515   | 3     | 380   |
| 30 | 11    | 1,062 | 0     | 61    | 0        | 95    | 0         | 13    | 7     | 501   | 4     | 392   |

(資料：福祉課)

(5) 等級別身体障害者数の推移

(各年度末現在)

| 年 度 | 総 数   |       | 1 級   |       | 2 級   |       | 3 級   |       | 4 級   |       | 5 級   |       | 6 級   |       |
|-----|-------|-------|-------|-------|-------|-------|-------|-------|-------|-------|-------|-------|-------|-------|
|     | 18才未満 | 18才以上 | 18才未満 | 18才以上 | 18才未満 | 18才以上 | 18才未満 | 18才以上 | 18才未満 | 18才以上 | 18才未満 | 18才以上 | 18才未満 | 18才以上 |
| 26  | 12    | 1,129 | 5     | 406   | 2     | 159   | 2     | 164   | 3     | 300   | 0     | 50    | 0     | 50    |
| 27  | 13    | 1,092 | 6     | 416   | 2     | 160   | 2     | 165   | 2     | 254   | 1     | 49    | 0     | 48    |
| 28  | 13    | 1,084 | 5     | 411   | 3     | 156   | 2     | 161   | 2     | 259   | 1     | 48    | 0     | 49    |
| 29  | 12    | 1,062 | 5     | 415   | 3     | 146   | 3     | 154   | 0     | 252   | 1     | 47    | 0     | 48    |
| 30  | 11    | 1,062 | 4     | 405   | 3     | 142   | 3     | 153   | 0     | 265   | 1     | 45    | 0     | 52    |

(資料：福祉課)

(6) 生活保護世帯数の推移

(各年度末現在)

| 区分  |     | 年度  |     |     |     |     |
|-----|-----|-----|-----|-----|-----|-----|
|     |     | 26  | 27  | 28  | 29  | 30  |
| 世帯数 |     | 154 | 154 | 154 | 161 | 154 |
| 人   | 実数  | 199 | 194 | 193 | 198 | 191 |
| 員   | 保護率 | 7.6 | 7.5 | 7.7 | 8.0 | 8.0 |

注：保護率は1,000人当り

(資料：福祉課)

(7) 生活保護費の推移

(各年度末現在) (単位：千円)

| 区分      |  | 年度      |         |         |         |         |
|---------|--|---------|---------|---------|---------|---------|
|         |  | 26      | 27      | 28      | 29      | 30      |
| 生活保護費総額 |  | 312,112 | 310,280 | 296,447 | 310,907 | 301,611 |
| 生活扶助費   |  | 102,463 | 103,683 | 103,286 | 98,366  | 91,155  |
| 医療扶助費   |  | 165,128 | 161,964 | 146,977 | 164,801 | 159,710 |
| 住宅扶助費   |  | 18,875  | 20,184  | 19,669  | 20,179  | 19,982  |
| その他の扶助費 |  | 25,646  | 24,449  | 26,515  | 27,561  | 30,764  |

(資料：福祉課)



3. 年金・保険  
 (1) 拠出年金給付状況

(各年度末現在) (単位：人・件・千円)

| 年 度                   |        | 2 6   | 2 7       | 2 8       | 2 9       | 3 0       |           |
|-----------------------|--------|-------|-----------|-----------|-----------|-----------|-----------|
| 被<br>保<br>険<br>者<br>数 | 総 数    | 5,158 | 4,794     | 4,380     | 4,131     | 3,944     |           |
|                       | 第 1 号  | 強 制   | 3,489     | 3,230     | 2,887     | 2,716     | 2,627     |
|                       |        | 任 意   | 36        | 41        | 42        | 37        | 42        |
|                       | 第 3 号  | 1,633 | 1,523     | 1,451     | 1,378     | 1,275     |           |
| 給<br>付<br>状<br>況      | 総数     | 件 数   | 9,144     | 9,253     | 9,391     | 9,567     | 9,555     |
|                       |        | 年 金 額 | 5,821,719 | 6,006,599 | 6,154,723 | 6,291,073 | 6,331,317 |
|                       | 老齡基礎年金 | 件 数   | 7,949     | 8,152     | 8,346     | 8,597     | 8,682     |
|                       |        | 年 金 額 | 5,138,392 | 5,349,323 | 5,510,785 | 5,671,413 | 5,754,008 |
|                       | 老齡年金   | 件 数   | 667       | 570       | 498       | 425       | 326       |
|                       |        | 年 金 額 | 233,895   | 201,465   | 175,376   | 156,524   | 114,403   |
|                       | 障害基礎年金 | 件 数   | 463       | 469       | 477       | 478       | 479       |
|                       |        | 年 金 額 | 398,806   | 406,988   | 412,843   | 410,667   | 410,502   |
|                       | 障害年金   | 件 数   | 21        | 16        | 15        | 14        | 13        |
|                       |        | 年 金 額 | 18,354    | 14,236    | 13,262    | 12,468    | 11,689    |
|                       | 遺族基礎年金 | 件 数   | 40        | 42        | 52        | 50        | 51        |
|                       |        | 年 金 額 | 30,363    | 32,660    | 41,028    | 38,574    | 39,022    |
|                       | 母子年金   | 件 数   | 0         | 0         | 0         | 0         | 0         |
|                       |        | 年 金 額 | 0         | 0         | 0         | 0         | 0         |
|                       | 遺児年金   | 件 数   | 0         | 0         | 0         | 0         | 0         |
|                       |        | 年 金 額 | 0         | 0         | 0         | 0         | 0         |
|                       | 寡婦年金   | 件 数   | 4         | 4         | 3         | 3         | 4         |
|                       |        | 年 金 額 | 1,909     | 1,927     | 1,429     | 1,427     | 1,693     |

(資料：市民課)

注)昭和61年4月1日、年金制度改正により、年金加入者の分類が変わる。  
 障害基礎年金は新法、障害年金は旧法の該当者に分類した。

## (2) 老齢福祉年金給付状況

平成24年度以降、給付対象者はいない

## (3) 国民健康保険の概況

| 年 度 | 住 民 基 本 台 帳 |        | 国 民 健 康 保 険 |           | 加 入 率 (%) |           | 一 世 帯 当 り<br>被 保 険 者 数 |
|-----|-------------|--------|-------------|-----------|-----------|-----------|------------------------|
|     | 世 帯 数       | 人 口    | 世 帯 数       | 被 保 険 者 数 | 世 帯 数     | 被 保 険 者 数 |                        |
| 2 6 | 10,588      | 26,302 | 4,204       | 7,190     | 39.7      | 27.3      | 1.71                   |
| 2 7 | 10,545      | 25,775 | 4,157       | 6,975     | 39.4      | 27.1      | 1.68                   |
| 2 8 | 10,504      | 25,226 | 3,911       | 6,379     | 37.2      | 25.3      | 1.63                   |
| 2 9 | 10,480      | 24,640 | 3,812       | 6,087     | 36.4      | 24.7      | 1.60                   |
| 3 0 | 10,361      | 24,022 | 3,670       | 5,790     | 35.4      | 24.1      | 1.58                   |

(資料：市民課)

## (4) 保険給付状況

(単位：円)

| 種 別                   | 受診件数 | 費用額<br>A=(B+C+D) | 保険者負担分<br>B   | 一部負担金<br>C    | 他法負担金<br>D  | 受診率 (%)     | 1件当り<br>費用額 | 1人当り<br>費用額 |         |
|-----------------------|------|------------------|---------------|---------------|-------------|-------------|-------------|-------------|---------|
| 療<br>養<br>の<br>給<br>付 | 2 6  | 106,897          | 2,747,963,840 | 2,006,656,394 | 593,034,309 | 148,273,137 | 1,486.75    | 25,707      | 382,192 |
|                       | 2 7  | 104,997          | 2,771,985,150 | 2,025,375,575 | 658,958,930 | 87,650,645  | 1,505.33    | 26,401      | 397,417 |
|                       | 2 8  | 100,183          | 2,569,799,729 | 1,866,965,837 | 630,187,259 | 72,646,633  | 1,485.29    | 25,651      | 380,993 |
|                       | 2 9  | 95,775           | 2,490,769,576 | 1,811,258,852 | 617,341,732 | 62,165,992  | 1,521.20    | 26,006      | 395,611 |
|                       | 3 0  | 92,639           | 2,396,087,315 | 1,745,399,125 | 595,291,849 | 55,396,341  | 1,543.47    | 25,865      | 399,215 |
| 療<br>養<br>費           | 2 6  | 1,896            | 19,769,065    | 14,562,095    | 4,534,535   | 672,435     | 26.37       | 10,427      | 2,750   |
|                       | 2 7  | 1,732            | 16,125,620    | 11,840,257    | 3,787,955   | 497,408     | 24.83       | 9,310       | 2,312   |
|                       | 2 8  | 1,416            | 13,971,261    | 10,194,834    | 3,500,141   | 276,286     | 20.99       | 9,867       | 2,071   |
|                       | 2 9  | 1,352            | 11,677,190    | 8,422,737     | 3,151,993   | 102,460     | 21.47       | 8,637       | 1,855   |
|                       | 3 0  | 1,143            | 11,021,609    | 7,963,658     | 3,036,914   | 21,037      | 19.04       | 9,643       | 1,836   |
| 療<br>養<br>諸<br>費<br>計 | 2 6  | 106,729          | 2,788,110,770 | 2,037,215,832 | 662,746,885 | 88,148,053  | 1,530.16    | 35,711      | 399,729 |
|                       | 2 7  | 101,599          | 2,583,770,990 | 1,877,160,671 | 633,687,400 | 72,922,919  | 1,530.16    | 35,518      | 383,064 |
|                       | 2 8  | 97,127           | 2,502,443,766 | 1,819,681,589 | 620,493,725 | 62,268,452  | 1,506.28    | 34,643      | 397,466 |
|                       | 2 9  | 97,127           | 2,502,446,766 | 1,819,681,589 | 620,493,725 | 62,268,452  | 1,542.68    | 25,795      | 397,466 |
|                       | 3 0  | 93,782           | 2,407,108,924 | 1,753,362,783 | 598,328,763 | 55,417,378  | 1,562.51    | 25,667      | 401,051 |

(資料：市民課)

(5) 療養給付の推移

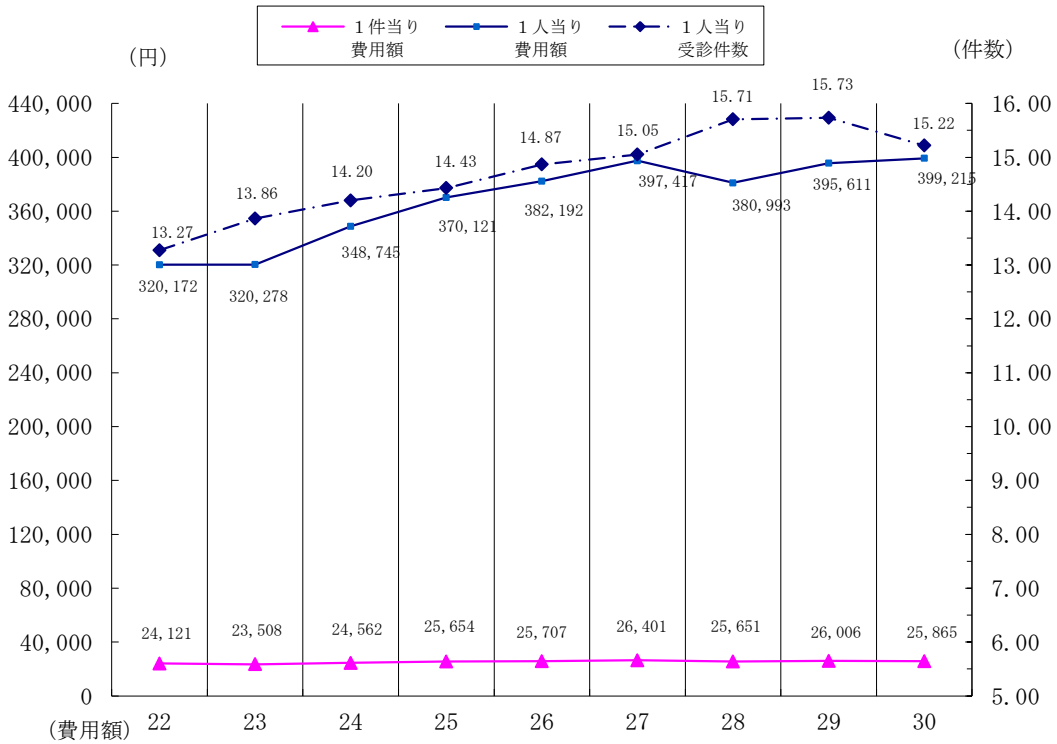

(6) 国民健康保険付加給付状況

(単位：件・円)

| 年度 | 総 額 |            | 出産育児一時金 |           | 葬 祭 費 |           |
|----|-----|------------|---------|-----------|-------|-----------|
|    | 件 数 | 給 付 額      | 件 数     | 給 付 額     | 件 数   | 給 付 額     |
| 26 | 67  | 10,378,000 | 19      | 7,978,000 | 48    | 2,400,000 |
| 27 | 54  | 10,067,230 | 20      | 8,367,230 | 34    | 1,700,000 |
| 28 | 57  | 5,776,200  | 8       | 3,326,200 | 49    | 2,450,000 |
| 29 | 61  | 6,380,000  | 9       | 3,780,000 | 52    | 2,600,000 |
| 30 | 70  | 8,238,750  | 13      | 5,388,750 | 57    | 2,850,000 |

(資料：市民課)

注：平成20年度から75歳以上の葬祭費については後期高齢者制度から支給

## 4. 介護保険事業の状況

## (1) 要介護度別認定者数

(平成31年3月末現在)

| 区分      | 要支援1 | 要支援2 | 要介護1 | 要介護2 | 要介護3 | 要介護4 | 要介護5 | 計     |
|---------|------|------|------|------|------|------|------|-------|
| 第1号被保険者 | 100  | 151  | 337  | 256  | 245  | 213  | 136  | 1,438 |
| 第2号被保険者 | 4    | 1    | 2    | 4    | 7    | 4    | 2    | 24    |
| 合計      | 104  | 152  | 339  | 260  | 252  | 217  | 138  | 1,462 |

(資料：保健介護課)

## (2) 在宅介護サービス給付実績

(単位：円)

| 年<br>度<br>サービス名 | 27年度<br>給付額   | 28年度<br>給付額   | 29年度<br>給付額   | 30年度<br>給付額   |
|-----------------|---------------|---------------|---------------|---------------|
| 訪問介護            | 145,034,941   | 133,690,058   | 118,266,056   | 102,548,622   |
| 訪問入浴            | 17,628,036    | 17,745,236    | 11,445,390    | 8,443,149     |
| 訪問看護            | 28,641,249    | 31,662,159    | 26,197,456    | 29,016,381    |
| 訪問リハビリ          | 4,940,578     | 4,884,763     | 6,588,334     | 5,080,913     |
| 通所介護            | 460,936,454   | 461,767,872   | 425,321,752   | 421,939,183   |
| 通所リハビリ          | 77,727,985    | 75,158,792    | 77,239,192    | 83,009,558    |
| 福祉用具貸与          | 61,549,671    | 64,614,743    | 66,078,562    | 71,182,354    |
| 短期入所            | 140,113,288   | 126,421,839   | 117,055,237   | 148,712,383   |
| その他単品           | 404,720,181   | 422,188,169   | 492,418,387   | 578,558,757   |
| 福祉用具購入          | 2,940,282     | 1,903,116     | 2,936,033     | 2,123,215     |
| 住宅改修            | 8,819,173     | 6,461,988     | 6,667,153     | 7,220,554     |
| 合計              | 1,353,051,838 | 1,346,498,735 | 1,350,213,552 | 1,457,835,069 |

(資料：保健介護課)

## (3) 施設介護サービス給付実績

(単位：円)

| 年<br>度<br>サービス名 | 27年度<br>給付額 | 28年度<br>給付額 | 29年度<br>給付額 | 30年度<br>給付額 |
|-----------------|-------------|-------------|-------------|-------------|
| 老人福祉施設          | 397,576,532 | 400,187,664 | 403,708,983 | 416,776,790 |
| 老人保健施設          | 465,691,770 | 473,048,582 | 444,921,637 | 411,713,577 |
| 療養型医療施設         | 21,053,081  | 38,776,532  | 17,878,907  | 15,672,944  |
| 介護医療院           | -           | -           | -           | 1,176,887   |
| 合計              | 884,321,383 | 912,012,778 | 866,509,527 | 845,340,198 |

(資料：保健介護課)

5. 医療・衛生

(1) 医療施設の状況

| 年次    | 病 院 |     | 診 療 所 |           |       |     | 歯 科<br>診 療 所 | 薬 局 |
|-------|-----|-----|-------|-----------|-------|-----|--------------|-----|
|       | 施設数 | 病床数 | 施設数   | 有 床 診 療 所 |       | 無 床 |              |     |
|       |     |     |       | 施設数       | 病 床 数 |     |              |     |
| 27    | 1   | 200 | 22    | 2         | 22    | 20  | 13           | 14  |
| 28    | 1   | 200 | 23    | 2         | 22    | 21  | 13           | 13  |
| 29    | 1   | 197 | 22    | 2         | 22    | 20  | 13           | 11  |
| 30    | 1   | 197 | 22    | 2         | 22    | 20  | 12           | 12  |
| 31/R1 | 1   | 197 | 22    | 2         | 22    | 20  | 13           | 12  |

注：医療法・薬事法に基づく許可及び届け出から

(資料：富士・東部保健福祉事務所)

(2) 医療従事者数及び施設数の推移

| 年次    | 従事者数     |            |       |       |       |       |       | 施設数                         |       |            |              |  |
|-------|----------|------------|-------|-------|-------|-------|-------|-----------------------------|-------|------------|--------------|--|
|       | 医 師      | 歯 科<br>医 師 | 薬 剤 師 | 助 産 師 | 保 健 師 | 看 護 師 | 准 看 師 | あ ん ま<br>マ ッ サ ー ジ<br>指 圧 師 | は り 師 | き ゅ う<br>師 | 柔 整 復<br>道 師 |  |
| 26    | 31       | 20         | 31    | 0     | 12    | 110   | 47    | 11                          | 7     | 6          | 6            |  |
| 27    | 2年に1度の調査 |            |       |       |       |       |       |                             |       |            |              |  |
| 28    | 28       | 17         | 27    | 0     | 11    | 121   | 44    | 11                          | 7     | 6          | 7            |  |
| 29    | 2年に1度の調査 |            |       |       |       |       |       |                             |       |            |              |  |
| 30    | 27       | 17         | 27    | 0     | 10    | 107   | 43    | 11                          | 7     | 6          | 7            |  |
| 31/R1 | 2年に1度の調査 |            |       |       |       |       |       |                             |       |            |              |  |

注：本市に就業する者の数である。

(資料：富士・東部保健福祉事務所)

注：2年に1度の調査である。

## (3) 市立中央病院概況の推移

(各年7月1日現在)

| 項目           |        | 年度   | 27      | 28      | 29      | 30      | R1     |
|--------------|--------|------|---------|---------|---------|---------|--------|
|              |        |      |         |         |         |         |        |
| 取<br>扱       | 外<br>来 | 年 計  | 77,859  | 75,814  | 72,938  | 72,005  | 71,904 |
|              |        | 1日平均 | 265     | 259     | 249     | 245     | 248    |
| 患<br>者       | 入<br>院 | 年 計  | 28,672  | 25,702  | 28,480  | 30,255  | 26,754 |
|              |        | 1日平均 | 79      | 70      | 78      | 83      | 73     |
| 数            | 計      | 年 計  | 106,531 | 101,516 | 101,418 | 102,260 | 98,658 |
|              |        | 1日平均 | 344     | 329     | 327     | 328     | 321    |
| 入院外来患者比率 (%) |        |      | 271.6   | 295.0   | 256.1   | 238.0   | 268.8  |
| 病 床 数        |        |      | 200     | 200     | 197     | 197     | 197    |
| 病 床 利 用 率    |        |      | 39.17   | 35.21   | 39.51   | 42.10   | 37.20  |
| 職<br>員<br>数  | 医 師    |      | 83      | 86      | 80      | 80      | 76     |
|              | 看 護 師  |      | 93      | 91      | 88      | 79      | 88     |
|              | 薬 剤 師  |      | 6       | 7       | 7       | 6       | 8      |
|              | 放射線線技師 |      | 5       | 6       | 6       | 6       | 6      |
|              | 臨床検査技師 |      | 9       | 9       | 9       | 9       | 9      |
|              | 事 務 員  |      | 23      | 26      | 26      | 21      | 25     |
|              | そ の 他  |      | 52      | 49      | 49      | 54      | 49     |
| 計            |        |      | 271     | 274     | 265     | 255     | 261    |

(4) 選択死因順位別死亡者数

| 年次 | 1 位       |              |         | 2 位 |              |         | 3 位       |              |         | 4 位       |              |         | 5 位 |              |         | その他の<br>選択死因 |         | 選択死因<br>死亡総数   |         |
|----|-----------|--------------|---------|-----|--------------|---------|-----------|--------------|---------|-----------|--------------|---------|-----|--------------|---------|--------------|---------|----------------|---------|
|    | 死因名       | 死者<br>数      | 死亡<br>数 | 死因名 | 死者<br>数      | 死亡<br>数 | 死因名       | 死者<br>数      | 死亡<br>数 | 死因名       | 死者<br>数      | 死亡<br>数 | 死因名 | 死者<br>数      | 死亡<br>数 | 死者<br>数      | 死亡<br>数 | 死者<br>数        | 死亡<br>数 |
| 27 | 悪性<br>新生物 | 76<br>(27.5) |         | 心疾患 | 54<br>(19.6) |         | 肺炎        | 42<br>(15.2) |         | 脳血管<br>疾患 | 35<br>(12.7) |         | 老衰  | 29<br>(10.5) |         | 70<br>(25.4) |         | 276<br>(100.0) |         |
| 28 | 悪性<br>新生物 | 76<br>(27.5) |         | 心疾患 | 54<br>(19.6) |         | 肺炎        | 42<br>(15.2) |         | 脳血管<br>疾患 | 35<br>(12.7) |         | 老衰  | 29<br>(10.5) |         | 70<br>(25.4) |         | 276<br>(100.0) |         |
| 29 | 悪性<br>新生物 | 82<br>(25.7) |         | 心疾患 | 63<br>(19.7) |         | 脳血管<br>疾患 | 48<br>(15.0) |         | 老衰        | 43<br>(13.5) |         | 肺炎  | 31<br>(9.7)  |         | 52<br>(16.3) |         | 319<br>(100.0) |         |
| 30 | 悪性<br>新生物 | 96<br>(32.9) |         | 心疾患 | 59<br>(20.2) |         | 脳血管<br>疾患 | 40<br>(13.7) |         | 肺炎        | 27<br>(9.2)  |         | 老衰  | 24<br>(8.2)  |         | 46<br>(15.8) |         | 292<br>(100.0) |         |
| R1 | 悪性<br>新生物 | 85<br>(29.6) |         | 心疾患 | 59<br>(20.6) |         | 脳血管<br>疾患 | 40<br>(13.9) |         | 肺炎        | 34<br>(11.8) |         | 老衰  | 25<br>(8.7)  |         | 44<br>(15.3) |         | 287<br>(100.0) |         |

注：（ ）内は、構成比 %

(資料：富士・東部保健福祉事務所、人口動態統計)



(5) 選択死因別死亡率

| 年次 | 死因別<br>選択死亡<br>総数 | 脳血管<br>疾患 | 悪性<br>新生物 | 心疾患  | 不慮の<br>事故 | 肺炎   | 老衰   | 肝疾患 | 高血圧 | 自殺  |
|----|-------------------|-----------|-----------|------|-----------|------|------|-----|-----|-----|
| 25 | 122.5             | 21.1      | 35.8      | 21.1 | 5.3       | 15.5 | 9.4  | 0.8 | 2.3 | 2.6 |
| 26 | 122.5             | 14.7      | 35.2      | 25.1 | 3.5       | 14.3 | 12.0 | 2.7 | 2.7 | 3.1 |
| 27 | 108.6             | 13.8      | 29.9      | 21.2 | 4.3       | 16.5 | 11.4 | 2.0 | 0.4 | 2.4 |
| 28 | 122.4             | 21        | 28.7      | 23.4 | 7.7       | 10.5 | 12.9 | 3.6 | 1.6 | 2.4 |
| 29 | 132.0             | 19.8      | 33.9      | 26.0 | 4.9       | 12.8 | 17.8 | 2.0 | 2.4 | 2.7 |

注：死亡率人口1万人対

(資料：富士・東部保健福祉事務所)

(6) 河川水質測定結果（生活環境項目）

| 年度 | 検体採取地点 | 河川名 | PH濃<br>イオン<br>濃度 | D<br>(PPM)<br>溶存<br>酸素 | O<br>生酸<br>量 | BOD(PPM)<br>物化学的<br>要求量 | COD(PPM)<br>学酸的<br>要求量 | SS(PPM)<br>浮遊<br>物質 | 大腸菌群数<br>(MPN/100ml) |
|----|--------|-----|------------------|------------------------|--------------|-------------------------|------------------------|---------------------|----------------------|
| 27 | 初狩地内   | 笹子川 | 8.1              | 12.9                   | 0.5未満        | 1.6                     | 2                      | 3,300               |                      |
|    | 初月橋上流  | 真木川 | 7.6              | 12.9                   | 0.5未満        | 1.4                     | 1未満                    | 2,400               |                      |
|    | 大月橋下   | 桂川  | 8.0              | 11.2                   | 0.5未満        | 1.2                     | 1                      | 2,200               |                      |
|    | 桂川合流手前 | 葛野川 | 7.7              | 12.4                   | 0.5未満        | 1.3                     | 1未満                    | 1,300               |                      |
|    | 富浜地内   | 桂川  | 8.1              | 12.1                   | 0.5未満        | 1.6                     | 1未満                    | 790                 |                      |
| 28 | 初狩地内   | 笹子川 | 7.7              | 12.7                   | 0.5未満        | 0.9                     | 1未満                    | 490                 |                      |
|    | 初月橋上流  | 真木川 | 7.5              | 13.0                   | 0.5未満        | 1.0                     | 1未満                    | 2,400               |                      |
|    | 大月橋下   | 桂川  | 7.8              | 11.3                   | 0.5未満        | 1.0                     | 1未満                    | 1,700               |                      |
|    | 桂川合流手前 | 葛野川 | 7.7              | 12.8                   | 0.5未満        | 1.1                     | 1未満                    | 490                 |                      |
|    | 富浜地内   | 桂川  | 8.3              | 12.5                   | 0.5未満        | 1.1                     | 1                      | 1,700               |                      |
| 29 | 初狩地内   | 笹子川 | 7.3              | 13.4                   | 0.5未満        | 0.6                     | 1未満                    | 230                 |                      |
|    | 初月橋上流  | 真木川 | 7.2              | 13.9                   | 0.5未満        | 0.7                     | 1未満                    | 330                 |                      |
|    | 大月橋下   | 桂川  | 7.6              | 12.0                   | 0.5未満        | 0.7                     | 1未満                    | 490                 |                      |
|    | 桂川合流手前 | 葛野川 | 7.4              | 13.3                   | 0.5未満        | 1.0                     | 1未満                    | 790                 |                      |
|    | 富浜地内   | 桂川  | 7.6              | 14.1                   | 0.7          | 1.3                     | 1未満                    | 490                 |                      |
| 30 | 初狩地内   | 笹子川 | 7.6              | 12.3                   | 0.5未満        | 0.5                     | 1未満                    | 230                 |                      |
|    | 初月橋上流  | 真木川 | 7.6              | 13.2                   | 0.5未満        | 0.9                     | 1未満                    | 330                 |                      |
|    | 大月橋下   | 桂川  | 7.9              | 11.3                   | 0.5未満        | 1.0                     | 1未満                    | 1,300               |                      |
|    | 桂川合流手前 | 葛野川 | 7.8              | 13.0                   | 0.5未満        | 1.2                     | 1                      | 1,700               |                      |
|    | 富浜地内   | 桂川  | 7.9              | 12.0                   | 0.5未満        | 1.0                     | 2                      | 1,700               |                      |
| R1 | 初狩地内   | 笹子川 | 7.3              | 12.1                   | 0.5未満        | 0.5                     | 2                      | 4,900               |                      |
|    | 初月橋上流  | 真木川 | 7.2              | 12.8                   | 0.5未満        | 0.6                     | 1                      | 1,100               |                      |
|    | 大月橋下   | 桂川  | 7.6              | 11.3                   | 0.5未満        | 0.5未満                   | 1                      | 4,900               |                      |
|    | 桂川合流手前 | 葛野川 | 7.3              | 12.1                   | 0.5未満        | 0.8                     | 1未満                    | 1,100               |                      |
|    | 富浜地内   | 桂川  | 7.5              | 12.0                   | 0.5未満        | 0.5                     | 1未満                    | 490                 |                      |

注：H30年度統計書より表記方法を変更

※ 各年度冬季（2月）の定期調査の数値を算出根拠としている。

(資料：市民課 生活環境担当)

(7) 市民相談件数の推移

| 区分<br>年度 | 相 談 件 数 |     |     | 要 望 ・ 苦 情 件 数 |     |     |       |
|----------|---------|-----|-----|---------------|-----|-----|-------|
|          | 計       | 行 政 | 法 律 | 計             | 公 害 | 野 犬 | そ の 他 |
| 26       | 94      | 10  | 84  | 61            | 12  | 8   | 41    |
| 27       | 106     | 11  | 95  | 100           | 39  | 20  | 41    |
| 28       | 102     | 9   | 93  | 89            | 6   | 12  | 71    |
| 29       | 121     | 8   | 113 | 168           | 2   | 10  | 156   |
| 30       | 125     | 34  | 91  | 127           | 9   | 15  | 103   |

(資料：市民課 生活環境担当)

(8) 種類別苦情受付件数

| 区分                    |      | 年度 |    |    |     |    |     |     |
|-----------------------|------|----|----|----|-----|----|-----|-----|
|                       |      | 24 | 25 | 26 | 27  | 28 | 29  | 30  |
| 典<br>型<br>七<br>公<br>害 | 大気汚染 | 0  | 0  | 0  | 0   | 0  | 0   | 0   |
|                       | 水質汚濁 | 1  | 2  | 0  | 1   | 0  | 0   | 0   |
|                       | 土壌汚染 | 0  | 0  | 0  | 0   | 0  | 0   | 0   |
|                       | 騒音   | 0  | 4  | 1  | 3   | 4  | 2   | 5   |
|                       | 振動   | 1  | 4  | 0  | 0   | 2  | 0   | 1   |
|                       | 地盤沈下 | 0  | 1  | 0  | 0   | 0  | 0   | 0   |
|                       | 悪臭   | 2  | 3  | 11 | 2   | 0  | 0   | 3   |
| 上記以外の苦情               |      | 68 | 60 | 49 | 94  | 83 | 166 | 118 |
| 合 計                   |      | 72 | 74 | 61 | 100 | 89 | 168 | 127 |

(資料：市民課 生活環境担当)

(9) 火葬場利用状況の推移

| 区分 |   | 年度  |     |     |     |     |     |     |
|----|---|-----|-----|-----|-----|-----|-----|-----|
|    |   | 24  | 25  | 26  | 27  | 28  | 29  | 30  |
| 総  | 数 | 378 | 407 | 394 | 378 | 389 | 408 | 391 |
| 市  | 内 | 348 | 370 | 362 | 351 | 359 | 383 | 358 |
| 市  | 外 | 30  | 37  | 32  | 27  | 30  | 25  | 33  |

(資料：市民課 生活環境担当)

## (10) し尿処理の推移

| 年 度 | 処 理 人 口<br>(人) | 処 理 施 設 処 理 量<br>(k l) |
|-----|----------------|------------------------|
| 27  | 1,268          | 7,384                  |
| 28  | 1,028          | 8,117                  |
| 29  | 906            | 8,155                  |
| 30  | 966            | 8,002                  |
| R1  | 935            | 8,350                  |

(資料：公共施設状況調査)

注：平成22年度より、処理人口において単独浄化槽を除く。

## (11) じん介処理の推移

| 年 度 | 処 理 人 口<br>(人) | 収 集 量<br>(t) |
|-----|----------------|--------------|
| 27  | 25,795         | 7,928        |
| 28  | 25,226         | 7,777        |
| 29  | 25,226         | 7,587        |
| 30  | 24,022         | 7,624        |
| R1  | 23,516         | 7,594        |

(資料：公共施設状況調査)

## 6. 保安・防災

## (1) 犯罪発生件数の推移

| 年次<br>罪種 |  | 年次  |     |     |     |      |
|----------|--|-----|-----|-----|-----|------|
|          |  | 27  | 28  | 29  | 30  | 令和元年 |
| 凶悪犯      |  | 0   | 1   | 0   | 0   | 0    |
| 粗暴犯      |  | 6   | 5   | 3   | 10  | 6    |
| 窃盗犯      |  | 110 | 79  | 68  | 23  | 44   |
| 知能犯      |  | 4   | 6   | 4   | 1   | 9    |
| その他      |  | 25  | 10  | 11  | 14  | 10   |
| 合計       |  | 145 | 101 | 86  | 48  | 69   |
| 犯罪率(%)   |  | 5.5 | 3.9 | 3.4 | 2.0 | 3.0  |

注：犯罪率は人口1,000人当り。

(資料：大月警察署)

## (2) 交通事故発生状況の推移

| 区分     |    | 年次  |     |     |     |      |
|--------|----|-----|-----|-----|-----|------|
|        |    | 27  | 28  | 29  | 30  | 令和元年 |
| 総件数    |    | 524 | 514 | 511 | 482 | 450  |
| 人身事故   | 件数 | 81  | 69  | 62  | 52  | 58   |
|        | 死者 | 0   | 0   | 1   | 1   | 0    |
|        | 傷者 | 124 | 91  | 79  | 63  | 75   |
| 物損事故件数 |    | 443 | 445 | 449 | 430 | 392  |

(資料：大月警察署)

(3) 地区別住民事故の状況

(令和元年12月31日現在)

| 地区別 | 人身 | 物損  |
|-----|----|-----|
| 笹子町 | 4  | 20  |
| 初狩町 | 8  | 50  |
| 大月町 | 19 | 162 |
| 賑岡町 | 4  | 20  |
| 七保町 | 3  | 31  |
| 猿橋町 | 9  | 40  |
| 富浜町 | 6  | 50  |
| 梁川町 | 5  | 19  |
| 合計  | 58 | 392 |

(資料：大月警察署)

(4) 道路別交通事故発生状況

(平成30年12月31日現在)

| 道路別   | 区分  |     | 物 損 | 合 計 | 構 成 率<br>(%) |
|-------|-----|-----|-----|-----|--------------|
|       | 人 身 | 死 者 |     |     |              |
| 国 道   | 38  | 0   | 223 | 261 | 54.1         |
| 県 道   | 3   | 0   | 33  | 36  | 7.5          |
| 市 道   | 8   | 1   | 87  | 95  | 19.7         |
| そ の 他 | 3   | 0   | 87  | 90  | 18.7         |
| 合 計   | 52  | 1   | 430 | 482 | 100.0        |

(資料：大月警察署)

(令和元年12月31日現在)

| 道路別   | 区分  |     | 物 損 | 合 計 | 構 成 率<br>(%) |
|-------|-----|-----|-----|-----|--------------|
|       | 人 身 | 死 者 |     |     |              |
| 国 道   | 46  | 0   | 184 | 230 | 51.1         |
| 県 道   | 1   | 0   | 32  | 33  | 7.3          |
| 市 道   | 7   | 0   | 78  | 85  | 18.9         |
| そ の 他 | 4   | 0   | 98  | 102 | 22.7         |
| 合 計   | 58  | 0   | 392 | 450 | 100.0        |

(資料：大月警察署)

(5) 消防現勢表

(平成31年4月1日)

| 種 別        | 消 防 署 | 消 防 団 | 消 防 施 設 |           |      |  |
|------------|-------|-------|---------|-----------|------|--|
| 人 員        | 66人   | 839人  | 防 火 水 槽 | 100t以上    | 41基  |  |
| 屈折はしご車     | 1台    |       | ”       | 60～100t未満 | 62基  |  |
| 化学消防車      | 1台    |       | ”       | 40～60t未満  | 288基 |  |
| 救助工作車      | 1台    |       | ”       | 20～40t未満  | 53基  |  |
| 消防ポンプ車     | 4台    | 14台   | 消 火 栓   | (公設)      | 16基  |  |
| 小型動力ポンプ積載車 | 1台    | 45台   | 無線電話器   | 基地局       | 7基   |  |
| 救 急 車      | 1台    |       | ”       | 移動局       | 29台  |  |
| 高規格救急車     | 4台    |       | ”       | 携帯局       | 28台  |  |
| 指 揮 車      | 1台    |       |         |           |      |  |
| 査 察 車      | 2台    |       |         |           |      |  |
| 火災原因調査車    | 1台    |       |         |           |      |  |
| 広 報 車      | 1台    |       |         |           |      |  |
| 小型動力ポンプ    | 3台    | 3台    |         |           |      |  |

(資料：消防本部)

(6) 救急出動状況の推移

| 種 別 \ 年 次   | 25            | 26            | 27            | 28            | 29            | 30            |
|-------------|---------------|---------------|---------------|---------------|---------------|---------------|
| 火 災 事 故     | (1)<br>13     | (3)<br>7      | (3)<br>10     | (2)<br>8      | (1)<br>7      | (2)<br>12     |
| 交 通 事 故     | (24)<br>146   | (35)<br>140   | (28)<br>128   | (36)<br>148   | (30)<br>117   | (25)<br>129   |
| 労 働 災 害 事 故 |               | (2)<br>34     | (2)<br>19     |               | (1)<br>34     | (1)<br>34     |
| 運 動 競 技 事 故 | 8             | 5             | 11            | 6             | 14            | 15            |
| 一 般 負 傷     |               |               | (2)<br>176    | (2)<br>193    |               | (2)<br>207    |
| 加 害 事 故     | 3             | 0             | 2             | 2             | 7             | 4             |
| 自 損 事 故     | 14            | 16            | 15            | 16            | 16            | 24            |
| 急 病         | (12)<br>810   | (14)<br>795   | (19)<br>790   | (13)<br>815   | (8)<br>805    | (14)<br>796   |
| 水 難 事 故     | 0             | 1             | 2             | 3             | 1             | 7             |
| そ の 他 の 事 故 | (1)<br>55     |               |               |               | (1)<br>89     |               |
| 合 計         | (38)<br>1,285 | (54)<br>1,291 | (54)<br>1,235 | (53)<br>1,287 | (41)<br>1,319 | (44)<br>1,342 |

注：( )内は中央道出動件数で再掲である。

(資料：消防署)

(7) 緊急出動の構成図

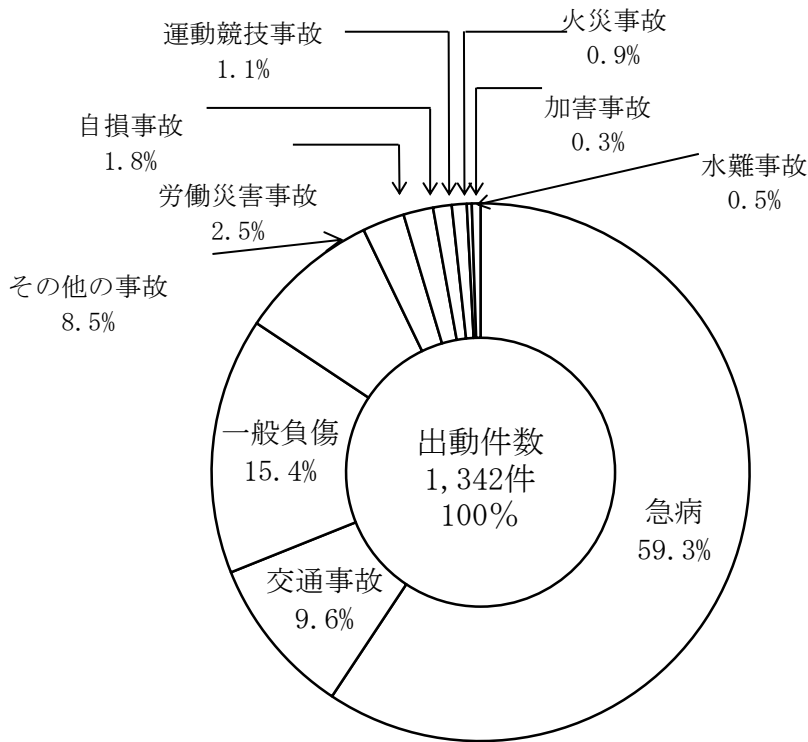

(8) 火災概況の推移

| 種類別 |       | 年次             |     | 26     | 27     | 28    | 29    | 30   |
|-----|-------|----------------|-----|--------|--------|-------|-------|------|
|     |       | 発生件数           | 損害額 | 件      | 千円     | 件     | 千円    | 件    |
| 建   | 発生件数  | 件              |     | 8      | 5      | 4     | 3     | 2    |
|     | 損害額   | 千円             |     | 43,138 | 89,678 | 5,794 | 1,679 | 3    |
|     | 焼損棟数  | 棟              |     | 7      | 9      | 5     | 2     | 2    |
|     | 部分焼棟数 | 棟              |     | 0      | 0      | 0     | 0     | 0    |
| 物   | 全焼棟数  | 棟              |     | 1      | 2      | 2     | 1     | 0    |
|     | 合計    | 棟              |     | 8      | 11     | 7     | 3     | 2    |
|     | 罹災世帯数 | 戸              |     | 3      | 4      | 3     | 1     | 1    |
|     | 罹災者数  | 人              |     | 8      | 8      | 6     | 2     | 2    |
| 林   | 焼損面積  | m <sup>2</sup> |     | 173.6  | 1959.7 | 103.4 | 90.5  | 10.3 |
|     | 発生件数  | 件              |     | 0      | 0      | 0     | 1     | 1    |
|     | 損害額   | 千円             |     | 0      | 0      | 0     | 0     | 0    |
| 野   | 焼損面積  | a              |     | 0      | 0      | 0     | 47    | 7    |
|     | 発生件数  | 件              |     | 3      | 3      | 1     | 1     | 2    |
| 車   | 損害額   | 千円             |     | 1,592  | 1,034  | 169   | 500   | 190  |
|     | 発生件数  | 件              |     | 2      | 5      | 3     | 6     | 6    |
| その他 | 損害額   | 千円             |     | 0      | 0      | 0     | 0     | 0    |
|     | 発生件数  | 件              |     | 13     | 13     | 8     | 11    | 11   |
| 合   | 損害額   | 千円             |     | 44,730 | 90,712 | 5,963 | 2,179 | 193  |
|     | 死者    | 人              |     | 0      | 1      | 1     | 0     | 0    |
| 計   | 負傷者   | 人              |     | 0      | 2      | 2     | 1     | 0    |

(資料：消防本部)

(9) 地区別・種別火災件数の推移

| 年次    | 地区別<br>種別 | 笹子町 | 初狩町 | 大月町 | 賑岡町 | 七保町 | 猿橋町 | 富浜町 | 梁川町 | 中央道 | 合計 |
|-------|-----------|-----|-----|-----|-----|-----|-----|-----|-----|-----|----|
|       |           | 26  | 建 物 |     | 1   | 2   |     | 2   |     | 1   | 2  |
| 林 野   |           |     |     |     |     |     |     |     |     |     | 0  |
| そ の 他 |           |     |     |     |     | 2   |     |     |     | 3   | 5  |
| 計     | 0         |     | 1   | 2   | 0   | 4   | 0   | 1   | 2   | 3   | 13 |
| 27    | 建 物       |     |     | 1   | 1   |     |     | 1   | 1   |     | 4  |
|       | 林 野       |     |     | 1   |     |     |     |     |     |     | 1  |
|       | そ の 他     |     | 1   | 1   | 2   | 1   |     |     |     | 2   | 7  |
|       | 計         | 0   | 1   | 3   | 3   | 1   | 0   | 1   | 1   | 2   | 12 |
| 28    | 建 物       |     |     | 2   |     | 1   |     | 0   | 1   |     | 4  |
|       | 林 野       |     |     |     |     |     |     |     |     |     | 0  |
|       | そ の 他     |     | 1   |     | 2   |     |     |     |     | 1   | 4  |
|       | 計         | 0   | 1   | 2   | 2   | 1   | 0   | 0   | 1   | 1   | 8  |
| 29    | 建 物       |     | 1   |     |     |     |     | 2   |     |     | 3  |
|       | 林 野       |     |     |     |     |     |     |     | 1   |     | 1  |
|       | そ の 他     |     | 2   | 1   | 1   |     | 1   |     | 1   |     | 6  |
|       | 計         | 0   | 3   | 1   | 1   | 0   | 1   | 2   | 2   | 0   | 10 |
| 30    | 建 物       |     |     | 1   |     |     | 1   |     |     |     | 2  |
|       | 林 野       |     |     |     | 1   |     |     |     |     |     | 1  |
|       | そ の 他     |     | 1   |     |     | 2   | 1   | 1   | 1   |     | 6  |
|       | 計         | 0   | 1   | 1   | 1   | 2   | 2   | 1   | 1   | 0   | 9  |

(資料：消防本部)

※小菅、丹波山出張所を除く



(10) 原因別火災件数の推移

| 原因別      | 年次 |    |    |    |    |    |
|----------|----|----|----|----|----|----|
|          | 25 | 26 | 27 | 28 | 29 | 30 |
| たき火      | 7  |    | 2  |    | 1  | 6  |
| 火あそび     |    |    |    |    |    |    |
| マッチ      |    |    | 2  |    | 1  |    |
| たばこ      | 2  |    | 1  | 2  | 1  |    |
| 煙突・煙道    |    |    |    |    |    |    |
| 落雷       |    |    |    |    |    |    |
| 交通機関     | 2  | 1  | 2  | 1  |    |    |
| 放火(疑い含む) | 2  | 2  |    |    |    |    |
| ガス器具     |    |    | 1  |    |    | 1  |
| こんろ      |    |    | 1  |    |    |    |
| テンプラ油過熱  |    |    |    |    |    |    |
| かまど      |    | 1  | 1  | 1  |    |    |
| ボイラー     |    |    |    |    |    |    |
| 不明       | 4  | 4  | 1  |    | 4  | 1  |
| その他      | 4  | 5  | 2  | 4  | 4  | 3  |
| 計        | 21 | 13 | 13 | 8  | 11 | 11 |

(資料：消防本部)

※電気系統・ストーブ・風呂釜は、その他に含まれる。

7. 労働組合数及び組合員数

|    | 組合数 | 組合員数  |
|----|-----|-------|
| 26 | 13  | 1,256 |
| 27 | 13  | 1,175 |
| 28 | 12  | 1,047 |
| 29 | 12  | 1,024 |
| 30 | 12  | 979   |
| R1 | 12  | 946   |

(資料：労働組合基礎調査)

教育 · 文化

1. 校種別及び設置者別学校数

(令和元年5月1日現在)

| 校 種   | 幼稚園 | 小学校 | 中学校 | 高等学校 | 短期大学 | 養護学校 |
|-------|-----|-----|-----|------|------|------|
| 設 置 者 | 私立  | 市立  | 市立  | 県立   | 市立   | 県立   |
| 校 数   | 4   | 5   | 2   | 1    | 1    | 1    |

(資料：学校基本調査)

2. 校種・設置者別及び男女別園児・児童・生徒・学生数の推移

(各年5月1日現在)

| 年次 | 校種<br>男女別 | 幼稚園 (私立) |    |     | 小学校 (市立) |     |     | 中学校 (市立) |     |     |
|----|-----------|----------|----|-----|----------|-----|-----|----------|-----|-----|
|    |           | 計        | 男  | 女   | 計        | 男   | 女   | 計        | 男   | 女   |
| 27 |           | 197      | 85 | 112 | 957      | 482 | 475 | 604      | 323 | 281 |
| 28 |           | 178      | 81 | 97  | 886      | 433 | 453 | 581      | 315 | 266 |
| 29 |           | 171      | 73 | 98  | 855      | 427 | 428 | 537      | 276 | 261 |
| 30 |           | 161      | 74 | 87  | 845      | 411 | 434 | 509      | 268 | 241 |
| R1 |           | 167      | 79 | 88  | 768      | 363 | 405 | 485      | 254 | 231 |

(資料：学校基本調査)

(各年5月1日現在)

| 年次 | 校種<br>男女別 | 高等学校 |     |     | 短期大学 (市立) |     |     | 養護学校 (県立) |    |    |
|----|-----------|------|-----|-----|-----------|-----|-----|-----------|----|----|
|    |           | 計    | 男   | 女   | 計         | 男   | 女   | 計         | 男  | 女  |
| 27 |           | 716  | 412 | 304 | 432       | 197 | 235 | 87        | 57 | 30 |
| 28 |           | 684  | 383 | 301 | 467       | 229 | 238 | 83        | 54 | 29 |
| 29 |           | 679  | 363 | 316 | 480       | 249 | 231 | 88        | 57 | 31 |
| 30 |           | 666  | 357 | 309 | 479       | 230 | 249 | 82        | 53 | 29 |
| R1 |           | 676  | 356 | 320 | 474       | 197 | 277 | 74        | 45 | 29 |

注) 高等学校は全日制生徒数

3. 校種及び学校別園児・児童・生徒・学生数の推移  
(1) 幼稚園

(各年5月1日現在)

| 幼稚園名   | 合 計  |     |     |     | 大 月  |     |     |     | 大月キリストの教会 |     |     |     |
|--------|------|-----|-----|-----|------|-----|-----|-----|-----------|-----|-----|-----|
|        | 570名 |     |     |     | 120名 |     |     |     | 170名      |     |     |     |
| 定 員    |      |     |     |     |      |     |     |     |           |     |     |     |
| 年 \ 才別 | 計    | 3才児 | 4才児 | 5才児 | 計    | 3才児 | 4才児 | 5才児 | 計         | 3才児 | 4才児 | 5才児 |
| 27     | 197  | 67  | 61  | 69  | 0    | 0   | 0   | 0   | 87        | 35  | 26  | 26  |
| 28     | 178  | 46  | 69  | 63  | 0    | 0   | 0   | 0   | 68        | 16  | 26  | 26  |
| 29     | 171  | 56  | 46  | 69  | 0    | 0   | 0   | 0   | 64        | 20  | 17  | 27  |
| 30     | 161  | 59  | 54  | 48  | 0    | 0   | 0   | 0   | 59        | 19  | 21  | 19  |
| R1     | 167  | 53  | 60  | 54  | 0    | 0   | 0   | 0   | 67        | 24  | 21  | 22  |

\*大月幼稚園は、平成26年度より休園

| 幼稚園名   | 猿 橋  |     |     |     | 鳥 沢  |     |     |     |
|--------|------|-----|-----|-----|------|-----|-----|-----|
|        | 160名 |     |     |     | 120名 |     |     |     |
| 定 員    |      |     |     |     |      |     |     |     |
| 年 \ 才別 | 計    | 3才児 | 4才児 | 5才児 | 計    | 3才児 | 4才児 | 5才児 |
| 27     | 80   | 24  | 26  | 30  | 30   | 8   | 9   | 13  |
| 28     | 83   | 20  | 35  | 28  | 27   | 10  | 8   | 9   |
| 29     | 77   | 23  | 20  | 34  | 30   | 13  | 9   | 8   |
| 30     | 67   | 27  | 20  | 20  | 35   | 13  | 13  | 9   |
| R1     | 57   | 11  | 26  | 20  | 43   | 18  | 13  | 12  |

(資料：学校基本調査)

## (2) 小学校

(各年5月1日現在)

| 学年別         | 年<br>男女別 | 27  | 28  | 29  | 30  | R1  |
|-------------|----------|-----|-----|-----|-----|-----|
|             |          | 合計  | 男   | 482 | 435 | 427 |
|             | 女        | 475 | 451 | 358 | 434 | 405 |
|             | 計        | 957 | 886 | 855 | 845 | 768 |
| 一<br>学<br>年 | 男        | 56  | 63  | 70  | 67  | 55  |
|             | 女        | 70  | 68  | 63  | 81  | 52  |
|             | 計        | 126 | 131 | 133 | 148 | 107 |
| 二<br>学<br>年 | 男        | 61  | 54  | 65  | 70  | 68  |
|             | 女        | 69  | 70  | 69  | 64  | 81  |
|             | 計        | 130 | 124 | 134 | 134 | 149 |
| 三<br>学<br>年 | 男        | 86  | 61  | 54  | 67  | 68  |
|             | 女        | 82  | 70  | 70  | 70  | 65  |
|             | 計        | 168 | 131 | 124 | 137 | 133 |
| 四<br>学<br>年 | 男        | 89  | 86  | 62  | 54  | 53  |
|             | 女        | 75  | 82  | 70  | 67  | 68  |
|             | 計        | 164 | 168 | 132 | 121 | 121 |
| 五<br>学<br>年 | 男        | 83  | 88  | 87  | 66  | 53  |
|             | 女        | 87  | 74  | 82  | 72  | 68  |
|             | 計        | 170 | 162 | 169 | 138 | 121 |
| 六<br>学<br>年 | 男        | 107 | 83  | 89  | 87  | 66  |
|             | 女        | 92  | 87  | 74  | 80  | 71  |
|             | 計        | 199 | 170 | 163 | 167 | 137 |

(資料：学校基本調査)

## (3) 小学校学年別現況

(令和元年5月1日現在)

| 学校名   | 合計  | 1学年 | 2学年 | 3学年 | 4学年 | 5学年 | 6学年 |
|-------|-----|-----|-----|-----|-----|-----|-----|
| 初 狩   | 64  | 10  | 11  | 15  | 7   | 11  | 10  |
| 大 月 東 | 264 | 33  | 54  | 44  | 50  | 44  | 39  |
| 七 保   | 60  | 6   | 12  | 8   | 13  | 7   | 14  |
| 猿 橋   | 317 | 51  | 58  | 55  | 51  | 48  | 54  |
| 鳥 沢   | 78  | 7   | 13  | 11  | 15  | 12  | 20  |
| 合 計   | 783 | 107 | 148 | 133 | 136 | 122 | 137 |

(資料：学校基本調査)

\* 大月西・強瀬小は、平成29年3月31日で閉校。大月東小学校へ統合。

## (4) 中学校

(各年5月1日現在)

| 学年  |   | 年   |     |     |     |     |
|-----|---|-----|-----|-----|-----|-----|
|     |   | 27  | 28  | 29  | 30  | R1  |
| 合計  | 男 | 323 | 315 | 276 | 268 | 254 |
|     | 女 | 281 | 266 | 261 | 241 | 231 |
|     | 計 | 604 | 581 | 537 | 509 | 485 |
| 一学年 | 男 | 95  | 101 | 80  | 87  | 87  |
|     | 女 | 86  | 88  | 84  | 69  | 77  |
|     | 計 | 181 | 189 | 164 | 156 | 164 |
| 二学年 | 男 | 120 | 95  | 101 | 80  | 88  |
|     | 女 | 90  | 88  | 88  | 84  | 68  |
|     | 計 | 210 | 183 | 189 | 164 | 156 |
| 三学年 | 男 | 108 | 119 | 95  | 101 | 79  |
|     | 女 | 105 | 90  | 89  | 88  | 86  |
|     | 計 | 213 | 209 | 184 | 189 | 165 |

(資料：学校基本調査)

## (5) 中学校学年別現況

(令和元年5月1日現在)

| 学校名 | 合計  | 1 学 年 | 2 学 年 | 3 学 年 |
|-----|-----|-------|-------|-------|
| 大月東 | 219 | 69    | 74    | 76    |
| 猿橋  | 267 | 94    | 85    | 88    |
| 合計  | 486 | 163   | 159   | 164   |

(資料：学校基本調査)

(6) 高等学校

(各年5月1日現在)

| 区分 |      | 年 |   | 27  | 28  | 29  | 30  | R1  |
|----|------|---|---|-----|-----|-----|-----|-----|
|    |      | 男 | 女 |     |     |     |     |     |
| 合計 |      | 男 |   | 412 | 383 | 363 | 357 | 356 |
|    |      | 女 |   | 304 | 301 | 316 | 309 | 320 |
|    |      | 計 |   | 716 | 684 | 679 | 666 | 676 |
| 県立 | 1 学年 | 男 |   | 133 | 110 | 128 | 122 | 107 |
|    |      | 女 |   | 107 | 102 | 111 | 98  | 113 |
|    |      | 計 |   | 240 | 212 | 239 | 220 | 220 |
| 都立 | 2 学年 | 男 |   | 145 | 129 | 109 | 127 | 122 |
|    |      | 女 |   | 95  | 105 | 102 | 109 | 99  |
|    |      | 計 |   | 240 | 234 | 211 | 236 | 221 |
| 留高 | 3 学年 | 男 |   | 134 | 144 | 126 | 108 | 127 |
|    |      | 女 |   | 102 | 94  | 103 | 102 | 108 |
|    |      | 計 |   | 236 | 238 | 229 | 210 | 235 |
| 校計 | 計    | 男 |   | 412 | 383 | 363 | 357 | 356 |
|    |      | 女 |   | 304 | 301 | 316 | 309 | 320 |
|    |      | 計 |   | 716 | 684 | 679 | 666 | 676 |

注：全日制のみ

大月短期大学附属高校は、平成26年度から閉校。

(7) 短期大学

(各年5月1日現在)

| 学年別<br>年 | 合 計 |     |     | 1 学 年 |     |     | 2 学 年 |     |     |
|----------|-----|-----|-----|-------|-----|-----|-------|-----|-----|
|          | 計   | 男   | 女   | 計     | 男   | 女   | 計     | 男   | 女   |
| 27       | 432 | 197 | 235 | 231   | 109 | 122 | 201   | 88  | 113 |
| 28       | 467 | 229 | 238 | 239   | 122 | 117 | 228   | 107 | 121 |
| 29       | 480 | 249 | 231 | 241   | 130 | 111 | 239   | 119 | 120 |
| 30       | 479 | 230 | 249 | 234   | 97  | 137 | 245   | 133 | 112 |
| R1       | 474 | 197 | 277 | 232   | 92  | 140 | 242   | 105 | 137 |

(資料：学校基本調査)

4. 校種・学校別教員（本務者）・職員・学級数の推移

(1) 幼稚園

(各年5月1日現在)

| 園名<br>年 | 大 月 |     |     | 大月キリストの教会 |     |     | 猿 橋 |     |     | 鳥 沢 |     |     |
|---------|-----|-----|-----|-----------|-----|-----|-----|-----|-----|-----|-----|-----|
|         | 教員数 | 職員数 | 学級数 | 教員数       | 職員数 | 学級数 | 教員数 | 職員数 | 学級数 | 教員数 | 職員数 | 学級数 |
| 27      | 0   | 0   | 0   | 9         | 2   | 4   | 7   | 4   | 5   | 7   | 2   | 3   |
| 28      | 0   | 0   | 0   | 8         | 1   | 4   | 7   | 4   | 5   | 7   | 2   | 3   |
| 29      | 0   | 0   | 0   | 7         | 1   | 4   | 14  | 1   | 5   | 8   | 3   | 3   |
| 30      | 0   | 0   | 0   | 8         | 1   | 3   | 14  | 1   | 4   | 10  | 3   | 3   |
| R1      | 0   | 0   | 0   | 9         | 1   | 3   | 14  | 1   | 3   | 13  | 6   | 4   |

\*大月幼稚園は、平成26年度より休園

(資料：各幼稚園)



(2) 小学校

(各年5月1日現在)

| 年    | 区分 | 教 員 数 |    |    | 職 員 数 | 学 級 数 |    |    |
|------|----|-------|----|----|-------|-------|----|----|
|      |    | 計     | 男  | 女  |       |       |    |    |
| 27   |    | 104   | 41 | 63 | 29    | (12)  | 複2 | 47 |
| 28   |    | 95    | 37 | 58 | 29    | (11)  | 複0 | 53 |
| 29   |    | 89    | 34 | 55 | 25    | (10)  | 複0 | 52 |
| 30   |    | 94    | 36 | 58 | 17    | (12)  | 複0 | 54 |
| 令和元年 |    | 92    | 33 | 59 | 17    | (11)  | 複0 | 52 |

注：( )内は特別支援学級数、複は複式学級数を含んでいる。(資料：学校基本調査)  
 注：但し平成14年度より別個学級種別に掲載。  
 注：教員数・職員数については本務職のみ掲載。

(3) 小学校・学校別現況

(令和元年5月1日現在)

| 年 | 区分  | 教 員 数 |    |    | 職 員 数 | 学 級 数 |    |
|---|-----|-------|----|----|-------|-------|----|
|   |     | 計     | 男  | 女  |       |       |    |
| 初 | 狩   | 15    | 7  | 8  | 2     | (2)   | 8  |
| 大 | 月 東 | 27    | 8  | 19 | 3     | (2)   | 13 |
| 七 | 保   | 14    | 4  | 10 | 3     | (2)   | 8  |
| 猿 | 橋   | 23    | 10 | 13 | 7     | (3)   | 15 |
| 鳥 | 沢   | 13    | 4  | 9  | 2     | (2)   | 8  |

注：( )内は、特別支援学級数、複は複式学級数。(資料：学校基本調査)

(4) 中学校

(各年5月1日現在)

| 年    | 区分 | 教 員 数 |    |    | 職 員 数 | 学 級 数 |    |
|------|----|-------|----|----|-------|-------|----|
|      |    | 計     | 男  | 女  |       |       |    |
| 27   |    | 55    | 31 | 24 | 12    | (1)   | 22 |
| 28   |    | 49    | 28 | 21 | 11    | (3)   | 22 |
| 29   |    | 49    | 29 | 20 | 12    | (4)   | 22 |
| 30   |    | 46    | 25 | 21 | 12    | (5)   | 22 |
| 令和元年 |    | 47    | 25 | 22 | 7     | (6)   | 22 |

注：( )内は特別支援学級。(資料：学校基本調査)

(5) 中学校・学校別現況

(令和元年5月1日現在)

| 学校名 | 区分  | 教 員 数 |    |    | 職 員 数 | 学 級 数 |    |
|-----|-----|-------|----|----|-------|-------|----|
|     |     | 計     | 男  | 女  |       |       |    |
| 大   | 月 東 | 22    | 11 | 11 | 3     | (4)   | 10 |
| 猿   | 橋   | 25    | 14 | 11 | 4     | (2)   | 11 |

注：( )内は、特別支援学級数で再掲(資料：学校基本調査)

(6) 高等学校

(各年5月1日現在)

| 年    | 区分 | 都留高校(県立) |     |     |
|------|----|----------|-----|-----|
|      |    | 教員数      | 職員数 | 学級数 |
| 27   |    | 58       | 8   | 18  |
| 28   |    | 57       | 8   | 18  |
| 29   |    | 56       | 8   | 18  |
| 30   |    | 59       | 8   | 18  |
| 令和元年 |    | 57       | 8   | 18  |

(資料：学校基本調査)

(7) 短期大学

(各年5月1日現在)

| 区分   | 年 | 大月短期大学 |    |    |    |      |
|------|---|--------|----|----|----|------|
|      |   | 27     | 28 | 29 | 30 | 令和元年 |
| 専任教員 |   | 15     | 17 | 19 | 17 | 18   |
| 職員数  |   | 10     | 10 | 9  | 9  | 8    |

(資料：学校基本調査)

5. 学校別校舎及び屋内運動場、プール保有状況

(1) 小学校

(令和元年5月1日現在)

| 区分<br>学校名 | 校舎必要<br>面積<br>(㎡) | 校舎保有<br>面積<br>(㎡) | 非木造<br>校舎面積<br>(㎡) | 危険校舎<br>面積<br>(㎡) | 校舎不足<br>面積<br>(㎡) | 屋内運動<br>場面積<br>(㎡) | 児童1人<br>当り<br>校舎面積<br>(㎡) | 児童1人<br>当り<br>屋内運動場<br>面積<br>(㎡) | 非木造<br>校舎率<br>(%) | 危険<br>校舎率<br>(%) | 校舎<br>不足率<br>(%) | プ ー ル                     |     |
|-----------|-------------------|-------------------|--------------------|-------------------|-------------------|--------------------|---------------------------|----------------------------------|-------------------|------------------|------------------|---------------------------|-----|
|           |                   |                   |                    |                   |                   |                    |                           |                                  |                   |                  |                  | 規模                        | コース |
|           |                   |                   |                    |                   |                   |                    |                           |                                  |                   |                  |                  | L×W (m)                   | 数   |
| 初 狩       | 2,748             | 2,049             | 2,049              | 0                 | 699               | 854                | 32.02                     | 13.34                            | 100.0             | 0.0              | 25.4             | 25×11.4                   | 6   |
| 大 月 東     | 5,123             | 4,903             | 4,903              | 0                 | 220               | 1,003              | 18.57                     | 3.80                             | 100.0             | 0.0              | 4.3              | 25×14.7                   | 8   |
| 七 保       | 3,235             | 2,424             | 2,424              | 0                 | 811               | 653                | 40.40                     | 10.88                            | 100.0             | 0.0              | 25.1             | 25×12.0                   | 6   |
| 猿 橋       | 4,859             | 4,837             | 4,837              | 0                 | 22                | 1,005              | 15.26                     | 3.17                             | 100.0             | 0.0              | 0.5              | 25×6.7<br>15×6.5<br>8×5.0 | 4   |
| 鳥 沢       | 2,804             | 2,980             | 2,980              | 0                 | 0                 | 870                | 38.21                     | 11.15                            | 100.0             | 0.0              | 0.0              | 25×16.0                   | 8   |
| 合 計       | 18,769            | 17,193            | 17,193             | 0                 | 1,752             | 4,385              | 21.96                     | 5.60                             | 100.0             | 0.0              | 8.4              | -                         | -   |

(資料：公立学校施設台帳)

(2) 中学校

(令和元年5月1日現在)

| 区分<br>学校名 | 校舎必要<br>面積<br>(㎡) | 校舎保有<br>面積<br>(㎡) | 非木造<br>校舎面積<br>(㎡) | 危険校舎<br>面積<br>(㎡) | 校舎不足<br>面積<br>(㎡) | 屋内運動<br>場面積<br>(㎡) | 生徒1人<br>当り<br>校舎面積<br>(㎡) | 生徒1人<br>当り<br>屋内運動場<br>面積<br>(㎡) | 非木造<br>校舎率<br>(%) | 危険<br>校舎率<br>(%) | 校舎<br>不足率<br>(%) | プ ー ル          |     |
|-----------|-------------------|-------------------|--------------------|-------------------|-------------------|--------------------|---------------------------|----------------------------------|-------------------|------------------|------------------|----------------|-----|
|           |                   |                   |                    |                   |                   |                    |                           |                                  |                   |                  |                  | 規模             | コース |
|           |                   |                   |                    |                   |                   |                    |                           |                                  |                   |                  |                  | L×W (m)        | 数   |
| 大 月 東     | 4,848             | 5,047             | 5,047              | 0                 | 0                 | 1,384              | 23.05                     | 6.32                             | 100.0             | 0.0              | 0.0              | 25×7<br>16.2×6 | 3   |
| 猿 橋       | 4,871             | 5,431             | 5,431              | 0                 | 0                 | 1,138              | 20.34                     | 4.26                             | 100.0             | 0.0              | 0.0              | 25×12.5        | 6   |
| 合 計       | 9,719             | 10,478            | 10,478             | 0                 | 0                 | 2,522              | 21.56                     | 5.19                             | 100.0             | 0.0              | 0.0              | -              | -   |

(資料：公立学校施設台帳)

(3) 短期大学

(令和元年5月1日現在)

| 区分<br>学校名 | 基準校舎      | 校舎        | 木造              | 校舎不足      | 屋内運動       | 学生1人              | 学生1人                     | 木造         | 校舎             |
|-----------|-----------|-----------|-----------------|-----------|------------|-------------------|--------------------------|------------|----------------|
|           | 面積<br>(㎡) | 面積<br>(㎡) | 校舎<br>面積<br>(㎡) | 面積<br>(㎡) | 場面積<br>(㎡) | 当り<br>校舎面積<br>(㎡) | 当り<br>屋内運動場<br>面積<br>(㎡) | 校舎率<br>(%) | 充足<br>率<br>(%) |
| 大月短期大学    | 2,850     | 5,009     | 2,446           | 0         | 1,054      | 10.57             | 2.22                     | 48.8       | 175.8          |

\*平成29年4月竣工

(資料：学校基本調査)

6. 養護学校  
(1) 学年別在学者数

(各年5月1日現在)

| 年次  | 合計 | 小学部 |     |   |   |   |   | 中学部 |   |     |   | 高等部 |    |     |    |    |    |
|-----|----|-----|-----|---|---|---|---|-----|---|-----|---|-----|----|-----|----|----|----|
|     |    | 計   | 1学年 | 2 | 3 | 4 | 5 | 6   | 計 | 1学年 | 2 | 3   | 計  | 1学年 | 2  | 3  |    |
| 27年 | 男  | 57  | 16  | 1 | 2 | 3 | 7 | 0   | 3 | 22  | 3 | 8   | 11 | 19  | 7  | 5  | 7  |
|     | 女  | 30  | 8   | 0 | 3 | 2 | 0 | 1   | 2 | 10  | 2 | 4   | 4  | 12  | 7  | 2  | 3  |
|     | 計  | 87  | 24  | 1 | 5 | 5 | 7 | 1   | 5 | 32  | 5 | 12  | 15 | 31  | 14 | 7  | 10 |
| 28年 | 男  | 54  | 14  | 3 | 1 | 1 | 3 | 6   | 0 | 16  | 5 | 3   | 8  | 24  | 12 | 7  | 5  |
|     | 女  | 29  | 7   | 0 | 0 | 4 | 2 | 0   | 1 | 10  | 4 | 2   | 4  | 12  | 3  | 7  | 2  |
|     | 計  | 83  | 21  | 3 | 1 | 5 | 5 | 6   | 1 | 26  | 9 | 5   | 12 | 36  | 15 | 14 | 7  |
| 29年 | 男  | 57  | 18  | 4 | 3 | 1 | 1 | 3   | 6 | 10  | 2 | 5   | 3  | 29  | 10 | 12 | 7  |
|     | 女  | 31  | 6   | 0 | 0 | 0 | 4 | 2   | 0 | 9   | 3 | 4   | 2  | 16  | 6  | 3  | 7  |
|     | 計  | 88  | 24  | 4 | 3 | 1 | 5 | 5   | 6 | 19  | 5 | 9   | 5  | 45  | 16 | 15 | 14 |
| 30年 | 男  | 53  | 13  | 1 | 4 | 3 | 1 | 1   | 3 | 14  | 6 | 2   | 6  | 26  | 4  | 10 | 12 |
|     | 女  | 29  | 7   | 1 | 0 | 0 | 0 | 4   | 2 | 9   | 2 | 3   | 4  | 13  | 4  | 6  | 3  |
|     | 計  | 82  | 20  | 2 | 4 | 3 | 1 | 5   | 5 | 23  | 8 | 5   | 10 | 39  | 8  | 16 | 15 |
| R1年 | 男  | 45  | 12  | 1 | 1 | 5 | 3 | 1   | 1 | 12  | 4 | 6   | 2  | 21  | 7  | 4  | 10 |
|     | 女  | 29  | 5   | 0 | 1 | 0 | 0 | 0   | 4 | 8   | 3 | 2   | 3  | 16  | 6  | 4  | 6  |
|     | 計  | 74  | 17  | 1 | 2 | 5 | 3 | 1   | 5 | 20  | 7 | 8   | 5  | 37  | 13 | 8  | 16 |

(資料：やまびこ支援学校)

(2) 年齢別在学者数

教育・文化 116

(各年5月1日現在)

| 年次  | 合計 | 小学部 |       |        |       | 中学部 |        |       | 高等部<br>(15才以上) |    |
|-----|----|-----|-------|--------|-------|-----|--------|-------|----------------|----|
|     |    | 計   | 6~11才 | 12~14才 | 15才以上 | 計   | 12~14才 | 15才以上 |                |    |
| 28年 | 男  | 54  | 14    | 14     | 0     | 0   | 16     | 16    | 0              | 24 |
|     | 女  | 29  | 7     | 7      | 0     | 0   | 10     | 10    | 0              | 12 |
|     | 計  | 83  | 21    | 21     | 0     | 0   | 26     | 26    | 0              | 36 |
| 29年 | 男  | 57  | 18    | 17     | 1     | 0   | 10     | 10    | 0              | 29 |
|     | 女  | 31  | 6     | 6      | 0     | 0   | 9      | 9     | 0              | 16 |
|     | 計  | 88  | 24    | 23     | 1     | 0   | 19     | 19    | 0              | 45 |
| 30年 | 男  | 53  | 13    | 13     | 0     | 0   | 14     | 14    | 0              | 26 |
|     | 女  | 29  | 7     | 6      | 1     | 0   | 9      | 9     | 0              | 13 |
|     | 計  | 82  | 20    | 19     | 1     | 0   | 23     | 23    | 0              | 39 |
| R1年 | 男  | 45  | 12    | 12     | 0     | 0   | 12     | 12    | 0              | 21 |
|     | 女  | 29  | 5     | 4      | 1     | 0   | 8      | 8     | 0              | 16 |
|     | 計  | 74  | 17    | 16     | 1     | 0   | 20     | 20    | 0              | 37 |

(資料：やまびこ支援学校)

(3) 通学状況

(各年5月1日現在)

| 年次  | 合計  | 寄宿舍 | 家庭 |    |    | 児童福祉施設 |   |
|-----|-----|-----|----|----|----|--------|---|
|     |     |     | 計  | 市内 | 市外 |        |   |
| 28年 | 小学部 | 21  | 1  | 20 | 5  | 15     | 0 |
|     | 中学部 | 26  | 1  | 23 | 5  | 18     | 2 |
|     | 高等部 | 36  | 1  | 34 | 14 | 20     | 1 |
|     | 計   | 83  | 3  | 77 | 24 | 53     | 3 |
| 29年 | 小学部 | 24  | 1  | 23 | 8  | 15     | 0 |
|     | 中学部 | 19  | 0  | 16 | 3  | 13     | 3 |
|     | 高等部 | 45  | 2  | 42 | 16 | 26     | 1 |
|     | 計   | 88  | 3  | 81 | 27 | 54     | 4 |
| 30年 | 小学部 | 20  | 1  | 19 | 5  | 14     | 0 |
|     | 中学部 | 23  | 0  | 21 | 7  | 14     | 2 |
|     | 高等部 | 39  | 4  | 33 | 10 | 23     | 2 |
|     | 計   | 82  | 5  | 73 | 22 | 51     | 4 |
| R1年 | 小学部 | 17  | 0  | 17 | 5  | 12     | 0 |
|     | 中学部 | 20  | 3  | 16 | 5  | 11     | 1 |
|     | 高等部 | 37  | 1  | 35 | 13 | 22     | 1 |
|     | 計   | 74  | 4  | 68 | 23 | 45     | 2 |

(資料：やまびこ支援学校)

(4) 教員数及び職員数

(各年5月1日現在)

| 年次 | 教員数 |    |    | 職員数 |    |    |
|----|-----|----|----|-----|----|----|
|    | 計   | 男  | 女  | 計   | 男  | 女  |
| 27 | 61  | 18 | 43 | 23  | 8  | 15 |
| 28 | 61  | 21 | 40 | 28  | 13 | 15 |
| 29 | 60  | 22 | 38 | 28  | 13 | 15 |
| 30 | 59  | 26 | 33 | 27  | 13 | 14 |
| R1 | 56  | 26 | 30 | 28  | 14 | 14 |

(資料：やまびこ支援学校)

7. 進路別卒業者数の推移

(1) 中学校

(各年5月1日現在)

| 区分     |   | 年次  |  | 27  | 28  | 29  | 30  | R1  |
|--------|---|-----|--|-----|-----|-----|-----|-----|
|        |   | 男女別 |  |     |     |     |     |     |
| 総卒業者数  | 男 |     |  | 108 | 90  | 118 | 95  | 101 |
|        | 女 |     |  | 106 | 83  | 91  | 89  | 88  |
|        | 計 |     |  | 214 | 173 | 209 | 184 | 189 |
| 進学者    | 男 |     |  | 107 | 90  | 116 | 90  | 100 |
|        | 女 |     |  | 104 | 82  | 89  | 89  | 87  |
|        | 計 |     |  | 211 | 172 | 205 | 179 | 187 |
| 入専修学校等 | 男 |     |  | 1   | 0   | 1   | 2   | 0   |
|        | 女 |     |  | 0   | 0   | 1   | 0   | 0   |
|        | 計 |     |  | 1   | 0   | 2   | 2   | 0   |
| 就職者    | 男 |     |  | 0   | 0   | 1   | 0   | 0   |
|        | 女 |     |  | 1   | 0   | 0   | 0   | 0   |
|        | 計 |     |  | 1   | 0   | 1   | 0   | 0   |
| その他    | 男 |     |  | 0   | 0   | 0   | 3   | 1   |
|        | 女 |     |  | 1   | 1   | 1   | 0   | 0   |
|        | 計 |     |  | 1   | 1   | 1   | 3   | 1   |

(資料：学校基本調査)

(2) 高等学校(都留高校)

(各年5月1日現在)

| 区分     |   | 年次  |  | 27  | 28  | 29  | 30  | R1  |
|--------|---|-----|--|-----|-----|-----|-----|-----|
|        |   | 男女別 |  |     |     |     |     |     |
| 総卒業者数  | 男 |     |  | 115 | 131 | 144 | 124 | 108 |
|        | 女 |     |  | 111 | 102 | 94  | 102 | 102 |
|        | 計 |     |  | 226 | 233 | 238 | 226 | 210 |
| 進学者    | 男 |     |  | 96  | 111 | 127 | 95  | 80  |
|        | 女 |     |  | 97  | 91  | 78  | 96  | 88  |
|        | 計 |     |  | 193 | 202 | 205 | 191 | 168 |
| 入専修学校等 | 男 |     |  | 18  | 20  | 15  | 29  | 27  |
|        | 女 |     |  | 13  | 11  | 16  | 6   | 13  |
|        | 計 |     |  | 31  | 31  | 31  | 35  | 40  |
| 就職者    | 男 |     |  | 0   | 0   | 2   | 0   | 1   |
|        | 女 |     |  | 0   | 0   | 0   | 0   | 1   |
|        | 計 |     |  | 0   | 0   | 2   | 0   | 2   |
| その他    | 男 |     |  | 1   | 0   | 0   | 0   | 0   |
|        | 女 |     |  | 1   | 0   | 0   | 0   | 0   |
|        | 計 |     |  | 2   | 0   | 0   | 0   | 0   |

8. 卒業生の男女別進路割合

中学校

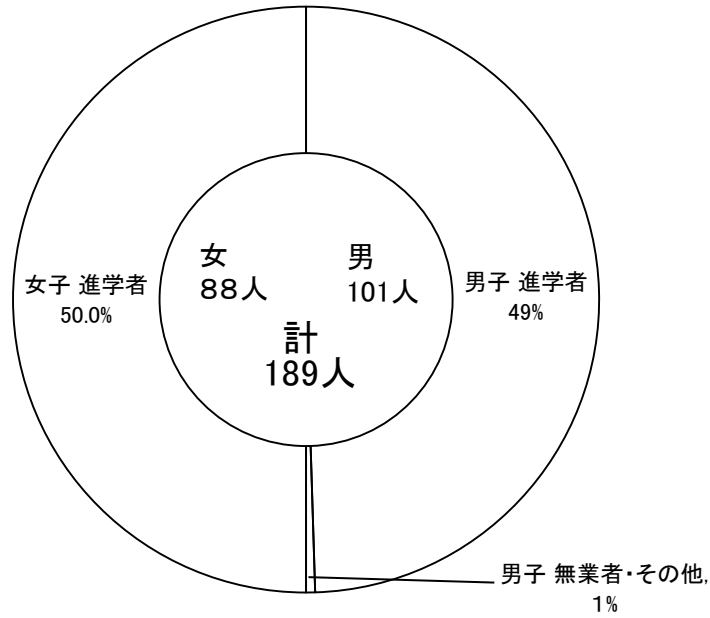

高等学校(都留高校)

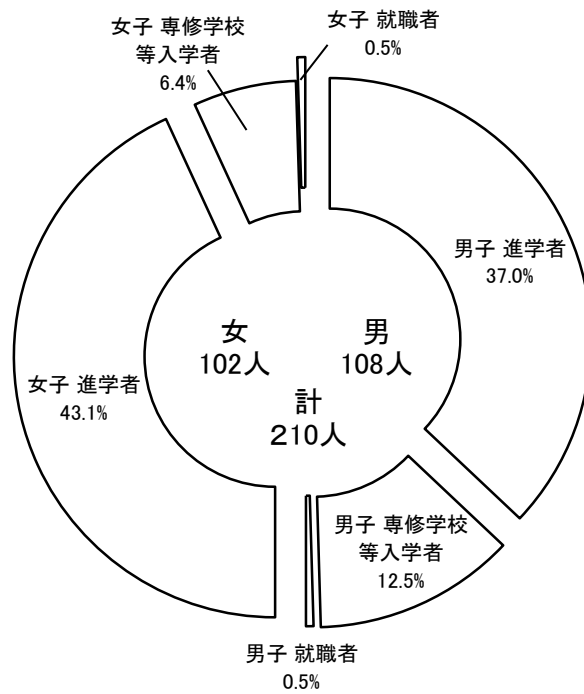

9. 中学・高校卒業者の県内外及び産業別就職者数（就職進学者を含む）  
（令和元年5月1日現在）

| 区 分    |     | 総 数 | 中学校 | 都留高校 |   |
|--------|-----|-----|-----|------|---|
| 総<br>数 | 男女計 |     | 1   | 0    | 1 |
|        |     |     | 1   | 0    | 1 |
|        |     |     | 2   | 0    | 2 |
|        | 産業別 | 第1次 | 0   | 0    | 0 |
|        |     | 第2次 | 0   | 0    | 0 |
| 第3次    |     | 2   | 0   | 2    |   |
| 不詳     |     | 0   | 0   | 0    |   |
| 県<br>内 | 男女計 |     | 1   | 0    | 1 |
|        |     |     | 1   | 0    | 1 |
|        |     |     | 2   | 0    | 2 |
|        | 産業別 | 第1次 | 0   | 0    | 0 |
|        |     | 第2次 | 0   | 0    | 0 |
| 第3次    |     | 2   | 0   | 2    |   |
| 不詳     |     | 0   | 0   | 0    |   |
| 県<br>外 | 男女計 |     | 0   | 0    | 0 |
|        |     |     | 0   | 0    | 0 |
|        |     |     | 0   | 0    | 0 |
|        | 産業別 | 第1次 | 0   | 0    | 0 |
|        |     | 第2次 | 0   | 0    | 0 |
| 第3次    |     | 0   | 0   | 0    |   |
| 不詳     |     | 0   | 0   | 0    |   |

（資料：学校基本調査）

10. 中学・高校卒業者の県内及び男女別就職者数（就職進学者を含む）

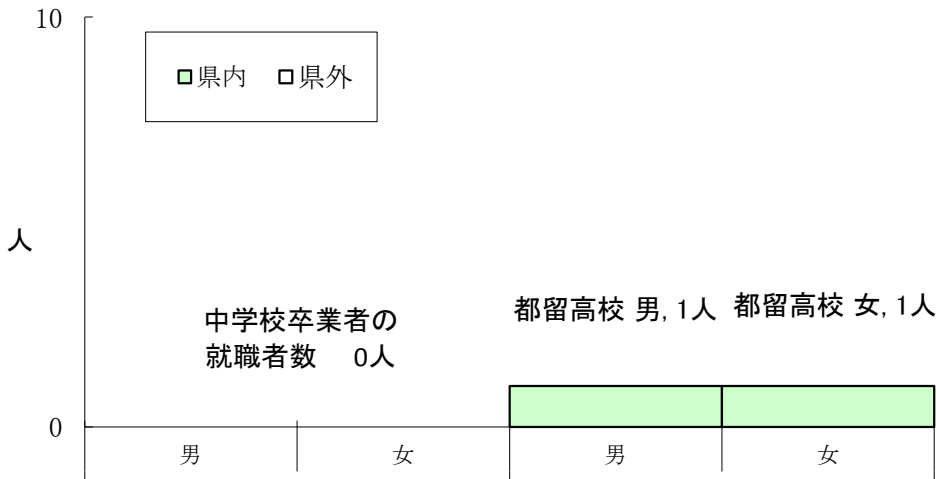



1.1. 市民会館の利用状況

(令和元年度)

| 区分            | 利用件数  | 利用人数   |
|---------------|-------|--------|
| 総数            | 1,805 | 58,892 |
| ホール           | 103   | 14,486 |
| 1階研修室         | 146   | 1,985  |
| トレーニング室       | 65    | 1,214  |
| 展示室           | 62    | 5,031  |
| 2階ギャラリー       | 81    | 6,810  |
| 3階講堂          | 304   | 10,696 |
| " 控室          | 137   | 2,572  |
| " 美容室         | 30    | 351    |
| " 式場          | 54    | 542    |
| " 写場          | 60    | 508    |
| 4階研修室         | 193   | 2,058  |
| " 和室          | 99    | 1,126  |
| 会議室           | 98    | 2,222  |
| 視聴覚室          | 150   | 6,893  |
| 料理実習室         | 28    | 341    |
| 茶華道室          | 26    | 319    |
| 児童室           | 169   | 1,738  |
| 結婚式関係<br>(再掲) | -     | -      |

開館日 281日 (資料：市民会館)

※新型コロナウイルス感染症拡大の影響により、令和2年3月4日～3月31日の間、臨時休館

1.2. 勤労青年センターの利用状況

(単位：人)

| 区分  | 年度    |       |       |       |       |
|-----|-------|-------|-------|-------|-------|
|     | 27    | 28    | 29    | 30    | R1    |
| 総数  | 1,587 | 1,527 | 1,419 | 1,668 | 1,208 |
| 談話室 | 803   | 714   | 758   | 973   | 713   |
| 講習室 | 277   | 214   | 186   | 222   | 185   |
| 集会室 | 292   | 386   | 289   | 378   | 302   |
| 和室  | 55    | 30    | 25    | 42    | 0     |
| 料理室 | 46    | 27    | 89    | 20    | 0     |
| 音楽室 | 99    | 151   | 62    | 13    | 8     |
| 会議室 | 7     | 5     | 10    | 20    | 0     |
| その他 | 8     | 0     | 0     | 0     | 0     |

(資料：勤労青年センター)

1.3. 社会体育施設の状況

(令和元年度)

| 施設名                | 区分 | 施設数    | 面積  | 利用状況 |         | 備考  |
|--------------------|----|--------|-----|------|---------|---|
|                    |    |        |     | 日数   | 利用者数    |   |
| 総合体育館              | 1  | 3,977  | MR  | 283日 | 16,696人 | バレーボール 2面、バスケットボール 2面<br>バトミントン 6面、柔剣道場<br>トレーニングルーム・トレーニングヤード<br>研修室1・2  |
|                    |    |        | SR  | 283日 | 6,017人  |   |
|                    |    |        | TR  | 283日 | 6,004人  |   |
|                    |    |        | 研修室 | 283日 | 908人    |   |
| 勤労者<br>センター<br>体育館 | 1  | 1,377  |     | 279日 | 9,719人  | バトミントン 4面、バスケット 1面<br>バドミントン 1面、バレーボール 3面                                 |
| 陸上競技場              | 1  | 17,980 |     | 279日 | 9,504人  | フィールド <sup>*</sup> 内球技場兼用<br>トラック一周400m 8コース                              |
| 野球場                | 1  | 11,138 |     | 279日 | 7,786人  | 内野スタンド <sup>*</sup> 450人<br>芝生スタンド <sup>*</sup> 1316人収容<br>右翼 92m 中堅 112m |
| テニスコート             | 1  | 3,503  |     | 279日 | 9,854人  | コート4面、スタンド84名収容   |

※新型コロナウイルス感染症拡大の影響により、令和2年3月4日～3月31日の間、臨時休館 (資料：社会教育課)

14. 地区公民館における各種学級の開設状況の推移

| 学級名<br>年度<br>公民館名 | 高齢者 |    |    |    | 婦人 |    |    |    | 成人 |    |    |    | 家庭教育 |    |    |    | その他の学級 |    |    |    | 合計  |     |     |     |
|-------------------|-----|----|----|----|----|----|----|----|----|----|----|----|------|----|----|----|--------|----|----|----|-----|-----|-----|-----|
|                   | 28  | 29 | 30 | R1 | 28 | 29 | 30 | R1 | 28 | 29 | 30 | R1 | 28   | 29 | 30 | R1 | 28     | 29 | 30 | R1 | 28  | 29  | 30  | R1  |
| 笹子                | 2   | 2  | 2  | 1  | 0  | 0  | 0  | 0  | 1  | 1  | 1  | 1  | 0    | 0  | 0  | 0  | 2      | 2  | 2  | 2  | 5   | 5   | 5   | 4   |
| 初狩                | 10  | 10 | 10 | 10 | 0  | 0  | 0  | 0  | 1  | 1  | 1  | 1  | 0    | 0  | 0  | 0  | 1      | 1  | 2  | 2  | 12  | 12  | 13  | 13  |
| 真木                | 9   | 9  | 9  | 9  | 0  | 0  | 0  | 0  | 2  | 3  | 3  | 3  | 0    | 0  | 1  | 1  | 1      | 1  | 1  | 1  | 12  | 13  | 14  | 14  |
| 大月                | 8   | 7  | 9  | 9  | 0  | 0  | 0  | 0  | 3  | 3  | 3  | 3  | 0    | 0  | 3  | 3  | 5      | 6  | 5  | 6  | 16  | 16  | 20  | 21  |
| 脈岡                | 12  | 12 | 11 | 11 | 0  | 0  | 0  | 0  | 12 | 12 | 13 | 13 | 0    | 0  | 6  | 6  | 10     | 10 | 10 | 10 | 34  | 34  | 40  | 40  |
| 七保                | 0   | 0  | 0  | 0  | 0  | 0  | 0  | 0  | 4  | 6  | 9  | 8  | 0    | 0  | 1  | 1  | 2      | 2  | 3  | 3  | 6   | 8   | 13  | 12  |
| 瀬戸                | 13  | 13 | 12 | 12 | 0  | 0  | 0  | 0  | 0  | 0  | 0  | 0  | 0    | 0  | 1  | 1  | 0      | 1  | 2  | 2  | 13  | 14  | 15  | 15  |
| 猿橋                | 1   | 1  | 1  | 1  | 0  | 0  | 0  | 0  | 1  | 2  | 3  | 2  | 0    | 0  | 0  | 0  | 2      | 2  | 3  | 3  | 4   | 5   | 7   | 6   |
| 富浜                | 2   | 2  | 2  | 1  | 0  | 0  | 0  | 0  | 2  | 2  | 1  | 0  | 0    | 0  | 0  | 0  | 4      | 3  | 2  | 2  | 8   | 7   | 5   | 3   |
| 梁川                | 3   | 2  | 2  | 2  | 0  | 0  | 0  | 0  | 1  | 1  | 2  | 2  | 0    | 0  | 1  | 0  | 2      | 3  | 3  | 2  | 6   | 6   | 8   | 6   |
| (中央)              | 0   | 0  | 0  | 0  | 0  | 0  | 0  | 0  | 0  | 0  | 4  | 3  | 0    | 0  | 0  | 0  | 2      | 4  | 4  | 1  | 2   | 4   | 8   | 4   |
| 合計                | 60  | 58 | 58 | 56 | 0  | 0  | 0  | 0  | 27 | 31 | 40 | 36 | 0    | 0  | 13 | 12 | 31     | 35 | 37 | 34 | 118 | 124 | 148 | 138 |

(資料：社会教育課)

15. 図書館の蔵書数

(平成31年3月31日現在)

| 区分     | 分類別   |       |        |        |        |        |       |        |       |        |      |        |       |         | 紙芝居 | 絵本 | その他 | 合計 |
|--------|-------|-------|--------|--------|--------|--------|-------|--------|-------|--------|------|--------|-------|---------|-----|----|-----|----|
|        | 総記    | 哲学    | 学地     | 歴史     | 社科     | 会学     | 自科    | 然学     | 技術    | 産業     | 芸術   | 言語     | 文学    |         |     |    |     |    |
| 一般図書   | 4,990 | 5,120 | 11,728 | 18,125 | 9,324  | 8,776  | 3,932 | 8,892  | 2,607 | 46,108 | -    | -      | 1,085 | 120,687 |     |    |     |    |
| 児童図書   | 752   | 411   | 2,029  | 1,845  | 3,975  | 1,299  | 790   | 1,784  | 522   | 17,126 | 849  | 15,545 | 533   | 47,460  |     |    |     |    |
| 地域資料   | 886   | 103   | 2,286  | 2,196  | 326    | 350    | 338   | 702    | 54    | 1,106  | 15   | 43     | -     | 8,405   |     |    |     |    |
| 合計     | 6,628 | 5,634 | 16,043 | 22,166 | 13,625 | 10,425 | 5,060 | 11,378 | 3,183 | 64,340 | 864  | 15,588 | 1,618 | 176,552 |     |    |     |    |
| 構成比(%) | 3.79  | 3.22  | 9.18   | 12.69  | 7.80   | 5.97   | 2.90  | 6.51   | 1.82  | 36.83  | 0.49 | 8.92   | 0.93  | 100.00  |     |    |     |    |

(資料：市立図書館)

16. 図書館入館者数の推移

| 区分   | 27     | 28     | 29     | 30     | R1     |
|------|--------|--------|--------|--------|--------|
| 入館者数 | 69,671 | 68,882 | 67,760 | 66,663 | 59,310 |

※令和元年度中の令和2年3月4日～3月31日の間 臨時休館

(資料：市立図書館)

17. 貸出図書数の推移

| 区分                 | 27     | 28     | 29     | 30     | R1     |
|--------------------|--------|--------|--------|--------|--------|
| 児童図書               | 19,612 | 21,060 | 22,984 | 24,118 | 35,551 |
| 一般図書               | 47,171 | 44,018 | 43,662 | 40,601 | 21,441 |
| 逐次刊行物              | 5,951  | 6,317  | 6,617  | 7,045  | 5,968  |
| A V 資料<br>(ビデオ・CD) | 3,181  | 2,626  | 2,387  | 1,775  | 1,733  |
| 団体貸出               | 8,317  | 7,815  | 7,131  | 8,516  | 6,902  |
| 合計                 | 84,232 | 81,836 | 82,781 | 82,055 | 71,595 |

(資料：市立図書館)

18. 視聴覚ライブラリー利用状況

| 年度<br>区 分          | 27   | 28    | 29    | 30    | R1    |
|--------------------|------|-------|-------|-------|-------|
| 16ミリ映写機            | 0    | -     | -     | -     | -     |
| 8ミリ映写機             | 0    | -     | -     | -     | -     |
| 16ミリフィルム           | 0    | -     | -     | -     | -     |
| 8ミリフィルム            | 0    | -     | -     | -     | -     |
| 暗幕                 | 0    | -     | -     | -     | -     |
| スクリーン              | 0    | -     | -     | -     | -     |
| 放送設備               | -    | -     | -     | -     | -     |
| VTR                | -    | -     | -     | -     | -     |
| レコードプレーヤー          | -    | -     | -     | -     | -     |
| テープレコーダー           | -    | -     | -     | -     | -     |
| レコード               | -    | -     | -     | -     | -     |
| OH P               | -    | -     | -     | -     | -     |
| スライド映写機            | -    | -     | -     | -     | -     |
| ビデオテープ<br>(AV・CD含) | 3181 | 2,626 | 2,387 | 1,775 | 1,733 |

(資料：市立図書館)

19. 指定文化財の状況

(平成31年4月1日現在)

| 指定別<br>種 別 | 国 | 県  | 市  | 計  |
|------------|---|----|----|----|
| 建造物        | 2 | 1  | 3  | 6  |
| 彫刻         | - | 1  | 5  | 6  |
| 絵画         | - | -  | 3  | 3  |
| 書跡         | - | 2  | 2  | 4  |
| 典籍         | - | -  | 1  | 1  |
| 工芸品        | - | -  | 3  | 3  |
| 考古資料       | - | 1  | 2  | 3  |
| 歴史資料       | - | 2  | 2  | 4  |
| 史跡         | - | 1  | 7  | 8  |
| 名勝         | 1 | -  | -  | 1  |
| 天然記念物      | - | 1  | 8  | 9  |
| 無形民俗       | - | 1  | -  | 1  |
| 登録有形文化財    | 4 | -  | -  | 4  |
| 計          | 7 | 10 | 36 | 53 |

(資料：社会教育課)

## 20. 文化財保護法による指定物件一覧

| 番  | 指定 | 種別    | 名称            | 番  | 指定 | 種別      | 名称             |
|----|----|-------|---------------|----|----|---------|----------------|
| 1  | 国  | 建造物   | 星野家住宅         | 28 | 〃  | 工芸品     | 刀 銘安綱          |
| 2  | 〃  | 建造物   | 八ツ沢発電所施設      | 29 | 〃  | 〃       | 火縄銃 銘 國安       |
| 3  | 〃  | 名勝    | 猿橋            | 30 | 〃  | 〃       | 火縄銃 銘 國安       |
| 4  | 県  | 建造物   | 宝鏡寺薬師堂        | 31 | 〃  | 考古資料    | 宮谷金山古墳出土品      |
| 5  | 〃  | 彫刻    | 木造七社権現立像      | 32 | 〃  | 〃       | 鳥沢金山古墳出土品      |
| 6  | 〃  | 書跡    | 紙本墨書大般若經      | 33 | 〃  | 歴史資料    | 殿上三嶋神社薬師如来鏡像   |
| 7  | 〃  | 〃     | 紙本墨書酒落堂記      | 34 | 〃  | 〃       | 森武七墓碑          |
| 8  | 〃  | 考古資料  | 法雲寺弥陀三尊迅来迎板碑  | 35 | 〃  | 史跡      | 円通寺跡           |
| 9  | 〃  | 歴史資料  | 元近の太刀         | 36 | 〃  | 〃       | 森武七の墓          |
| 10 | 〃  | 〃     | 元近の太刀         | 37 | 〃  | 〃       | 聖護院道興歌碑        |
| 11 | 〃  | 史跡    | 岩殿城跡          | 38 | 〃  | 〃       | 鎌田氏館跡          |
| 12 | 〃  | 天然記念物 | 笹子峠の矢立のスギ     | 39 | 〃  | 〃       | 一里塚跡           |
| 13 | 〃  | 無形民俗  | 追分の人形芝居       | 40 | 〃  | 〃       | 宮谷白山遺跡         |
| 14 | 市  | 建造物   | 下真木諏訪神社本殿     | 41 | 〃  | 〃       | 子の神古墳          |
| 15 | 〃  | 〃     | 大倉山諏訪神社本殿     | 42 | 〃  | 天然記念物   | 藤沢の大スギ         |
| 16 | 〃  | 〃     | 宝鏡寺仁王門        | 43 | 〃  | 〃       | 浅利の千本マツ        |
| 17 | 〃  | 彫刻    | 木造薬師如来立像      | 44 | 〃  | 〃       | 小和田のサクラ        |
| 18 | 〃  | 〃     | 浅川の不動尊像       | 45 | 〃  | 〃       | 寛城のカエデ         |
| 19 | 〃  | 〃     | 宝鏡寺十二神将立像     | 46 | 〃  | 〃       | 堀ノ内の大ケヤキ       |
| 20 | 〃  | 〃     | 宝鏡寺木造馬頭観音立像   | 47 | 〃  | 〃       | 小篠のイトヒバ        |
| 21 | 〃  | 〃     | 宝鏡寺仁王像        | 48 | 〃  | 〃       | 無辺寺のトチノキ       |
| 22 | 〃  | 絵画    | 紙本淡彩観音十六羅漢図   | 49 | 〃  | 〃       | 鳥沢のコノテガシワ      |
| 23 | 〃  | 〃     | 紙本墨画出山釈迦像     | 50 | 国  | 登録有形文化財 | 笹子隧道           |
| 24 | 〃  | 〃     | 絹本着色釈迦三尊十六善神像 | 51 | 〃  | 〃       | 旧今井医院          |
| 25 | 〃  | 書跡    | 紙本墨書猿橋五奇      | 52 | 〃  | 〃       | 黒田医院(旧猿橋警察署庁舎) |
| 26 | 〃  | 書跡    | 星野家文書         | 53 | 〃  | 〃       | 山口家住宅主屋        |
| 27 | 〃  | 典籍    | 摺本大般若波羅密多經    |    |    |         |                |

(資料：社会教育課)

21. テレビ普及状況の推移

(各年度末現在)

| 区 分       | 26    | 27    | 28    | 29    | 30    |
|-----------|-------|-------|-------|-------|-------|
| 放送受信契約数   | 9,203 | 9,138 | 9,060 | 9,076 | 9,030 |
| 衛星契約数(再掲) | 3,134 | 3,234 | 3,315 | 3,437 | 3,513 |

(資料：NHK甲府放送局)

22. 青少年団体

(各年度末現在)

| 年次 | 青年団 |     | ボーイスカウト |     | ガールスカウト |     |
|----|-----|-----|---------|-----|---------|-----|
|    | 団体数 | 団員数 | 団体数     | 団員数 | 団体数     | 団員数 |
| 26 | -   | -   | -       | -   | 1       | 38  |
| 27 | -   | -   | -       | -   | 1       | 34  |
| 28 | -   | -   | -       | -   | 1       | 38  |
| 29 | -   | -   | -       | -   | 1       | 34  |
| 30 | -   | -   | -       | -   | 1       | 23  |

(資料：県統計調査課)

23. 宗教法人

| 年 度 | 総 数 | 神道系 | 仏教系 | キリスト系 | 諸 教 |
|-----|-----|-----|-----|-------|-----|
| 26  | 106 | 53  | 46  | 2     | 5   |
| 27  | 106 | 53  | 46  | 2     | 5   |
| 28  | 105 | 53  | 46  | 2     | 4   |
| 29  | 105 | 53  | 46  | 2     | 4   |
| 30  | 105 | 53  | 46  | 2     | 4   |

(資料：県県民生活部私学・科学振興課)

# 行政 · 財政

## 1. 歴代市長

| 歴代 | 氏名      | 就任年月日        | 退任年月日        |
|----|---------|--------------|--------------|
| 初  | 後藤 義明   | 昭和29年 9月 27日 | 昭和31年12月 17日 |
| 2  | 井上 武右衛門 | 昭和32年 2月 4日  | 昭和36年 2月 3日  |
| 3  | 〃       | 昭和36年 2月 4日  | 昭和40年 2月 3日  |
| 4  | 志村 寛    | 昭和40年 2月 4日  | 昭和44年 2月 3日  |
| 5  | 〃       | 昭和44年 2月 4日  | 昭和48年 2月 3日  |
| 6  | 〃       | 昭和48年 2月 4日  | 昭和52年 2月 3日  |
| 7  | 小高 維徳   | 昭和52年 2月 4日  | 昭和56年 2月 3日  |
| 8  | 小俣 治男   | 昭和56年 2月 4日  | 昭和60年 2月 3日  |
| 9  | 〃       | 昭和60年 2月 4日  | 昭和63年 1月 26日 |
| 10 | 蜂須賀 照明  | 昭和63年 2月 28日 | 平成 4年 2月 27日 |
| 11 | 秋山 重友   | 平成 4年 2月 28日 | 平成 7年 6月 24日 |
| 12 | 西室 覚    | 平成 7年 8月 6日  | 平成11年 8月 5日  |
| 13 | 〃       | 平成11年 8月 6日  | 平成15年 8月 5日  |
| 14 | 〃       | 平成15年 8月 6日  | 平成19年 8月 5日  |
| 15 | 石井 由己雄  | 平成19年 8月 6日  | 平成23年 8月 5日  |
| 16 | 〃       | 平成23年 8月 6日  | 平成27年 8月 5日  |
| 17 | 〃       | 平成27年 8月 6日  | 令和 元年 8月 5日  |
| 18 | 小林 信保   | 令和 元年 8月 6日  |              |

昭和31年12月17日～昭和32年2月4日は、職務代理である。

(資料：秘書広報課)

昭和63年1月27日～昭和63年2月27日は、職務代理である。

平成7年6月24日～平成7年8月5日は、職務代理である。

## 2. 歴代助役

| 歴代 | 氏名        |
|----|-----------|
| 初  | 小高維徳・杉本美治 |
| 2  | 藤本 高 二    |
| 3  | 小林 美 永    |
| 4  | 小俣 治 男    |
| 5  | 〃         |
| 6  | 〃         |
| 7  | 山田 英 夫    |
| 8  | 幡野 美 文    |
| 9  | 石井 公 哉    |
| 10 | 久保 寺 和 美  |
| 11 | 西室 泰 照    |
| 12 | 勝 敏 夫     |
| 13 | 萩原 利 弘    |

(資料：秘書広報課)

## 歴代副市長

| 歴代 | 氏名     |
|----|--------|
| 初  | 三枝 新 吾 |
| 2  | 富田 重 利 |
| 3  | 石井 康 雄 |

(資料：秘書広報課)

## 3. 歴代収入役

| 歴代 | 氏名       |
|----|----------|
| 初  | 仁科 由太郎   |
| 2  | 〃        |
| 3  | 塩谷 猛     |
| 4  | 〃        |
| 5  | 〃        |
| 6  | 北川 正 春   |
| 7  | 〃        |
| 8  | 小泉 周 次   |
| 9  | 加藤 光 宏   |
| 10 | 天野 平 八 郎 |
| 11 | 伊奈 敏 広   |
| 12 | 吉田 長 轟   |
| 13 | 佐藤 長 典   |
| 14 | 梶本 三 千 秋 |
| 15 | 山口 繁 平   |
| 16 | 仁科 秀 之   |
| 17 | 棚本 佳 秀   |
| 18 | 柏木 秀 之   |
| 19 | 小宮 貢 芳   |
| 20 | 小林 幸 介   |
| 21 | 黒部 洋 政   |
| 22 | 渡辺 成 夫   |
| 23 | 星野 公 夫   |
| 24 | 鯨岡 悠 位   |

平成18年4月1日より平成19年3月31日

まで、市長が収入役の事務を兼掌した。

平成19年4月1日より収入役制度は廃止

された。

(資料：秘書広報課)



## 4. 市職員数の推移

| 項目           |         | 年度  |     |     |     |     |
|--------------|---------|-----|-----|-----|-----|-----|
|              |         | 26  | 27  | 28  | 29  | 30  |
| 普通<br>会<br>計 | 一般行政関係  | 150 | 152 | 149 | 147 | 146 |
|              | 消防関係    | 61  | 63  | 68  | 68  | 68  |
|              | 教育委員会関係 | 29  | 27  | 25  | 26  | 26  |
|              | 短大・高校関係 | 27  | 25  | 27  | 28  | 26  |
|              | うち一般職員  | 10  | 10  | 10  | 9   | 9   |
| 小計           |         | 267 | 267 | 269 | 269 | 266 |
| 国民健康保険関係     |         | 19  | 17  | 18  | 18  | 18  |
| 病院事業関係       |         | 143 | 146 | 148 | 144 | 123 |
| 上下水道事業関係     |         | 7   | 6   | 6   | 5   | 5   |
| 合計           |         | 436 | 436 | 441 | 436 | 412 |
| 職員1人当り人口     |         | 62  | 59  | 58  | 57  | 60  |

(資料：秘書広報課)

## 5. 普通会計歳入決算額の推移

(単位：千円)

| 科目          | 年度         |            |            |            |            | 構成比 (%) |
|-------------|------------|------------|------------|------------|------------|---------|
|             | 26         | 27         | 28         | 29         | 30         |         |
| 総額          | 13,082,193 | 13,077,327 | 13,577,477 | 12,573,718 | 11,745,238 | 100.00% |
| 市税          | 4,473,203  | 5,003,011  | 4,905,252  | 4,794,121  | 4,626,182  | 39.39%  |
| 地方譲与税       | 82,806     | 87,573     | 86,692     | 87,542     | 88,621     | 0.75%   |
| 利子割交付金      | 5,565      | 5,042      | 5,042      | 4,510      | 4,731      | 0.04%   |
| 配当割交付金      | 20,587     | 15,500     | 9,172      | 12,007     | 9,929      | 0.08%   |
| 株式譲渡所得割交付金  | 12,010     | 14,221     | 5,326      | 12,953     | 8,295      | 0.07%   |
| 地方消費税交付金    | 301,265    | 511,209    | 444,554    | 443,416    | 465,896    | 3.97%   |
| ゴルフ場利用税交付金  | 33,924     | 34,979     | 34,744     | 30,355     | 30,637     | 0.26%   |
| 特別地方消費税交付金  | 0          | 0          | 0          | 0          | 0          | 0.00%   |
| 自動車取得税交付金   | 13,060     | 19,256     | 22,077     | 27,252     | 28,607     | 0.24%   |
| 地方特例交付金     | 7,965      | 7,359      | 7,538      | 8,271      | 9,280      | 0.08%   |
| 地方交付税       | 2,432,070  | 2,402,975  | 2,482,626  | 2,421,913  | 2,388,412  | 20.34%  |
| 交通安全対策特別交付金 | 2,652      | 2,827      | 2,776      | 2,554      | 2,284      | 0.02%   |
| 分担金・負担金     | 337,225    | 149,876    | 173,898    | 166,149    | 170,481    | 1.45%   |
| 使用料・手数料     | 418,254    | 422,131    | 427,475    | 431,090    | 423,440    | 3.61%   |
| 国庫支出金       | 1,392,685  | 1,473,553  | 1,163,040  | 1,163,198  | 1,032,794  | 8.79%   |
| 県支出金        | 730,611    | 605,296    | 980,641    | 633,509    | 614,883    | 5.24%   |
| 財産収入        | 122,610    | 95,437     | 129,195    | 134,782    | 114,475    | 0.97%   |
| 寄附金         | 22,269     | 21,097     | 23,596     | 24,810     | 95,654     | 0.81%   |
| 繰入金         | 633,214    | 277,135    | 950,522    | 578,136    | 369,753    | 3.15%   |
| 繰越金         | 354,785    | 443,541    | 435,395    | 369,189    | 329,764    | 2.81%   |
| 諸収入         | 220,633    | 191,709    | 227,116    | 200,961    | 186,120    | 1.58%   |
| 地方債         | 1,464,800  | 1,293,600  | 1,060,800  | 1,027,000  | 745,000    | 6.34%   |

(資料：企画財政課)

## 6. 市税の収入状況

(単位：千円)

| 科目別             |        | 年度        |           |           |           |           |
|-----------------|--------|-----------|-----------|-----------|-----------|-----------|
|                 |        | 26        | 27        | 28        | 29        | 30        |
| 収入<br>総額        | 調定済額   | 4,865,931 | 5,353,578 | 5,234,462 | 5,104,193 | 4,905,627 |
|                 | 収入済額   | 4,473,204 | 5,003,010 | 4,905,252 | 4,794,121 | 4,626,181 |
|                 | 徴収率(%) | 91.9      | 93.5      | 93.7      | 93.9      | 94.3      |
| 市民税             | 調定済額   | 1,366,300 | 1,410,340 | 1,382,037 | 1,367,743 | 1,327,477 |
|                 | 収入済額   | 1,256,710 | 1,295,288 | 1,285,600 | 1,284,394 | 1,250,343 |
|                 | 徴収率(%) | 92.0      | 91.8      | 93.0      | 93.9      | 94.1      |
| 固定<br>資産税       | 調定済額   | 3,241,632 | 3,691,850 | 3,594,281 | 3,479,920 | 3,323,248 |
|                 | 収入済額   | 3,004,427 | 3,500,474 | 3,406,245 | 3,298,612 | 3,165,901 |
|                 | 徴収率(%) | 92.7      | 94.8      | 94.8      | 94.7      | 95.2      |
| 軽自動<br>車税       | 調定済額   | 71,893    | 70,968    | 84,512    | 86,856    | 88,474    |
|                 | 収入済額   | 61,473    | 62,340    | 75,287    | 76,952    | 79,021    |
|                 | 徴収率(%) | 85.5      | 87.8      | 89.1      | 88.6      | 89.3      |
| たばこ<br>消費税      | 調定済額   | 150,271   | 144,563   | 137,798   | 133,867   | 130,631   |
|                 | 収入済額   | 150,271   | 144,563   | 137,798   | 133,867   | 130,631   |
|                 | 徴収率(%) | 100.0     | 100.0     | 100.0     | 100.0     | 100.0     |
| 電気<br>ガス税       | 調定済額   | -         | -         | -         | -         | -         |
|                 | 収入済額   | -         | -         | -         | -         | -         |
|                 | 徴収率(%) | -         | -         | -         | -         | -         |
| 木材<br>引取税       | 調定済額   | -         | -         | -         | -         | -         |
|                 | 収入済額   | -         | -         | -         | -         | -         |
|                 | 徴収率(%) | -         | -         | -         | -         | -         |
| 特別<br>土地<br>保有税 | 調定済額   | 35,512    | 35,512    | 35,512    | 35,512    | 35,512    |
|                 | 収入済額   | 0         | 0         | 0         | 0         | 0         |
|                 | 徴収率(%) | 0.0       | 0.0       | 0.0       | 0.0       | 0         |
| 入湯税             | 調定済額   | 323       | 345       | 322       | 295       | 286       |
|                 | 収入済額   | 323       | 345       | 322       | 295       | 286       |
|                 | 徴収率(%) | 100.0     | 100.0     | 100.0     | 100.0     | 100.0     |
| 旧法に<br>よる税      | 調定済額   | -         | -         | -         | -         | -         |
|                 | 収入済額   | -         | -         | -         | -         | -         |
|                 | 徴収率(%) | -         | -         | -         | -         | -         |
| 国民<br>健康<br>保険税 | 調定済額   | 1,055,219 | 1,025,731 | 982,734   | 928,776   | 791,074   |
|                 | 収入済額   | 727,638   | 706,031   | 668,682   | 645,134   | 549,681   |
|                 | 徴収率(%) | 69.0      | 68.8      | 68.0      | 69.4      | 69.4      |

(資料：税務課 収納対策担当)

## 7. 普通会計歳出目的別決算額の推移

(単位：千円)

| 科目       | 年度 | 26         | 27         | 28         | 29         | 30         | 構成比(%)  |
|----------|----|------------|------------|------------|------------|------------|---------|
|          |    |            |            |            |            |            |         |
| 総額       |    | 12,638,652 | 12,641,932 | 13,208,288 | 12,243,954 | 11,488,967 | 100.00% |
| 議会費      |    | 148,033    | 146,550    | 139,863    | 139,867    | 138,560    | 1.21%   |
| 総務費      |    | 1,405,832  | 1,570,135  | 1,791,981  | 1,636,265  | 1,632,788  | 14.21%  |
| 民生費      |    | 3,207,828  | 3,193,052  | 3,378,897  | 3,211,855  | 3,033,650  | 26.40%  |
| 衛生費      |    | 2,183,778  | 1,928,849  | 2,175,171  | 1,930,042  | 1,853,493  | 16.13%  |
| 労働費      |    | 27,446     | 20,092     | 14,515     | 14,125     | 14,785     | 0.13%   |
| 農林水産業費   |    | 150,783    | 137,467    | 162,938    | 144,636    | 152,586    | 1.33%   |
| 商工費      |    | 71,988     | 56,077     | 60,504     | 71,194     | 70,506     | 0.61%   |
| 土木費      |    | 797,797    | 868,180    | 861,085    | 897,811    | 906,694    | 7.89%   |
| 消防費      |    | 1,047,873  | 557,498    | 600,608    | 600,485    | 587,191    | 5.11%   |
| 教育費      |    | 1,903,378  | 2,507,417  | 2,374,967  | 1,830,095  | 1,301,206  | 11.33%  |
| 災害復旧費    |    | 85,146     | 32,208     | 0          | 82,697     | 117,165    | 1.02%   |
| 公債費      |    | 1,608,770  | 1,624,407  | 1,647,759  | 1,684,882  | 1,680,343  | 14.63%  |
| 諸支出金     |    | 0          | 0          | 0          | 0          | 0          | 0.00%   |
| 前年度繰上充用金 |    | 0          | 0          | 0          | 0          | 0          | 0.00%   |

(資料：企画財政課)

## 8. 普通会計歳出性質別決算額の推移

(単位：千円)

| 科目        | 年度         |            |            |            |            | 構成比(%)  |
|-----------|------------|------------|------------|------------|------------|---------|
|           | 26         | 27         | 28         | 29         | 30         |         |
| 総額        | 12,638,652 | 12,641,932 | 13,208,288 | 12,243,954 | 11,488,967 | 100.00% |
| 人件費       | 2,308,268  | 2,350,760  | 2,440,805  | 2,397,799  | 2,344,860  | 20.41%  |
| うち職員給     | 1,515,263  | 1,530,880  | 1,551,875  | 1,539,435  | 1,514,418  | 13.18%  |
| 扶助費       | 1,687,646  | 1,715,455  | 1,802,024  | 1,778,367  | 1,711,456  | 14.90%  |
| 公債費       | 1,608,770  | 1,624,407  | 1,647,759  | 1,684,882  | 1,680,343  | 14.63%  |
| 物件費       | 1,488,636  | 1,509,760  | 1,644,691  | 1,535,532  | 1,460,325  | 12.71%  |
| 維持補修費     | 100,646    | 114,806    | 82,294     | 84,193     | 90,173     | 0.78%   |
| 補助費等      | 2,223,904  | 2,013,718  | 2,254,865  | 1,960,351  | 1,891,862  | 16.47%  |
| 積立金       | 164,731    | 214,340    | 206,275    | 300,049    | 332,811    | 2.90%   |
| 投資及出資金貸付金 | 0          | 0          | 0          | 0          | 12,710     | 0.11%   |
| 繰出金       | 1,441,467  | 1,490,749  | 1,442,405  | 1,475,434  | 1,466,083  | 12.76%  |
| 普通建設事業費   | 1,529,438  | 1,575,729  | 1,687,170  | 944,650    | 381,179    | 3.32%   |
| 補助        | 459,502    | 889,244    | 839,565    | 409,920    | 122,929    | 1.07%   |
| 単独        | 577,244    | 643,270    | 796,858    | 475,090    | 195,302    | 1.70%   |
| 県営事業負担金等  | 492,692    | 43,215     | 50,747     | 59,640     | 62,948     | 0.55%   |
| 災害復旧事業費   | 85,146     | 32,208     | 0          | 82,697     | 117,165    | 1.02%   |
| 前年度繰上充用金  | 0          | 0          | 0          | 0          | 0          | 0.00%   |

(資料：企画財政課)

# 大月市行政機構図

平成31年4月1日

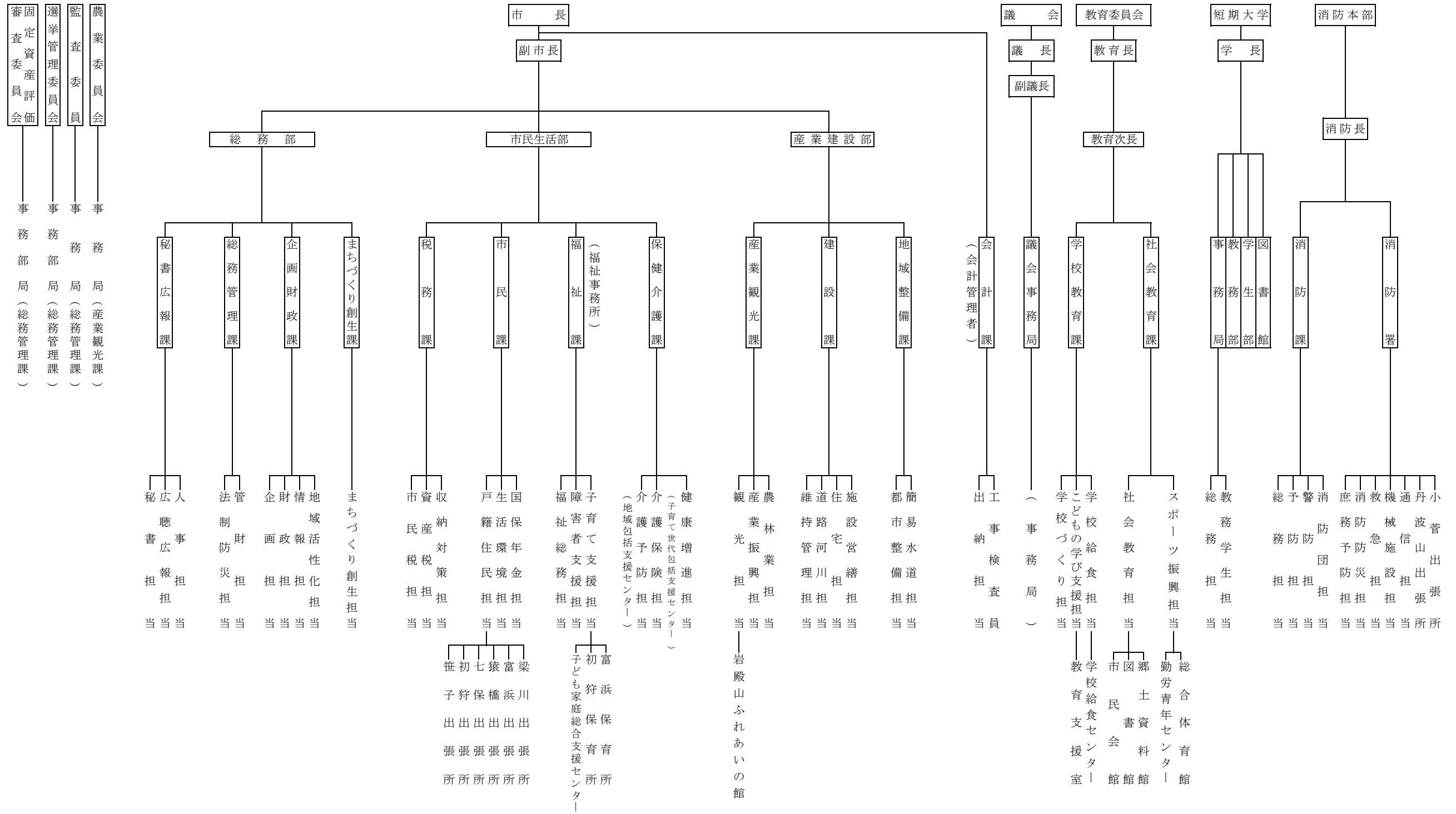

# 議 会 ・ 選 挙

1. 市議会開会の状況

(各年12月末現在)

| 年 次  | 本 会 議 |       |      | 議 案  |     |     |      | 請 願 |     |       |      |
|------|-------|-------|------|------|-----|-----|------|-----|-----|-------|------|
|      | 定 例 会 | 臨 時 会 | 開会日数 | 付議件数 | 可 決 | 否 決 | 継続審議 | 件 数 | 採 択 | 不 採 択 | 継続審議 |
| 2 2  | 4     | 2     | 81   | 104  | 104 | 0   | 0    | 11  | 4   | 0     | 7    |
| 2 3  | 4     | 1     | 86   | 95   | 95  | -   | -    | 7   | 1   | -     | 6    |
| 2 4  | 4     | 1     | 83   | 102  | 102 | 0   | 0    | 5   | 2   | 0     | 3    |
| 2 5  | 4     | 1     | 86   | 124  | 123 | 0   | 1    | 6   | 3   | 1     | 2    |
| 2 6  | 4     | 1     | 86   | 118  | 117 | 0   | 1    | 6   | 4   | 0     | 2    |
| 2 7  | 4     | 1     | 86   | 111  | 111 | 0   | 0    | 1   | 1   | 0     | 0    |
| 2 8  | 4     | 3     | 87   | 118  | 117 | 1   | 0    | 3   | 3   | 0     | 0    |
| 2 9  | 4     | 0     | 86   | 92   | 91  | 1   | 0    | 2   | 2   | 0     | 0    |
| 3 0  | 4     | 0     | 88   | 101  | 99  | 1   | 1    | 0   | 3   | 2     | 0    |
| 令和元年 | 4     | 3     | 98   | 132  | 127 | 0   | 5    | 0   | 1   | 1     | 0    |

(資料：議会事務局)

2. 選挙人名簿登録者数の推移

(各年9月1日現在)

| 年 次  | 総数     | 男      | 女      | 増加数   |
|------|--------|--------|--------|-------|
| 2 2  | 24,292 | 11,752 | 12,540 | △ 378 |
| 2 3  | 23,995 | 11,653 | 12,342 | △ 297 |
| 2 4  | 23,746 | 11,533 | 12,213 | △ 249 |
| 2 5  | 23,325 | 11,350 | 11,975 | △ 421 |
| 2 6  | 22,905 | 11,163 | 11,742 | △ 420 |
| 2 7  | 22,558 | 10,989 | 11,569 | △ 347 |
| 2 8  | 22,706 | 11,061 | 11,645 | 148   |
| 2 9  | 22,316 | 10,880 | 11,436 | △ 390 |
| 3 0  | 21,807 | 10,625 | 11,182 | △ 509 |
| 令和元年 | 21,343 | 10,432 | 10,911 | △ 464 |

(資料：選挙管理委員会)

注：平成28年は公職選挙法改正により選挙権年齢が18歳以上に引き下げられたため増加



3. 地区別選挙人名簿登録者数及び当日有権者数

(令和元年7月21日執行 参議院議員通常選挙)

| 地 区 別 | 選挙人名簿登録者数 |        |        | 当日有権者数 |        |        |
|-------|-----------|--------|--------|--------|--------|--------|
|       | 総 数       | 男      | 女      | 総 数    | 男      | 女      |
| 笹 子 町 | 886       | 434    | 452    | 879    | 431    | 448    |
| 初 狩 町 | 1,596     | 769    | 827    | 1,583  | 765    | 818    |
| 大 月 町 | 4,978     | 2,405  | 2,573  | 4,914  | 2,368  | 2,546  |
| 賑 岡 町 | 2,782     | 1,401  | 1,381  | 2,760  | 1,389  | 1,371  |
| 七 保 町 | 3,109     | 1,505  | 1,604  | 3,085  | 1,497  | 1,588  |
| 猿 橋 町 | 4,338     | 2,114  | 2,224  | 4,302  | 2,095  | 2,207  |
| 富 浜 町 | 3,000     | 1,489  | 1,511  | 2,976  | 1,476  | 1,500  |
| 梁 川 町 | 838       | 401    | 437    | 830    | 395    | 435    |
| 合 計   | 21,527    | 10,518 | 11,009 | 21,329 | 10,416 | 10,913 |

(資料：選挙管理委員会)

4. 選挙別投票率の推移

| 選 挙 名           | 執行年月日    | 選挙当日有権者数 |        |        | 投 票 者 数 |       |        | 投 票 率 (%) |       |       |
|-----------------|----------|----------|--------|--------|---------|-------|--------|-----------|-------|-------|
|                 |          | 総 数      | 男      | 女      | 総 数     | 男     | 女      | 総 数       | 男     | 女     |
| 参議院議員<br>(選挙区)  | 19.7.29  | 25,188   | 12,172 | 13,016 | 16,489  | 8,051 | 8,438  | 65.46     | 66.14 | 64.83 |
| 衆議院議員<br>(小選挙区) | 21.8.30  | 24,599   | 11,880 | 12,719 | 19,797  | 9,572 | 10,225 | 80.48     | 80.57 | 80.39 |
| 参議院議員<br>(小選挙区) | 22.7.11  | 24,349   | 11,761 | 12,588 | 17,137  | 8,275 | 8,862  | 70.38     | 70.36 | 70.40 |
| 県 知 事           | 23.1.30  | 24,045   | 11,636 | 12,409 | 12,016  | 5,779 | 6,237  | 49.97     | 49.66 | 50.26 |
| 県 議 会 議 員       | 23.4.10  | 23,875   | 11,557 | 12,318 | 17,371  | 8,341 | 9,030  | 72.76     | 72.17 | 73.31 |
| 市 長             | 23.7.3   | 23,726   | 11,506 | 12,220 | 無投票     |       |        | -         | -     | -     |
| 市 議 会 議 員       | 23.7.3   | 23,726   | 11,506 | 12,220 | 18,925  | 9,068 | 9,857  | 79.76     | 78.81 | 80.66 |
| 衆議院議員<br>(小選挙区) | 24.12.16 | 23,620   | 11,475 | 12,145 | 17,131  | 8,341 | 8,790  | 72.53     | 72.69 | 72.38 |
| 参議院議員<br>(県選出)  | 25.7.21  | 23,355   | 11,360 | 11,995 | 14,962  | 7,310 | 7,652  | 64.06     | 64.35 | 63.79 |
| 衆議院議員<br>(小選挙区) | 26.12.14 | 22,779   | 11,086 | 11,693 | 16,009  | 7,851 | 8,158  | 70.28     | 70.82 | 69.77 |
| 県 知 事           | H27.1.25 | 22,658   | 11,023 | 11,635 | 10,422  | 5,158 | 5,264  | 46.00     | 46.79 | 45.24 |
| 県 議 会 議 員       | H27.4.12 | 22,515   | 10,955 | 11,560 | 16,076  | 7,830 | 8,246  | 71.40     | 71.47 | 71.33 |
| 市 長             | H27.7.5  | 22,403   | 10,906 | 11,497 | 18,383  | 8,884 | 9,499  | 82.06     | 81.46 | 82.62 |
| 市 議 会 議 員       | H27.7.5  | 22,403   | 10,906 | 11,497 | 18,383  | 8,884 | 9,499  | 82.06     | 81.46 | 82.62 |
| 参議院議員<br>(県選出)  | H28.7.10 | 22,785   | 11,111 | 11,674 | 14,848  | 7,320 | 7,528  | 65.17     | 65.88 | 64.49 |
| 衆議院議員<br>(小選挙区) | H28.7.10 | 22,205   | 10,819 | 11,386 | 15,874  | 7,786 | 8,088  | 71.49     | 71.97 | 71.03 |
| 県 知 事           | H31.1.27 | 21,498   | 10,486 | 11,012 | 14,624  | 7,228 | 7,396  | 68.02     | 68.93 | 67.16 |
| 県 議 会 議 員       | H31.4.7  | 21,307   | 10,389 | 10,918 | 14,834  | 7,243 | 7,591  | 69.62     | 69.72 | 69.53 |
| 市 長             | R1.6.30  | 21,133   | 10,309 | 10,824 | 16,760  | 8,123 | 8,637  | 79.31     | 78.80 | 79.79 |
| 市 議 会 議 員       | R1.6.30  | 21,133   | 10,309 | 10,824 | 16,760  | 8,123 | 8,637  | 79.31     | 78.80 | 79.79 |
| 参議院議員<br>(県選出)  | R1.7.21  | 21,329   | 10,416 | 10,913 | 12,435  | 6,196 | 6,239  | 58.30     | 59.49 | 57.17 |

5. 歴代大月市議会議長

| 歴 代 | 氏 名   | 就 任 年 月 日   | 退 任 年 月 日    |
|-----|-------|-------------|--------------|
| 初   | 小林源貞  | 昭和30年 8月 5日 | 昭和32年 6月 18日 |
| 2   | 小林尊良  | 32. 6. 18   | 33. 12. 23   |
| 3   | 和光政雄  | 33. 12. 23  | 34. 7. 25    |
| 4   | 小林美永  | 34. 8. 3    | 35. 6. 29    |
| 5   | 石井利一郎 | 35. 6. 29   | 36. 7. 6     |
| 6   | 高橋卯太郎 | 36. 7. 7    | 37. 4. 25    |
| 7   | 相馬一男  | 37. 5. 4    | 38. 7. 25    |
| 8   | 奈良武則  | 38. 7. 27   | 38. 12. 24   |
| 9   | 後藤利勝  | 39. 1. 27   | 40. 10. 12   |
| 10  | 伊奈明   | 40. 10. 12  | 42. 7. 26    |
| 11  | 天野量典  | 42. 7. 31   | 44. 8. 1     |
| 12  | 知見徳重  | 44. 8. 1    | 46. 7. 26    |
| 13  | 天野平八郎 | 46. 7. 29   | 48. 7. 27    |
| 14  | 石井昌善  | 48. 7. 28   | 49. 12. 9    |
| 15  | 卯月博政  | 49. 12. 9   | 50. 7. 26    |
| 16  | 卯月勝利  | 50. 7. 29   | 52. 8. 3     |
| 17  | 小俣菊雄  | 52. 8. 3    | 53. 3. 30    |
| 18  | 鈴木紀行  | 53. 3. 30   | 54. 3. 30    |
| 19  | 小林保義  | 54. 3. 30   | 54. 7. 26    |
| 20  | 長田幸男  | 54. 7. 27   | 55. 3. 4     |
| 21  | 天野晴進  | 55. 3. 4    | 56. 3. 13    |
| 22  | 西室覚   | 56. 3. 13   | 58. 7. 26    |
| 23  | 鈴木敏道  | 58. 7. 27   | 59. 3. 27    |
| 24  | 矢頭達哉  | 59. 3. 27   | 60. 7. 29    |
| 25  | 石井孔規  | 60. 7. 29   | 61. 3. 28    |
| 26  | 三枝新吾  | 61. 3. 28   | 61. 10. 30   |
| 27  | 田村吉蔵  | 61. 10. 30  | 62. 3. 9     |
| 28  | 藤本善成  | 62. 3. 9    | 62. 7. 26    |
| 29  | 横瀬滝雄  | 62. 7. 27   | 63. 7. 18    |
| 30  | 萩原剛   | 63. 7. 18   | 平成 元. 7. 26  |
| 31  | 卯月正治  | 平成 元. 7. 26 | 2. 7. 30     |
| 32  | 小林滋   | 2. 7. 30    | 3. 7. 26     |
| 33  | 富岡常男  | 3. 7. 29    | 4. 7. 29     |
| 34  | 渡邊泰   | 4. 7. 29    | 5. 9. 17     |
| 35  | 杉本元一  | 5. 9. 17    | 6. 8. 11     |
| 36  | 天野信   | 6. 8. 11    | 7. 7. 26     |
| 37  | 伊奈明   | 7. 7. 28    | 8. 6. 28     |
| 38  | 正木壽郎  | 8. 6. 28    | 9. 7. 28     |
| 39  | 佐々木大輔 | 9. 7. 28    | 10. 7. 28    |
| 40  | 萩原剛   | 10. 7. 28   | 11. 7. 26    |
| 41  | 白川壽一  | 11. 7. 28   | 12. 7. 28    |
| 42  | 天野祐治  | 12. 7. 28   | 13. 9. 10    |
| 43  | 奈良叡一  | 13. 9. 10   | 14. 7. 29    |
| 44  | 大石源廣  | 14. 7. 29   | 15. 7. 26    |
| 45  | 相馬保政  | 15. 7. 30   | 16. 7. 28    |
| 46  | 石井佐武郎 | 16. 7. 28   | 17. 7. 26    |
| 47  | 奥脇一夫  | 17. 7. 26   | 18. 7. 31    |
| 48  | 井上正己  | 18. 7. 31   | 19. 7. 26    |
| 49  | 内藤次郎  | 19. 7. 27   | 20. 7. 28    |
| 50  | 杉本東洋  | 20. 7. 28   | 21. 7. 27    |
| 51  | 小俣昭男  | 21. 7. 27   | 22. 7. 27    |
| 52  | 天野祐治  | 22. 7. 27   | 23. 7. 27    |
| 53  | 古見金弥  | 23. 7. 27   | 24. 7. 27    |
| 54  | 後藤慶家  | 24. 7. 27   | 25. 7. 26    |
| 55  | 小泉二三雄 | 25. 7. 26   | 26. 7. 29    |
| 56  | 小原文司  | 26. 7. 29   | 27. 7. 26    |
| 57  | 西室衛   | 27. 7. 27   | 28. 9. 30    |
| 58  | 山田善一  | 28. 9. 30   | 令和 元. 7. 26  |
| 59  | 萩原剛   | 令和 元. 7. 29 | 2. 9. 1      |
| 60  | 鈴木章司  | 2. 9. 1     | 2. 11. 22    |
| 61  | 相馬保政  | 2. 11. 27   |              |

6. 歴代大月市議会副議長

| 歴 代 | 氏 名       | 就任 年 月 日    | 退任 年 月 日     |
|-----|-----------|-------------|--------------|
| 初   | 藤 本 正     | 昭和30年 8月 5日 | 昭和32年 6月 20日 |
| 2   | 田 村 寅 造   | 32. 6. 20   | 33. 12. 23   |
| 3   | 石 井 利 一 郎 | 33. 12. 23  | 34. 7. 25    |
| 4   | 西 室 義 信   | 34. 8. 3    | 35. 6. 29    |
| 5   | 矢 頭 誠 信   | 35. 6. 29   | 36. 7. 8     |
| 6   | 山 口 富 弥   | 36. 7. 12   | 37. 5. 4     |
| 7   | 奈 良 武 則   | 37. 5. 4    | 38. 7. 26    |
| 8   | 卯 月 量 治   | 38. 7. 27   | 39. 7. 4     |
| 9   | 畠 山 辰 雄   | 39. 7. 4    | 40. 10. 12   |
| 10  | 近 藤 智 治   | 40. 10. 12  | 42. 7. 26    |
| 11  | 井 上 武     | 42. 8. 1    | 44. 8. 1     |
| 12  | 小 林 保 義   | 44. 8. 1    | 46. 7. 26    |
| 13  | 和 田 政 幸   | 46. 7. 29   | 48. 12. 6    |
| 14  | 西 室 覚     | 48. 12. 6   | 49. 12. 9    |
| 15  | 小 俣 庄 三   | 49. 12. 9   | 50. 7. 26    |
| 16  | 石 井 孔 規   | 50. 7. 29   | 53. 3. 20    |
| 17  | 矢 頭 達 哉   | 53. 3. 20   | 54. 7. 26    |
| 18  | 小 林 滋     | 54. 7. 27   | 55. 3. 4     |
| 19  | 田 村 吉 蔵   | 55. 3. 4    | 56. 3. 13    |
| 20  | 藤 本 善 成   | 56. 3. 13   | 58. 7. 26    |
| 21  | 卯 月 正 治   | 58. 7. 27   | 59. 3. 27    |
| 22  | 三 枝 新 吾   | 59. 3. 27   | 60. 7. 29    |
| 23  | 岡 部 金 次   | 60. 7. 29   | 61. 3. 28    |
| 24  | 横 瀬 滝 雄   | 61. 3. 28   | 62. 3. 9     |
| 25  | 富 岡 常 男   | 62. 3. 9    | 62. 7. 26    |
| 26  | 天 野 信     | 62. 7. 27   | 63. 7. 18    |
| 27  | 杉 本 元 一   | 63. 7. 18   | 平成 元. 7. 26  |
| 28  | 正 木 壽 郎   | 平成 元. 7. 26 | 2. 7. 30     |
| 29  | 小 俣 俊 雄   | 2. 7. 30    | 3. 7. 26     |
| 30  | 小 鈴 木 栄 二 | 3. 7. 29    | 4. 7. 29     |
| 31  | 佐々木 大 輔   | 4. 7. 29    | 5. 9. 17     |
| 32  | 天 野 祐 治   | 5. 9. 17    | 6. 8. 11     |
| 33  | 秋 山 甚 一   | 6. 8. 11    | 7. 7. 26     |
| 34  | 杉 本 栄 一   | 7. 7. 28    | 8. 6. 28     |
| 35  | 奈 良 叡 一   | 8. 6. 28    | 9. 7. 28     |
| 36  | 後 藤 周 男   | 9. 7. 28    | 9. 11. 28    |
| 37  | 大 石 源 廣   | 9. 12. 12   | 10. 12. 24   |
| 38  | 志 村 千 明   | 10. 12. 24  | 11. 7. 26    |
| 39  | 石 井 佐 武 郎 | 11. 7. 28   | 12. 7. 28    |
| 40  | 小 俣 昭 男   | 12. 7. 28   | 13. 9. 10    |
| 41  | 棚 本 邦 由   | 13. 9. 10   | 14. 7. 29    |
| 42  | 井 上 正 己   | 14. 7. 29   | 15. 7. 26    |
| 43  | 杉 本 東 洋   | 15. 7. 30   | 17. 7. 26    |
| 44  | 古 見 金 弥   | 17. 7. 26   | 18. 7. 31    |
| 45  | 小 原 丈 司   | 18. 7. 31   | 19. 7. 26    |
| 46  | 西 室 衛     | 19. 7. 27   | 20. 7. 28    |
| 47  | 後 藤 慶 家   | 20. 7. 28   | 21. 7. 27    |
| 48  | 小 泉 二 三 雄 | 21. 7. 27   | 22. 7. 27    |
| 49  | 後 藤 慶 家 人 | 22. 7. 27   | 23. 7. 27    |
| 50  | 卯 月 政 善   | 23. 7. 27   | 25. 7. 26    |
| 51  | 山 田 善 一   | 25. 7. 26   | 27. 7. 26    |
| 52  | 小 林 信 保   | 27. 7. 27   | 29. 9. 7     |
| 53  | 小 鈴 木 基 方 | 29. 9. 7    | 令和 元. 7. 26  |
| 54  | 鈴 木 章 司   | 令和 元. 7. 29 | 2. 9. 1      |
| 55  | 山 田 政 文   | 2. 9. 1     |              |

---

大 月 市 統 計 書  
(令和元年版)

令和3年4月 発行

編集発行 大月市産業観光課産業振興担当  
大月市大月町花咲1608番地19  
〒401-0015 Tel0554(20)1857

---