

大月市統計書

平成23年版

大月市

市章



「大」を天に向け跳ねさせて全体を形づくり、力強さを、また中央の丸を「月」になぞられ、市民の和による発展を象徴、図案化したものです。

昭和29年10月1日制定

大月市民憲章

わたくしたちは、豊かな自然と長い伝統に培われた郷土に誇りを持ち、あたたかな心のつながりを大切にして、創造性と活力に富み、生きがいと希望にあふれる大月市をつくるために努力することを誓い、この憲章を定めます。

1. 自然を愛し、美しいまちをつくりましょう。
1. 健康で、明るいまちをつくりましょう。
1. きまりを守り、住みよいまちをつくりましょう。
1. 教養と文化を高め、心豊かなまちをつくりましょう。
1. 思いやりの輪をひろげ、ふれあいのまちをつくりましょう。
1. 働くことに誇りを持ち、伸びゆくまちをつくりましょう。

昭和57年8月8日 告示第12号

大月市民歌

秋葉 望 作詞
竹中重雄 作曲
下総 暁一 補修

明るく力強く ♩ = 120

か つ ら が わ み ず す む き し べ も
り あ が る い ぶ き は あ ら た う
ち か わ す お さ の ひ ー び き も た
か ら か ー に ち か ら ち か ら ち
か ら の み ー や こ お お つ き し あ
ー と こ し え に さ か え あ れ

mf
mp
mf
f
ff
ff

- 一、桂川水澄む岸べ
もり上る息吹は新
うち交すおさのひびきも
高らかに
力 力 力の都 大月市
あゝとこしえに 栄あれ
- 二、みどりわく笹子の嶺よ
岩殿の手招くところ
虹のごと映えて文化を
咲きかざす
光 光 光の都 大月市
あゝとこしえに 栄あれ
- 三、富士は呼ぶはるかな空へ
吹き通う風さえさやか
明けわたる明日へ若さの
脈がうつ
希望 希望 希望の都 大月市
あゝとこしえに 栄あれ

は じ め に

ここに平成23年版大月市統計書を刊行いたしました。

この統計書は、大月市の人口、産業、市民生活及び教育文化などからあらゆる分野にわたる基本的な統計資料をできる限り総合的に収録し、市勢の現況とその発展の推移を明らかにしようとするものであります。

本書が、今後の行政運営のための基礎資料として、また経済活動や学術研究等に広く活用いただければ幸いに存じます。

編集にあたっては、内容の整備に努めましたが、利用上なお不十分な点につきましては、各方面からのご意見、ご指導をいただき、さらに内容の充実を図りたいと考えております。

最後に、本書の刊行にあたり、貴重な資料の提供とご協力を賜りました関係各位に対し、お礼申し上げますとともに今後もなお一層のご協力をお願い申し上げます。

平成24年4月

大月市長 石井 由己雄

凡 例

1. 資料は、当市の各種調査結果を主体に官公庁及び民間団体から収集したものです。
2. 内容は、主として平成22年度又は23年の事実ですが、当該年又は本年に調査が行われなかったものについては、その前後における最近の事実を収録してあります。
3. 注意事項及び統計表の一般説明は、注で表示し、表中の数値の単位については、原則として各表の上部右側に注記してあります。
4. 調査時期について「年次」は歴年、「年度」は4月～翌年3月の会計年度によるものです。
5. 統計表中の符号は、つぎのとおりである。

- 0 単位未満のもの
- 皆無または該当数字がないもの
- … 事実不詳のもの
- △ 減少
- X 統計法第14条による秘密扱いのもの
(該当数字はあるが、秘密保持のための公表を控えた数字)

市の花「山ゆり」



市の木「八重桜」



昭和44年8月8日 制定

大月市管内図



大月市のおいたち

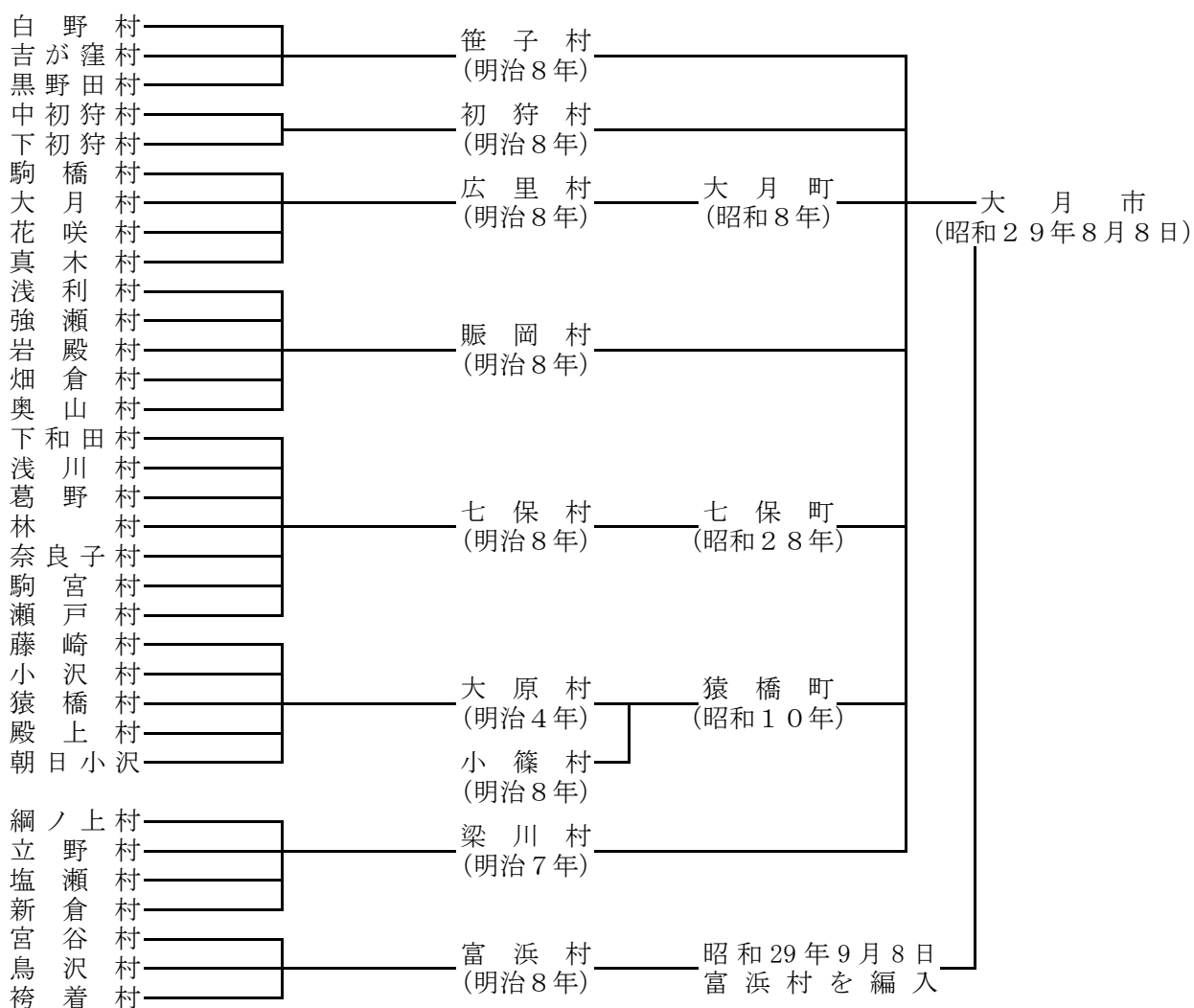

(注) () 内は、当該市町村の設置年、または設置年月日を示す。

目 次

●土地・気象	(2) 転 出 … 18
1. 大 月 市 の 位 置 … 1	(3) 理由別移動状況(図表) … 19
2. 大 月 市 役 所 の 位 置 … 1	9. 国 勢 調 査
3. 地 区 別 面 積 … 1	(1) 人口及び世帯数の推移 … 20
4. 土 地 利 用	(2) 人口及び世帯数の推移(図表) … 21
(1) 利用目的別面積の推移 … 2	(3) 集 落 別 人 口 … 22
(2) 土地利用の構成(図表) … 3	(4) 人口分布の推移(図表) … 25
(3) 所有区分別面積 … 4	(5) 世帯分布の推移(図表) … 25
(4) 転用農地・地目別利用状況の推移 … 4	(6) 年 齢 階 層 別 人 口 の 推 移 … 26
5. 気 象	(7) 年 齢 階 層 別 人 口 の 推 移 (図 表) … 27
(1) 大 月 の 気 象 … 5	(8) 年 齢 3 区 分 人 口 比 の 推 移 (図 表) … 27
(2) 平均気温及び降水量分布図 … 6	(9) 年 齢 階 層 別 地 区 別 人 口 … 28
(3) 平 均 気 温 の 推 移 … 7	(10) 産業分類別・従業上の地位別15歳以上就業者数 … 29
(4) 最 高 気 温 (極) の 推 移 … 7	(11) 産業大分類別就業者の構成図 … 30
(5) 最 低 気 温 (極) の 推 移 … 8	(12) 年 齢 階 層 別 ・ 産 業 別 就 業 者 数 の 推 移 … 31
(6) 降 水 量 の 推 移 … 8	(13) 人口集中地区人口及び面積の推移 … 32
(7) 月 別 平 均 気 温 (図 表) … 9	(14) 労 働 人 口 の 推 移 … 32
(8) 月 別 降 水 量 (図 表) … 9	(15) 昼 間 人 口 の 推 移 … 33
●人 口	(16) 流 出 人 口 (1 5 歳 以 上) … 34
1. 人 口 及 び 世 帯 の 推 移 … 10	(17) 流 入 人 口 (1 5 歳 以 上) … 35
2. 地 区 別 人 口 ・ 世 帯 数 … 10	(18) 世帯の種類・世帯人員別世帯数及び世帯人員 … 36
3. 人 口 動 態	(19) 住居の種類・住宅の所有の関係別一般世帯・一般世帯人員 … 37
(1) 人 口 動 態 の 推 移 … 11	(20) 住宅の建て方別・住宅に住む一般世帯数・一般世帯人員 … 37
(2) 社 会 動 態 の 推 移 … 11	(21) 親族人員別一般世帯数・一般世帯人員及び親族人員 … 38
(3) 転入転出先の状況(図表) … 13	(22) 延べ面積・住宅の所有の関係別住宅に住む65歳以上親族のいる一般世帯数 … 38
(4) 地 区 別 人 口 動 態 … 14	●農 林 業
4. 年 齢 別 老 人 人 口 の 推 移 … 15	1. 専 業 兼 業 別 農 家 数 … 39
5. 幼 年 ・ 生 産 ・ 老 人 人 口 の 推 移 … 15	2. 経 営 耕 地 規 模 別 農 家 数 … 40
6. 外 国 人 登 録 者 及 び 登 録 世 帯 … 16	3. 地 区 別 農 家 人 口 及 び 農 業 就 業 人 口 … 40
7. 国 籍 別 外 国 人 登 録 者 の 推 移 … 16	4. 地 区 別 耕 地 面 積 … 41
8. 移 動 理 由 別 転 入 ・ 転 出 者 の 推 移	5. 農 産 物 販 売 金 額 段 階 別 販 売 農 家 数 … 41
(1) 転 入 … 17	6. 農 産 物 販 売 金 額 1 位 部 門 別 農 家 数 の 推 移 … 42

7. 農産物作付面積 … 42	1. 観光客入込状況の推移 … 62
8. 各種農産物作付農家数及び作付面積 … 43	2. 観光地分布図 … 62
9. 家畜飼養頭羽数 … 44	3. 宿泊施設の状況 … 63
10. 掃立卵量規模別農家数 … 44	4. 娯楽施設の状況 … 63
11. 農用機械（個人所有）台数 … 44	●都市施設
12. 農業租生産額の推移 … 45	1. 都市計画区域面積及び人口 … 64
13. 農業租生産額の推移（図表） … 46	2. 地区別都市計画区域面積及び人口 … 65
14. 保有山林がある林業経営体数と面積 … 47	3. 用途地域面積 … 65
15. 保有山林面積規模別林家数及び面積 … 47	4. 道路の現況 … 66
16. 林業従事日数別世帯員数 … 48	5. 橋梁の現況 … 66
17. 林野面積及び蓄積量推移 … 48	6. 市道整備状況の推移 … 67
18. 保安林種類別面積の推移 … 49	7. 市道橋梁整備状況の推移 … 67
●事業所	8. 構造別建物棟数及び面積の推移 … 68
1. 産業大分類別事業所数の推移 … 50	9. 市営住宅戸数の推移 … 68
2. 産業大分類別従事者数の推移 … 50	10. 市営住宅の現況 … 69
3. 産業別・地区別事業所数及び従事者数 … 51	●上下水道
4. 地区別・従事者規模別事業所数 … 52	1. 上水道の状況 … 70
5. 経営組織別事業所数・事業者数の推移 … 52	2. 簡易水道の状況 … 71
6. 事業所数及び従業者数の推移（図表） … 53	3. 上水道水源別取水能力 … 72
●工業	4. 簡易水道地区別箇所及び取水量 … 72
1. 工業概況の推移 … 54	5. 水利用区分別及び水源別取水量 … 73
2. 業種別事業所数の推移 … 55	6. 農業用水地区別利用状況 … 73
3. 業種別従業者数の推移 … 56	7. 公共下水道整備状況及び普及状況 … 74
4. 業種別製造品出荷額等の推移 … 57	●運輸・通信
5. 従事者規模別事業所及び従事者数の推移 … 58	1. 車種別自動車保有台数の推移 … 75
6. 従業者規模別事業所及び従業者数構成図 … 59	2. J R ・ 私鉄駅別乗降客数 … 75
●商業	3. 国道20号交通量の推移 … 76
1. 業種別商店数・従業者数・商品販売額の推移 … 60	4. 中央自動車道大月インター交通量 … 76
2. 業種別商店数・従業者数・商品販売額の状況 … 60	5. 郵便物取扱数の推移
3. 1商店当りの従業者数・商品販売額及び従業者1人当り商品販売額の推移 … 61	（1）通常郵便物 … 77
4. 従業者規模別商店数 … 61	（2）小包郵便物 … 77
5. 商業概要 … 61	6. 電話加入台数及び普及状況の推移 … 78
●観光	

●市民生活		(9) 火葬場利用状況の推移 … 96
1. 市民所得		(10) し尿処理の推移 … 97
(1) 総生産額及び分配所得の推移 … 79		(11) じん介処理の推移 … 97
(2) 市内総生産 … 80		
(3) 市民所得の分配 … 81	6. 保安・防災	
2. 社会福祉	(1) 犯罪発生件数の推移 … 98	
(1) 市内保育所の現況 … 82	(2) 交通事故発生状況の推移 … 98	
(2) 保育所(園)児童数の推移 … 83	(3) 地区別住民事故の状況 … 99	
(3) 総合福祉センターの利用状況 … 84	(4) 道路別交通事故発生状況 … 99	
(4) 身体障害者数の推移 … 84	(5) 消防現勢表 … 100	
(5) 等級別身体障害者数の推移 … 85	(6) 救急出動状況の推移 … 100	
(6) 生活保護世帯数の推移 … 86	(7) 救急出動の構成図 … 101	
(7) 生活保護費の推移 … 86	(8) 火災概況の推移 … 101	
3. 年金・保険	(9) 地区別・種別火災件数の推移 … 102	
(1) 拠出年金給付状況 … 87	(10) 原因別火災件数の推移 … 103	
(2) 老齢福祉年金給付状況 … 88	7. 労働組合数及び組合員数 … 103	
(3) 国民健康保険の概況 … 88	●教育・文化	
(4) 保険給付状況 … 89	1. 校種及び設置者別学校数 … 104	
(5) 療養給付の推移(図表) … 90	2. 校種・設置者別及び男女別園児・児童・生徒・学生数の推移 … 104	
(6) 国民健康保険付加給付状況 … 90	3. 校種及び学校別園児・児童・生徒・学生数の推移	
4. 介護保険事業の状況	(1) 幼稚園 … 105	
(1) 要介護度別認定者数 … 91	(2) 小学校 … 106	
(2) 在宅介護サービス給付実績 … 91	(3) 小学校学年別現況 … 107	
(3) 施設介護サービス給付実績 … 91	(4) 中学校 … 107	
5. 医療・衛生	(5) 中学校学年別現況 … 108	
(1) 医療施設の状況 … 92	(6) 高等学校 … 109	
(2) 医療従事者数の推移 … 92	(7) 短期大学 … 110	
(3) 市立中央病院概況の推移 … 93	4. 校種・学校別教員(本務者)職員・学級数の推移	
(4) 特定死因順位別死亡者数 … 94	(1) 幼稚園 … 110	
(5) 特定死因別死亡率 … 95	(2) 小学校 … 111	
(6) 相模川(桂川)水質測定結果 … 95	(3) 小学校・学校別現況 … 111	
(7) 市民相談件数の推移 … 96	(4) 中学校 … 112	
(8) 種類別苦情受付件数 … 96	(5) 中学校・学校別現況 … 112	

(6) 高等学校 … 113	●行政・財政
(7) 短期大学 … 113	1. 歴代市長 … 129
5. 学校別校舎及び屋内運動場・プール保有状況	2. 歴代助役 … 129
(1) 小学校 … 114	3. 歴代収入役 … 129
(2) 中学校 … 115	4. 市職員数の推移 … 130
(3) 高等学校 … 115	5. 普通会計歳入決算額の推移 … 131
(4) 短期大学 … 115	6. 市税の収入状況 … 132
6. 養護学校	7. 普通会計歳出目的別決算額の推移 … 133
(1) 学年別在学者数 … 116	8. 普通会計歳出性質別決算額の推移 … 134
(2) 年齢別在学者数 … 116	9. 大月市行政機構図 … 135
(3) 通学状況 … 117	●議会・選挙
(4) 教員数及び職員数 … 117	1. 市議会開会の状況 … 136
7. 進路別卒業生数の推移	2. 選挙人名簿登録者数の推移 … 136
(1) 中学校 … 118	3. 地区別選挙人名簿登録者数及び当日有権者数 … 137
(2) 高等学校(都留高校+大月高校) … 118	4. 選挙別投票率の推移 … 137
(3) 都留高校 … 119	5. 歴代大月市議会議長 … 138
(4) 大月高校 … 119	6. 歴代大月市議会副議長 … 139
8. 卒業生の男女別進路割合(図表) … 120	
9. 中学・高校卒業生の県内外及び産業別就職者数 … 121	
10. 中学・高校卒業生の県内外及び男女就職者数(図表) … 122	
11. 市民会館の利用状況 … 123	
12. 勤労青年センターの利用状況 … 123	
13. 社会体育施設の状況 … 123	
14. 地区公民館における各種学級の開設状況の推移 … 124	
15. 図書館の蔵書数 … 125	
16. 図書館入館者数の推移 … 125	
17. 貸出図書数の推移 … 125	
18. 視聴覚ライブラリー利用状況 … 126	
19. 指定文化財の状況 … 126	
20. 文化財保護法による指定物件一覧表 … 127	
21. テレビ普及状況の推移 … 128	
22. 青少年団体 … 128	
23. 宗教法人 … 128	

土地・気象

土地・気象

1. 大月市の位置

方			位		長さ		隣接市町村
東	経	地名	北	緯	東西	南北	
極東	139° 04' 13"	梁川町清水大保呂	極南	35° 33' 59"	猿橋町朝日小沢	27.1 k m	都留市、富士河口湖町、 笛吹市、甲州市、小菅 村、上野原市
極西	138° 46' 15"	笹子町追分	極北	35° 44' 22"	七保町深城	19.2 k m	

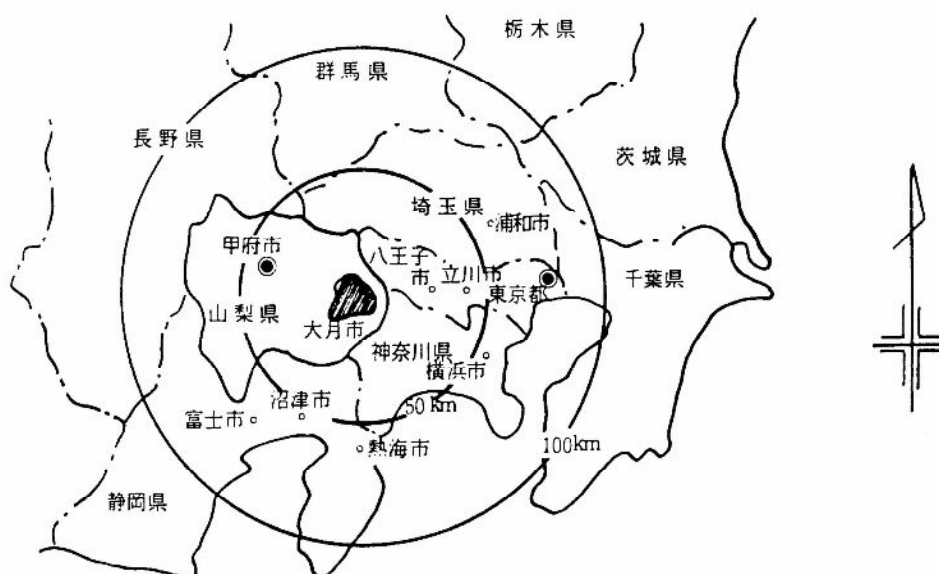

2. 大月市役所の位置

地名	大月市大月二丁目6番20号		
東経	138° 56' 38"	北緯	35° 36' 25"
標高	363m		

3. 地区別面積

地区別	別	総面積	笹子町	初狩町	大月町	賑岡町	七保町	猿橋町	富浜町	梁川町
面積	積 (K m ²)	280.30	39.59	18.88	39.72	21.73	110.35	22.07	13.29	14.67
構成	比 (%)	100.0	14.1	6.7	14.2	7.8	39.4	7.9	4.7	5.2

4. 土地 利 用

(1) 利用目的別面積の推移

(各年1月1日) (単位: h a)

区 分	昭和60年		平成2年		平成7年	
	実 数	構成比	実 数	構成比	実 数	構成比
・農 用 地	1,691	6.0	1,582	5.6	1,481	5.3
農 地	1,691	6.0	1,582	5.6	1,481	5.3
採草放牧地	-	-	-	-	-	-
・森 林	24,576	87.6	24,551	87.6	24,423	87.1
・原 野	76	0.3	76	0.3	76	0.3
・水面・河川・水路	127	0.5	129	0.5	131	0.5
水 面	1	0.0	1	0.0	1	0.0
河 川	116	0.4	118	0.4	120	0.4
水 路	10	0.1	10	0.1	10	0.1
・道 路	405	1.4	420	1.5	433	1.5
一 般 道 路	327	1.1	335	1.2	347	1.2
農 道	48	0.2	47	0.2	45	0.2
林 道	29	0.1	38	0.1	41	0.1
・宅 地	373	1.3	414	1.5	479	1.7
住 宅 地	268	0.9	292	1.1	315	1.1
工 場 用 地	19	0.1	27	0.1	26	0.1
その他の宅地	86	0.3	95	0.3	138	0.5
・そ の 他	813	2.9	858	3.0	1,007	3.6
合 計	28,061	100.0	28,030	100.0	28,030	100.0

(資料: 大月市国土利用計画)

(2) 土地利用の構成

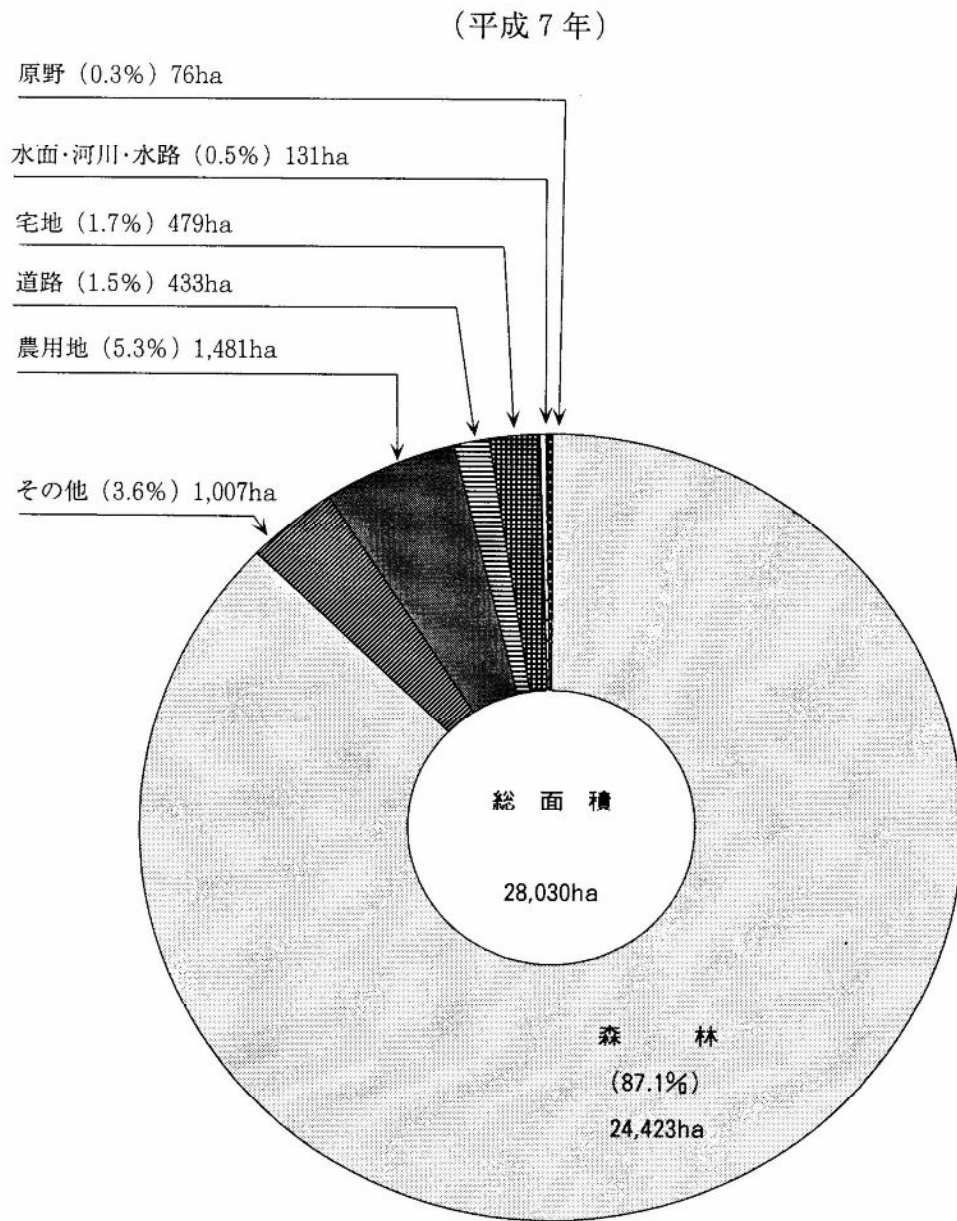

(3) 所有区分別面積

各年1月1日 (単位: ha)

年次		各年1月1日 (単位: ha)						
		17	18	19	20	21	22	23
地目区分	田	181.6	181.9	180.5	179.8	179.3	178.6	178.2
	畑	1,165.6	1,156.7	1,148.0	1,145.4	1,141.6	1,138.3	1,134.2
	宅地	468.0	467.8	466.3	466.3	443.3	447.0	446.3
	山林	4,581.7	4,559.3	4,561.2	4,561.4	4,562.4	4,539.2	4,535.5
	原野	631.5	627.8	630.7	630.9	628.2	628.0	628.0
	その他	265.5	270.4	272.0	272.0	293.6	290.8	289.8
	計	7,302.0	7,293.9	7,258.7	7,255.8	7,248.4	7,221.9	7,212.0
公有地 (非課税地)		20,736.1	20,766.1	20,771.3	20,774.2	20,781.6	20,808.1	20,818.1
総面積		28,030.0	28,030.0	28,030.0	28,030.0	28,030.0	28,030.0	28,030.1

(資料: 税務課土地に関する概要調査)

(4) 転用農地・地目別利用状況の推移

(単位: ha)

年次		各年1月1日 (単位: ha)											
		17		18		19		20		21		22	
区分	地目	件数	面積	件数	面積	件数	面積	件数	面積	件数	面積	件数	面積
		地目別	田	(2) 9	(0.05) 0.26	(0) 23	(0.00) 0.54	(1) 9	(0.02) 0.77	(1) 8	(0.02) 0.83	(2) 4	(0.04) 0.15
畑	(21) 24		(3.38) 0.94	(40) 45	(2.66) 1.11	(15) 21	(2.85) 1.72	(16) 21	(2.95) 1.87	(19) 17	(2.77) 0.58	(19) 16	(2.77) 0.47
転用農地計	(23) 33		(3.43) 1.20	(40) 68	(2.66) 1.65	(16) 30	(2.87) 2.49	(17) 29	(2.97) 2.70	(21) 21	(2.81) 0.73	(21) 21	(2.81) 0.69
利用区分	住宅用地	(8) 20	(0.24) 0.54	(10) 39	(0.40) 0.78	(3) 14	(0.07) 0.25	(4) 14	(0.10) 0.23	(3) 8	(0.04) 0.2	(3) 2	(0.04) 0.22
	工鉱業用地	-	-	3	0.11	8	0.84	6	0.86	-	-	-	-
	学校用地	-	-	-	-	-	-	-	-	-	-	-	-
	公園・運動場等用地	-	-	-	-	-	-	-	-	-	-	-	-
	鉄道・道水路用地	1	0.01	-	-	1	0.02	1	0.02	-	-	-	-
	その他 (植林を含む)	(15) 12	(3.19) 0.65	(30) 26	(2.26) 0.76	(13) 7	(2.80) 1.38	(13) 8	(2.87) 1.59	(18) 13	(2.77) 0.53	(18) 14	(2.77) 0.47

注: 農地法4.5条の規定による転用許可
非農地証明による転用及び公共用地等転用 () 書き

(資料: 農業委員会 農地移動実態調査
土地管理情報収集分析調査)

5. 気 象

(1) 大月の気象

観測所位置 (北緯35° 36. 5' 東経138° 56. 3' 海拔364^{メートル})

平成22年	降 水 量 (mm)			気 温 (° C)						風 速 (m/s)			不照日数 (0. 1h)	日照時間 (h)	
	合 計	最 大 mm	起 日	平 均			極			平 均	最 大	最 瞬 大 間			
				日最高	日最低	平 均	最 高	起 日	最 低				起 日		
1 月	8.5	8.0	12	9.7	-3.6	2.3	19.2	21	-7.7	14	1.5	5.9	13.6	1	192.1
2 月	90.0)	25.0)	1	11.5]	0.2]	5.3]	20.7]	25	-4.0]	20	1.4]	5.6]	12.0]	2]	55.3]
3 月	140.0	31.5	9	12.1	1.3	6.5	24.7	16	-4.8	30	1.7	7.2	16.3	9	123.5
4 月	111.5	29.5	28	16.3	4.8	10.2	25.4	21	-0.1	17	1.3	7.4	17.4	7	127.3
5 月	84.0	33.0	23	22.9	10.6	16.2	31.6	6	3.1	1	1.2	6.0	11.8	5	189.0
6 月	100.0	29.5	18	27.5	16.8	21.3	32.7	28	8.8	2	1.0	4.7	7.9	3	151.0
7 月	206.5	45.0	31	31.4	20.9	25.3	36.3	23	18.9	2	1.0	6.2	12.8	2	182.4)
8 月	54.5	25.5	9	33.2	22.2	26.9	35.9	24	20.3	29	1.0	4.2	8.9	1	215.9
9 月	237.5	63.5	16	28.4	18.2	22.5	36.3	3	10.6	26	0.9	4.1	9.1	7	159.6
10月	207.0	94.0	30	20.0	12.7	15.8	27.1	11	5.9	27	0.8	2.9	7.3	12	82.9
11月	70.0	41.0	1	15.7	3.4	8.8	19.5	9	-0.8	30	1.4	5.3	13.8	2	157.8
12月	97.0	35.0	3	12.1	0.1	5.2	22.9	3	-5.2	28	1.7	6.2	13.9	2	181.2
合計・平均・極	1406.5	94.0	10/30	20.8]	9.8]	14.6]	36.3	9/3	-7.7]	1/14	1.2]	7.4]	17.4]	53]	1818.0]

注：「*」は、月の極値が月中に2つ以上現れた場合を示す。
 注：「) 」は、値に欠測を含んでいることを示す。

(資料：甲府地方気象台)

平均気温及び降水量分布図

別紙2

年平均気温分布図

(平成22年)

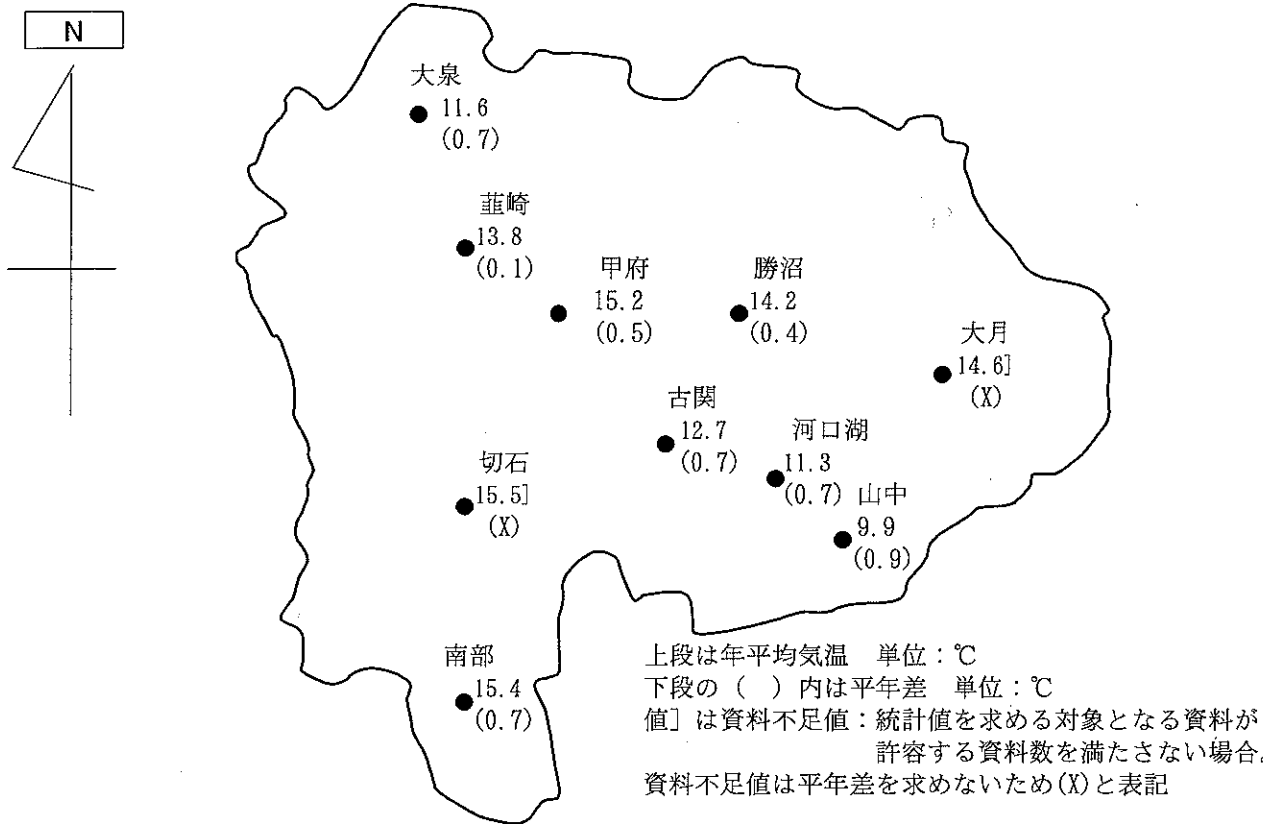

年降水量分布図

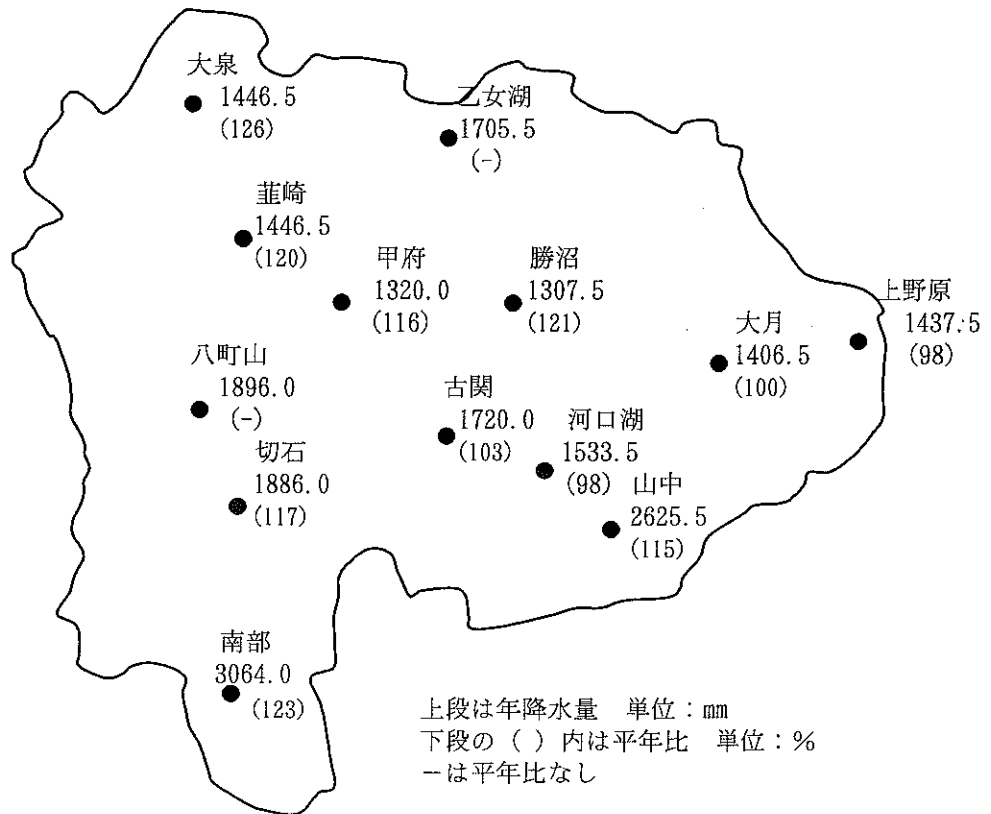

(資料：甲府地方気象台)

(3) 平均気温の推移

(単位：℃)

年次	月												全 年
	1月	2	3	4	5	6	7	8	9	10	11	12	
12	3.4	2.0	6.1	11.4	17.8	20.4	24.8	25.4	21.4	15.4	9.6	4.1	13.5
13	0.2	2.5	6.6	12.4	17.0	20.8	26.4	23.6	19.9	14.6	8.0	3.4	13.0
14	2.6	3.6	8.8	13.7	16.1	19.3	26.2	25.6	19.8	14.8	6.9	3.1	13.4
15	1.0	3.0	5.4	12.7	16.2	20.8	21.1	23.9	21.4	13.8	11.2	4.7	12.9
16	1.5	4.3	6.5	13.8	17.9	21.7	26.0	24.3	22.2	14.2	11.0	5.5	14.1
17	1.3	2.5	5.6	12.7	15.7	21.5	23.8	25.5	21.7	15.8	8.0	1.6	13.0
18	1.1	3.3	6.5	11.3	16.8	20.4	23.6	24.9	20.7	16.1	10.1	5.0	13.3
19	2.8	4.8	7.7	10.9	16.8	20.5	22.2	26.0	22.1	15.2	9.1	4.0	13.5
20	1.7	1.5	7.4	11.9	15.9	19.3	24.4	23.8	20.8	15.4	8.8	5.2)	13.0
21	2.1	4.8	7.0	12.5	17.2	20.1	23.8	24.1	19.8	14.5	9.4	4.0	13.3
22	2.3	5.3]	6.5	10.2	16.2	21.3	25.3	26.9	22.5	15.8	8.8	5.2	14.6]

注：「)」「]」は、値に欠測を含んでいることを示す。

(資料：甲府地方気象台)

(4) 最高気温(極)の推移

(単位：℃)

年次	月												全 年	
	1月	2	3	4	5	6	7	8	9	10	11	12	最高極	月 日
12	16.1	12.6	18.6	24.3	31.5	33.6	37.1	35.5	35.6	27.4	21.1)	18.9	37.1	7月22日
13	11.1	18.3	21.4	24.2	31.8	34.2	37.8	34.8	30.1	27.0	22.3	14.5	37.8	7月13日
14	19.7	17.8	22.9	28.6	29.9	31.4	36.3	36.3	32.8	29.2	21.4	16.1	36.3	8月11日*
15	14.4	15.4	20.5	29.6	29.2	33.4	33.2	37.5	34.3	28.1	23.3	17.7	37.5	8月23日
16	13.7	20.8	23.1	32.8	32.4	34.4	38.1	36.2	33.1	27.5	22.0	24.1	38.1	7月20日
17	15.7	14.6	20.2	31.8	27.6	35.9	35.3	34.8	33.6	33.7	21.4	12.7	35.9	6月28日
18	14.8	19.6	19.9	25.6	32.5	31.5	35.0	35.3	33.2	25.8	21.9	17.0	35.3	8月4日
19	15.4	16.8	23.4	27.3	30.5	32.7	33.6	37.7	33.0	25.9	20.2	15.5	37.7	8月16日
20	15.4	14.0	18.4	26.4	29.1	29.4	34.9	35.5	31.8	23.6	22.1	19.6)	35.5	8月3日
21	13.8	24.1	24.5	27.0	31.0	33.4	35.7	33.4	30.0	25.5	25.6	16.7	35.7	7月26日
22	19.2	20.7]	24.7	25.4	31.6	32.7	36.3	35.9	36.3	27.1	19.5	22.9	36.3	9月3日

注：「)」「]」は、値に欠測を含んでいることを示す。

(資料：甲府地方気象台)

注：「*」は、月の極値が月中に2つ以上現れた場合を示す。

(5) 最低気温(極)の推移

(単位:℃)

年次	月	1月	2	3	4	5	6	7	8	9	10	11	12	全 年	
															最低極
12		-6.4	-6.1	-5.8	-0.7	6.4	10.9	15.5	19.1	10.6	5.7	-2.1)	-4.7*	-6.4	1月28日
13		-9.6	-6.8	-5.8	-3.9	6.0	10.6	17.9	17.6	5.5	5.8	-2.0	-4.4	-9.6	1月16日
14		-5.9	-5.4	-3.2	1.9	5.7	10.6	18.9	14.5	8.8	0.7	-2.3	-6.0	-6	12月28日
15		-7.6	-5.7	-4.5	-0.8	5.3	8.6	16.2	16.4	9.2	4.2	0.2	-4.5	-7.6	1月7日
16		-8.7	-6.2	-6.2	0.4	7.9	8.0	16.6	16.5	13.2	1.9	1.0	-3.7	-8.7	1月23日
17		-8.1	-6.8	-4.9	-1.0	4.9	11.0	17.4	17.5	10.9	6.5	-1.8	-6.9	-8.1	1月2日
18		-8.7	-8.2	-5	-1.8	5.7	13.4	17.8	18.2	11.7	6.8	-0.6	-4.3	-8.7	1月9日
19		-4.8	-5.2	-3.7	-0.2	5.5	10.6	17.2	17.0	13.3	5.4	-2.1	-4.2	-5.2	2月3日
20		-7.3	-6.2	-3.9	1.0	7.6	11.1	15.4	16.7	11.9	5.6	-3.0	-4.5)	-7.3	1月28日
21		-7.9	-4.8	-3.0	-1.4	5.4	9.5	17.8	15.9	10.6	6.0	0.2	-5.9	-7.9	1月16日
22		-7.7	-4.0]	-4.8	-0.1	3.1	8.8	18.9	20.3	10.6	5.9	-0.8	-5.2	-7.7	1月14日

注:「) 」は、値に欠測を含んでいることを示す。

(資料: 甲府地方気象台)

「*」は、月の極値が月中に2つ以上現れた場合を示す。

(6) 降水量の推移

(単位:mm)

年次	月	1月	2	3	4	5	6	7	8	9	10	11	12	全 年	日最大降水量	
															極 値	月 日
12		48	0	71	115	48	180	177	101	178	135	139	6	1,198	58	11月2日
13		143	21	93	29	147	132	29	270	423	215	87	22	1,611	227	9月10日
14		142	24	52	41	87	121	201	292	140	203	20	79	1,402	198	8月19日
15		101	24	140	99	197	85	268	308	142	121	191	38	1,714	106	7月25日
16		14	17	92	50	123	160	200	98	133	643	101	81	1,710	186	10月20日
17		75	48	52	52	73	129	233	114	96	161	22	4	1,059	99	7月26日
18		42	130	77	81	100	96	141	141	123	207	92	123	1,353	98	12月26日
19		47	29	45	106	99	51	292	49	493	93	26	57	1,387	281	9月6日
20		14.0	29.0	60.0	196.0	167.0	213.0	117.0	394.0	173.5	62.5	46.0	51.5)	1524.0	83.0	4月8日
21		96.5	39.5	54.5	72.5	188.0	82.5	96.0	123.0	31.5	219.0	108.5	50.0	1161.5	80.5	10月8日
22		8.5	90.0)	140.0	111.5	84.0	100.0	206.5	54.5	237.5	207.0	70.0	97.0	1406.5	94.0	10月30日

注:「) 」は、値に欠測を含んでいることを示す。

(資料: 甲府地方気象台)

(7) 月別平均気温 (平成22年)

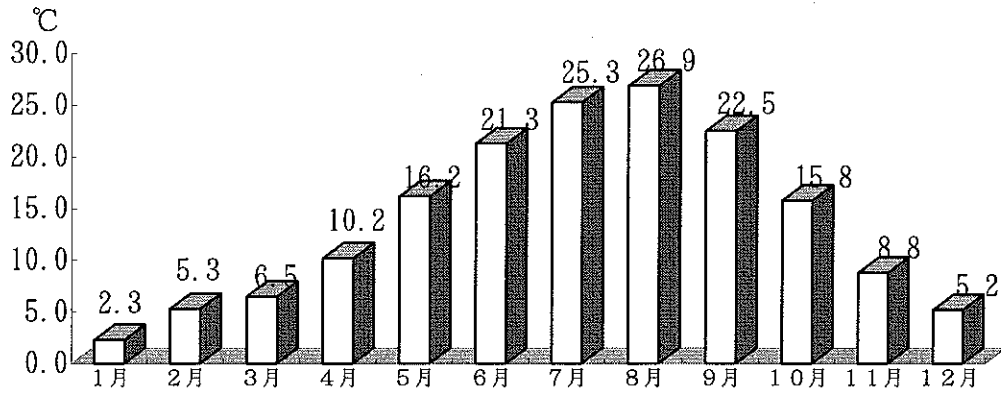

(8) 月別降水量 (平成22年)

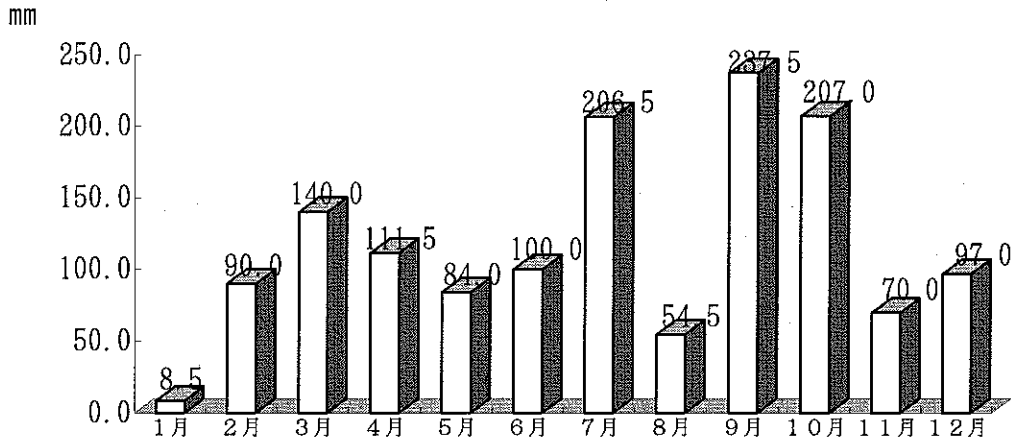

人 口

1. 人口及び世帯数の推移

年 次	世帯数	人 口			摘 要
		総 数	男	女	
5 4	9,199	35,908	17,460	18,448	10月1日現在
5 5	9,280	35,765	17,385	18,380	〃
5 6	9,355	35,680	17,385	18,295	〃
5 7	9,401	35,600	17,358	18,242	〃
5 8	9,473	35,526	17,356	18,170	〃
5 9	9,534	35,330	17,236	18,094	〃
6 0	9,576	35,160	17,127	18,033	〃
6 1	9,736	35,199	17,175	18,024	〃
6 2	9,894	35,292	17,212	18,080	〃
6 3	10,038	35,277	17,244	18,033	〃
元	10,170	35,265	17,246	18,019	〃
2	10,290	35,230	17,250	17,980	〃
3	10,423	35,187	17,247	17,940	〃
4	10,514	35,115	17,254	17,861	〃
5	10,597	34,981	17,134	17,847	〃
6	10,745	34,947	17,116	17,831	〃
7	10,779	34,768	17,044	17,724	〃
8	10,810	34,602	16,941	17,661	〃
9	10,830	34,271	16,778	17,493	〃
1 0	10,865	33,990	16,629	17,361	〃
1 1	10,841	33,622	16,478	17,144	〃
1 2	10,862	33,214	16,296	16,918	〃
1 3	10,828	32,854	16,111	16,743	〃
1 4	10,821	32,433	15,889	16,544	〃
1 5	10,826	32,077	15,692	16,385	〃
1 6	10,860	31,674	15,489	16,185	〃
1 7	10,815	31,217	15,262	15,955	〃
1 8	10,877	30,824	15,055	15,769	〃
1 9	10,887	30,348	14,856	15,492	〃
2 0	10,862	29,765	14,551	15,214	〃
2 1	10,803	29,273	14,292	14,981	〃
2 2	10,716	28,687	14,017	14,670	〃
2 3	10,716	28,125	13,771	14,354	〃

(資料：住民基本台帳)

2. 地区別人口・世帯数

(平成23年10月1日現在)

地 区 別	世 帯 数	人 口		
		総 数	男	女
笹 子 町	420	1,140	553	587
初 狩 町	810	2,125	1,018	1,107
大 月 町	2,632	6,381	3,113	3,268
賑 岡 町	1,401	3,828	1,904	1,924
七 保 町	1,502	4,171	2,077	2,094
猿 橋 町	1,936	5,246	2,556	2,690
富 浜 町	1,637	4,275	2,101	2,174
梁 川 町	378	959	449	510
合 計	10,716	28,125	13,771	14,354

(資料：市民課)

3.人口動態
(1)人口動態の推移

年 度	自 然 動 態					社 会 動 態			差引増減
	出 生		死 亡		自然増加	転 入	転 出	社会増加	
	実 数	率	実 数	率					
6	316	9.1	294	8.5	22	1,113	1,286	△173	△151
7	296	8.5	288	8.3	8	1,066	1,166	△100	△92
8	269	7.8	271	7.8	△2	1,032	1,291	△259	△261
9	284	8.3	278	8.1	6	919	1,199	△280	△274
10	259	7.6	319	9.3	△60	944	1,231	△287	△347
11	232	6.9	320	9.5	△88	871	1,202	△331	△419
12	237	7.1	309	9.3	△72	836	1,177	△341	△413
13	214	6.5	317	9.7	△103	850	1,095	△245	△348
14	193	6.0	306	9.5	△113	760	1,003	△243	△356
15	205	6.4	316	9.9	△111	734	1,043	△309	△420
16	182	5.9	342	11.0	△160	707	965	△258	△418
17	179	5.8	345	11.2	△166	642	980	△338	△504
18	169	5.5	354	11.6	△185	699	909	△210	△395
19	147	4.8	348	11.4	△201	553	934	△381	△582
20	137	4.6	317	10.7	△180	586	880	△294	△474
21	132	4.6	365	12.6	△233	564	934	△370	△603
22	133	4.6	355	12.3	△222	558	885	△327	△549

注:出生、死亡率は人口1,000人当たり

(資料:市民課)

(2) 社会動態の推移

(平成20年度)

地区別	区分	転 入			転 出			社 会 増 減		
		総 数	男	女	総 数	男	女	総 数	男	女
総 数		629	318	311	930	482	448	△301	△164	△137
県内合計		266	134	132	372	188	184	△106	△54	△52
甲府市		23	16	7	51	28	23	△28	△12	△16
富士吉田市		16	5	11	27	10	17	△11	△5	△6
甲州市		3	1	2	16	8	8	△13	△7	△6
都留市		92	43	49	92	47	45	0	△4	4
上野原市		46	22	24	71	28	43	△25	△6	△19
北都留郡		5	0	5	2	1	1	3	△1	4
その他県内		81	47	34	113	66	47	△32	△19	△13
県外合計		363	184	179	558	294	264	△195	△110	△85
東京都		137	61	76	289	138	151	△152	△77	△75
神奈川県		54	34	20	68	34	34	△14	0	△14
埼玉県		13	9	4	28	15	13	△15	△6	△9
千葉県		20	10	10	24	14	10	△4	△4	0
長野県		23	11	12	21	14	7	2	△3	5
静岡県		18	11	7	28	20	8	△10	△9	△1
その他の県		98	48	50	100	59	41	△2	△11	9

(資料:常住人口調査)

(平成21年度)

区分 地区別	転 入			転 出			社 会 増 減		
	総 数	男	女	総 数	男	女	総 数	男	女
総 数	601	310	291	979	497	482	△378	△187	△191
県 内 合 計	267	128	139	432	216	216	△165	△88	△77
甲 府 市	36	18	18	69	39	30	△33	△21	△12
富 士 吉 田 市	20	5	15	27	10	17	△7	△5	△2
甲 州 市	8	6	2	21	10	11	△13	△4	△9
都 留 市	73	38	35	104	56	48	△31	△18	△13
上 野 原 市	43	23	20	55	25	30	△12	△2	△10
北 都 留 郡	3	2	1	4	3	1	△1	△1	0
そ の 他 県 内	84	36	48	152	73	79	△68	△37	△31
県 外 合 計	334	182	152	547	281	266	△213	△99	△114
東 京 都	132	67	65	257	122	135	△125	△55	△70
神 奈 川 県	31	12	19	56	28	28	△25	△16	△9
埼 玉 県	24	16	8	31	20	11	△7	△4	△3
千 葉 県	19	12	7	26	19	7	△7	△7	0
長 野 県	11	5	6	12	6	6	△1	△1	0
静 岡 県	10	7	3	30	21	9	△20	△14	△6
そ の 他 の 県	68	44	24	94	54	40	△26	△10	△16
国 外	39	19	20	41	11	30	△2	8	△10

(平成22年度)

区分 地区別	転 入			転 出			社 会 増 減		
	総 数	男	女	総 数	男	女	総 数	男	女
総 数	595	343	252	937	473	464	△342	△130	△212
県 内 合 計	236	119	117	416	222	194	△180	△103	△77
甲 府 市	31	13	18	49	32	17	△18	△19	1
富 士 吉 田 市	27	14	13	37	17	20	△10	△3	△7
甲 州 市	3	1	2	4	3	1	△1	△2	1
都 留 市	62	20	42	101	53	48	△39	△33	△6
上 野 原 市	8	5	3	24	11	13	△16	△6	△10
北 都 留 郡	3	2	1	4	3	1	△1	△1	0
そ の 他 県 内	102	64	38	197	103	94	△95	△39	△56
県 外 合 計	359	224	135	521	251	270	△162	△27	△135
東 京 都	120	77	43	249	119	130	△129	△42	△87
神 奈 川 県	51	35	16	79	37	42	△28	△2	△26
埼 玉 県	43	28	15	28	10	18	15	18	△3
千 葉 県	16	9	7	29	17	12	△13	△8	△5
長 野 県	12	6	6	14	3	11	△2	3	△5
静 岡 県	12	7	5	16	11	5	△4	△4	0
そ の 他 の 県	105	62	43	106	54	52	△1	8	△9

(資料：常住人口調査)

(3) 転入・転出先の状況

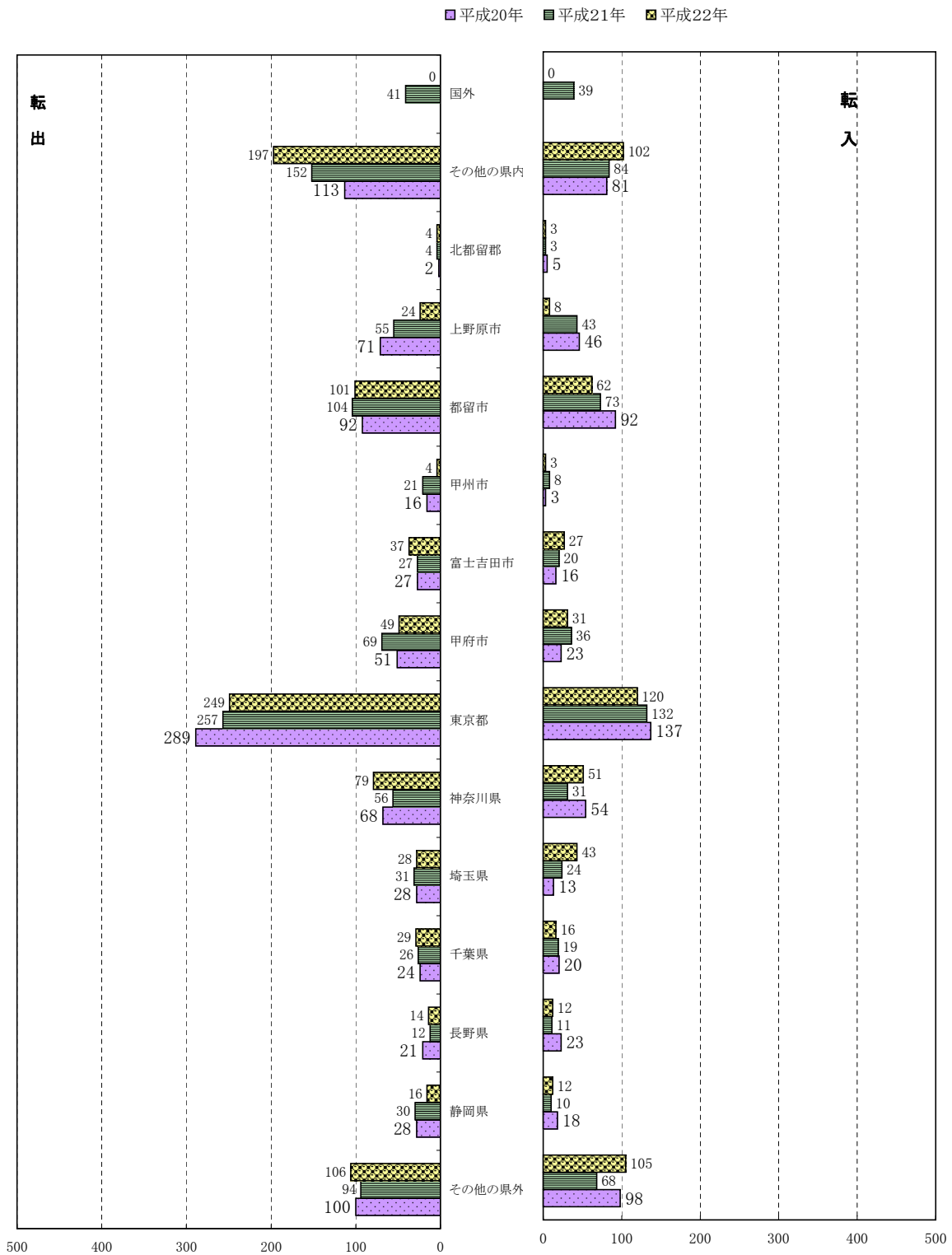

(4) 地区別人口動態

(平成20年度)

地区別	自 然 動 態								社 会 動 態		
	出 生			死 亡			出生率	死亡率	転 入	転 出	差 引 減 増
	総 数	男	女	総 数	男	女	(1,000人当り)				
総 数	137	59	78	317	165	152	4.6	10.7	586	880	△ 294
筷子町	7	2	5	17	9	8	5.8	14.1	19	33	△ 14
初狩町	7	3	4	32	15	17	3.1	14.3	41	48	△ 7
大月町	29	15	14	76	35	41	4.3	11.3	208	274	△ 66
賑岡町	27	9	18	29	16	13	6.6	7.1	108	130	△ 22
七保町	8	5	3	61	29	32	1.8	13.7	60	100	△ 40
猿橋町	34	19	15	55	32	23	6.3	10.1	71	143	△ 72
富浜町	20	4	16	32	22	10	4.5	7.2	53	109	△ 56
梁川町	5	2	3	15	7	8	4.9	14.6	26	43	△ 17

(資料：市民課)

(平成21年度)

地区別	自 然 動 態								社 会 動 態		
	出 生			死 亡			出生率	死亡率	転 入	転 出	差 引 減 増
	総 数	男	女	総 数	男	女	(1,000人当り)				
総 数	132	64	68	365	187	178	4.5	12.6	564	934	△370
筷子町	2	1	1	17	9	8	1.7	14.3	20	22	△2
初狩町	5	1	4	42	20	22	2.3	19.2	44	81	△37
大月町	28	17	11	90	43	47	4.2	13.6	214	277	△63
賑岡町	28	17	11	43	23	20	7.0	10.7	83	115	△32
七保町	13	6	7	64	36	28	3.0	14.8	39	116	△77
猿橋町	29	11	18	60	30	30	5.3	10.9	92	186	△94
富浜町	23	9	14	33	17	16	5.6	8.1	51	109	△58
梁川町	4	2	2	16	9	7	3.5	13.9	21	28	△7

(資料：市民課)

(4) 地区別人口動態

(平成22年度)

地区別	自 然 動 態								社 会 動 態		
	出 生			死 亡			出生率	死亡率	転 入	転 出	差 引 増 減
	総 数	男	女	総 数	男	女	(1,000人当り)				
総 数	133	68	65	355	179	176	4.7	12.5	558	885	△327
笹子町	5	2	3	23	11	12	4.3	19.9	23	30	△7
初狩町	10	1	9	28	18	10	4.6	13.0	45	50	△5
大月町	37	25	12	103	45	58	5.7	16.0	206	268	△62
賑岡町	20	11	9	35	20	15	5.1	8.9	69	112	△43
七保町	16	10	6	58	33	25	3.8	13.7	46	113	△67
猿橋町	31	16	15	59	29	30	5.9	11.2	82	166	△84
富浜町	11	3	8	40	19	21	2.5	9.3	69	116	△47
梁川町	3	0	3	9	4	5	3.0	9.1	18	30	△12

(資料：市民課)

4. 年齢別老人人口の推移

各年10月1日現在

年	総 人 口	60歳以上の人口						総人口に対する60歳以上の人口割合(%)
		総 数	60~64歳	65~69	70~74	75~79	80歳以上	
19	30,348	10,183	1,971	2,016	1,955	1,770	2,471	33.6
20	29,765	10,356	2,054	2,016	1,947	1,751	2,588	34.8
21	29,273	10,595	2,175	2,084	1,884	1,734	2,718	36.2
22	28,687	10,798	2,416	1,988	1,823	1,726	2,845	37.6
23	28,214	10,912	2,567	1,862	1,812	1,786	2,885	38.7

(資料：市民課)

5. 幼年・生産・老人人口の推移

各年10月1日現在

年	総 数		幼年人口(0~14歳)		生産人口(15~64歳)		老人人口(65歳以上)	
	人 口	割合(%)	人 口	割合(%)	人 口	割合(%)	人 口	割合(%)
19	30,348	100	3,542	11.7	18,965	62.5	7,841	25.8
20	29,765	100	3,335	11.2	18,128	60.9	8,302	27.9
21	29,273	100	3,151	10.8	17,702	60.5	8,420	28.8
22	28,687	100	2,953	10.3	17,352	60.5	8,382	29.2
23	28,214	100	2,804	9.9	17,065	60.5	8,345	29.6

(資料：市民課)

6. 外国人登録者及び登録世帯

(各年度末現在)

年 度	男	女	計	世 帯 数
1 5	94	107	201	163
1 6	93	111	204	163
1 7	93	103	196	149
1 8	96	90	186	141
1 9	92	90	182	144
2 0	87	82	169	134
2 1	75	86	161	126
2 2	69	76	145	118

(資料：市民課)

7. 国籍別外国人登録者の推移

(各年度末現在)

年 度	総 数	韓 国 朝 鮮	中 国	フィリピン	ベトナム	米 国	ブラジル	フランス	英 国	ド イ ツ
1 5	201	19	50	39	34	6	21	0	4	1
1 6	204	18	47	49	32	6	23	0	5	1
1 7	196	19	40	49	22	8	33	1	2	1
1 8	186	20	32	49	22	6	33	0	2	1
1 9	182	23	31	46	25	6	31	0	2	1
2 0	169	22	30	46	19	5	30		2	1
2 1	161	20	27	48	17	6	18	0	3	1
2 2	145	17	27	42	15	6	13	0	3	1

年 度	ガ ー ナ	カ ナ ダ	タ イ	ペ ル ー	イ ラ ン	バングラデシュ	オーストラリア	インドネシア	ボリビア	他・無国籍
1 5	0	1	1	2	1	0	5	13	1	3
1 6	0	0	1	2	1	0	3	12	1	3
1 7	0	0	2	2	0	0	3	10	1	3
1 8	0	0	2	1	0	2	0	10	1	5
1 9	0	0	3	1	0	1	0	10	0	2
2 0	0	0	2	0	0	1	0	9	0	2
2 1	0	0	1	2	0	1	1	10	0	6
2 2	0	1	1	2	0	0	0	14	0	3

(資料：市民課)

8. 移動理由別転入・転出者数の推移

(1) 転 入

移動理由	平成 19 年 度			平成 20 年 度			平成 21 年 度			平成 22 年 度		
	総 数	男	女	総 数	男	女	総 数	男	女	総 数	男	女
総 構 成 数 比	45	27	18	103	46	57	96	57	39	140	76	64
	100%	100%	100%	100%	100%	100%	100%	100%	100%	100%	100%	100%
就 構 成 職 比	1	1	0	4	2	2	6	4	2	7	6	1
	2.2	3.7	0.0	3.9	4.3	3.5	6.3	7.0	5.1	5.0	7.9	1.6
就 学 ・ 卒 業 構 成 比	3	1	2	2	2	0	10	4	6	6	2	4
	6.7	3.7	11.1	1.9	4.3	0.0	10.4	7.0	15.4	4.3	2.6	6.3
転 構 成 勤 比	12	10	2	14	10	4	28	19	9	37	27	10
	26.7	37.0	11.1	13.6	21.7	7.0	29.2	33.3	23.1	26.4	35.5	15.6
転 業 ・ 転 職 構 成 比	4	3	1	2	1	1	5	4	1	9	8	1
	8.9	11.1	5.6	1.9	2.2	1.8	5.2	7.0	2.6	6.4	10.5	1.6
廃 業 ・ 退 職 構 成 比	1	1	0	11	3	8	8	5	3	6	2	4
	2.2	3.7	0.0	10.7	6.5	14.0	8.3	8.8	7.7	4.3	2.6	6.3
縁 組 関 係 構 成 比	6	1	5	17	4	13	11	5	6	22	6	16
	13.3	3.7	27.8	16.5	8.7	22.8	11.5	8.8	15.4	15.7	7.9	25.0
住 宅 事 情 構 成 比	7	3	4	17	13	4	9	7	2	20	15	5
	15.6	11.1	22.2	16.5	28.3	7.0	9.4	12.3	5.1	14.3	19.7	7.8
交 通 事 情 構 成 比	0	0	0	0	0	0	2	2	0	3	2	1
	0.0	0.0	0.0	0.0	0.0	0.0	2.1	3.5	0.0	2.1	2.6	1.6
福 祉 施 設 入 所 構 成 比	0	0	0	0	0	0	0	0	0	1	0	1
	0.0	0.0	0.0	0.0	0.0	0.0	0.0	0.0	0.0	0.7	0.0	1.6
そ の 他 構 成 比	6	3	3	14	4	10	3	3	0	6	4	2
	13.3	11.1	16.7	13.6	8.7	17.5	3.1	5.3	0.0	4.3	5.3	3.1
主 因 者 に 伴 う も の 構 成 比	5	4	1	22	7	15	14	4	10	23	4	19
	11.1	14.8	5.6	21.4	15.2	26.3	14.6	7.0	25.6	16.4	5.3	29.7

(資料：常住人口(乙)調査)

(2) 転 出

移動理由	平成 19 年 度			平成 20 年 度			平成 21 年 度			平成 22 年 度		
	総 数	男	女	総 数	男	女	総 数	男	女	総 数	男	女
総 構 成 比	212	108	104	280	143	137	352	194	158	462	232	230
	100%	100%	100%	100%	100%	100%	100%	100%	100%	100%	100%	100%
就 職 構 成 比	13	7	6	31	12	19	40	24	16	46	28	18
	6.1	6.5	5.8	11.1	8.4	13.9	11.4	12.4	10.1	10.0	12.1	7.8
就 学 ・ 卒 業 構 成 比	1	0	1	8	5	3	13	10	3	9	6	3
	0.5	0.0	1.0	2.9	3.5	2.2	3.7	5.2	1.9	1.9	2.6	1.3
転 勤 構 成 比	43	34	9	57	39	18	64	50	14	87	61	26
	20.3	31.5	8.7	20.4	27.3	13.1	18.2	25.8	8.9	18.8	26.3	11.3
転 業 ・ 転 職 構 成 比	12	10	2	14	11	3	18	11	7	7	4	3
	5.3	9.3	1.9	5.3	7.7	2.2	5.3	5.7	4.4	5.3	1.7	1.3
廃 業 ・ 退 職 構 成 比	2	1	1	2	1	1	3	3	0	5	5	0
	0.9	0.9	1.0	0.7	0.7	0.7	0.9	1.5	0.0	1.1	2.2	0.0
縁 組 関 係 構 成 比	42	13	29	48	15	33	59	25	34	87	30	57
	18.3	12.0	27.9	18.3	10.5	24.1	18.3	12.9	21.5	18.3	12.9	24.8
住 宅 事 情 構 成 比	30	16	14	24	16	8	35	24	11	58	44	14
	14.2	14.8	13.5	8.6	11.2	5.8	9.9	12.4	7.0	12.6	19.0	6.1
交 通 事 情 構 成 比	5	4	1	12	11	1	11	11	0	14	7	7
	2.4	3.7	1.0	4.3	7.7	0.7	3.1	5.7	0.0	3.0	3.0	3.0
福 祉 施 設 入 所 構 成 比	1	0	1	5	2	3	8	3	5	7	2	5
	0.5	0.0	1.0	1.8	1.4	2.2	2.3	1.5	3.2	1.5	0.9	2.2
そ の 他 構 成 比	16	6	10	13	5	8	19	8	11	15	6	9
	7.5	5.6	9.6	4.6	3.5	5.8	5.4	4.1	7.0	3.2	2.6	3.9
主 因 者 に 伴 う も の 構 成 比	47	17	30	66	26	40	82	25	57	127	39	88
	22.2	15.7	28.8	23.6	18.2	29.2	23.3	12.9	36.1	27.5	16.8	38.3

(資料：常住人口調査)

(3) 理由別移動状況

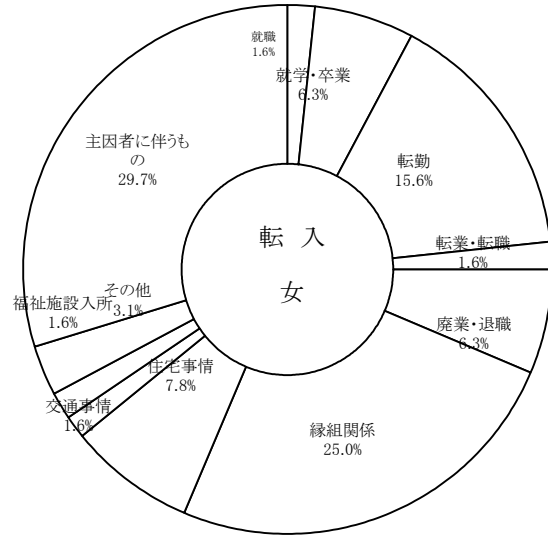
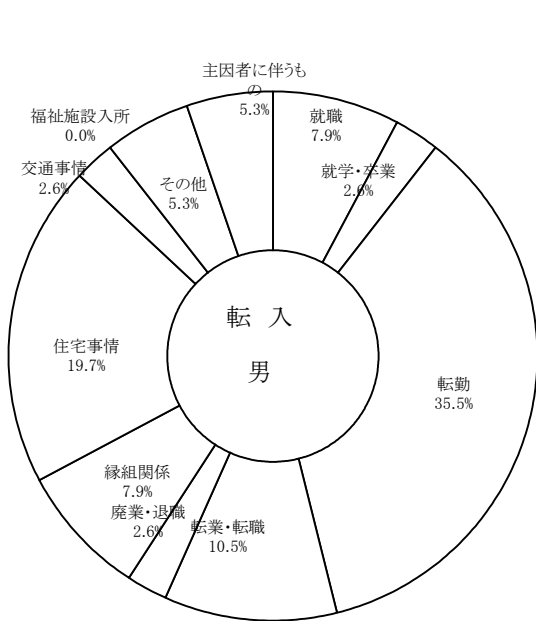

□ 就職	□ 就学・卒業	□ 転勤
□ 転業・転職	□ 廃業・退職	□ 縁組関係
□ 住宅事情	□ 交通事情	□ 福祉施設入所
□ その他	□ 主因者に伴うもの	

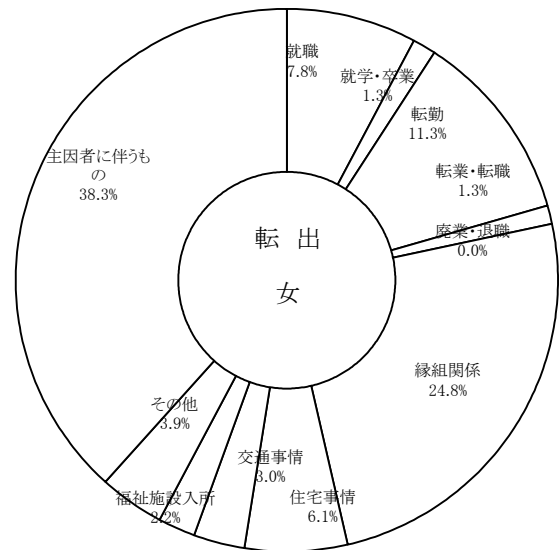
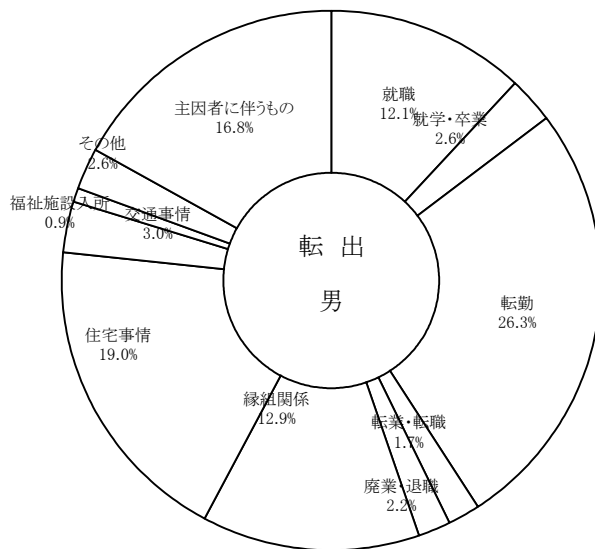

9. 国勢調査

(1) 人口及び世帯数の推移

(各年10月1日現在)

年次	世帯数	人 口			増 加 数	増 加 率 人 口 1,000 人 につ き	一 世 帯 当 り 人 口	人口密度 (1 k m ² 当り)
		総 数	男	女				
大正9年	5,549	30,137	14,828	15,309	△388	△12.7	5.4	107.4
14年	5,632	30,767	15,149	15,618	630	20.9	5.5	109.6
昭和5年	5,504	30,494	15,301	15,193	△273	△8.9	5.5	108.7
10年	5,561	31,079	15,555	15,524	585	19.2	5.6	110.8
15年	5,579	31,830	15,709	16,121	751	24.2	5.7	113.4
22年	7,441	40,800	19,862	20,938	8,970	281.8	5.5	142.8
25年	7,445	41,650	20,311	21,339	850	20.8	5.6	148.4
30年	7,392	41,412	19,933	21,479	△238	△5.7	5.6	147.6
35年	7,684	39,783	18,946	20,837	△1,629	△39.3	5.2	141.8
40年	8,049	39,018	18,761	20,257	△765	△19.2	4.8	139.0
45年	8,450	36,858	17,600	19,258	△2,160	△55.4	4.4	131.3
50年	9,082	36,766	17,747	19,019	△92	△2.5	4.0	131.0
55年	9,346	35,404	17,069	18,335	△1,362	△37.0	3.8	126.2
60年	9,672	34,914	16,897	18,017	△490	△13.8	3.6	124.4
平成2年	10,337	34,941	17,007	17,934	27	0.8	3.4	124.7
7年	11,393	35,199	17,475	17,724	258	7.4	3.1	125.6
平成12年	10,927	33,124	16,298	16,826	△2,075	△59.0	3.0	118.2
平成17年	10,524	30,879	15,001	15,878	△2,245	△67.8	2.9	110.2
平成22年	10,151	28,120	13,639	14,481	△2,759	△89.3	2.8	100.3

(2) 人口及び世帯数の推移

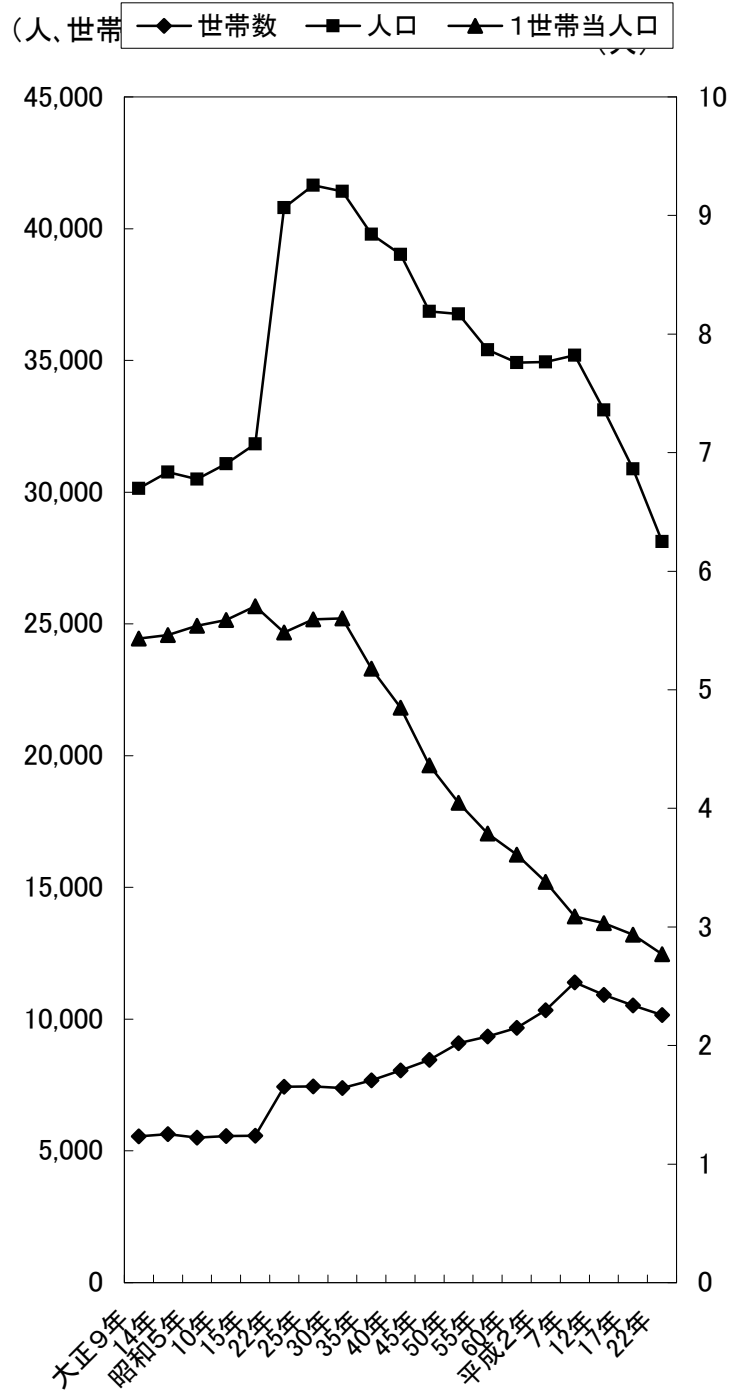

(3) 集落別人口

区分 地区及び集落別	平成22年10月1日				平成17年～平成22年の増加				女100人に 対する男	1世帯当 り人口	人口密度 (k㎡当り)
	世帯数	人口総数	男	女	増加世帯	増加率	増加人口	増加率			
総数	10,151	28,120	13,639	14,481	△373	96.5	△2,759	91.1	94.2	2.77	100.3
笹子町	409	1140	574	566	△19	95.6	△150	88.4	101.4	2.79	28.8
白野	66	200	93	107	△5	93.0	△23	89.7	86.9	3.03	
原	92	294	155	139	△9	91.1	△32	90.2	111.5	3.20	
吉久保	45	122	57	65	2	104.7	△18	87.1	87.7	2.71	
アミダ海	58	146	80	66	△5	92.1	△19	88.5	121.2	2.52	
黒野田	65	162	76	86	△12	84.4	△41	79.8	88.4	2.49	
追分	83	216	113	103	10	113.7	△17	92.7	109.7	2.60	
初狩町	697	2106	1001	1105	△18	97.5	△199	91.4	90.6	3.02	111.5
下初狩一区	158	437	218	219	1	100.6	△47	90.3	99.5	2.77	
下初狩二区	171	522	254	268	△8	95.5	△48	91.6	94.8	3.05	
藤沢	89	288	132	156	△3	96.7	△46	86.2	84.6	3.24	
側子	142	399	200	199	△10	93.4	△50	88.9	100.5	2.81	
神戸	62	199	95	104	2	103.3	△4	98.0	91.3	3.21	
立川原	26	82	37	45	△1	96.3	△8	91.1	82.2	3.15	
丸田	49	179	65	114	1	102.1	4	102.3	57.0	3.65	
大月町	2,687	6,585	3,133	3,452	△168	94.1	△724	90.1	90.8	2.45	165.8
駒橋	286	646	307	339	△15	95.0	△55	92.2	90.6	2.26	
御太刀	523	1032	452	580	△29	94.7	△112	90.2	77.9	1.97	
大月	681	1573	777	796	△45	93.8	△197	88.9	97.6	2.31	
沢井	55	149	77	72	△3	94.8	△14	91.4	106.9	2.71	
下花咲	191	449	208	241	△11	94.6	△56	88.9	86.3	2.35	
上花咲	103	276	128	148	△11	90.4	△23	92.3	86.5	2.68	
前沢	64	184	94	90	1	101.6	△23	88.9	104.4	2.88	
久保	44	147	70	77	3	107.3	12	108.9	90.9	3.34	
青木原	35	96	48	48	0	100.0	△37	72.2	100.0	2.74	
小佐野	118	344	165	179	2	101.7	△38	90.1	92.2	2.92	
下原	59	166	80	86	△7	89.4	△40	80.6	93.0	2.81	
沢中	28	90	45	45	△4	87.5	△18	83.3	100.0	3.21	
上真木(下)	75	226	104	122	△8	90.4	△29	88.6	85.2	3.01	
上真木(上)	135	451	199	252	3	102.3	△11	97.6	79.0	3.34	
間明野	52	150	74	76	0	100.0	△1	99.3	97.4	2.88	
桑西	39	127	58	69	△14	73.6	△22	85.2	84.1	3.26	
恵能野	16	44	21	23	1	106.7	△4	91.7	91.3	2.75	
NEC	0	0	0	0	0	0.0	0	0.0	0.0	0.00	
富士見台	183	435	226	209	△31	85.5	△56	88.6	108.1	2.38	
賑岡町	1,304	3,836	1,893	1,943	△75	94.6	△371	91.2	97.4	2.94	176.5
浅利	188	443	220	223	△17	91.7	△60	88.1	98.7	2.36	
強瀬	180	491	230	261	△11	94.2	△62	88.8	88.1	2.73	
岩殿	110	330	162	168	△18	85.9	△53	86.2	96.4	3.00	
畑倉	315	957	480	477	6	101.9	△53	94.8	100.6	3.04	
日影	52	164	86	78	△10	83.9	△29	85.0	110.3	3.15	
東奥山	81	256	128	128	△14	85.3	△45	85.0	100.0	3.16	
西奥山	78	285	159	126	△18	81.3	△34	89.3	126.2	3.65	
石動	179	541	242	299	2	101.1	△25	95.6	80.9	3.02	
ゆりヶ丘	121	369	186	183	5	104.3	△10	97.4	101.6	3.05	

区分 地区及び集落別	平成22年10月1日				平成17年～平成22年の増加				女100人に 対する男	1世帯当 り人口	人口密度 (k㎡当り)
	世帯数	人口総数	男	女	増加世帯	増加率	増加人口	増加率			
七保町	1,425	4,178	2,047	2,131	△47	96.8	△481	89.7	96.1	2.93	37.9
下和田	465	1,355	657	698	△11	97.7	△148	90.2	94.1	2.91	
大島	83	253	120	133	2	102.5	△27	90.4	90.2	3.05	
葛野	273	787	389	398	△13	95.5	△89	89.8	97.7	2.88	
田無瀬	34	77	35	42	△5	87.2	△19	80.2	83.3	2.26	
林	36	131	66	65	0	100.0	△3	97.8	101.5	3.64	
奈良子	66	164	86	78	△3	95.7	△16	91.1	110.3	2.48	
瀬戸(一)	53	165	84	81	△9	85.5	△21	88.7	103.7	3.11	
瀬戸(二)	87	261	119	142	△3	96.7	△13	95.3	83.8	3.00	
瀬戸(三)	67	220	112	108	△2	97.1	△35	86.3	103.7	3.28	
瀬戸(四)	20	67	34	33	△1	95.2	△11	85.9	103.0	3.35	
上和田	76	201	102	99	△1	98.7	△37	84.5	103.0	2.64	
小金沢	17	37	21	16	△1	94.4	△6	86.0	131.3	2.18	
駒宮	49	177	82	95	0	100.0	△16	91.7	86.3	3.61	
浅川(一)	29	89	45	44	0	100.0	△21	80.9	102.3	3.07	
浅川(二)	33	73	36	37	1	103.1	△8	90.1	97.3	2.21	
下浅川	37	121	59	62	△1	97.4	△11	91.7	95.2	3.27	
猿橋町	1,878	5,285	2,574	2,711	△1	99.9	△291	94.8	94.9	2.81	239.5
桂台一丁目	191	594	297	297	20	111.7	57	110.6	100.0	3.11	
桂台二丁目	132	444	220	224	32	132.0	115	135.0	98.2	3.36	
桂台三丁目	0	0	0	0	-	-	-	-	-	-	
小篠	61	187	96	91	△4	93.8	△39	82.7	105.5	3.07	
津成	21	60	26	34	△1	95.5	△4	93.8	76.5	2.86	
太田	24	76	40	36	0	100.0	△4	95.0	111.1	3.17	
久保	31	91	46	45	△1	96.9	△14	86.7	102.2	2.94	
小田	81	237	125	112	0	100.0	△26	90.1	111.6	2.93	
朝日小沢	56	150	67	83	△1	98.2	△10	93.8	80.7	2.68	
小沢	57	183	91	92	1	101.8	△10	94.8	98.9	3.21	
幡野	36	108	45	63	△1	97.3	△29	78.8	71.4	3.00	
田中	38	104	49	55	1	102.7	4	104.0	89.1	2.74	
小倉	40	112	54	58	1	102.6	3	102.8	93.1	2.80	
梨木	31	55	27	28	△4	88.6	△22	71.4	96.4	1.77	
東町	47	117	58	59	0	100.0	△12	90.7	98.3	2.49	
霞町	43	126	58	68	△8	84.3	△13	90.6	85.3	2.93	
横町	34	94	49	45	0	100.0	△10	90.4	108.9	2.76	
仲町	41	106	54	52	△2	95.3	△12	89.8	103.8	2.59	
寿町	46	104	59	45	△10	82.1	△48	68.4	131.1	2.26	
小柳町	165	451	206	245	1	100.6	△42	91.5	84.1	2.73	
殿上(一)	0	0	0	0	0	0.0	0	0.0	0.0	0.00	
殿上(二)	30	80	38	42	△9	76.9	△25	76.2	90.5	2.67	
殿上(三)	41	96	49	47	△6	87.2	△41	70.1	104.3	2.34	
殿上(四)	31	70	30	40	6	124.0	15	127.3	75.0	2.26	
殿上(五)	25	80	39	41	△3	89.3	0	100.0	95.1	3.20	
殿上(六)	54	120	50	70	5	110.2	0	100.0	71.4	2.22	
伊良原	238	705	347	358	8	103.5	16	102.3	96.9	2.96	
行原	26	71	35	36	△42	38.2	△94	43.0	97.2	2.73	
恋路	240	664	319	345	△216	10.7	△639	10.0	97.2	2.73	

区分 地区及び集落別	平成22年10月1日				平成17年～平成22年の増加				女100人 に対する男	1世帯当 り人口	人口密度 (k㎡当り)
	世帯数	人口総数	男	女	増加世帯	増加率	増加人口	増加率			
富浜町	1,369	3,904	1,903	2,001	△26	98.1	△374	91.3	95.1	2.85	293.8
山谷	30	87	43	44	△1	96.8	△20	81.3	97.7	2.90	
中野	62	188	94	94	△4	93.9	△33	85.1	100.0	3.03	
堀の内	188	553	277	276	△8	95.9	△61	90.1	100.4	2.94	
坂尻	22	56	29	27	△11	66.7	△43	56.6	107.4	2.55	
下鳥沢中組	26	82	43	39	5	123.8	27	149.1	110.3	3.15	
下鳥沢宮下	54	128	57	71	△2	96.4	△23	84.8	80.3	2.37	
上鳥沢東組	57	164	78	86	6	111.8	1	100.6	90.7	2.88	
上鳥沢中組	64	167	69	98	△7	90.1	△45	78.8	70.4	2.61	
上鳥沢西組	115	280	134	146	3	102.7	3	101.1	91.8	2.43	
寺向	108	303	145	158	4	103.8	△9	97.1	91.8	2.81	
峰沢	77	210	98	112	△6	92.8	△20	91.3	87.5	2.73	
大久保	100	292	135	157	△8	92.6	△47	86.1	86.0	2.92	
小向	51	147	73	74	△8	86.4	△34	81.2	98.6	2.88	
袴着	24	73	38	35	2	109.1	△5	93.6	108.6	3.04	
宮谷上組	82	305	160	145	△4	95.3	△31	90.8	110.3	3.72	
宮谷中組	47	133	65	68	12	134.3	15	112.7	95.6	2.83	
宮谷下組	75	208	100	108	0	100.0	△3	98.6	92.6	2.77	
宮谷新道	21	60	30	30	△3	87.5	△9	87.0	100.0	2.86	
横吹	78	207	102	105	0	100.0	△25	89.2	97.1	2.65	
駅南	88	261	133	128	4	104.8	△12	95.6	103.9	2.97	
梁川町	382	1,086	514	572	△19	95.3	△169	86.5	89.9	2.84	74.0
斧窪	34	81	42	39	△2	94.4	△12	87.1	107.7	2.38	
彦田	53	134	55	79	△2	96.4	△15	89.9	69.6	2.53	
西村・綱本	57	163	69	94	0	100.0	△25	86.7	73.4	2.86	
原	49	143	67	76	△1	98.0	△19	88.3	88.2	2.92	
新倉	30	93	46	47	△4	88.2	△20	82.3	97.9	3.10	
清水	15	50	26	24	△1	93.8	△5	90.9	108.3	3.33	
金畑・中野	20	42	19	23	1	105.3	△9	82.4	82.6	2.10	
塩瀬	38	117	59	58	△8	82.6	△22	84.2	101.7	3.08	
立野	44	130	65	65	0	100.0	△17	88.4	100.0	2.95	
下畑	42	133	66	67	△2	95.5	△25	84.2	98.5	3.17	

(4) 人口分布の推移

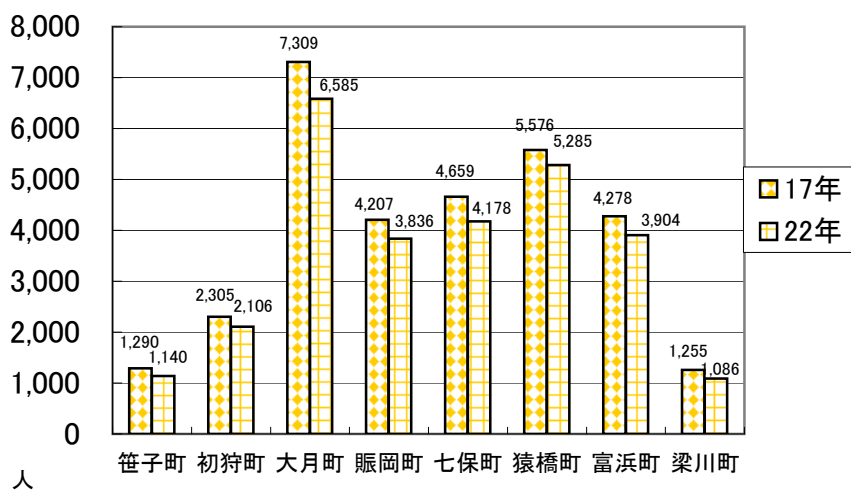

(5) 世帯分布の推移

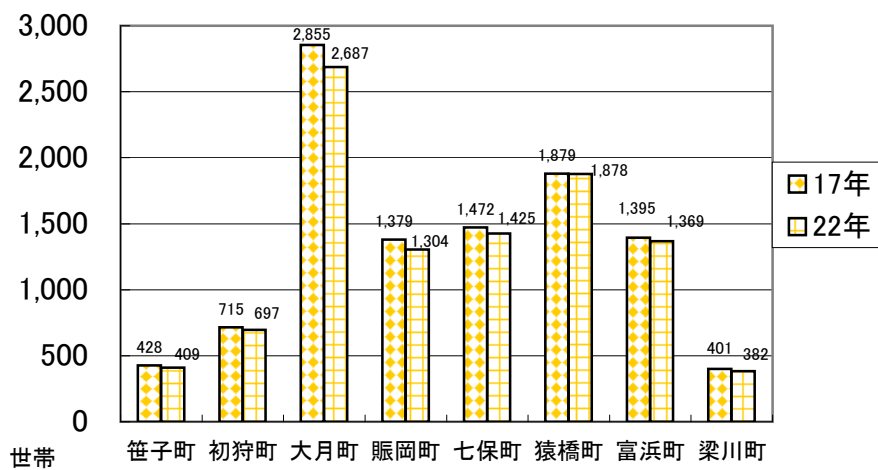

(6) 年齢階層別人口の推移

(各年10月1日現在)

年 齢 階 層 別	平 成 7 年			平 成 1 2 年			平 成 1 7 年		
	総 数	男	女	総 数	男	女	総 数	男	女
総 数	35,199	17,475	17,724	33,124	16,298	16,826	30,879	15,001	15,878
0 ～4才	1,546	787	759	1,271	666	605	980	513	467
5 ～9	1,889	977	912	1,578	810	768	1,266	678	588
10 ～14	2,163	1,111	1,052	1,859	953	906	1,571	793	778
15 ～19	2,370	1,124	1,246	2,183	1,068	1,115	1,928	944	984
20 ～24	2,289	1,152	1,137	1,827	909	918	1,659	837	822
25 ～29	2,197	1,116	1,081	1,842	1,025	817	1,426	714	712
30 ～34	2,096	1,081	1,015	1,886	940	946	1,598	869	729
35 ～39	2,159	1,099	1,060	1,948	982	966	1,750	870	880
40 ～44	2,589	1,435	1,154	2,079	1,047	1,032	1,881	929	952
45 ～49	2,742	1,496	1,246	2,486	1,361	1,125	1,991	986	1,005
50 ～54	2,304	1,230	1,074	2,569	1,341	1,228	2,388	1,277	1,111
55 ～59	2,182	1,100	1,082	2,153	1,106	1,047	2,479	1,278	1,201
60 ～64	2,257	1,075	1,182	2,050	983	1,067	2,080	1,047	1,033
65 ～69	2,217	1,040	1,177	2,100	956	1,144	1,971	926	1,045
70 ～74	1,710	738	972	2,033	922	1,111	1,947	852	1,095
75 ～79	1,170	432	738	1,504	623	881	1,791	773	1,018
80 ～84	827	317	510	943	313	630	1,195	443	752
85 ～89	378	130	248	527	178	349	625	185	440
90 ～	114	35	79	234	70	164	352	86	266
年 齢 不 詳	-	-	-	52	45	7	1	1	-
幼 年 人 口									
0 ～14才 (構成比)	5,598 (15.9)	2,875 (16.5)	2,723 (15.4)	4,708 (14.2)	2,429 (14.9)	2,279 (13.6)	3,817 (12.4)	1,984 (13.2)	1,833 (11.5)
生 産 年 齢 人 口									
15 ～64才 (構成比)	23,185 (65.9)	11,908 (68.1)	11,277 (63.6)	21,023 (63.5)	10,762 (66.0)	10,261 (61.0)	19,180 (62.1)	9,751 (65.0)	9,429 (59.4)
老 齢 人 口									
65才～ (構成比)	6,416 (18.2)	2,692 (15.4)	3,724 (21.0)	7,393 (22.3)	3,107 (19.1)	4,286 (25.4)	7,882 (25.5)	3,265 (21.8)	4,616 (29.1)

(7) 年齢階層別人口の推移

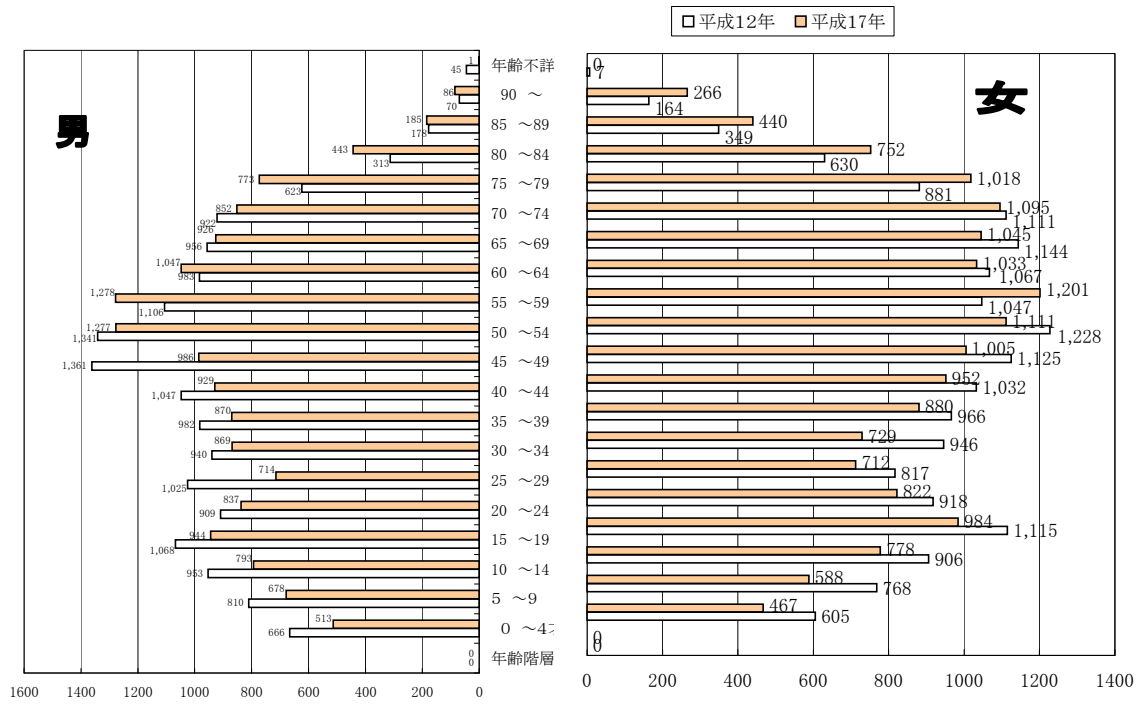

(8) 年齢3区分人口比の推移

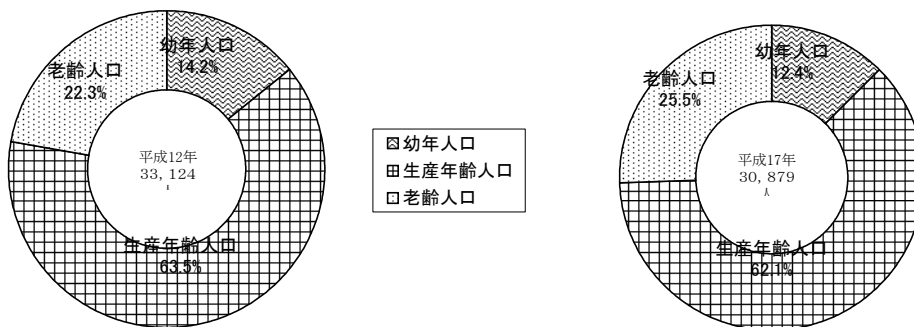

(9) 年齢階層別地区別人口

(平成17年10月1日現在)

地区		総 数	笹 子 町	初 狩 町	大 月 町	賑 岡 町	七 保 町	猿 橋 町	富 浜 町	梁 川 町
年齢階層別										
総 数		30,879	1,290	2,305	7,309	4,207	4,659	5,576	4,278	1,255
0 ~ 4 才		980	30	65	205	178	104	231	137	30
5 ~ 9		1,266	54	92	243	217	162	265	184	49
10 ~ 14		1,571	70	104	284	245	243	323	249	53
15 ~ 19		1,928	49	117	525	255	272	355	273	82
20 ~ 24		1,659	59	118	402	237	254	279	228	82
25 ~ 29		1,426	69	89	338	226	183	278	187	56
30 ~ 34		1,598	50	101	410	268	214	295	213	47
35 ~ 39		1,750	76	134	411	270	210	362	232	55
40 ~ 44		1,881	58	138	422	260	255	393	280	75
45 ~ 49		1,991	69	115	442	284	325	382	291	83
50 ~ 54		2,388	111	155	451	312	395	479	379	106
55 ~ 59		2,479	112	177	588	338	398	419	346	101
60 ~ 64		2,080	89	175	505	279	297	322	316	97
65 ~ 69		1,971	78	169	543	229	308	327	234	83
70 ~ 74		1,947	106	174	500	208	313	281	290	75
75 ~ 79		1,791	111	164	446	191	318	271	207	83
80 ~ 84		1,195	59	104	325	107	234	185	128	53
85 才 以 上		977	40	114	268	103	174	129	104	45
年 齢 不 詳		1	-	-	1	-	-	-	-	-

(平成22年10月1日現在)

地区		総 数	笹 子 町	初 狩 町	大 月 町	賑 岡 町	七 保 町	猿 橋 町	富 浜 町	梁 川 町
年齢階層別										
総 数		28,120	1,140	2,106	6,585	3,836	4,178	5,285	3,904	1,086
0 ~ 4 才		680	15	40	135	130	68	180	89	23
5 ~ 9		953	27	63	207	142	110	252	124	28
10 ~ 14		1,252	54	90	235	199	168	276	183	47
15 ~ 19		1,679	69	107	460	227	215	312	239	50
20 ~ 24		1,385	32	98	351	201	177	260	208	58
25 ~ 29		1,186	31	81	263	185	163	233	178	52
30 ~ 34		1,127	51	64	265	172	147	253	138	37
35 ~ 39		1,403	48	88	348	232	185	280	179	43
40 ~ 44		1,671	72	130	380	237	205	365	226	56
45 ~ 49		1,827	63	139	390	237	254	403	275	66
50 ~ 54		1,927	69	114	433	273	315	363	283	77
55 ~ 59		2,335	107	166	436	303	401	458	360	104
60 ~ 64		2,395	111	183	547	335	387	403	332	97
65 ~ 69		1,983	79	170	479	269	285	304	303	94
70 ~ 74		1,817	69	150	505	220	283	300	216	74
75 ~ 79		1,718	91	152	433	186	295	244	254	63
80 ~ 84		1,500	91	142	363	154	288	227	178	57
85 才 以 上		1,275	61	129	350	132	232	172	139	60
年 齢 不 詳		7	-	-	5	2	-	-	-	-

(10) 産業分類別・従業上の地位別15才以上従業者数

(平成12年10月1日現在)

産業大分類	総数			雇用者			自営業主			家族従業者		
	総数	男	女	総数	男	女	総数	男	女	総数	男	女
総数	15,301	9,426	5,875	12,837	7,977	4,860	1,714	1,291	423	749	157	592
第1次産業	308	243	65	118	103	15	154	133	21	36	7	29
農業	204	149	55	48	38	10	127	107	20	29	4	25
林業・狩猟業	102	93	9	70	65	5	25	25	-	7	3	4
漁業・水産養殖業	2	1	1	-	-	-	2	1	1	-	-	-
第2次産業	6,145	4,329	1,816	5,260	3,747	1,513	628	512	116	256	69	187
鉱業	39	35	4	39	35	4	-	-	-	-	-	-
建設業	1,823	1,601	222	1,481	1,307	174	259	256	3	83	38	45
製造業	4,283	2,693	1,590	3,740	2,405	1,335	369	256	113	173	31	142
第3次産業	8,810	4,829	3,981	7,426	4,106	3,320	928	643	285	456	80	376
卸売・小売業	2,711	1,231	1,480	1,929	838	1,091	457	329	128	325	64	261
金融・保険業	328	153	175	317	143	174	10	10	-	1	-	1
不動産業	95	63	32	69	48	21	23	14	9	3	1	3
運輸・通信業	983	850	133	939	811	128	40	38	2	4	1	2
電気・ガス・水道業	146	127	19	146	127	19	-	-	-	-	-	-
サービス業	3,888	1,875	2,013	3,367	1,609	1,758	398	252	146	123	14	109
公務	659	530	129	659	530	129	-	-	-	-	-	-
分類不能	38	25	13	33	21	12	4	3	1	1	1	-

(平成17年10月1日現在)

産業大分類	総数			雇用者			自営業主			家族従業者		
	総数	男	女	総数	男	女	総数	男	女	総数	男	女
総数	13,976	8,314	5,662	11,724	6,935	4,789	1,562	1,209	353	688	170	518
第1次産業	249	213	36	128	117	11	96	93	3	25	3	22
農業	157	130	27	65	58	7	73	70	3	19	2	17
林業	91	82	9	62	58	4	23	23	-	6	1	5
漁業	1	1	-	1	1	-	-	-	-	-	-	-
第2次産業	4,862	3,443	1,419	3,984	2,833	1,151	620	521	99	258	89	169
鉱業	21	17	4	21	17	4	-	-	-	-	-	-
建設業	1,364	1,202	162	1,024	899	125	251	251	-	89	52	37
製造業	3,477	2,224	1,253	2,939	1,917	1,022	369	270	99	169	37	132
第3次産業	8,787	4,614	4,173	7,534	3,941	3,593	846	595	251	405	78	327
卸売・小売業	2,223	1,004	1,219	1,742	749	993	281	211	70	200	44	156
金融・保険業	271	120	151	257	108	149	13	12	1	1	-	1
不動産業	80	56	24	50	32	18	28	23	5	2	1	1
情報通信業	260	204	56	243	192	51	13	12	1	4	-	4
運輸業	622	559	63	595	537	58	20	19	1	6	3	3
電気・ガス・水道業	105	90	15	105	90	15	-	-	-	-	-	-
飲食店・宿泊業	575	222	353	339	110	229	135	95	40	101	17	84
医療・福祉	1,134	262	872	1,057	214	843	58	47	11	19	1	18
教育・学習支援業	749	317	432	685	300	385	59	16	43	5	1	4
複合サービス業	235	166	69	234	165	69	1	1	-	-	-	-
サービス業(他に分類されないもの)	1,851	1,066	785	1,545	896	649	238	159	79	67	11	56
公務	682	548	134	682	548	134	-	-	-	-	-	-
分類不能	78	44	34	78	44	34	-	-	-	-	-	-

注：平成14年度より日本標準産業分類が改訂された。

(11) 産業大分類別就業者の構成図

電気・ガス・水道業 0.9%
 不動産業 0.6%
 分類不能 0.2%

合計 100%	第一次産業	第二次産業40.2%		第三次産業57.6%					
	← 2.0%	製造業28%	建設業 11.9%	サービス業 25.4%	卸売・小売業 17.7%	運輸・通信業 6.4%	公務 4.3%	金融・保険業 2.1%	←
平成12年	←	農業1.3%	鉱業 0.3%						
		林業0.7%							
		水産業0.0%							

平成17年	←	製造業24.9%	建設業 9.8%	飲食・宿泊業4.1%	卸売・小売業 15.9%	運輸・通信業 6.3%	公務 4.9%	金融・保険業 1.9%	←
		農業1.1%	鉱業 0.2%	医療・福祉8.1%					
		林業0.7%		教育・学習支援業 5.4%					
		水産業0.0%		複合サービス業 1.7%					
				その他サービス業 13.2%					
合計 100%	第一次産業	第二次産業34.8%		第三次産業62.9%					
	← 1.8%								

電気・ガス・水道業 0.8%
 不動産業 0.6%
 分類不能 0.6%

(12) 年齢階層別・産業別就業者数の推移

(平成12年10月1日現在)

年齢別	産業別			第1次産業			第2次産業			第3次産業			
	性別	総数	男	女	総数	男	女	総数	男	女	総数	男	女
総数		15,263	9,401	5,862	308	243	65	6,145	4,329	1,816	8,810	4,829	3,981
15～19才		195	86	109	1	1	-	73	47	26	121	38	83
20～24		1,116	556	560	4	3	1	382	248	134	730	305	425
25～29		1,496	924	572	13	12	1	611	458	153	872	454	418
30～34		1,388	861	527	17	13	4	602	432	170	769	416	353
35～39		1,489	927	562	13	9	4	579	411	168	897	507	390
40～44		1,701	992	709	19	15	4	619	401	218	1,063	576	487
45～49		2,047	1,279	768	23	17	6	853	576	277	1,171	686	485
50～54		2,052	1,264	788	32	23	9	858	595	263	1,162	646	516
55～59		1,511	999	512	23	14	9	695	512	183	793	473	320
60～64		979	640	339	46	33	13	418	300	118	515	307	208
65才以上		1,289	873	416	117	103	14	455	349	106	717	421	296
15～29		2,807	1,566	1,241	18	16	2	1,066	753	313	1,723	797	926
30～44		4,578	2,780	1,798	49	37	12	1,800	1,244	555	2,729	1,499	1,230
45～54		4,100	2,544	1,556	55	40	15	1,711	1,171	540	2,333	1,332	1,001
55才以上		3,779	2,512	1,267	186	150	36	1,568	1,161	407	2,025	1,201	824

(平成17年10月1日現在)

年齢別	産業別			第1次産業			第2次産業			第3次産業			
	性別	総数	男	女	総数	男	女	総数	男	女	総数	男	女
総数		13,898	8,270	5,628	249	213	36	4,862	3,443	1,419	8,787	4,614	4,173
15～19才		183	100	83	3	3	0	44	37	7	136	60	76
20～24		885	452	433	3	3	0	205	157	48	677	292	385
25～29		1,104	618	486	6	6	0	328	244	84	770	368	402
30～34		1,257	785	472	9	7	2	465	351	114	783	427	356
35～39		1,366	781	585	8	8	0	564	400	164	794	373	421
40～44		1,540	859	681	12	10	2	587	378	209	941	471	470
45～49		1,626	906	720	21	16	5	514	343	171	1,091	547	544
50～54		1,910	1,152	758	26	25	1	687	464	223	1,197	663	534
55～59		1,798	1,119	679	34	27	7	690	484	206	1,074	608	466
60～64		1,038	688	350	29	27	2	402	298	104	607	363	244
65才以上		1,191	810	381	98	81	17	376	287	89	717	442	275
15～29		2,172	1,170	1,002	12	12	0	577	438	139	1,583	720	863
30～44		4,163	2,425	1,738	29	25	4	1,616	1,129	487	2,518	1,271	1,247
45～54		3,536	2,058	1,478	47	41	6	1,201	807	394	2,288	1,210	1,078
55才以上		4,027	2,617	1,410	161	135	26	1,468	1,069	399	2,398	1,413	985

(13) 人口集中地区人口及び面積の推移

(各年10月1日現在)

年次	区分 面積 (k㎡)	世帯数	人口 (人)	対前回増加		人口集中地区の割合		人口密度(人/1k㎡当り)	
				増加数(人)	増加率(%)	面積(%)	人口(%)	人口集中地区	大月市全体
55年	1.6	2,347	7,327	△732	△9.1	0.57	20.7	4,579.4	126.2
60年	1.7	2,384	7,118	△209	△2.9	0.61	20.4	4,187.1	124.4
平成2年	2.0	2,704	7,512	394	5.5	0.71	21.5	3,756.0	124.7
7年	1.8	2,625	6,765	△747	△9.9	0.64	19.2	3,758.3	125.6
12年	1.72	2,450	5,971	△794	△11.7	0.61	18.0	3,471.5	118.2
17年	1.48	2,068	5,057	△914	△15.3	0.53	16.2	3,416.9	111.4

(14) 労働人口の推移

(各年10月1日現在)

年次	区分 男女別	総人口	15才以上人口	労働力人口	就業人口	完全失業者人口	非労働力人口
平成7年	男	17,475	14,600	11,332	10,864	468	3,258
	女	17,724	15,001	6,406	6,233	173	8,574
平成12年	総数	33,124	28,364	15,966	15,301	655	12,246
	男	16,298	13,824	9,887	9,426	461	3,830
	女	16,826	14,540	6,079	5,875	204	8,416
平成17年	総数	31,217	27,061	14,810	13,976	834	12,068
	男	15,262	13,016	8,894	8,314	580	3,985
	女	15,955	14,045	5,916	5,662	254	8,083

(15) 昼間人口の推移

(各年10月1日現在)

区 分	年次	総 数				就 業 者				通 学 者			
		2	7	12	17	2	7	12	17	2	7	12	17
常 住 人 口		34,941	35,199	33,072	30,878	-	-	-	-	-	-	-	-
昼 間 人 口		31,530	32,420	30,785	27,665	13,274	14,564	13,329	11,062	2,391	2,217	2,077	1,957
常 住 15 才 以 上 就 業 者 ・ 通 学 者		19,092	19,578	17,714	16,246	16,320	17,097	15,301	13,976	2,772	2,481	2,413	2,270
う ち 市 内 就 業 者 就 業 者 ・ 通 学 者		12,410	12,462	10,795	9,124	10,584	10,908	9,332	8,014	1,826	1,554	1,463	1,110
(A) う ち 市 外 就 業 者 ・ 通 学 者		6,682	7,116	6,919	7,122	5,736	6,189	5,969	5,962	946	927	950	1,160
(B) 大 月 市 へ の 就 業 者 ・ 通 学 者		3,255	4,319	4,611	3,895	2,690	3,656	3,997	3,048	565	663	614	847
(B) - (A) 流 入 者		△3,427	△2,797	△2,308	△3,227	△3,046	△2,533	△1,972	△2,914	△381	△264	△336	△313
大 月 市 を 就 業 地 ・ 通 学 地 と す る 者		15,665	16,781	15,406	13,019	13,274	14,564	13,329	11,062	2,391	2,217	2,077	1,957
昼 間 人 口 指 数		90.2	92.1	93.1	89.6	-	-	-	-	-	-	-	-

注：昼間人口指数=昼間人口÷常住人口×100

昼間人口欄の就業者、通学者は、15歳以上についてのものである。

(16) 流出人口(15歳以上)

(平成17年10月1日現在)

地 域	総 数	就業者	通学者	地 域	総 数	就業者	通学者
市内に居住する者	16,246	13,976	2,270	豊 島 区	17	12	5
市内で従業・通学	9,124	8,014	1,110	そ の 他 の 区	74	52	22
自 宅	1,930	1,930	-	八 王 子 市	1,014	841	173
自 宅 外	7,194	6,084	1,110	立 川 市	253	226	27
市外で従業・通学	7,122	5,962	1,160	武 蔵 野 市	45	31	14
県 内	3,920	3,442	478	三 鷹 市	39	33	6
甲 府 市	554	405	149	府 中 市	76	75	1
富 士 吉 田 市	239	227	12	昭 島 市	34	32	2
塩 山 市	94	93	1	調 布 市	34	21	13
都 留 市	1,345	1,244	101	町 田 市	63	20	43
山 梨 市	82	70	12	小 金 井 市	52	38	14
笛 吹 市	129	126	3	小 平 市	30	17	13
上 野 原 市	1,202	1,018	184	日 野 市	292	260	32
富 士 河 口 湖 町	55	51	4	国 分 寺 市	57	43	14
勝 沼 町	32	32	-	国 立 市	43	22	21
大 和 村	10	10	-	西 東 京 市	18	5	13
その他の市町村	178	166	12	福 生 市	16	16	-
他 県	3,202	2,520	682	多 摩 市	45	35	10
埼 玉 県	45	23	22	そ の 他 の 市 町 村	75	61	14
東 京 都	2,764	2,172	592	神 奈 川 県	323	272	51
特 別 区 部	578	396	182	横 浜 市	35	24	11
千 代 田 区	74	48	26	川 崎 市	27	19	8
中 央 区	28	28	-	相 模 原 市	82	63	19
港 区	53	50	3	津 久 井 町	14	14	-
新 宿 区	120	85	35	相 模 湖 町	41	41	-
文 京 区	25	10	15	藤 野 町	83	83	-
杉 並 区	71	42	29	そ の 他 の 市 町 村	41	28	13
世 田 谷 区	36	14	22	そ の 他 の 都 道 府 県	70	53	17
澁 谷 区	52	37	15				
中 野 区	28	18	10				

(17) 流入人口 (15歳以上)

(平成17年10月1日現在)

地 域	総 数	就業者	通学者	地 域	総 数	就業者	通学者
市内で従業・通学の者	13,019	11,062	1,957	他 県	439	375	64
市 内 に 常 住	9,124	8,014	1,110	埼 玉 県	16	16	-
自 宅	1,930	1,930	-	東 京 都	271	239	32
自 宅 外	7,194	6,084	1,110	特 別 区 部	33	33	-
市 外 に 常 住	3,895	3,048	847	八 王 子 市	133	110	23
県 内	3,456	2,673	783	日 野 市	23	21	2
甲 府 市	265	244	21	そ の 他 の 市 町 村	82	75	7
富 士 吉 田 市	197	176	21	神 奈 川 県	103	84	19
塩 山 市	135	108	27	相 模 湖 町	11	6	5
都 留 市	1,335	1,081	254	藤 野 町	29	18	11
山 梨 市	163	145	18	そ の 他 の 市 町 村	63	60	3
韭 崎 市	45	27	18	そ の 他 の 都 道 府 県	49	36	13
南 ア ル プ ス 市	43	30	13				
北 斗 市	18	16	2				
甲 斐 市	89	74	15				
笛 吹 市	170	152	18				
上 野 原 市	649	343	306				
勝 沼 町	62	41	21				
大 和 村	36	28	8				
中 道 町	10	9	1				
昭 和 町	12	11	1				
田 富 町	18	16	2				
道 志 村	13	10	3				
西 桂 町	86	62	24				
富 士 河 口 湖 町	61	55	6				
そ の 他 の 市 町 村	49	45	4				

(18) 世帯の種類・世帯人員別世帯数及び世帯人員

(各年10月1日現在)

区分	年次	2年		7年		12年		17年	
		構成		構成		構成		構成	
普通世帯人員	総数	10,021	100%	10,414	100%	10,497	100%	10,505	100%
	1人	1,423	14.2	1,615	15.5	1,896	18.2	2,178	20.7
	2人	1,951	19.5	2,343	22.5	2,602	25.0	2,861	27.2
	3人	1,873	18.7	2,028	19.5	2,062	19.8	1,970	18.8
	4人	2,155	21.5	2,092	20.1	1,896	18.2	1,823	17.4
	5人	1,292	12.9	1,178	11.4	1,055	11.4	900	8.6
	6人	905	9.0	786	7.5	674	6.5	519	4.9
	7人	349	3.5	312	3.0	256	2.5	203	1.9
	8人	61	0.6	51	0.5	47	0.5	43	0.4
	9人	9	0.1	5	0.0	7	0.1	8	0.1
10人以上	3	0.0	4	0.0	2	0.0	0	0.0	
別	世帯人員	34,497		34,041		32,443		30,553	
	1世帯当り人員	3.44		3.27		3.09		2.91	
準世帯	世帯数	316		979		386		169	
	世帯人員	444		1,158		681		326	
全世帯	世帯数	10,337		11,393		10,927		10,519	
	世帯人員	34,941		35,199		33,124		30,879	

(19) 住居の種類・住宅の所有の関係別一般世帯数・一般世帯人員

(平成17年10月1日現在)

住居の種類 住宅の所有の関係	世帯数		世帯人員		1世帯当 り室人数	1世帯当 り室数	1人当 り数	1世帯当 り延べ面積	1人当 り延べ面積
	住宅に住む一般世帯	10,371	30,395	2.93	-	-	122.4	41.8	
主 世 帯	10,289	30,216	2.94	-	-	123.0	41.9		
持 ち 家	8,415	26,182	3.11	-	-	139.6	44.9		
公営・公団・公社の借家	745	2,072	2.78	-	-	50.4	18.1		
民 営 借 家	969	1,664	1.72	-	-	44.5	25.9		
給 与 住 宅	160	298	1.86	-	-	64.0	34.4		
間 借 り	82	179	2.18	-	-	46.2	21.2		
1 人 世 帯	-	-	-	-	-	-	-		
2人以上の世帯	-	-	-	-	-	-	-		
そ の 他 の 一 般 世 帯	134	158	1.18	-	-	-	-		

平成7年国勢調査より間借りの内訳は人口30万人以上である。

(20) 住宅の建て方別・住宅に住む一般世帯数・一般世帯人員

(平成17年10月1日現在)

住 宅 の 建 設 方 式	住宅に住む一般世帯		主 世 帯							
	世 帯 数	世 帯 人 員	世 帯 数	世 帯 人 員	1 世 帯 当 り 人 員	1 世 帯 当 り 室 数	1 人 当 り 数	1 世 帯 当 り 延 べ 面 積	1 人 当 り 延 べ 面 積	
総 数	10,371	30,395	10,289	30,216	2.94	-	-	123.0㎡	41.9㎡	
一 戸 建	8,701	26,924	8,642	26,777	3.10	-	-	138.3㎡	44.6㎡	
長 屋 建	260	569	258	565	2.19	-	-	42.0㎡	19.2㎡	
共 同 住 宅	1,394	2,864	1,373	2,836	2.07	-	-	42.5㎡	20.6㎡	
1 . 2 階	391	524	381	508	1.33	-	-	28.7㎡	21.5㎡	
3 ~ 5 階	1,003	2,340	992	2,328	2.35	-	-	47.8㎡	20.4㎡	
6 階 以 上	-	-	-	-	-	-	-	-	-	
そ の 他	16	38	16	38	2.38	-	-	83.8㎡	35.3㎡	

(21) 親族人員別一般世帯数・一般世帯人員及び親族人員
(6歳未満、18歳未満親族のいる一般世帯)

(平成17年10月1日現在)

世帯人員	総数	親族人員 1人	2	3	4	5	6	7人以上
一般世帯数	10,505	2,196	2,849	1,967	1,821	900	519	253
一般世帯人員	30,553	2,214	5,706	5,902	7,285	4,501	3,115	1,830
親族人員	30,523	2,196	5,698	5,901	7,284	4,500	3,114	1,830
6歳未満親族 のいる一般世帯数								
世帯数	898	-	6	198	304	175	119	96
世帯人員	4,115	-	13	594	1,216	875	714	703
6歳未満親族人員	1,193	-	6	203	427	233	176	148
18歳未満のいる 一般世帯数								
世帯数	2,750	7	64	469	948	615	417	230
世帯人員	12,583	7	131	1,407	3,792	3,075	2,503	1,668
18歳未満親族人員	4,830	7	64	528	1,598	1,178	857	598

(22) 延べ面積・住宅の所有関係・別住宅に住む65歳以上親族のいる一般世帯数

(平成17年10月1日現在)

延べ面積	住宅に住む65歳以上 親族のいる一般世帯	主 世 帯					間 借 り
		総 数	持 ち 家	公 営 ・ 公 団 ・ 公 社 の 借 家	民 営 借 家	給 与 住 宅	
総 数	5,321	5,312	5,046	139	110	17	9
0～19㎡	9	7	1	-	6	-	2
20～29㎡	26	23	10	5	7	1	3
30～39㎡	135	134	40	70	23	1	1
40～49㎡	135	135	92	27	15	1	-
50～59㎡	136	134	99	21	12	2	2
60～69㎡	187	186	160	13	12	1	1
70～79㎡	195	195	184	2	6	3	-
80～89㎡	219	219	213	1	5	-	-
90～99㎡	419	419	410	-	8	1	-
100～119㎡	649	649	642	-	7	-	-
120～149㎡	1,111	1,111	1,103	-	4	4	-
150～199㎡	1,336	1,336	1,332	-	2	2	-
200～249㎡	441	441	438	-	3	-	-
250㎡以上	323	323	322	-	-	1	-

農 林 業

農 林 業

1. 専業兼業別農家数

(各年2月1日現在)

専兼別農家数	平成22年 (戸)	平成17年 (戸)	前対比 (%)	平成17年地区別農家数(戸)							
				笹子	初狩	大月	賑岡	七保	猿橋	富浜	梁川
農家総数	1,023	1,093	93.6	67	124	152	124	188	162	119	87
専業農家数	30	20	150.0	0	1	2	3	2	16	2	4
兼業 総数	74	117	63.2	5	19	6	12	5	16	9	2
兼業 農家 数											
第1種兼業	1	2	50.0	-	-	-	1	-	-	-	-
第2種兼業	73	115	63.5	5	19	6	11	5	16	9	2

(資料：農林業センサス)

※ 農家とは、経営耕地面積が10アール以上の世帯及び経営耕地面積がこれら未満でも、調査期日前1年間における農業生産物総販売金額が15万円以上あった世帯をいう。
平成12年より兼業農家数については、販売農家のみ。

■ 農業の専兼業区分

専業農家とは、世帯員の中に兼業従業者が1人もいない農家をいう。
兼業農家とは、世帯員の中に兼業従業者が1人以上いる農家をいう。
第1種兼業農家とは、自営農業を主とする兼業農家をいう。
第2種兼業農家とは、自営農業を従とする兼業農家をいう。
この場合、主従は原則としていずれかの所得が多いかによって定める。

■ 自給的農家・販売農家

自給的農家とは、経営耕地面積が30アール未満でかつ調査日前1年間の農産物販売金額が50万円未満に該当する農家。
販売農家とは、経営耕地面積が30アール以上又は調査日前1年間の農産物販売金額が50万円以上のいずれかに該当する農家。

2. 経営耕地規模別農家数

(平成22年2月1日現在) (単位:戸)

地区別 経営規模	地区別								
	総 数	笹子町	初狩町	大月町	賑岡町	七保町	猿橋町	富浜町	梁川町
総 数	1,023	67	124	152	124	188	162	119	87
0.3ha 未満	919	62	105	143	108	181	130	108	82
0.3~0.5ha //	71	5	11	5	14	3	24	7	2
0.5~1.0ha //	30	-	7	4	1	4	8	4	2
1.0~1.5ha //	3	-	1	-	1	-	-	-	1
1.5~2.0ha //	-	-	-	-	-	-	-	-	-
2.0ha以上	-	-	-	-	-	-	-	-	-

(資料:農業センサス)

3. 地区別農家人口及び農業就業人口

(平成22年2月1日現在) (単位:人)

項目	地区別	地区別								
		総 数	笹子町	初狩町	大月町	賑岡町	七保町	猿橋町	富浜町	梁川町
農家人口	総 数	390	25	73	28	64	28	112	40	20
	男	199	14	40	14	31	14	55	21	10
	女	191	11	33	14	33	14	57	19	10
農業就業人口	総 数	144	5	47	8	27	8	32	11	6
	男	83	5	31	7	6	4	13	11	6
	女	61	-	16	1	21	4	19	-	-

(資料:農業センサス)

農家人口:農業経営体(販売農家)の世帯員の総数

※ 平成12年の調査から自給的農家の調査項目が大幅に簡素化され、農家数、農家世帯員及び土地面積といった、資源総量を把握するための基本的な項目に限定されたため、平成12年以降の専業農家、兼業農家の数値には自給的農家は含まれていない。

4. 地区別耕地面積

(平成22年2月1日現在) (単位：a)

地区別 耕地別	総面積	笹子町	初狩町	大月町	賑岡町	七保町	猿橋町	富浜町	梁川町
耕地総面積	4,981	193	1,009	440	666	390	1,420	527	336
田	2,584	143	696	313	392	113	739	111	77
畑	2,100	50	313	113	225	197	586	381	235
樹園地	297	-	-	14	49	80	95	35	24

※自給の農家は対象外。

(資料：農業センサス)

5. 農産物販売金額段階別販売農家数

(平成22年2月1日現在) (単位：戸)

地区別 耕地別	総数	笹子町	初狩町	大月町	賑岡町	七保町	猿橋町	富浜町	梁川町
農家総数	106	5	20	8	16	8	32	11	6
販売なし	74	5	19	6	12	5	16	9	2
50万円未満	26	-	-	2	3	2	15	2	2
50～100〃	3	-	1	-	-	-	-	-	2
100～200〃	1	-	-	-	-	-	1	-	-
200～300〃	-	-	-	-	-	-	-	-	-
300～500〃	-	-	-	-	-	-	-	-	-
500万以上	2	-	-	-	1	1	-	-	-

※自給の農家は対象外。

(資料：農業センサス)

6. 農産物販売金額1位部門別農家数の推移

(各年2月1日現在) (単位:戸)

調査年	農産物を販売した農家数	(各年2月1日現在) (単位:戸)																
		稲	雑穀類	いも類	豆類	工作物	芸物	農産物	露地野菜	施設野菜	地菜	果樹類	花類	き木	その他	酪農	畜産	鶏
7	80	29	6	3	-	10	6	3	1	11	-	1	-	10				
12	52	4	5	10	-	12	3	4	1	9	-	1	-	3				
17	38	7	3	1	-	15	5	2	-	2	-	-	-	3				
22	31	6	4	2	-	14	-	3	-	-	-	-	-	2				

※自給的農家は対象外。

(資料:農林業センサス)

7. 農産物作付面積(栽培)

(平成22年2月1日) (単位:a)

地区別	類別	作付面積(栽培)	(平成22年2月1日) (単位:a)													
			稲	麦類	雑穀	いも類	豆類	工作物	農産物	野菜類	花き類	種苗・苗木	飼料用	その他		
総	数	×	286	×	×	61	×	39	292	10	-	-	-			
笹子	町	-	-	-	-	-	-	-	-	-	-	-	-			
初狩	町	×	×	-	-	×	-	-	-	-	-	-	-			
大月	町	×	×	-	-	-	-	-	-	-	-	-	-			
賑岡	町	×	×	-	×	×	-	-	×	×	-	-	-			
七保	町	×	-	-	-	×	×	×	-	-	-	-	-			
猿橋	町	×	73	-	-	×	×	×	142	-	-	-	-			
富浜	町	×	-	×	×	×	×	-	×	×	-	-	-			
梁川	町	×	×	-	-	×	×	-	116	-	-	-	-			

※自給的農家は対象外。

(資料:農業センサス)

8. 各種農作物作付農家数及び作付面積

(平成22年2月1日) (単位: 農家数 戸・面積 a)

作物別 項目	稲		麦 類			雑 穀 そば・ひえ あわ・きび その他の雑穀
	水 稲	陸 稲	小 麦	大 麦 裸 麦	ビ ー ル 麦	
作付農家数	12	-	1	-	-	2
作付面積	286	-	×	-	-	×

作物別 項目	い も 類		豆 類		
	ばれいしょ	かんしょ	大 豆	小 豆	そ の 他 類 の 豆
作付農家数	9	7	12	4	1
作付面積	43	18	134	7	×

作物別 項目	工 芸 農 類 作 物	野 菜 類	花 花 木 花 木	そ の 他 物 の 作 物	果 樹
	作付農家数	3	16	5	-
作付面積	39	279	45	-	27

*自給的農家は対象外

(資料: 農業センサス)

9. 家畜飼養頭羽数

(平成22年2月1日現在)

項目	家畜	牛			豚	採卵鶏	ブロイラー
		計	乳	用肉用			
飼養農家数		1	1	-	-	-	-
飼養頭羽数		x	x	-	-	-	-

※採卵鶏、ブロイラーは、単位：100羽
自給的農家は対象外。

(資料：農業センサス)

10. 掃立卵量規模別農家数

(平成7年2月1日現在)

地区別	規模別 掃立卵量	掃立卵量規模別農家数								
		総農家数	3箱未満	3~6	6~10	10~20	20~30	30~50	50箱以上	
総数		53	10	1	6	1	2	-	-	-
笹子町		-	-	-	-	-	-	-	-	-
初狩町		-	-	-	-	-	-	-	-	-
大月町		2	1	1	-	-	-	-	-	-
賑岡町		9	1	-	-	1	-	-	-	-
七保町		-	-	-	-	-	-	-	-	-
猿橋町		35	6	-	4	-	2	-	-	-
富浜町		-	-	-	-	-	-	-	-	-
梁川町		7	2	-	2	-	-	-	-	-

※平成12年より調査対象外となる。

(資料：農業センサス)

11. 農用機械（個人所有）台数

(平成22年2月1日現在)

地区別	農用機械別	動 力 機 械		
		田 植 機	トラクター	コンバイン
総数		55	64	41
笹子町		4	4	1
初狩町		14	15	9
大月町		5	5	7
賑岡町		7	7	9
七保町		2	1	2
猿橋町		19	27	11
富浜町		3	4	2
梁川町		1	1	-

(資料：農業センサス)

12. 生産農業所得の推移

※ (単位:平成10年まで 粗生産額100万円・生産性1,000円)
(単位:平成11年以降 粗生産額1,000万円・生産性1,000円)

区分		年次										
		9	10	11	12	13	14	15	16	17	18	
農 業 産 額	耕 種	米	142	136	14	13	12	12	14	11	10	10
		麦類	1	0	0	0	0	0	0	0	0	0
		雑穀・豆類	17	16	2	2	1	1	1	1	1	1
		いも類	34	41	5	4	3	2	2	3	2	2
		野菜	131	143	14	13	12	12	11	10	10	10
		果実	9	8	1	1	1	1	1	1	1	1
		花き	79	89	8	7	7	4	2	2	3	2
		工芸農作物	7	6	2	1	1	1	1	1	1	1
		種 木・その他	6	4	0	1	0	0	0	0	0	0
	計	426	443	45	41	37	33	31	27	27	26	
出 産 額	養蚕	-	-	-	-	-	-	-	-	-	-	
	畜 産	肉用牛	82	85	8	7	7	5	3	x	x	x
		乳用牛	-	-	-	-	-	-	-	-	-	-
		豚	12	11	-	-	-	-	-	-	-	-
		鶏	4	2	0	0	0	0	0	0	-	-
	その他	0	2	0	0	0	0	0	x	x	x	
計	94	98	8	7	7	5	4	2	2	1		
加工農産物		-	-	-	-	-	-	-	-	-	0	
農業産出額合計		524	543	53	48	45	38	35	29	28	27	
生産農業所得率		48.7	49.9	47.2	51.6	50.6	52.5	48.1	48.3	48.7	45.8	
生産農業所得		255	271	25	25	23	20	17	14	14	12	
生 産 性	農家1戸当生産農業所得	213	226	208	233	210	187	157	133	124	113	
	10a当り生産農業所得	67	73	68	70	64	57	48	41	40	36	
	農業従事者換算1人当り	345	366	336	1,191	1,077	957	804	679	834	761	

注:計と内訳が一致しないのは単位未満を四捨五入したためである。
平成19年度より市町村別に集計を行っていないため不詳。

(資料:関東農政局都留統計・情報センター)

13. 農業粗生産額の推移

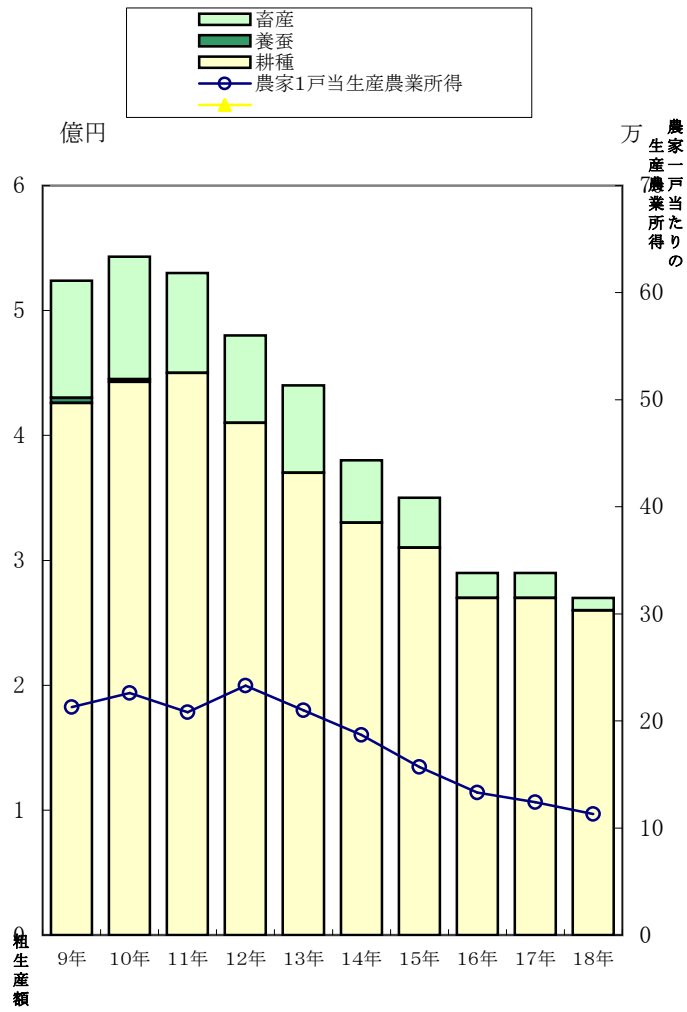

1 4. 保有山林がある林業経営体数と面積

(各年2月1日現在)

調査年	区分	林業経営体数 (戸)	山 林 面 積 (ha)						
			所 有	貸 分	山 付 取	林 借 分	入 収 林	保 有 山 林	
2		157	3,964		236		50		3,778
1 2		83	2,337		256		69		2,150
1 7		46	3,633		160		284		3,757
2 2		18	207		-		316		523

(資料：農林業センサス)

1 5. 保有山林面積規模別林家数及び面積

(平成22年2月1日現在)

区分	規模別	総 数	保有山林面積規模別								
			1～ 3 ha	3～ 5 h a	5～ 10ha	10～ 20ha	20～ 30ha	30～ 50ha	50～ 100ha	100ha 以上	保有山 林なし
農 家 林 家	戸 数	399	-	-	-	-	-	-	-	-	-
	面 積 (ha)	1,629	-	-	-	-	-	-	-	-	-
非 農 家 林 家	戸 数	383	-	-	-	-	-	-	-	-	-
	面 積 (ha)	1,594	-	-	-	-	-	-	-	-	-
小 計	戸 数	782	493	147	83	38	10	4	5	2	-
	面 積 (ha)	3,223	-	-	-	-	-	-	-	-	-
林 家 以 外 の 林 業 事 業 体	戸 数	18	-	2	2	9	-	1	1	1	2
	面 積 (ha)	-	-	-	-	-	-	-	-	-	-
合 計	戸 数	800	-	-	-	-	-	-	-	-	-
	面 積 (ha)	-	-	-	-	-	-	-	-	-	-

(資料：農林業センサス)

16. 林業従事日数別世帯員数

(平成22年2月1日現在)

区分 地区別	総数	1～	30～	60～	150日
		29日	59日	149日	以上
総数	135	105	9	14	7
笹子町	7	4	1	1	1
初狩町	×	×	×	×	×
大月町	23	9	2	9	3
賑岡町	×	×	×	×	×
七保町	95	89	1	3	2
猿橋町	×	×	×	×	×
富浜町	×	×	×	×	×
梁川町	-	-	-	-	-

(資料：農林業センサス)

17. 林野面積及び蓄積量の推移

(各年度末現在)

項目 年度	総数				国有林			
	面積(ha)	蓄積量(m3)			面積(ha)	蓄積量(m3)		
		総数	針葉樹	広葉樹		総数	針葉樹	広葉樹
15	24,371	4,226,130	2,729,670	1,496,460	207	35,840	32,791	3,049
16	24,371	4,322,808	2,810,931	1,511,877	207	36,562	33,460	3,102
17	24,370	4,465,532	2,887,575	1,577,957	207	36,083	32,838	3,245
18	24,321	4,513,925	2,925,444	1,588,481	207	35,840	32,791	3,049
19	24,321	4,587,115	2,972,973	1,614,142	207	36,541	33,457	3,084
20	24,320	4,673,176	3,035,657	1,637,519	207	37,127	34,011	3,116
21	24,320	4,748,639	3,095,024	1,653,615	207	37,095	34,011	3,084

項目 年度	県有林				民有林			
	面積(ha)	蓄積量(m3)			面積(ha)	蓄積量(m3)		
		総数	針葉樹	広葉樹		総数	針葉樹	広葉樹
15	11,141	1,452,843	768,615	684,228	13,023	2,737,447	1,928,264	809,183
16	11,148	1,507,009	812,253	694,756	13,015	2,779,237	1,965,218	814,019
17	11,149	1,537,429	833,711	703,718	13,014	2,892,020	2,021,026	870,994
18	11,148	1,564,611	852,405	712,206	12,966	2,913,474	2,040,248	873,226
19	11,148	1,589,125	868,110	721,015	12,966	2,961,449	2,071,406	890,043
20	11,158	1,620,567	891,495	729,072	12,955	3,015,482	2,110,151	905,331
21	11,162	1,658,170	919,030	739,140	12,951	3,053,374	2,141,983	911,391

注：県有林は樹裁貸地を除く。未編成地、不要存地は除く。
国有林は官行造林地を含む。

(資料：県統計年鑑)

18. 保安林種類別面積の推移

(各年度末現在)

項目 年度	種 類 別 面 積 (ha)											
	総 数		水 源 かん 養 保 安 林		土 砂 流 出 防 備 保 安 林		水 害 防 備 保 安 林		風 致 保 安 林		土 砂 崩 壊 防 備 保 安 林	
	箇 所	面 積	箇 所	面 積	箇 所	面 積	箇 所	面 積	箇 所	面 積	箇 所	面 積
平成14	…	((286))13,196	…	12,739	…	453	…	2	…	2	…	-
15	…	((286))13,202	…	12,744	…	454	…	2	…	2	…	-
16	…	((286))13,301	…	12,789	…	508	…	2	…	2	…	-
17	…	((286))13,343	…	12,792	…	546	…	2	…	2	…	-
18	…	((286))13,341	…	12,790	…	546	…	2	…	2	…	-
19	…	((286))13,341	…	12,790	…	546	…	2	…	2	…	-
20	…	((286))13,374	…	12,803	…	566	…	0	…	2	…	-
21	…	((286))13,372	…	12,800	…	567	…	2	…	2	…	-

(資料：県統計年鑑)

(各年度末現在)

項目 年度	種 類 別 面 積 (ha)		うち県有林の面積
	保 健 保 安 林		
	箇 所	面 積	
平成14	…	((286))-	((286)) 10,909
15	…	((286))	((286)) 10,909
16	…	((286))	((286)) 10,949
17	…	((286))	((286)) 10,949
18	…	((286))	((286)) 10,947
19	…	((286))	((286)) 10,947
20	…	((286))	((286)) 10,947
21	…	((286))	((286)) 10,947

注：兼種保安林は(())に内数で、()に外数で示した。
(資料：県統計年鑑)

事業所

1. 産業大分類別事業所数の推移

産業別	調査年	3	8	13	18
総数		2,161	1,945	1,788	1,689
農林水産業		2	3	3	3
鉱業		1	1	1	1
建設業		231	237	216	204
製造業		605	430	337	285
卸売・小売業		726	676	593	388
金融保険業		27	25	24	21
不動産業		42	41	56	85
運輸業		47	47	44	27
情報通信業		-	-	-	6
電気・ガス・水道業		2	3	6	6
飲食店・宿泊業		-	-	-	140
医療・福祉		-	-	-	78
教育・学習支援		-	-	-	73
複合サービス事業		-	-	-	24
サービス業		446	451	479	316
公務		32	31	29	32

産業別	調査年	21
総数		1,542
農業、林業		11
鉱業、採石業、砂利採取業		-
建設業		185
製造業		243
卸売業、小売業		324
金融業、保険業		20
不動産業、物品賃貸業		102
運輸業、郵便業		30
情報通信業		7
電気・ガス・水道業		7
宿泊業、飲食業		132
医療、福祉		71
教育、学習支援業		66
学術研究・専門・技術サービス業		42
生活関連娯楽業		136
複合サービス事業		21
サービス業		117
公務		28

2. 産業大分類別従業者数の推移

産業別	調査年	3	8	13	18
総数		13,635	13,618	12,355	1,088
農林水産業		12	28	27	31
鉱業		45	53	38	34
建設業		1,488	1,442	1,281	1,131
製造業		4,773	3,893	3,227	2,608
卸売・小売業		3,004	3,158	2,859	1,744
金融保険業		346	722	259	184
不動産業		78	59	111	152
運輸業		578	503	463	360
情報通信業		-	-	-	26
電気・ガス・水道業		80	99	321	289
飲食店・宿泊業		-	-	-	597
医療・福祉		-	-	-	984
教育・学習支援		-	-	-	781
複合サービス事業		-	-	-	220
サービス業		2,665	2,995	3,215	1,333
公務		566	666	554	414

(資料 平成18年以前：事業所・企業統計調査)

産業別	調査年	21
総数		10,451
農業、林業		85
鉱業、採石業、砂利採取業		-
建設業		993
製造業		2,517
卸売業、小売業		1,529
金融業、保険業		178
不動産業、物品賃貸業		206
運輸業、郵便業		516
情報通信業		32
電気・ガス・水道業		322
宿泊業、飲食業		616
医療、福祉		964
教育、学習支援業		709
学術研究・専門・技術サービス業		206
生活関連娯楽業		444
複合サービス事業		111
サービス業		586
公務		437

注：平成14年度より日本標準産業分類が改訂された。(資料 平成21年以降：経済センサス)
 注：事業所・企業統計調査は廃止となり、平成21年以降経済センサスにて対応。

3. 産業別・地区別事業所数及び従業者数

(平成21年7月1日現在)

産業分類		地区								
		総数	笹子町	初狩町	大月町	賑岡町	七保町	猿橋町	富浜町	梁川町
総数	事業所数	1,542	65	126	677	137	155	202	143	37
	従業者数	10,451	446	880	4,720	860	885	1,143	1,321	196
農林業	事業所数	11	-	-	2	4	2	-	3	-
	従業者数	85	-	-	29	27	16	-	13	-
鉱業、採石業、砂利採取業	事業所数	-	-	-	-	-	-	-	-	-
	従業者数	-	-	-	-	-	-	-	-	-
建設業	事業所数	185	10	19	47	26	37	26	17	3
	従業者数	993	154	88	188	128	155	207	57	16
製造業	事業所数	243	16	22	54	45	33	32	33	8
	従業者数	2,517	141	305	490	350	164	311	658	98
電気・ガス・熱供給・水道業	事業所数	7	1	-	3	1	1	-	-	1
	従業者数	322	14	-	138	141	19	-	-	10
情報通信業	事業所数	7	1	-	6	-	-	-	-	-
	従業者数	32	5	-	27	-	-	-	-	-
運輸業 郵便業	事業所数	30	-	6	16	-	1	4	3	-
	従業者数	516	-	32	367	-	24	79	14	-
卸売業 小売業	事業所数	324	11	28	163	12	30	47	29	4
	従業者数	1,529	60	178	730	18	198	197	141	7
金融業 保険業	事業所数	20	-	-	14	-	1	5	-	-
	従業者数	178	-	-	137	-	7	34	-	-
不動産業、 物品賃貸業	事業所数	102	3	3	77	5	2	7	5	-
	従業者数	206	13	10	155	6	4	10	8	-
専門・技術 サービス業	事業所数	42	2	3	22	-	2	7	4	2
	従業者数	206	8	5	159	-	4	13	7	10
宿泊業、飲食 サービス業	事業所数	132	7	4	82	8	5	13	6	7
	従業者数	616	20	9	449	45	9	37	28	19
生活関連 サービス業	事業所数	136	5	13	58	12	14	17	13	4
	従業者数	444	6	25	191	14	19	52	122	15
教育、学習 支援業	事業所数	66	2	4	26	7	4	13	8	2
	従業者数	709	13	32	339	55	30	78	151	11
医療福祉	事業所数	71	1	5	35	5	9	10	5	1
	従業者数	964	1	84	582	49	148	50	48	2
複合サ ービス事業	事業所数	21	2	2	7	1	2	4	2	1
	従業者数	111	4	14	45	1	9	21	15	2
サービス業	事業所数	117	2	15	50	11	9	15	13	2
	従業者数	586	5	95	278	26	70	52	56	4
公務	事業所数	28	2	2	15	-	3	2	2	2
	従業者数	437	2	3	416	-	9	2	3	2

(資料：平成21年経済センサス)

注：事業所・企業統計調査は廃止となり、平成21年以降経済センサスにて対応。

4. 地区別・従業者規模別事業所数

(平成21年7月1日現在)

地区	規模		1～4人		5～9人		10～19人		20～29人		30人以上		派遣従業者のみ		従業者数
	事業所数	構成比	事業所数	構成比	事業所数	構成比	事業所数	構成比	事業所数	構成比	事業所数	構成比	事業所数	構成比	
総数	1,542	100.0	1,038	67.3	252	16.3	140	9.1	47	3.0	61	4.0	4	0.4	
笹子町	65	100.0	44	67.7	9	13.8	5	7.7	3	4.6	4	6.2	0	0.0	
初狩町	126	100.0	80	63.5	18	14.3	18	14.3	4	3.2	5	4.0	1	0.8	
大月町	677	100.0	454	67.1	123	18.2	50	7.4	18	2.7	29	4.3	3	0.4	
賑岡町	137	100.0	96	70.0	21	15.3	13	9.5	4	2.9	3	2.2	0	0.0	
七保町	155	100.0	107	69.0	24	15.5	16	10.3	4	2.6	4	2.6	0	0.0	
猿橋町	202	100.0	142	70.3	33	16.3	12	5.9	8	4.0	7	3.5	0	0.0	
富浜町	143	100.0	89	62.2	21	14.7	20	14.0	4	2.8	9	5.1	0	0.0	
梁川町	37	100.0	26	70.3	3	8.1	6	16.2	2	5.4	0	-	0	0.0	

5. 経営組織別事業所数・従業者の推移

年次	総数		民				営				公 営	
			個人		会社		会社以外の法人		法人でない団体			
	事業所数	従業者数	事業所数	従業者数	事業所数	従業者数	事業所数	従業者数	事業所数	従業者数	事業所数	従業者数
61	2,284	13,133	1,694	4,401	409	6,401	81	455	4	8	96	1,868
3	2,161	13,635	1,502	3,994	483	7,382	86	525	2	28	88	1,706
8	1,945	13,618	1,284	3,587	485	7,031	82	1,067	6	44		1,889
13	1,788	12,355	1,119	3,139	489	6,657	89	731	3	11	88	1,817
18	1,689	10,888	996	2,411	502	6,179	107	869	5	8	79	1,421
21	1,542	10,451	(事業所数) 1,474				(従業者数) 9,115				68	1,336

調査日は、昭和61年7月1日、平成3年7月1日、同8年10月1日、同13年10月1日、同18年10月1日、平成21年7月1日現在

(資料：事業所・企業統計調査)
(平成21年以降、経済センサス)

注：事業所・企業統計調査は廃止となり、平成21年以降経済センサスにて対応。

6. 事業所数及び従業者数の推移

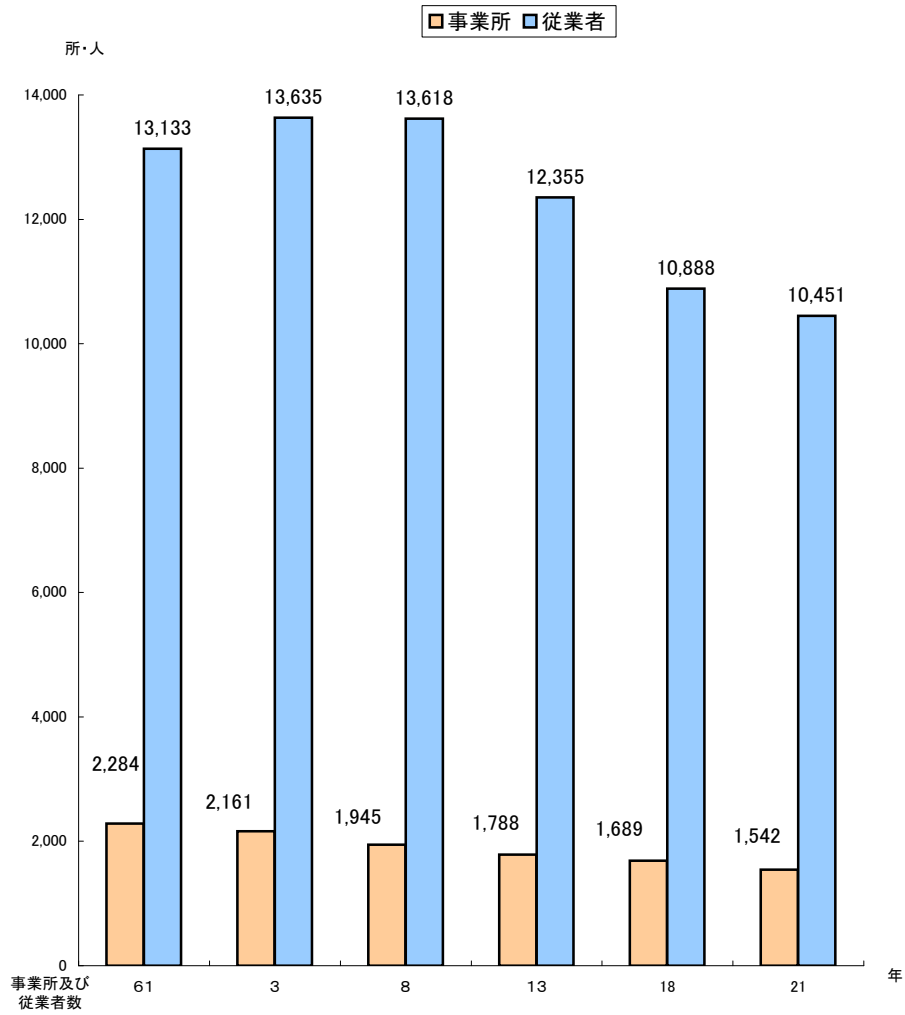

工業

工業

1. 工業概況の推移

(各年12月31日現在)

区 分	単 位	1 1	1 2	1 3	1 4	1 5	1 6
事 業 所 数	ヶ 所	141	144	131	116	134	121
従 業 者 数	人	2,808	2,856	2,568	2,259	2,181	2,162
製 造 品 出 荷 額 等	百 万 円	75,529	71,004	59,160	38,026	39,358	38,279

区 分	単 位	1 7	1 8	1 9	2 0	2 1	2 2
事 業 所 数	ヶ 所	127	119	118	120	99	97
従 業 者 数	人	2,161	2,204	2,227	2,211	1,950	1,979
製 造 品 出 荷 額 等	百 万 円	39,634	42,799	51,394	50,829	35,448	36,033

注：従業者4人以上の事業所についてのものである。

(資料：工業統計調査)

2. 業種別事業所数の推移

(各年12月31日現在)

業 種	1 9	業 種	2 0	2 1	2 2
総 数	118	総 数	120	99	97
食 料 品	8	食 料 品	8	6	6
飲 料	1	飲 料	1	1	1
織 維 工 業	1	織 維 工 業	3	3	3
衣 服 ・ 織 維 製 品	2	木 材 ・ 木 製 品	1	1	1
木 材 ・ 木 製 品	1	印 刷 ・ 同 関 連 品	1	1	1
家 具 ・ 装 備 品	-	化 学 工 業 製 品	1	1	1
パ ル プ ・ 紙	-	プ ラ ス チ ッ ク 製 品	20	17	16
印 刷 ・ 同 関 連 品	1	窯 業 ・ 土 石	3	3	2
化 学 工 業 製 品	1	非 鉄 金 属	2	2	1
石 油 製 品 ・ 石 炭 製 品	-	金 属 製 品	5	6	6
プ ラ ス チ ッ ク 製 品	18	は ん 用 機 械 器 具	6	5	4
ゴ ム 製 品	-	生 産 用 機 械 器 具	21	10	13
皮 革 同 製 品	-	業 務 用 機 械 器 具	10	4	4
窯 業 ・ 土 石	3	電 子 部 品 ・ デ バ イ ス	7	9	8
非 鉄 金 属	2	電 気 機 械 器 具	10	13	10
金 属 製 品	5	情 報 通 信 機 械 器 具	2	1	3
一 般 機 械 器 具	24	輸 送 機 械 器 具	14	13	15
電 気 機 械 器 具	10	そ の 他	5	3	2
情 報 通 信 機 械 器 具	2				
電 子 部 品 ・ デ バ イ ス	9				
輸 送 機 械 器 具	17				
精 密 機 械 器 具	9				
そ の 他	4				

(資料：工業統計調査)

注：従業者 4人以上の事業所についてのものである。

注：平成20年度より日本標準産業分類が改訂される。

3. 業種別就業者数の推移

(各年12月31日現在)

業 種	1 9	業 種	2 0	2 1	2 2
総 数	2,227	総 数	2,221	1,950	1,979
食 料 品	95	食 料 品	87	66	70
飲 料	48	飲 料	42	42	55
織 維 工 業	29	織 維 工 業	44	39	34
衣 服 ・ 織 維 製 品	17	木 材 ・ 木 製 品	12	12	12
木 材 ・ 木 製 品	12	印 刷 ・ 同 関 連 品	5	5	5
家 具 ・ 装 備 品	-	化 学 工 業 製 品	29	29	27
パ ル プ ・ 紙	-	プ ラ ス チ ッ ク 製 品	259	208	206
印 刷 ・ 同 関 連 品	5	窯 業 ・ 土 石	49	46	46
化 学 工 業 製 品	19	非 鉄 金 属	11	9	6
石 油 製 品 ・ 石 炭 製 品	-	金 属 製 品	88	76	63
プ ラ ス チ ッ ク 製 品	209	は ん 用 機 械 器 具	396	381	327
ゴ ム 製 品	-	生 産 用 機 械 器 具	340	251	276
皮 革 同 製 品	-	業 務 用 機 械 器 具	120	58	33
窯 業 ・ 土 石	45	電 子 部 品 ・ デ バ イ ス	297	341	334
非 鉄 金 属	11	電 気 機 械 器 具	137	178	185
金 属 製 品	62	情 報 通 信 機 械 器 具	44	8	52
一 般 機 械 器 具	782	輸 送 機 械 器 具	191	163	227
電 気 機 械 器 具	162	そ の 他	60	38	21
情 報 通 信 機 械 器 具	18				
電 子 部 品 ・ デ バ イ ス	334				
輸 送 機 械 器 具	218				
精 密 機 械 器 具	111				
そ の 他	50				

注：従業者 4人以上の事業所についてのものである。
注：平成20年度より日本標準産業分類が改訂される。

(資料：工業統計調査)

4. 業種別製造品出荷額等の推移

(各年12月31日現在)

業 種	1 9	業 種	2 0	2 1	2 2
総 数	5,139,455	総 数	5,082,938	3,544,820	3,603,260
食 料 品	66,772	食 料 品	65,311	44,442	49,076
飲 料	×	飲 料	×	×	×
織 維 工 業	×	織 維 工 業	29,703	19,482	26,453
衣 服 ・ 織 維 製 品	-	木 材 ・ 木 製 品	×	×	×
木 材 ・ 木 製 品	-	印 刷 ・ 同 関 連 品	×	×	×
家 具 ・ 装 備 品	-	化 学 工 業 製 品	×	×	×
パ ル プ ・ 紙	-	プ ラ ス チ ッ ク 製 品	369,472	254,880	279,598
印 刷 ・ 同 関 連 品	×	窯 業 ・ 土 石	96,776	71,182	×
化 学 工 業 製 品	×	非 鉄 金 属	×	×	×
石 油 製 品 ・ 石 炭 製 品	-	金 属 製 品	86,150	53,183	41,243
プ ラ ス チ ッ ク 製 品	188,891	は ん 用 機 械 器 具	1,199,086	890,464	806,039
ゴ ム 製 品	-	生 産 用 機 械 器 具	350,671	180,421	236,052
皮 革 同 製 品	-	業 務 用 機 械 器 具	93,607	38,954	24,939
窯 業 ・ 土 石	70,134	電 子 部 品 ・ デ バ イ ス	1,977,978	1,447,882	×
非 鉄 金 属	-	電 気 機 械 器 具	228,319	208,365	202,520
金 属 製 品	62,867	情 報 通 信 機 械 器 具	×	×	26,761
一 般 機 械 器 具	1,716,292	輸 送 機 械 器 具	395,900	195,263	391,872
電 気 機 械 器 具	281,735	そ の 他	32,594	13,220	×
情 報 通 信 機 械 器 具	-				
電 子 部 品 ・ デ バ イ ス	2,074,540				
輸 送 機 械 器 具	399,814				
精 密 機 械 器 具	94,800				
そ の 他	39,899				

注：従業者 4人以上の事業所についてのものである。
 注：平成20年度より日本標準産業分類が改訂される。

(資料：工業統計調査)

5. 従業者規模別事業所及び従業者数の推移

(各年12月31日現在)

年次	規模別		1～3 人		4～9 人		10～19 人		20～29 人		30～49 人		50～99 人		100 人以上	
	事業所数	従業者数	事業所数	従業者数	事業所数	従業者数	事業所数	従業者数	事業所数	従業者数	事業所数	従業者数	事業所数	従業者数	事業所数	従業者数
10	401	3,312	247	417	98	593	21	281	16	380	7	267	10	633	2	741
11	393	3,207	252	399	84	511	24	319	12	297	11	407	8	522	2	752
12	337	3,201	193	345	87	520	25	356	14	350	11	454	5	350	2	826
13	367	2,925	236	357	76	457	31	428	7	173	8	268	7	448	2	794
14	343	2,667	227	408	62	370	30	400	11	269	5	182	6	404	2	634
15	320	2,487	172	306	80	478	29	399	12	289	6	232	3	183	4	600
16	313	2,503	192	341	65	416	28	378	12	307	9	336	5	362	2	363
17	292	2,467	165	306	77	486	23	333	13	345	7	276	5	360	2	361
18	288	2,518	169	314	65	410	25	344	12	312	8	275	7	484	2	379
19	285	2,545	167	318	57	352	31	419	15	382	7	254	6	437	2	383
20	273	2,491	153	280	60	351	30	399	17	436	6	228	4	297	3	500
21	264	2,260	165	310	49	309	23	291	15	376	5	189	4	277	3	508
22	252	2,264	155	285	41	244	28	342	15	366	5	180	5	335	3	512

(資料：工業統計調査)

6. 従業者規模別事業所及び従業者数構成図 (平成22年)

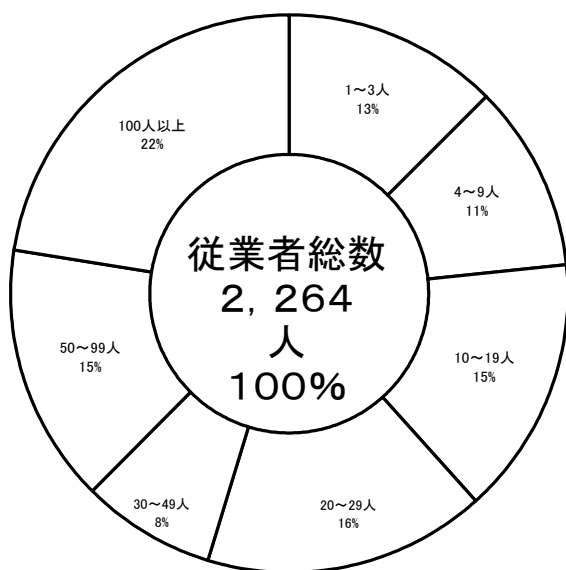
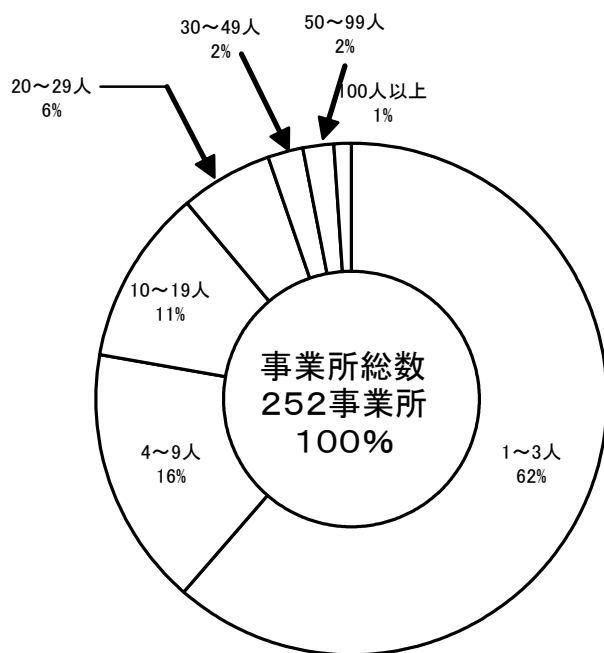

商業

1. 業種別・商店数・従業者数・商品販売額の推移

(単位：万円)

業種	平成6年7月1日			平成9年6月1日			平成11年7月1日		
	商店数	従業者数	商品販売額	商店数	従業者数	商品販売額	商店数	従業者数	商品販売額
総数	516	2,156	3,929,116	462	2,105	3,701,848	471	2,211	3,164,960
卸売業	47	291	1,434,852	42	252	1,337,010	58	320	1,089,382
小売業	469	1,865	2,494,264	420	1,853	2,364,838	413	1,891	2,075,578

業種	平成14年6月1日			平成16年6月1日			平成19年6月1日		
	商店数	従業者数	商品販売額	商店数	従業者数	商品販売額	商店数	従業者数	商品販売額
総数	435	2,103	2,722,023	417	1,971	2,848,030	359	1,705	2,563,493
卸売業	42	236	763,942	47	290	1,012,728	36	205	882,500
小売業	393	1,867	1,958,081	370	1,681	1,835,302	323	1,500	1,680,993

(資料：商業統計調査)

2. 業種別商店数・従業者数・商品販売額の状況

(平成19年6月1日現在)

業種	区分	商店数		従業者数		商品販売額(百万円)	
		実数	構成比	実数	構成比	実数	構成比
総数		359	100.0	1,705	100.0	25,634	100.0
卸売業	総数	36	10.0	205	12.0	8,825	34.4
	一般卸売業	36	10.0	205	12.0	8,825	34.4
	代理商・仲立業	-	-	-	-	-	-
小売業	総数	323	90.0	1,500	88.0	16,809	65.6
	織物・衣服身の回り品小売業	40	11.1	76	4.5	439	1.7
	飲食料品小売業	131	36.5	795	46.6	8,061	31.4
	自動車・自転車小売業	12	3.3	56	3.3	1,209	4.7
	家具・建具・什器小売業	30	8.4	65	3.8	437	1.7
	その他の小売業	110	30.6	508	29.8	6,663	26.0

(資料：商業統計調査)

平成21年「商業統計調査(簡易調査)」は中止のため、平成24年「経済センサス-活動調査」にて対応。

3. 1 商店当り従業者数・商品販売額及び従業者 1 人当り商品販売額の推移

調査年 区分	3	6	9	11	14	16	19
1 商店当り従業者数 (人)	3.64	4.18	4.55	4.69	4.83	4.73	4.75
1 商店当り商品販売額 (千円)	65,544	76,146	80,126	67,197	62,575	68,298	71,406
従業者 1 人当り商品販売額 (千円)	18,002	18,224	17,585	14,315	12,943	14,449	15,035

(資料：商業統計調査)

注：3・6年には、元年調査の飲食店も含む。

平成9年、11年については飲食店は含まない。

調査日は、平成3年7月1日、同6年7月1日、同9年6月1日、同11年7月1日及、
同14年6月1日、同16年6月1日、同19年6月1日現在。

4. 従業者規模別商店数

(平成19年6月1日現在)

区 分	総 数	1～2人	3～4人	5～9人	10～19人	20～29人	30～49人	50～99人	100人以上
実 数	359	196	91	39	20	6	2	4	1
構 成 比	100.0	54.6	25.3	10.9	5.6	1.7	0.6	1.1	0.3

(資料：商業統計調査)

5. 商業概況

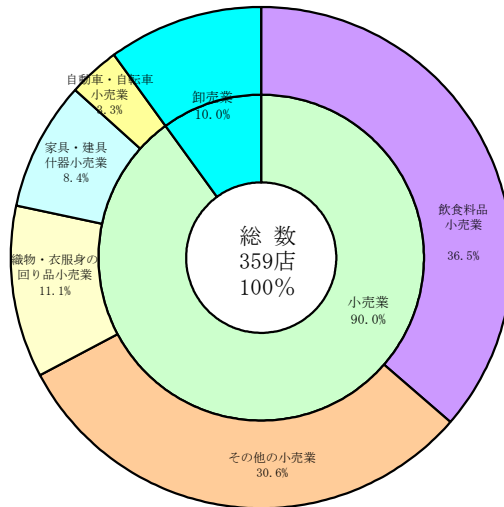

觀 光

1. 観光客入込状況の推移

(単位：人)

区分	年次							
		1 6	1 7	1 8	1 9	2 0	2 1	2 2
猿 橋	橋	83,860	83,865	82,986	99,300	97,100	91,500	88,400
岩 殿 山	山	17,281	17,528	17,460	20,453	18,951	12,020	9,481
扇 山	山	26,700	24,086	22,775	21,583	19,011	16,729	15,558
滝 子 山	山	18,912	7,714	7,675	9,359	5,963	5,827	6,060
雁 ケ 腹 摺 山	山		11,318	11,308	12,826	10,270	10,876	12,600
百 蔵 山	山	13,629	13,890	14,124	16,188	9,846	9,092	8,928
大月市郷土資料館		4,301	3,100	3,101	3,558	4,010	3,069	2,632
岩殿山ふれあいの館		6,914	7,010	6,985	8,895	8,241	5,226	4,122
計		171,597	168,511	166,414	192,162	173,392	154,339	147,781

(資料：産業観光課)

2. 観光地分布図



資料：産業観光課

3. 宿泊施設の状況

(平成22年12月31日現在)

施設		項目	施設数	収容力
旅	館		7	221
鉱	泉		2	10
民	宿		4	130
ビジネスホテル			1	10
計			14	371
キ施 ヤ ン プ設	バンガロー		1	40
平成10年3月31日を以て閉鎖				

(資料：産業観光課)

4. 娯楽施設の状況

(平成13年10月1日現在)

施設別	レ大	そう	中	す	料	スパキ	酒ビ	喫	遊	釣
	ス衆 トラ ン堂	ど ばん	華 料 理	し 屋	亭	ナ ツ ク	ヤ バ レ ー 場	ヤ ホ ー ル 茶	技 場	り 場
地区別										
笹子町	6	1	-	1	-	-	-	-	-	-
初狩町	2	-	1	1	-	-	-	-	-	-
大月町	36	4	7	6	1	16	23	4	6	1
賑岡町	-	-	-	-	-	3	1	-	-	-
七保町	1	-	-	-	-	1	2	-	1	-
猿橋町	7	2	-	1	-	1	2	2	2	-
富浜町	3	-	1	-	-	1	0	0	1	-
梁川町	3	2	-	-	-	-	-	-	1	-
合計	58	9	9	10	1	22	28	6	11	1

(資料：平成13年事業所・企業統計調査)

都市施設

1. 都市計画区域面積及び人口

(平成23年3月31日現在)

項目 大字又は 町丁名	都 市 計 画 区 域				計	
	市街化区域又は用途区域		市街化調整区域又は用途区域外		人 口 (人)	面 積 (ha)
	人 口 (人)	面 積 (ha)	人 口 (人)	面 積 (ha)		
真 木	0 (0)	0.0	1,739 (653)	569.0	1,739 (653)	569.0
花咲	994 (438)	49.4	142 (56)	368.6	1,136 (494)	418.0
大月	0 (0)	0.0	146 (56)	152.0	146 (56)	152.0
駒橋	0 (0)	0.0	0 (0)	154.5	0 (0)	154.5
大月1丁目	533 (212)	9.0	0 (0)	0.0	533 (212)	9.0
大月2丁目	602 (258)	19.0	0 (0)	0.0	602 (258)	19.0
大月3丁目	381 (156)	11.0	0 (0)	0.0	381 (156)	11.0
御太刀1丁目	532 (237)	15.0	0 (0)	0.0	532 (237)	15.0
御太刀2丁目	359 (145)	15.0	0 (0)	0.0	359 (145)	15.0
駒橋1丁目	377 (158)	14.0	0 (0)	0.0	377 (158)	14.0
駒橋2丁目	138 (55)	16.0	0 (0)	0.0	138 (55)	16.0
駒橋3丁目	120 (65)	11.5	19 (7)	1.0	139 (72)	12.5
強瀬	0 (0)	0.0	1,013 (360)	106.0	1,013 (360)	106.0
岩殿	0 (0)	0.0	178 (61)	29.0	178 (61)	29.0
畑倉	0 (0)	0.0	1,305 (461)	649.0	1,305 (461)	649.0
浅利	0 (0)	0.0	442 (200)	278.0	442 (200)	278.0
ゆりヶ丘	0 (0)	0.0	395 (128)	10.0	395 (128)	10.0
鳥沢	1,145 (458)	49.2	2,110 (768)	971.8	3,255 (1,226)	1,021.0
宮谷	0 (0)	0.0	727 (289)	308.0	727 (289)	308.0
下和田	617 (238)	10.7	669 (232)	221.3	1,286 (470)	232.0
葛野	0 (0)	0.0	1,104 (395)	520.0	1,104 (395)	520.0
殿上	431 (188)	50.3	0 (0)	59.6	431 (188)	109.9
猿橋	1,197 (474)	51.3	67 (24)	143.7	1,264 (498)	195.0
伊良原	0 (0)	0.0	373 (138)	19.0	373 (138)	19.0
藤崎	0 (0)	0.0	1,432 (511)	198.0	1,432 (511)	198.0
桂台ニュータウン	1,100 (360)	30.1	0 (0)	0.0	1,100 (360)	30.1
合計	8,526 (3,442)	351.5	11,861 (4,339)	4,758.5	20,387 (7,781)	5,110.0

注：() 内は世帯数

(資料：地域整備課)

2. 地区別都市計画区域面積及び人口

(平成23年3月31日現在)

地区	区分	用途地域		用途地域外	
		人口 (人)	面積 (ha)	人口 (人)	面積 (ha)
大月町		4,036	159.9	2,046	1,245.1
賑岡町		0	0.0	3,333	1,072.0
富浜町		1,145	49.2	2,837	1,279.8
七保町		617	10.7	1,773	741.3
猿橋町		2,728	131.7	1,872	420.3
合計		8,526	351.5	11,861	4,758.5

(資料：地域整備課)

3. 用途地域面積

(平成23年3月31日現在)

項目	面積 (ha)	構成比 (%)
第1種低層住居専用地域	69.0	19.6
第1種中高層住居専用地域	1.2	0.3
第1種住居地域	176.0	50.1
準住居地域	80.3	22.8
近隣商業地域	7.5	2.1
商業地域	17.5	5.0
合計	351.5	100.0

(資料：地域整備課)

4. 道路の現況

(平成23年4月1日現在)

区分 道路別	路線数	実延長 (m)	構 成 比 (%)	舗 装		改 良		自 動 車 交 通 不 能	
				延 長 (m)	舗 装 率 (%)	延 長 (m)	改 良 率 (%)	延 長 (m)	交 通 不 能 率 (%)
総 数	849	364,991	100.0	282,736	77.5	270,858	74.2	31,745	8.7
国 道	2	57,951	15.9	57,951	100.0	44,980	77.6	-	-
県 道	13	41,281	11.3	41,281	100.0	22,173	53.7	0	0.0
市 道	834	265,759	72.8	183,504	69.0	203,705	76.7	31,745	11.9

国道20号 31,357m 国道139号 820m 一般国道指定外25,774m

(資料：国土交通省、富士東部建設事務所、建設課)

5. 橋梁の現況

(平成22年4月1日現在)

区分 道路別	橋 数	延 長 (m)	永 久 橋		木 橋		永 久 橋 ・ 木 橋 の う ち				永 久 率 (%)
			橋 数	延 長 (m)	橋 数	延 長 (m)	荷 重 制 限 橋		交 通 不 能 橋		
							橋 数	延 長 (m)	橋 数	延 長 (m)	
総 数	353	8975.9	336	8873.9	17	102	6	244.0	38	546.0	95.2
国 道	68	3057.6	68	3057.6	-	-	-	-	-	-	100.0
県 道	51	966.3	51	966.3	0	0	1	48	0	0	100.0
市 道	234	4952	217	4850	17	102	5	196	38	546	92.7

(資料：国土交通省、富士東部建設事務所、建設課)

6. 市道整備状況の推移

(単位：m)

区分		年度					
		18	19	20	21	22	23
実延長		263,325	264,040	263,948	264,245	266,808	265,759
実延長のうち	改良済延長	179,751	180,693	180,735	181,177	182,857	183,504
	(改良率)	(68.3%)	(68.4%)	(68.5%)	(68.6%)	(68.5%)	(69.0%)
	舗装済延長	198,443	199,259	199,196	200,499	202,981	203,705
	(舗装率)	(75.4%)	(75.5%)	(75.5%)	(75.9%)	(76.1%)	(76.7%)
	自動車交通不能道延長	33,037	32,992	32,992	32,893	33,099	31,745

(資料：建設課)

7. 市道橋梁整備状況の推移

(単位：ヶ所・m)

区分		年度					
		18	19	20	21	22	23
木橋	箇所数	17	17	17	17	17	17
	延長	-	102	102	102	102	102
永久橋	箇所数	206	208	207	209	217	217
	延長	4,298	4,467	4,471	4,511	4,845	4,850
合計	箇所数	223	225	224	226	234	234
	延長	4,400	4,569	4,573	4,613	4,947	4,952
永久橋率 (%)		92.4	92.4	92.4	92.5	92.7	92.7
木橋・永久橋のうち	荷重制限橋 箇所数	20	20	3	3	5	5
	延長	766	766	179	179	196	196
交通不能橋のうち	箇所数	32	32	34	34	38	38
	延長	259	259	322	322	546	546

(資料：建設課)

8. 構造別建物棟数及び面積の推移

(各年1月1日)

区 分		2 1		2 2		2 3		
		棟数	床面積	棟数	床面積	棟数	床面積	
総 数		16,760	2,068,887	16,722	2,062,546	16,682	2,060,012	
課 税 家 屋	総 数	15,164	1,934,752	15,153	1,929,421	15,126	1,924,222	
	木 造	11,747	1,363,997	11,720	1,363,839	11,704	1,362,356	
	非木造	3,417	570,755	3,433	565,582	3,422	561,866	
非 課 税 家 屋		83	18,150	85	19,369	101	23,813	
免税点以下の家屋		1,513	115,985	1,484	113,756	1,455	111,977	
課 税 建 物 用 途 別	木 造	総 数	11,747	1,363,997	11,720	1,363,839	11,704	1,362,356
		住 宅	8,887	1,239,822	8,875	1,239,961	8,867	1,238,874
		店 舗 (事業所・銀行含)	119	11,797	126	12,606	124	12,378
		工 場 及 び 倉 庫	751	51,440	744	51,088	744	51,077
		そ の 他	1,990	60,938	1,975	60,184	1,969	60,027
	非 木 造	総 数	3,417	570,755	3,433	565,582	3,422	561,866
	住 宅 ・ ア パ ー ト	1,017	166,288	1,016	163,078	1,018	162,728	
	そ の 他	2,400	404,467	2,417	402,504	2,404	399,138	

(資料：税務課 固定資産の概要調書)

9. 市営住宅戸数の推移

(年度末現在)

区 分		1 7	1 8	1 9	2 0	2 1	2 2
木	造	17戸	17戸	17戸	17戸	17戸	17戸
非	木 造	661	661	661	661	661	661
合	計	678	678	678	678	678	678

(資料：建設課)

10. 市営住宅の現況

(平成23年3月31日現在)

地区名	団地名	建設年度	戸数	構造	敷地面積	戸当り面積	所在地
初狩町	初狩団地	S 4 2	10	簡平	2,797.74m ²	36.63m ²	中初狩2,484
		4 2	10	〃		32.19	
大月	大月団地	2 3	8	木造	1,107.56	33.05	大月2-8-32
	花咲団地	H 1 0	16	中耐	1,847.23	59.96	花咲1,557-1
						72.47	
						71.93	
						97.91	
	駒橋団地	3 0	8	簡平	3,543.73	19.83	駒橋3-2
		3 0	12	〃		36.36	
		3 1	8	〃		36.36	
		3 2	6	〃		36.36	
	仲山団地	3 2	9	木造	1,652.90	29.75	駒橋1-5
みどう団地	H 6	10	中耐	1,289.99	82.61	花咲1,560	
		10	〃		69.68		
賑岡町	岩殿団地	4 3	10	簡平	3,202.56	36.63	畑倉2,446
		4 3	10	〃		32.19	
	畑倉団地	4 4	10	〃	2,800.24	36.63	畑倉1,240-1
		4 4	10	〃		32.19	
	浅利団地	4 7	4	〃	9,979.94	34.83	浅利440-1
		4 7	12	〃		38.58	
		4 8	6	〃		37.46	
		4 8	24	中耐		52.63	
		4 9	4	簡平		41.51	
	石動団地	4 9	32	中耐	16,668.00	52.63	強瀬1,848
5 7			24	〃		71.57	
5 8			24	〃		71.57	
5 9			24	〃		71.57	
6 0			24	〃		71.57	
6 1			30	〃		71.57	
6 2	24	〃	71.57				
七保町	下和田団地	3 8	10	簡平	5,947.93	36.63	下和田913
		3 8	10	〃		32.19	
		4 0	2	〃		36.63	
		4 0	2	〃		32.19	
		4 1	10	〃		36.63	
		4 1	10	〃		32.19	
猿橋町	殿上団地	3 7	19	〃	1,877.67	32.19	殿上559
	梨木ヶ原団地	3 9	10	〃	3,289.59	36.63	猿橋1,634
		3 9	10	〃		32.19	
		4 0	8	〃		32.19	
		4 0	8	〃		36.63	
	アツクメ団地	5 3	30	中耐	6,678.00	62.93	猿橋289
		5 4	30	〃		65.03	
恋路団地	6 3	30	〃	8,634.47	71.79	藤崎632	
	H 2	30	〃		71.79		
富浜町	横吹団地	5 1	30	〃	6,291.49	62.51	鳥沢909
		5 2	30	〃		60.98	
		5 3	20	〃		62.93	

※花咲団地のうち4戸は特定公共賃貸住宅である。

(資料：建設課)

上下水道

1. 上水道の状況

区分		年度					
		1 7	1 8	1 9	2 0	2 1	2 2
計 画 給 水 人 口 (人)		29,800	45,890	45,890	45,890	45,890	45,890
給 水 区 域 内 人 口 (人)		19,153	43,124	43,869	44,320	44,194	43,500
現 在 給 水 人 口 (人)		19,058	36,866	38,870	40,287	40,307	39,819
給 水 戸 数 (戸)		7,067	14,612	15,445	16,196	16,263	16,246
給 水 普 及 率 (%)		99.5	85.4	90.1	90.9	91.2	91.5
施 設 能 力 (m ³ /日)		15,000	52,782	51,222	51,222	40,122	40,122
取 水 能 力 (m ³ /日)		18,570	52,782	51,222	51,222	43,822	43,822
年 間 給 水 量	年 間 配 水 量 (千m ³)	3,539	6,844	7,130	6,722	7,526	7,003
	年 間 有 収 水 量 (千m ³)	2,452	4,776	4,756	4,795	4,871	4,877
	有 収 率 (%)	69.3	69.8	66.7	71.3	64.7	69.6
一 日 当 た り の 給 水 量	計 画 一 日 最 大 給 水 量 (m ³)	18,040	29,618	29,620	29,620	29,620	29,620
	一 日 最 大 給 水 量 (m ³)	11,239	25,914	27,714	21,530	21,990	21,345
	一 日 平 均 給 水 量 (m ³)	9,696	19,032	19,534	18,416	20,619	19,187
	有 収 水 量 (m ³)	6,718	13,087	13,030	13,138	13,346	13,363
一 日 一 人 当 た り の 給 水 量	計 画 一 人 一 日 最 大 給 水 量 (リットル)	605	645	645	645	645	645
	一 人 一 日 最 大 給 水 量 (リットル)	590	703	713	534	546	536
	一 人 一 日 平 均 給 水 量 (リットル)	509	516	502	457	512	482
	有 収 水 量 (リットル)	353	355	335	326	331	336

(資料：東部地域広域水道企業団)

2. 簡易水道の状況

区分		年度					
		1 7	1 8	1 9	2 0	2 1	2 2
計 画 給 水 人 口 (人)		17,595	16,968	15,848	13,146	13,146	12,375
給 水 区 域 内 人 口 (人)		10,673	10,442	10,094	8,044	7,890	7,626
現 在 給 水 人 口 (人)		10,673	10,442	10,094	8,044	7,890	7,626
給 水 戸 数 (戸)		3,372	3,448	3,358	2,591	2,627	2,604
給 水 普 及 率 (%)		100.0	100.0	100.0	100.0	100.0	100.0
施 設 能 力 (m ³ /日)		5,035	5,249	5,249	3,465	3,465	4,417
取 水 能 力 (m ³ /日)		5,035	5,249	5,249	3,986	3,986	4,417
年 間 給 水 量	年 間 配 水 量 (千m ³)	1,478	1,437	1,466	1,117	1,132	1,110
	年 間 有 収 水 量 (千m ³)	1,134	1,062	1,061	848	836	863
	有 収 率 (%)	76.7	73.9	72.4	75.9	73.9	77.8
一 日 当 た り の 給 水 量	計 画 一 日 最 大 給 水 量 (m ³)	4,302	4,315	4,147	3,465	3,465	3,559
	一 日 最 大 給 水 量 (m ³)	5,524	5,593	4,934	3,975	4,201	4,127
	一 日 平 均 給 水 量 (m ³)	4,265	3,936	4,235	3,061	3,100	3,039
	有 収 水 量 (m ³)	3,105	2,910	2,953	2,326	2,291	2,365
一 日 一 人 当 た り の 給 水 量	計 画 一 日 最 大 給 水 量 (m ³)	0.40	0.41	0.41	0.43	0.44	0.47
	一 日 最 大 給 水 量 (m ³)	0.52	0.54	0.49	0.49	0.53	0.54
	一 日 平 均 給 水 量 (m ³)	0.40	0.38	0.42	0.38	0.39	0.40
	有 収 水 量 (m ³)	0.29	0.28	0.29	0.29	0.29	0.31

(資料：生活環境課)

3. 上水道水源別取水能力

(平成23年3月31日)

施 設 名		名 称	種 別	位 置	取 水 量 (m ³ /日)
上 水 道 (取水能力 43,822m ³ /日)	大 月 市	九 鬼 水 源	伏流水	都留市九鬼	8,500
		堂 地 水 源	地下水	大月市下花咲	3,000
		猿 橋 水 源	湧 水	〃 猿橋町小沢	予備化
		下 和 田 水 源	地下水	〃 七保町下和田	予備化
		百 蔵 水 源	湧 水	〃 七保町下和田	150
		加 良 沢 水 源	地下水	〃 富浜町鳥沢	予備化
		久 保 水 源	地下水	〃 猿橋町藤崎	1,662
		大 島 水 源	地下水	〃 七保町葛野	640
		深 城 水 源	表流水	〃 七保町下和田	18,000
		花 咲 水 源	地下水	〃 大月町花咲	800
	上 野 原 市	三 二 山 水 源	表流水	上野原市桐原	10,350
		新 田 水 源	地下水	〃 新田	予備化
		鶴 島 水 源	伏流水	〃 鶴島	720

注：平成18年度から企業団給水開始に伴い水源は上野原市を含む (資料：東部地域広域水道企業団)

4. 簡易水道地区別箇所及び取水量

(平成23年3月31日)

地 区 別	箇所数	水 源 種 別 箇 所 数				取 水 量 (m ³ /日)
		表 流 水	伏 流 水	地 下 水	湧 水	
笹 子	3	1	0	1	1	(推定) 458
初 狩	5	3	0	2	0	(推定) 1,033
大 月	2	2	0	0	0	(推定) 1,006
賑 岡	1	1	0	0	0	(推定) 113
七 保	1	1	0	0	0	(推定) 47
猿 橋	4	3	0	1	0	(推定) 190
富 浜	2	2	0	0	0	(推定) 253
梁 川	2	2	0	0	0	(推定) 100
計	20	15	0	4	1	(推定) 3,200

(資料：生活環境課)

5. 水利用区分別及び水源別取水量

(平成23年3月31日現在)

利 用 区 分		合 計	水 源 別			
			河 川 水	地 下 水	湧 水	伏 流 水
			m ³ /日	m ³ /日	m ³ /日	m ³ /日
水道用水	上 水 道	21,117	13,394	2,337	6	5,380
	簡 易 水 道	3,200	2,078	1,076	46	0
農 業 用 水		134,784	134,784	-	-	-
合 計		159,101	150,256	3,413	52	5,380

(資料：東部広域水道企業団・生活環境課・産業観光課)

6. 農業用水地区別利用状況

(平成23年3月31日現在)

地 区 別	取水施設 箇所数	かんがい 面積(ha)	用 水 量	
			m ³ /秒	m ³ /日
笹 子 町	6	15.0	0.13	11,232
初 狩 町	9	33.3	0.22	19,008
大 月 町	14	75.5	0.42	36,288
賑 岡 町	7	43.5	0.27	23,328
七 保 町	3	26.7	0.16	13,824
猿 橋 町	5	38.0	0.21	18,144
富 浜 町	4	7.0	0.04	3,456
梁 川 町	7	17.5	0.11	9,504
合 計	55	256.5	1.56	134,784
大 月 ・ 猿 橋 町	五ヶ堰用水	4.5	0.25	21,600
猿 橋 町	小篠溜池	11.0	貯 水 量	90,000m ³

(資料：産業観光課)

7. 公共下水道整備状況及び普及状況

区分 / 年度		平成18年度末	平成19年度末	平成20年度末	平成21年度末	平成22年度末
① 排水面積	(ha)	25.57	8.85	25.51	4.55	0.92
累計	(ha)	165.72	167.72	193.23	161.26	162.18
② 管路施設延長	(m)	1,495	836	622	805	216
累計	(m)	40,405	41,241	41,863	42,668	42,884
③ 供用開始人口	(人)	260	99	114	139	23
累計	(人)	5,233	5,332	4,128	4,244	4,267
④ 普及率	(%)	17.1	17.8	14.0	14.5	14.8
⑤ 水洗化済人口	(人)	384	353	91	157	157
累計	(人)	1,975	2,328	2,419	2,576	2,733
⑥ 水洗化率	(%)	37.7	43.7	58.6	60.4	64.0

(資料：地域整備課)

供用開始：平成16年度

普及率 = 供用開始人口累計 ÷ 行政人口 × 100

水洗化率 = 水洗化済人口累計 ÷ 供用開始人口累計 × 100

運輸・通信

運輸・通信

1. 車種別自動車保有台数の推移

(単位：台)

年次		17	18	19	20	21	22
区分							
貨物用	普通車	473	482	483	468	472	456
	小型車	1,151	1,094	1,049	980	946	925
	被けん引車	0	0	0	4	5	5
	乗合用バス	73	77	77	70	67	68
乗用	普通車	4,082	4,122	4,055	3,991	4,005	3,979
	小型車	6,714	6,509	6,183	6,036	5,857	5,814
	特種用途車	456	448	436	430	440	431
	大型特殊車	93	94	95	96	97	97
	小型二輪車	264	274	268	282	299	306
	小計	13,306	13,100	12,646	12,357	12,188	12,081
	軽自動車	8,436	8,738	8,897	9,063	9,107	9,224
	原動機付自転車	2,699	2,618	2,559	2,514	2,415	2,339
	合計	24,441	24,456	24,102	23,934	23,710	23,644

(資料：関東運輸局山梨運輸支局・税務課)

2. JR・私鉄駅別乗客数

(単位：人)

年度		18	19	20	21	22
駅名						
J	梁川	92,019	92,374	89,293	84,723	82,685
	鳥沢	401,973	396,164	386,727	368,011	353,238
	猿橋	626,743	620,577	609,586	591,321	582,032
	大月	1,978,279	1,971,173	1,953,593	1,895,572	1,913,105
	初狩	149,872	154,739	156,591	145,427	142,943
R	笹子	43,485	46,126	54,026	52,180	51,968
	計	3,292,371	3,281,153	3,249,816	3,137,234	3,125,971
私鉄	富士急行 大月	1,010,608	1,055,648	1,069,121	1,012,641	1,015,541
	合計	4,302,979	4,336,801	4,318,937	4,149,875	4,141,512

(資料：JR東日本八王子支社・富士急行(株))

※JRについては、乗車人数のみ・私鉄については、乗降者人数の合計

3. 国道20号線交通量の推移

年度 地点名	11	12～16	17	18	19	20	21
猿橋町猿橋	14,242 (19,534)	***	14,152 (19,345)	***	***	***	***
笹子町黒野田	8,160 (11,783)	***	8,144 (11,773)	***	***	***	***

秋12h (7時～19時) 方向上下計 (資料：国土交通省大月出張所)
 () 内秋24h (7時～7時)
 ***観測設定無し

4. 中央自動車道大月インター交通量

年度	区分	総台数		流入車		流出車	
		総台数	1日平均台数	台数	1日平均台数	台数	1日平均台数
13		3,164,736	8,671	1,617,693	4,432	1,547,043	4,239
14		2,944,666	8,067	1,511,193	4,140	1,433,473	3,927
15		2,905,030	7,959	1,470,947	4,030	1,434,083	3,929
16		2,894,754	7,930	1,472,003	4,032	1,422,751	3,897
17		2,768,809	7,585	1,414,538	3,875	1,354,271	3,710
18		2,756,739	7,553	1,403,838	3,846	1,352,901	3,707
19		2,831,625	7,737	1,432,526	3,914	1,399,099	3,823
20		2,826,664	7,744	1,438,948	3,942	1,387,716	3,802
21		2,801,538	7,675	1,410,732	3,865	1,394,333	3,820
22		4,202,945	11,515	2,109,611	5,780	2,093,344	5,735

注：料金無料車が含まれる。

(資料：中日本高速道路株式会社)

6. 郵便物取扱数の推移
 (1) 通常郵便物

年 度	総 数		通 常 普 通		通 常 書 留		普 通 速 達		書 留 速 達	
	引	受配達	引	受配達	引	受配達	引	受配達	引	受配達
9	2,313,518	4,550,857	2,210,433	4,412,791	63,757	88,196	30,978	43,564	8,350	6,306
10	2,671,037	4,571,941	2,575,779	4,428,667	56,763	93,938	31,925	43,630	6,570	5,706
11	2,297,149	5,453,753	2,211,723	5,309,548	54,903	98,147	25,436	40,919	5,087	5,103
12	2,343,278	4,089,325	2,261,623	3,986,577	51,150	66,681	24,669	29,807	5,836	6,260
13	1,774,184	5,842,952	1,691,084	5,731,615	57,002	74,051	20,295	33,169	5,803	4,117
14	1,615,454	5,319,331	1,543,929	5,206,765	52,787	79,216	14,171	29,624	4,567	3,726
15	2,064,348	4,916,093	1,985,707	4,817,930	52,690	69,439	14,191	25,378	1,760	3,346
16	1,992,508	4,550,085	1,942,836	4,460,493	32,815	64,358	14,035	22,393	2,822	2,841
17	1,845,877	4,253,012	1,797,502	4,160,920	36,454	68,796	9,105	20,489	2,816	2,807
18	1,379,160	2,138,788	1,348,126	2,079,969	23,485	42,422	5,843	14,433	1,706	1,964
19	1,310,202	2,356,220	1,280,719	2,279,593	22,311	60,796	5,551	14,064	1,621	1,767
20	1,216,632	2,242,169	1,190,795	2,170,795	19,720	56,141	4,625	13,611	1,492	1,622

注：平成17年度以前は大月・猿橋・鳥沢郵便局の集計
 平成18年度以降は大月郵便局のみ
 平成21年度以降は公表していない

(資料：各郵便局)

(2) 小包郵便物

年 度	総 数		通 常 普 通		通 常 書 留		普 通 速 達		書 留 速 達	
	引	受配達	引	受配達	引	受配達	引	受配達	引	受配達
9	12,736	39,129	12,012	35,244	346	2,063	233	1,546	145	276
10	14,120	40,182	13,002	37,094	849	1,837	145	929	124	322
11	10,334	37,164	9,443	34,070	575	1,930	178	837	138	327
12	14,574	35,824	13,580	33,653	748	1,482	96	457	150	232
13	8,763	36,904	6,131	35,437	1,129	899	1,344	393	159	175
14	16,565	104,201	10,575	41,857	5,466	41,033	336	20,844	188	467
15	13,425	45,258	11,507	41,524	1,246	2,718	516	545	156	471
16	19,899	55,239	17,636	51,309	1,350	3,077	876	739	34	114
17	20,520	61,534	16,480	54,650	1,004	2,836	3,022	4,016	14	32
18	14,088	32,573	10,712	28,932	822	1,496	2,552	2,128	2	17
19	13,383	28,774	10,176	25,498	781	1,346	2,424	1,915	2	15
20	20,825	35,783	17,042	32,084	903	1,644	2,875	2,038	5	17

注：平成17年度以前は大月・猿橋・鳥沢郵便局の集計
 平成18年度以降は大月郵便局のみ
 平成21年度以降は公表していない

(資料：各郵便局)

6. 電話加入台数及び普及状況の推移

(各年度末現在)

項目		年度	1 8	1 9	2 0	2 1
一般加入電話数			9,283	8,077	7,342	6,973
地域集団電話数			-	-	-	-
公衆電話数			102	94	80	75
総 数			9,385	8,171	7,422	7,048
普及率	一般地域	人口100人当り台数				
	電話	1世帯当り台数				
	公衆	人口1,000人当り台数				
	電話	1 k m ² 当り台数				

(資料：N T T 東日本山梨支店)

項目		年度	18	19	20	21
INSネット64加入数			1,418	1,063	914	854
INSネット1500加入数			1	2	3	3

(資料：N T T 東日本山梨支店)

市 民 生 活

市民生活

1. 市民所得

(1) 総生産額及び分配所得の推移

年 度	市内総生産 (千円)	市民所得 (千円)	市民1人当り		就業者1人当り	
			総 生 産 (千円)	分配所得 (千円)	総 生 産 (千円)	分配所得 (千円)
平成12年	97,345,538	88,679,028	2,939	2,677	7,117	6,484
平成17年	88,757,713	73,373,415	2,874	2,376	7,897	6,528

(資料：平成17年度山梨県市町村民所得推計報告)

(2) 市内総生産

(平成17年度)

項 目	所得額 (千円)	構成比 (%)
第 1 次 産 業	350,553	0.4
農 業	193,505	0.2
林 業	157,048	0.2
漁 業	-	-
第 2 次 産 業	18,627,359	21.0
鉱 業	1,069,451	1.2
建 設 業	3,992,987	4.5
製 造 業	13,564,921	15.3
第 3 次 産 業	73,223,607	82.5
卸売・小売業	4,535,619	5.1
金融・保険・不動産業	4,290,442	4.8
運輸・通信業	10,594,669	11.9
電気・ガス・水道業	10,158,735	11.4
サービス業	22,370,531	25.2
不動産業	14,802,425	16.7
公 務	6,471,186	7.3
計	92,201,519	103.9
(控除) 帰属利子	3,443,806	3.9
市内総生産	88,757,713	100.0

(資料：平成17年度山梨県市町村民所得推計報告)

(3) 市民所得の分配

(平成17年度)

項 目	所得額 (千円)	構成比 (%)
1. 雇用者所得	55,564,181	75.7
(1) 賃金・俸給	46,815,944	63.8
(2) 社会保障雇主負担	8,748,237	11.9
2. 財産所得	2,430,281	3.3
(1) 一般財政	△ 820,140	-1.1
(2) 対家計民間非営利団体	36,609	0.0
(3) 家計	3,213,812	4.4
a. 利子	△ 539,155	-0.7
b. 配当	746,302	1.0
c. 賃貸料	471,623	0.6
d. 財産所得	2,535,042	3.5
3. 企業所得	15,378,953	21.0
(1) 民間法人企業 (配当控除後)	5,742,846	7.8
(2) 公的企業	90,687	0.1
(3) 個人企業	9,545,420	13.0
a. 農林・水産業	76,153	0.1
b. その他の産業	3,365,336	4.6
c. 持家	6,103,931	8.3
市民分配所得	73,373,415	100.0

(資料：平成17年度山梨県市町村民所得推計報告)

2. 社会福祉

(1) 市内保育所の現況

(平成23年4月1日現在)

保育所別	区分	保育所児童数		建物面積			屋外 運動場	保育士数	給食施設 の有無	定員1人当 り建物面積	定員1人当 り屋外運動場	入所率
		定数	入所数	鉄骨鉄筋 木造	計	計						
公立	総数	225	118	1,383㎡	0㎡	1,383㎡	1,316㎡	26人	-	6.1㎡	5.8㎡	52.4%
	初狩保育所	90	47	597	-	597	566	10	有	6.6	6.3	52.2
	富浜保育所	90	59	425	-	425	530	12	〃	4.7	5.9	65.6
	梁川保育所	休園	休園	-	-	0	-	0	〃	0.0	0.0	0.0
	瀬戸保育所	45	12	361	-	361	220	4	〃	8.0	4.9	26.7
	浅川保育所	廃止	廃止	-	-	-	-	-	-	0.0	0.0	0.0
	奈良子保育所	廃止	廃止	-	-	-	-	-	-	0.0	0.0	0.0
私立	総数	210	180	634	508	1,142	1,787	26	-	6.2	9.7	85.7
	笹子保育園	休園	休園	-	-	-	-	-	-	0.0	0.0	0.0
	真木保育園	60	44	-	304	304	750	5	有	5.1	12.5	73.3
	大月保育園	90	85	634	-	634	637	14	〃	7.0	7.1	94.4
	ふたば保育園	60	51	-	204	204	400	7	〃	3.4	6.7	85.0

(資料：福祉課)

(2) 保育所(園)児童数の推移

(各年4月1日現在)

施設名	年度	定数	公立保育所							施設名	年度	定数	私立保育園							
			計	0歳児	1歳児	2歳児	3歳児	4歳児	5歳児				計	0歳児	1歳児	2歳児	3歳児	4歳児	5歳児	
初狩保育所	15	90	67	1	4	7	16	20	19	笹子保育所	15	20	23	0	0	2	4	9	8	
	16		56	0	2	8	12	13	21		16		19	0	0	0	4	5	10	
	17		44	0	2	3	13	13	13		17		17	0	3	0	2	6	6	
	18		39	0	0	4	7	16	12		18		18	11	0	0	2	3	2	4
	19		62	1	5	6	17	15	18		19		19	19年度から休園						
	20		59	0	5	6	12	20	16		20		20							
	21		57	1	6	5	12	13	20		21		21							
	22		52	1	5	6	14	13	13		22		22							
	23		45	1	1	6	9	16	12		23		23							
富浜保育所	15	90	79	0	6	6	23	18	26	真木保育園	15	60	60	0	2	5	11	17	25	
	16		75	1	4	8	16	29	17		16		45	0	1	6	10	11	17	
	17		92	2	5	12	15	26	32		17		45	0	1	6	14	14	10	
	18		88	3	7	16	15	21	26		18		57	0	2	8	14	19	14	
	19		89	2	7	13	20	20	27		19		67	0	3	6	20	17	21	
	20		84	5	5	11	19	23	21		20		60	0	1	6	17	19	17	
	21		76	3	7	11	14	18	23		21		56	0	4	6	11	16	19	
	22		72	0	9	10	21	12	20		22		51	0	0	10	10	13	18	
	23		67	0	4	14	17	20	12		23		42	0	1	3	12	11	15	
梁川保育所	15	45	20	0	1	2	4	8	5	大月保育園	15	90	103	6	18	16	21	22	20	
	16		26	0	2	1	5	6	12		16		103	5	14	18	19	25	22	
	17		15	0	1	2	3	6	3		17		88	4	16	16	15	17	20	
	18		18	1	0	2	4	5	6		18		94	5	17	20	16	17	19	
	19		19年度から休園 23年度廃止										19	103	5	16	24	19	18	21
	20												103	7	16	19	21	20	20	
	21												103	6	15	20	19	22	21	
	22												101	4	20	17	17	22	21	
	23												88	3	12	16	18	18	21	
瀬戸保育所	15	45	27	0	1	2	4	14	6	ふたば保育園	15	60	51	2	5	9	9	9	17	
	16		30	0	0	3	3	11	13		16		51	2	6	10	10	13	10	
	17		22	0	0	1	4	6	11		17		68	3	8	11	18	15	13	
	18		14	0	1	1	1	5	6		18		65	2	5	12	14	17	15	
	19		15	0	1	3	3	3	5		19		67	2	5	12	13	18	17	
	20		15	0	1	1	3	7	3		20		63	1	5	9	16	16	16	
	21		16	0	2	2	2	3	7		21		67	2	5	10	17	16	17	
	22		13	0	1	4	4	1	3		22		63	2	3	11	10	21	16	
	23		8	0	0	2	2	3	1		23		56	3	5	7	10	10	21	
浅川保育所	15	30	5	0	0	0	4	0	1	公立保育所合計	15	270	198	1	12	17	51	60	57	
	16		187	1	8	20	36	59	63											
	17		173	2	8	18	35	51	59											
	18		159	4	8	23	27	47	50											
	19		166	3	13	22	40	38	50											
	20		158	5	11	18	34	50	40											
	21		149	4	15	18	28	34	50											
	22		137	1	15	20	39	26	36											
	23		120	1	5	22	28	39	25											
奈良子保育所	15	30	15年度から休止							15	230	237	8	25	32	45	57	70		
	16									218		7	21	34	43	54	59			
	17									218		7	28	33	49	52	49			
	18									227		7	24	42	47	55	52			
	19									237		7	24	42	52	53	59			
	20									226		8	22	34	54	55	53			
	21									226		8	24	36	47	54	57			
	22									215		6	23	38	37	56	55			
	23									186		6	18	26	40	39	57			

表記入上の注意

(資料：福祉課)

- 1 児童数は、受託を含め総数を記入。
- 2 市外への委託は含めない。
- 3 職員数は、所長と保育士の合計数。

(3) 総合福祉センターの利用状況

(平成22年度)

区 分	総 数	児童母子 福祉センター	障 害 者 福祉センター	保 健 センター	老人福祉 センター	多目的 ホール
利用回数	1,578	248	733	236	131	230
利用人員	42,149	11,106	7,290	6,487	8,989	8,277

(資料：福祉課)

注：利用回数には児童館及び入浴のみ利用者を除く。

(4) 身体障害者数の推移

(各年度末現在)

年 度	総 数		視 覚 障 害		聴覚平衡機能障害		音声・言語機能障害		肢 体 不 自 由		内 部 障 害	
	18才未満	18才以上	18才未満	18才以上	18才未満	18才以上	18才未満	18才以上	18才未満	18才以上	18才未満	18才以上
1 2	17	961	-	77	1	98	-	9	14	565	2	212
1 3	20	945	0	78	1	92	0	12	17	536	2	227
1 4	19	1,005	0	86	1	92	0	10	16	551	2	266
1 5	19	1,047	0	91	1	92	0	15	16	556	2	293
1 6	17	1,118	0	96	2	96	0	18	14	582	1	326
1 7	17	1,141	0	97	2	92	0	19	13	576	2	357
1 8	15	1,182	0	98	2	95	0	18	12	588	1	383
1 9	15	1,192	1	102	2	93	0	17	11	592	1	388
2 0	15	1,184	1	97	2	92	0	17	11	580	1	398
2 1	17	1,243	1	107	2	99	0	18	12	601	2	418
2 2	18	1,402	1	101	1	105	0	20	12	672	4	504

(資料：福祉課)

(5) 等級別身体障害者数の推移

(各年度末現在)

年 度	総 数		1 級		2 級		3 級		4 級		5 級		6 級	
	18才未満	18才以上	18才未満	18才以上	18才未満	18才以上	18才未満	18才以上	18才未満	18才以上	18才未満	18才以上	18才未満	18才以上
1 2	17	961	9	320	1	186	2	168	0	167	5	55	0	65
1 3	20	945	12	309	1	173	2	151	0	176	5	56	0	60
1 4	19	1,005	11	349	1	186	4	154	0	194	3	61	0	61
1 5	19	1,047	11	361	1	189	4	168	0	213	3	59	0	57
1 6	17	1118	7	392	3	203	3	167	3	236	1	62	0	58
1 7	17	1141	8	409	2	199	2	170	3	244	2	63	0	56
1 8	15	1182	7	428	2	206	2	175	2	257	2	61	0	55
1 9	15	1192	7	436	3	200	2	174	2	261	1	64	0	57
2 0	15	1184	7	426	2	199	2	162	2	273	0	66	2	58
2 1	17	1243	7	443	2	210	3	175	2	284	1	68	2	63
2 2	18	1402	9	500	3	215	2	194	2	355	0	74	2	64

(資料：福祉課)

(6) 生活保護世帯数の推移

(各年度末現在)

区分		年度					
		17	18	19	20	21	22
世帯数		71	81	82	90	115	120
人	実数	100	107	105	114	138	152
員	保護率	3.2	3.5	3.5	3.8	4.8	5.3

注：保護率は1,000人当り

(資料：福祉課)

(7) 生活保護費の推移

(単位：千円)

区分		年度					
		17	18	19	20	21	22
生活保護費総額		173,443	186,036	215,080	207,416	244,517	307,426
生活扶助費		40,697	49,477	51,551	54,215	62,527	76,887
医療扶助費		112,492	110,360	141,045	128,653	157,706	204,932
住宅扶助費		2,803	4,097	4,978	6,661	7,418	10,478
その他の扶助費		17,451	22,102	17,506	17,887	16,866	15,129

(資料：福祉課)

3. 年金・保険
 (1) 拠出年金給付状況

(単位：人・件・千円)

年 度		1 7	1 8	1 9	2 0	2 1	2 2	
被 保 険 者 数	総 数	7,529	7,258	6,867	6,723	6,572	6,225	
	第1号 強 制 任 意	4,967	4,799	4,492	4,428	4,381	4,110	
		38	29	35	38	58	55	
	第 3 号	2,524	2,430	2,340	2,257	2,133	2,060	
給 付 状 況	総数	件 数	7,947	8,116	8,234	8,394	8,451	8,463
		年 金 額	4,685,885	4,839,185	4,964,307	5,127,655	5,221,247	5,268,421
	老齡 基礎 年金	件 数	5,549	5,860	6,126	6,435	6,623	6,769
		年 金 額	3,511,572	3,716,695	3,898,289	4,121,028	4,264,428	4,370,276
	老齡 年金	件 数	1,810	1,665	1,520	1,387	1,251	1,133
		年 金 額	657,547	605,874	552,609	504,261	453,355	409,823
	障 害 基 礎 年 金	件 数	450	453	463	469	480	475
		年 金 額	407,015	406,382	413,541	418,597	426,443	420,501
	障 害 年 金	件 数	42	42	40	37	35	31
		年 金 額	37,142	37,228	35,446	32,475	30,693	26,931
	遺 族 基 礎 年 金	件 数	90	91	80	61	53	48
		年 金 額	69,952	70,770	62,186	49,187	42,166	37,522
	母 子 年 金	件 数	-	-	-	-	-	-
		年 金 額	-	-	-	-	-	-
	遺 児 年 金	件 数	-	-	-	-	-	-
		年 金 額	-	-	-	-	-	-
寡 婦 年 金	件 数	6	5	5	5	9	7	
	年 金 額	2,657	2,236	2,236	2,107	4,162	3,368	

(資料：市民課)

注：昭和61年4月1日、年金制度改正により、年金加入者の分類が変わる。
 障害基礎年金は新法、障害年金は旧法の該当者に分類した。

(2) 老齢福祉年金給付状況

年 度	総 数		老 齢 年 金		障 害 年 金	
	件 数	金 額 (千円)	件 数	金 額 (千円)	件 数	金 額 (千円)
1 7	13	4,283	—	—	—	—
1 8	7	2,618	—	—	—	—
1 9	4	1,400	—	—	—	—
2 0	3	1,036	—	—	—	—
2 1	3	1,126	—	—	—	—
2 2	1	405	—	—	—	—

(資料：市民課)

注：昭和61年4月1日から、年金制度の改正により年金名称が変わり、障害年金が障害基礎年金となった。

13年度より障害基礎年金は、(1) 拠出年金給付状況に表示した。

(3) 国民健康保険の概況

年 度	住 民 基 本 台 帳		国 民 健 康 保 険		加 入 率 (%) 一世帯当り		
	世 帯 数	人 口	世 帯 数	被 保 険 者 数	世 帯 数	被 保 険 者 数	被 保 険 者 数
1 6	10,820	31,247	5,972	12,066	55.2	38.6	2.02
1 7	10,818	30,907	6,077	12,077	56.2	39.1	1.99
1 8	10,846	30,526	6,103	11,880	56.3	38.9	1.95
1 9	10,848	29,956	6,054	11,571	55.8	38.6	1.91
2 0	10,810	29,494	4,557	8,373	42.2	28.4	1.84
2 1	10,729	28,895	4,557	8,346	42.5	28.9	1.83
2 2	10,664	28,326	4,440	8,032	41.6	28.4	1.81

(資料：保健課)

(4) 保険給付状況

種 別	受診件数	費用額 A=(B+C+D)	保険者負担分 B	一部負担金 C	他法負担金 D	受診率(%)	1件当り 費用額	1人当り 費用額	
療	1 8	109,011	2,309,457,560	1,712,727,905	500,125,008	96,604,647	1,248.55	21,186	264,512
養	1 9	111,115	2,297,342,393	1,720,420,587	502,235,333	74,686,473	1,289.49	20,675	266,606
の	2 0	111,992	2,385,480,735	1,739,619,495	504,378,413	141,482,827	1,336.90	21,300	284,766
給	2 1	114,216	2,549,962,338	1,858,205,136	537,616,511	154,140,691	1,363.43	22,326	304,400
付	2 2	106,613	2,571,622,328	1,871,590,070	533,242,747	166,789,511	1,327.35	24,121	320,172
療	1 8	1,522	18,544,058	13,742,411	4,693,124	108,523	17.43	12,184	2,124
	1 9	1,547	18,548,437	13,967,770	4,532,033	48,634	17.95	11,990	2,153
養	2 0	1,775	18,871,278	14,001,004	4,281,341	588,933	21.19	10,632	2,253
	2 1	1,930	21,403,407	15,628,770	5,068,021	706,616	23.04	11,090	2,555
費	2 2	1,988	22,894,740	16,775,462	5,361,964	757,314	24.75	11,516	2,850
療	1 8	110,533	2,328,001,618	1,726,470,316	504,818,132	96,713,170	1,265.98	21,062	266,636
養	1 9	112,662	2,315,890,830	1,734,388,357	506,767,366	74,735,107	1,307.44	20,556	268,759
諸	2 0	113,767	2,404,352,013	1,753,620,499	508,659,754	142,071,760	1,358.09	21,134	287,018
費	2 1	116,146	2,571,365,745	1,873,833,906	542,684,532	154,847,307	1,386.49	22,139	306,955
計	2 2	108,601	2,594,517,068	1,888,365,532	538,604,711	167,546,825	1,352.10	23,890	323,022

(資料：福祉課)

(5) 療養給付の推移

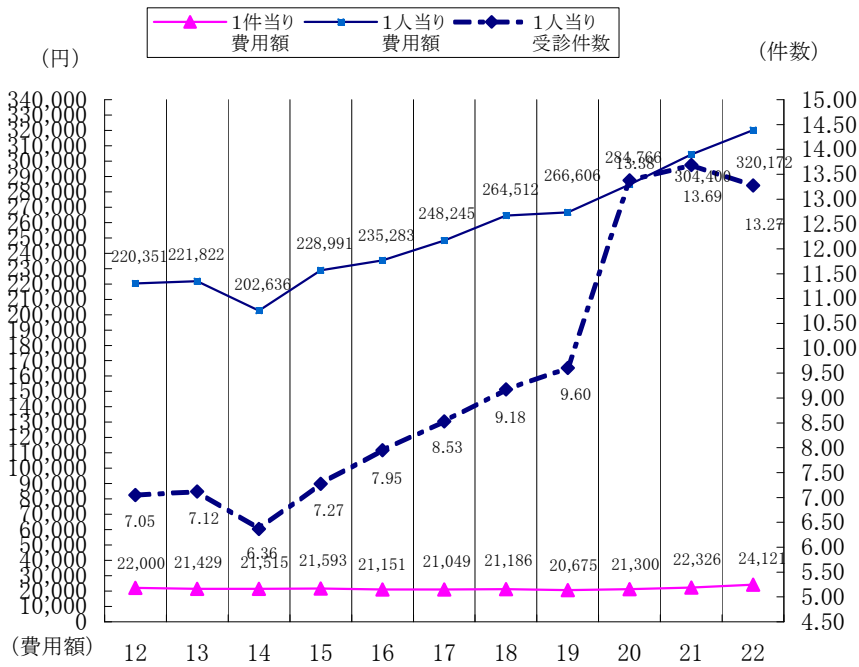

(6) 国民健康保険付加給付状況

(単位：件・円)

年度	総 額		出 産 育 児 一 時 金		葬 祭 費	
	件 数	給 付 額	件 数	給 付 額	件 数	給 付 額
17	257	16,890,000	34	10,200,000	223	6,690,000
18	268	20,280,000	32	11,200,000	236	9,080,000
19	260	20,180,000	24	8,400,000	236	11,780,000
20	96	12,120,000	24	8,520,000	72	3,600,000
21	84	11,800,000	22	8,700,000	62	3,100,000
22	99	16,683,666	32	13,333,666	67	3,350,000

(資料：保健課)

注：平成20年度から75歳以上の葬祭費については後期高齢者制度から支給

4. 介護保険事業の状況

(1) 要介護度別認定者数

(平成23年3月末現在)

区分	要支援1	要支援2	要介護1	要介護2	要介護3	要介護4	要介護5	計
第1号被保険者	94	125	184	228	159	185	134	1,109
第2号被保険者	0	3	2	6	1	2	5	19
合計	94	128	186	234	160	187	139	1,128

(資料：介護課)

(2) 在宅介護サービス給付実績

(単位：円)

サービス名	16年度 給付額	17年度 給付額	18年度 給付額	19年度 給付額	20年度 給付額	21年度 給付額	22年度 給付額
訪問介護	130,252,986	152,804,210	150,384,836	146,665,825	140,609,769	140,545,593	139,613,334
訪問入浴	16,468,560	17,941,725	15,762,426	15,660,325	19,371,375	20,033,487	22,958,397
訪問看護	20,988,388	23,285,385	25,323,053	29,580,417	29,353,806	27,706,644	30,161,988
訪問リハビリ	2,623,500	925,650	51,480	438,300	536,670	0	22,217,874
通所介護	164,014,890	179,022,072	200,446,894	233,537,757	272,103,848	302,844,198	296,598,210
通所リハビリ	38,589,569	47,526,156	52,660,937	58,446,383	61,109,007	61,617,854	55,053,333
福祉用具貸与	40,600,044	42,553,926	41,002,695	41,952,474	46,522,449	48,512,439	50,337,459
短期入所	70,244,181	83,253,860	95,586,563	111,922,433	124,310,165	125,825,250	111,209,238
その他単品	62,127,112	73,011,387	105,877,658	101,149,483	109,875,717	128,241,218	143,780,713
福祉用具購入	3,238,738	2,468,832	2,752,227	2,440,804	1,538,888	2,242,482	2,044,847
住宅改修	8,122,201	7,550,920	8,712,050	7,595,332	8,145,092	7,535,158	7,200,450
合計	557,270,169	630,344,123	698,560,819	749,389,533	813,476,786	865,104,323	881,175,843

(資料：介護課)

(3) 施設介護サービス給付実績

(単位：円)

サービス名	16年度 給付額	17年度 給付額	18年度 給付額	19年度 給付額	20年度 給付額	21年度 給付額	22年度 給付額
老人福祉施設	348,987,913	378,107,512	346,552,604	376,871,657	374,249,223	369,134,126	380,908,878
老人保健施設	363,594,046	338,461,080	334,131,860	326,824,787	335,460,122	348,388,180	369,574,971
療養型医療施設	124,427,628	127,463,799	87,276,345	67,526,533	16,315,491	23,282,833	14,026,961
合計	837,009,587	844,032,391	767,960,809	771,222,977	726,024,836	740,805,139	764,510,810

(資料：介護課)

5. 医療・衛生

(1) 医療施設の状況

(各年12月31日現在)

年次	病 院		診 療 所				歯 科 診 療 所	薬 局
	施設数	病床数	施設数	有床診療所 施設数	無床 病床数	無床		
13	1	243	21	5	36	16	13	12
14	1	243	21	5	36	16	13	12
15	1	243	20	5	36	15	13	12
16	1	243	21	5	36	16	13	12
17	1	243	21	5	36	16	13	12
18	1	243	22	3	26	19	13	13
19	1	243	21	2	22	19	13	13
20	1	243	21	2	22	19	13	13
21	1	239	21	2	22	19	13	12
22	1	230	19	2	22	17	13	12

注：医療法・薬事法に基づく許可及び届け出から

(資料：富士・東部保健福祉事務所)

(2) 医療従事者数の推移

(各年12月31日現在)

年次	医 師	歯 医 科 師	薬 剤 師	助 産 師	保 健 師	看 護 師	准 護 看 師	指 圧 師 あんま マッサージ	はり 師	きゅう 師	柔 道 師 整 復 師
17	32	13	41	5	17	105	45	11	7	8	3
18	27	12	34	0	9	85	42	13	8	9	3
19	27	12	34	0	9	85	42	13	8	9	3
20	33	17	37	0	9	90	41	10	8	7	4
21	33	17	37	0	9	90	41	10	8	7	4
22	29	19	31	0	11	97	48	11	7	6	4

注：本市に就業する者の数である。

注：2年に1度の調査である。

(資料：富士・東部保健福祉事務所)

(3) 市立中央病院概況の推移

(各年7月1日現在)

項目			年度					
			17	18	19	20	21	22
取 扱 患 者 数	外 来	年 計	80,458	82,246	75,838	73,578	81,200	91,727
		1日平均	274	280	258	251	277	312
者	入 院	年 計	38,930	40,054	35,893	25,993	30,566	36,669
		1日平均	107	110	98	71	84	101
数	計	年 計	119,388	122,300	111,731	99,571	111,766	128,396
		1日平均	381	390	356	322	361	413
入院外来患者比率 (%)			206.7	205.3	211.3	283.1	265.7	250.1
病 床 数			243	243	243	243	230	230
病 床 利 用 率			44.6	45.9	41.0	41.03	37.30	43.63
職 員 数	医 師		66	68	66	74	89	78
	看 護 師		81	85	86	85	87	86
	薬 剤 師		9	9	7	5	5	6
	X 線 技 師		5	5	5	4	4	5
	臨床検査技師		10	10	8	5	5	8
	事 務 員		22	18	19	17	20	17
	そ の 他		60	55	47	41	41	44
計			253	250	238	231	251	244

注：病床数については、平成21年度から230床に変更。

(4) 選択死因順位別死亡者数

年 次	1 位		2 位		3 位		4 位		5 位		その他の 選択死因	選択死因 死亡総数
	死 因 名	死 者 数	死 因 名	死 者 数	死 因 名	死 者 数	死 因 名	死 者 数	死 因 名	死 者 数	死 者 数	死 者 数
1 3	悪 性 新 生 物	68 (22.7)	心 疾 患	40 (13.4)	脳 血 管 疾 患	66 (22.1)	肺 炎	27 (9.0)	老 衰	14 (4.7)	84 (28.1)	299 (100.0)
1 4	悪 性 新 生 物	87 (33.3)	心 疾 患	49 (18.8)	脳 血 管 疾 患	41 (15.7)	肺 炎	24 (9.2)	不 慮 の 事 故	12 (4.6)	48 (18.4)	261 (100.0)
1 5	悪 性 新 生 物	82 (26.1)	心 疾 患	56 (17.8)	脳 血 管 疾 患	42 (13.4)	肺 炎	34 (10.8)	不 慮 の 事 故	17 (5.4)	83 (26.4)	314 (100.0)
1 6	悪 性 新 生 物	111 (32.6)	心 疾 患	59 (17.3)	脳 血 管 疾 患	39 (11.4)	肺 炎	32 (9.4)	不 慮 の 事 故 自 殺 (同数)	12 (3.5)	88 (25.8)	341 (100.0)
1 7	悪 性 新 生 物	100 (34.0)	心 疾 患	62 (21.1)	脳 血 管 疾 患	51 (17.3)	肺 炎	22 (7.5)	不 慮 の 事 故 自 殺 (同数)	12 (4.1)	47 (16.0)	294 (100.0)
1 8	悪 性 新 生 物	90 (32.0)	心 疾 患	55 (19.6)	脳 血 管 疾 患	53 (18.9)	肺 炎	31 (11.0)	不 慮 の 事 故	14 (5.0)	38 (13.5)	281 (100.0)
1 9	悪 性 新 生 物	88 (31.1)	心 疾 患	58 (20.5)	脳 血 管 疾 患	44 (15.5)	肺 炎	35 (12.4)	自 殺	12 (4.2)	46 (16.3)	283 (100.0)
2 0	悪 性 新 生 物	81 (28.9)	心 疾 患	59 (21.1)	脳 血 管 疾 患	46 (16.4)	肺 炎	33 (11.8)	不 慮 の 事 故	21 (7.5)	40 (14.3)	280 (100.0)
2 1	悪 性 新 生 物	96 (33.9)	心 疾 患	50 (17.7)	脳 血 管 疾 患	46 (16.3)	肺 炎	35 (12.4)	不 慮 の 事 故	14 (4.9)	42 (14.8)	283 (100.0)
2 2	悪 性 新 生 物	107 (34.7)	心 疾 患	56 (18.2)	脳 血 管 疾 患	53 (17.2)	肺 炎	40 (13.0)	不 慮 の 事 故	14 (4.5)	38 (12.3)	308 (100.0)

注：() 内は、構成比 %

(資料：富士・東部保健福祉事務所)

(5) 選択死因別死亡率

死因別 年次	選択死 因総数	死亡 数	脳血管 疾患	悪性 新生物	心疾患	不慮の 事故	肺炎・ 気管支炎	老衰	肝硬変	高血圧	自殺	消化性 潰瘍	胃腸炎
16	108.4	12.3	35.0	18.6	3.8	10.1	2.8	1.6	0.6	3.8	-	-	
17	95.2	16.5	32.4	20.1	3.9	7.1	2.9	1.9	-	2.9	-	-	
18	92.3	17.4	29.6	18.1	4.6	10.2	2.0	1.0	0.3	2.3	-	-	
19	94.4	14.7	29.4	19.3	3.7	11.7	2.7	1.0	1.0 (高血圧 性疾患)	4.0	-	-	
20	96.2	15.6	27.5	20.1	7.1	11.2	2.0	1.8	0.3 (高血圧 性疾患)	3.4	-	-	
21	97.9	15.9	33.2	17.3	4.9	12.1	1.7	1.7	0.3 (高血圧 性疾患)	2.4	-	-	
22	109.5	18.8	38	19.9	4.9	14.2	2.1	0.7	1.0 (高血圧 性疾患)	3.5	-	-	

注：死亡率人口1万人対

(資料：富士・東部保健福祉事務所)

(6) 相模川(桂川)水質測定結果(生活環境項目)

測定年月日	河川名	PH水素 イオン 濃度	D (PPM) 溶存 酸素	BOD(PPM) 生物 化学 的 要求 量	COD(PPM) 化学 的 要求 量	SS(PPM) 浮遊 物質	大腸菌群数 (MPN/100ml)
平成15年3月5日	相模川	8.2	11.0	1.5	1.8	1.5	20,000
16年3月3日	〃	8.0	11.0	0.7	2.0	3.0	19,000
17年3月2日	〃	7.9	10.0	0.55	1.35	2.0	5,600
18年3月8日	〃	7.9	11.0	0.8	1.5	2.0	14,000
19年3月7日	〃	7.9	11.0	0.75	1.7	2.0	7,150
20年3月5日	〃	7.8	11.0	0.6	1.0	2.0	2,400
21年2月5日	〃	7.7	8.7	<0.5	1.5	<1	13,000
23年2月7日	〃	8.1	11.5	0.8	1.4	1	7,900

注：測点 大月橋 数値は2回(午前・午後)の平均値である。

(資料：生活環境課)

※『<』標記は未満を表す。

(7) 市民相談件数の推移

年度	区分 総数	相談件数			要望・苦情件数			
		計	行政	法律	計	公害	野犬	その他
19	185	130	2	128	55	12	15	28
20	225	138	17	121	87	10	20	57
21	259	134	8	126	125	14	20	91
22	283	143	13	130	140	20	24	96

(資料：市民課 生活環境課)

(8) 種類別苦情受付件数

年度		16	17	18	19	20	21	22
区分								
典 型 七 公 害	大気汚染	10	8	6	5	2	0	2
	水質汚濁	0	1	1	2	1	0	1
	土壌汚染	0	0	0	0	0	0	0
	騒音	1	1	0	0	4	7	3
	振動	1	0	0	1	0	1	1
	地盤沈下	0	0	0	0	0	0	0
	悪臭	4	9	2	4	3	6	13
上記以外の苦情		41	49	71	43	77	111	120
合計		57	68	80	55	87	125	140

(資料：生活環境課)

(9) 火葬場利用状況の推移

年度		16	17	18	19	20	21	22
区分								
総数		380	398	376	368	339	342	379
市内		337	362	340	333	301	312	349
市外		43	36	36	35	38	30	30

(資料：市民課)

(10) し尿処理の推移

年 度	処理人口 (人)	総 数 (総排出量) (k l)	処 理 施 設 処 理 量 (k l)	自 家 処 理	
				浄 化 槽 (kl)	そ の 他 (k l)
1 3	21,349	16,753	12,120	4,633	-
1 4	20,657	16,565	12,171	4,394	-
1 5	20,000	16,355	12,285	4,070	-
1 6	20,740	16,152	11,679	4,473	-
1 7	23,646	15,910	11,621	4,289	-
1 8	22,578	15,707	11,514	4,193	-
1 9	21,134	15,416	11,306	4,110	-
2 0	20,503	-	11,797	-	-
2 1	21,307	-	11,676	-	-
2 2	1,660	-	12,352	-	-

(資料：公共施設状況調査)

注：平成22年度より、処理人口において単独浄化槽を除く。

(11) じん介処理の推移

年 度	処 理 人 口 (人)	総 数 (総排出量) (t)	収 集 量 (t)	処 理 量		
				計 (t)	焼 却 処 理 (ﾌﾟﾘｽ処理)(t)	自家処理(埋め立 てを含む)(t)
1 3	32,785	11,967	9,997	11,967	9,997	1,970
1 4	32,417	11,832	10,114	11,832	10,114	1,718
1 5	32,006	11,682	10,702	11,682	10,702	980
1 6	31,609	9,799	9,027	9,799	9,027	772
1 7	31,136	11,365	10,760	11,365	8,142	3,223
1 8	30,738	11,219	9,479	11,219	8,286	2,933
1 9	30,169	11,012	9,312	11,012	8,234	2,778
2 0	29,686	-	8,845	-	-	-
2 1	29,072	-	8,495	-	-	-
2 2	28,491	-	8,408	-	-	-

(資料：公共施設状況調査)

6. 保安・防災

(1) 犯罪発生件数の推移

年次 罪種	17	18	19	20	21	22
凶悪犯	2	2	1	1	0	0
粗暴犯	9	5	6	7	5	3
窃盗犯	112	134	111	100	91	99
知能犯	12	14	10	15	4	6
その他	21	30	22	11	15	24
合計	156	185	150	134	115	132
犯罪率(%)	5.0	6.2	5.0	4.5	3.9	4.6

注：犯罪率は人口1,000人当り。

(資料：大月警察署)

(2) 交通事故発生状況の推移

年次 区分	17	18	19	20	21	22	
総件数	649	637	568	495	522	535	
人身事故	件数	165	138	136	107	110	94
	死者	5	2	0	1	1	0
	傷者	222	190	169	142	148	120
物損事故件数	484	499	432	388	412	441	

(資料：都留警察署)

(3) 地区別住民事故の状況
(平成22年12月31日現在)

地区別	合計	構成比 (%)
笹子町	32	6.0
初狩町	64	12.0
大月町	216	40.4
賑岡町	32	6.0
七保町	41	7.7
猿橋町	62	11.6
富浜町	68	12.7
梁川町	20	3.7
合計	535	100.0

(資料：大月警察署)

(4) 道路別交通事故発生状況
(平成22年12月31日現在)

区分 道路別	人身		物損	構成率 (%)
		死者		
国道	77	0	223	81.9
県道	3	0	41	3.2
市道	10	0	96	10.6
その他	4	0	81	4.3
合計	94	0	441	100.0

(資料：大月警察署)

(5) 消防現勢表

(平成23年4月1日)

種 別	消 防 署	消 防 団	消 防 施 設		
人 員	60人	864人	防 火 水 槽	100t以上	43基
屈折はしご車	1台		〃	60～100t未満	64基
化学消防車	1台		〃	40～60t未満	285基
救助工作車	1台		〃	20～40t未満	53基
消防ポンプ車	4台	24台	消 火 栓	(公設)	16基
小型動力ポンプ積載車	1台	35台	無 線 電 話 器	基地局	7基
救 急 車	1台		〃	移動局	19台
高規格救急車	4台		〃	携帯局	26台
指 揮 車	1台				
査 察 車	2台				
火災原因調査車	1台				
広 報 車	1台				
小型動力ポンプ	3台	61台			

(6) 救急出動状況の推移

種 別	年 次					
	17	18	19	20	21	22
火 災 事 故	(6) 15	(3) 13	(3) 8	(3) 8	(1) 3	(1) 2
交 通 事 故	(49) 199	(40) 157	(40) 171	(40) 86	(33) 138	(41) 156
労 働 災 害 事 故	10	13	11	13	10	9
運 動 競 技 事 故	6	6	10	7	11	8
一 般 負 傷	(1) 169	(4) 181		(1) 194	(4) 208	(2) 182
加 害 事 故	3	6	2	3	(1) 3	1
自 損 事 故	(3) 15	(1) 9	16	23	14	18
急 病	(19) 758	(17) 690	(18) 755	(13) 666	(26) 674	(21) 775
水 難 事 故	0	3	0	1	1	0
そ の 他 の 事 故	(1) 92	88	81	55	60	(1) 78
合 計	(79) 1,267	(65) 1,166	(61) 1,248	(57) 1,056	(65) 1,122	(66) 1,229

注：()内は中央道出動件数で再掲である。

(資料：消防署)

(7) 緊急出動の構成図

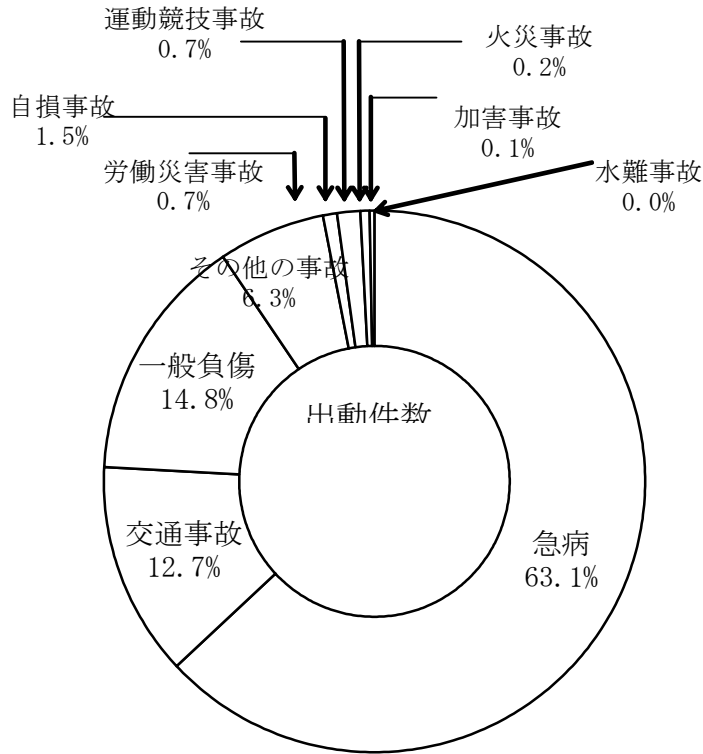

(8) 火災概況の推移

種類別		年次					
		18	19	20	21	22	
建	発生件数	件	5	8	8	2	3
	損害額	千円	20,897	55,037	58,672	2,804	12,386
	焼損棟数	棟	1	6	0	1	0
	部分焼損棟数	棟	1	0	1	0	0
	全焼棟数	棟	3	7	9	1	2
物	合計	棟	5	13	10	2	2
	罹災世帯数	戸	6	11	7	1	2
	罹災者数	人	10	19	20	3	4
林	焼損面積	m ²	570.3	1029.2	673.3	67.5	320.2
	発生件数	件	0	1	0	1	0
野	損害額	千円	0	800	0	0	0
	焼損面積	a	0	25	0	60	0
車	発生件数	件	6	3	2	1	1
	損害額	千円	3,497	1,920	580	1,200	220
その他	発生件数	件	8	3	4	3	3
	損害額	千円	100	2	0	0	1,490
合	発生件数	件	19	15	14	7	7
	損害額	千円	24,494	57,759	59,252	4,004	14,096
計	死者	人	1	3	1	0	2
	負傷者	人	3	0	0	0	0

(資料：消防本部)

(9) 地区別・種別火災件数の推移

年次	地区別 種別	地区別									合計
		笹子町	初狩町	大月町	賑岡町	七保町	猿橋町	富浜町	梁川町	中央道	
17	建物	-		1	1	1		2			5
	林野	1		1				1			3
	その他	-		2	2	3	1	1		4	13
	計	1	0	4	3	4	1	4	0	4	21
18	建物	1		1		1	1	1		3	8
	林野										0
	その他	1	1	2		2	2	2	1		11
	計	2	1	3	0	3	3	3	1	3	19
19	建物		1	2	1	1	1		1		7
	林野						1				1
	その他				2		1		1	1	5
	計	0	1	2	3	1	3	0	2	1	13
20	建物	1	2	2	1		1		1		8
	林野										0
	その他		1	1	2						4
	計	1	3	3	3	0	1	0	1	0	12
21	建物			1	1						2
	林野										0
	その他			1				1	1	1	4
	計	0	0	2	1	0	0	1	1	1	6
22	建物			1		1					2
	林野										0
	その他	1		1	2						4
	計	1	0	2	2	1	0	0	0	0	6

(資料：消防本部)

※小菅、丹波山出張所を除く

(10) 原因別火災件数の推移

原因別	年次	火 災 件 数				
	17	18	19	20	21	22
た き 火	3	1		1		
火 あ そ び	-	1	1			1
マ ッ チ	1	2				
た ば こ	3		2		1	
煙 突 ・ 煙 道	-			1		
落 雷	-		1			
交 通 機 関	3			1	1	
放火（疑い含む）	1		1		2	
ガ ス 器 具	-					
こ ん ろ	1		2	2		
テンプラ油過熱	-			2		
か ま ど	-					
ボ イ ラ ー	-					
不 明	5	5	2	2		3
そ の 他	5	10	6	5	2	3
計	22	19	15	14	6	7

(資料：消防本部)

※平成2年度より、電気系統・ストーブ・風呂釜は、その他に含まれる。

7. 労働組合数及び組合員数

	組合数	組 合 員 数
18	22	2,042
19	18	2,037
20	17	1,913
21	15	1,753

(資料：県統計書)

教育 · 文化

1. 校種別及び設置者別学校数

(平成23年5月1日現在)

校 種	幼稚園	小学校	中学校	高等学校 (全日制)		短期大学	養護学校
設 置 者	私立	市立	市立	県立	市立	市立	県立
校 数	4	8	4	1	1	1	1

(資料：学校基本調査)

2. 校種・設置者別及び男女別園児・児童・生徒・学生数の推移

(各年5月1日現在)

年次	校種 男女別	幼稚園 (私立)			小学校 (市立)			中学校 (市立)			高等学校 (合計)		
		計	男	女	計	男	女	計	男	女	計	男	女
16		303	154	149	1,786	912	874	956	493	463	1,461	691	770
17		301	161	140	1,709	877	832	971	501	470	1,425	655	770
18		277	142	135	1,653	863	790	916	459	457	1,355	623	732
19		277	146	131	1,549	830	719	920	455	465	1,298	632	666
20		248	124	124	1,456	788	668	880	435	445	1,264	634	630
21		245	120	125	1,380	754	626	865	424	441	1,221	600	621
22		225	105	120	1,297	692	605	805	427	378	1,222	586	636
23		244	117	127	1,208	638	570	773	417	356	1,138	546	592

年次	校種 男女別	高等学校 (県立)			高等学校 (市立)			短期大学 (市立)			養護学校 (県立)		
		計	男	女	計	男	女	計	男	女	計	男	女
16		835	420	415	590	235	355	457	155	302	59	37	22
17		834	424	410	521	199	322	452	147	305	64	39	25
18		837	431	406	461	201	260	450	151	299	64	36	28
19		837	451	386	410	166	244	463	169	294	68	41	27
20		833	458	375	418	176	242	462	179	283	71	41	30
21		808	437	371	413	163	250	445	148	297	82	48	34
22		797	420	377	425	166	259	443	150	293	89	52	37
23		755	408	347	383	138	245	439	169	270	86	51	35

高等学校は全日制生徒数

(資料：学校基本調査)

3. 校種及び学校別園児・児童・生徒・学生数の推移
 (1) 幼稚園

(各年5月1日現在)

幼稚園名 定員 年	合 計				大 月				大月キリストの教会			
	570名				120名				170名			
	計	3才児	4才児	5才児	計	3才児	4才児	5才児	計	3才児	4才児	5才児
17	301	63	108	117	41	8	17	16	111	31	36	44
18	277	62	106	109	37	4	16	17	104	34	35	35
19	277	70	88	105	32	8	6	18	113	35	40	38
20	248	54	99	95	23	4	13	6	107	23	44	40
21	245	58	76	107	31	9	8	14	92	22	26	44
22	225	66	84	75	27	5	14	8	80	28	26	26
23	244	66	87	91	24	2	8	14	88	25	35	28

幼稚園名 定員 年	猿 橋				鳥 沢			
	160名				120名			
	計	3才児	4才児	5才児	計	3才児	4才児	5才児
17	112	31	39	42	37	11	17	9
18	102	20	42	40	34	4	13	17
19	103	24	37	42	29	10	6	13
20	94	18	33	43	24	9	9	6
21	87	29	23	35	35	7	17	11
22	86	27	36	23	32	6	8	18
23	102	27	35	40	30	12	9	9

(資料：学校基本調査)

(2) 小学校

(各年5月1日現在)

学年別	年 男女別	1 7	1 8	1 9	2 0	2 1	2 2	2 3
		合 計	男	877	863	830	788	754
	女	832	790	719	668	626	605	570
	計	1,709	1,653	1,549	1,456	1,380	1,297	1,208
一 学 年	男	130	126	115	119	97	107	82
	女	122	101	107	94	87	93	93
	計	252	227	222	213	184	200	175
二 学 年	男	158	131	128	115	124	96	107
	女	115	122	101	109	94	87	92
	計	273	253	229	224	218	183	199
三 学 年	男	135	163	134	124	116	123	96
	女	132	115	121	99	112	93	85
	計	267	278	255	223	228	216	181
四 学 年	男	156	134	164	134	120	114	124
	女	145	131	116	122	99	112	91
	計	301	265	280	256	219	226	215
五 学 年	男	152	156	134	162	135	118	114
	女	175	146	131	113	121	97	111
	計	327	302	265	275	256	215	225
六 学 年	男	146	153	155	134	162	134	115
	女	143	175	143	131	113	123	98
	計	289	328	298	265	275	257	213

(資料：学校基本調査)

(3) 小学校学年別現況

(平成23年5月1日現在)

学 校 名	合 計	1 学 年	2 学 年	3 学 年	4 学 年	5 学 年	6 学 年
初 狩	116	16	20	19	19	20	22
大 月 東	285	47	54	41	50	52	41
大 月 西	83	15	13	14	16	14	11
強 瀬	73	4	11	11	13	20	14
七 保	107	15	16	15	16	22	23
下 和 田	53	6	6	9	6	10	16
猿 橋	299	47	55	53	61	45	38
鳥 沢	192	25	24	19	34	42	48
合 計	1,208	175	199	181	215	225	213

(4) 中学校

(各年5月1日現在)

学 年		1 8	1 9	2 0	2 1	2 2	2 3
合 計	男	459	455	435	424	427	417
	女	457	465	445	441	378	356
	計	916	920	880	865	805	773
一 学 年	男	141	150	142	130	156	131
	女	135	172	140	128	110	118
	計	276	322	282	258	266	249
二 学 年	男	165	141	152	141	130	155
	女	160	135	170	142	127	110
	計	325	276	322	283	257	265
三 学 年	男	153	164	141	153	141	131
	女	162	158	135	171	141	128
	計	315	322	276	324	282	259

(資料：学校基本調査)

(5) 中学校学年別現況

(平成23年5月1日現在)

学 校 名	合 計	1 学 年	2 学 年	3 学 年
大 月 第 一	92	33	30	29
大 月 東	270	82	100	88
猿 橋	281	89	92	100
富 浜	130	45	43	42
合 計	773	249	265	259

(資料：学校基本調査)

(6) 高等学校

(各年5月1日現在)

区分		年	1 7	1 8	1 9	2 0	2 1	2 2	2 3
合 計	男		623	632	617	634	600	586	546
	女		732	666	630	617	621	636	592
	計		1,355	1,298	1,247	1,251	1,221	1,222	1,138
県 立	1 学年	男	140	151	163	148	132	143	137
		女	139	129	118	131	125	123	103
		計	279	280	281	279	257	266	240
都 留 高 校	2 学年	男	142	139	151	159	146	131	143
		女	138	141	128	118	131	124	122
		計	280	280	279	277	277	255	265
留 高 校	3 学年	男	142	141	137	151	159	146	128
		女	133	136	140	126	115	130	122
		計	275	277	277	277	274	276	250
校	計	男	424	431	451	458	437	420	408
		女	410	406	386	375	371	377	347
		計	834	837	837	833	808	797	755
市 立 大 月 短 期 大 学 附 属 高 校	1 学年	男	57	77	47	64	64	49	35
		女	90	65	101	86	85	100	75
		計	147	142	148	150	149	149	110
市 立 大 月 短 期 大 学 附 属 高 校	2 学年	男	73	51	69	43	57	61	44
		女	111	87	62	96	78	82	93
		計	184	138	131	139	135	143	137
市 立 大 月 短 期 大 学 附 属 高 校	3 学年	男	69	73	50	69	42	56	59
		女	121	108	81	60	87	77	77
		計	190	181	131	129	129	133	136
市 立 大 月 短 期 大 学 附 属 高 校	計	男	199	201	166	176	163	166	138
		女	322	260	244	242	250	259	245
		計	521	461	410	418	413	425	383

注：全日制のみ

(資料：学校基本調査)

(7) 短期大学

(各年5月1日現在)

年	学年別	合 計			1 学 年			2 学 年		
		計	男	女	計	男	女	計	男	女
市 立 大 月 短 期 大 学	1 6	457	155	302	225	72	153	232	83	149
	1 7	452	147	305	223	72	151	229	75	154
	1 8	450	151	299	221	75	146	229	76	153
	1 9	463	169	294	240	95	145	223	74	149
	2 0	462	179	283	215	78	137	247	101	146
	2 1	445	148	297	226	64	162	219	84	135
	2 2	443	150	293	218	85	133	225	65	160
	2 3	439	169	270	222	82	140	217	87	130

(資料：学校基本調査)

4. 校種・学校別教員（本務者）・職員・学級数の推移

(1) 幼稚園

(各年5月1日現在)

年	園名	大 月			大月キリストの教会			猿 橋			鳥 沢		
		教員数	職員数	学級数	教員数	職員数	学級数	教員数	職員数	学級数	教員数	職員数	学級数
	1 6	5	3	3	10	3	5	8	8	6	5	2	3
	1 7	5	3	3	11	1	5	8	5	6	5	2	3
	1 8	5	2	3	13	3	6	11	1	5	7	2	3
	1 9	5	2	3	11	1	6	12	3	5	7	2	3
	2 0	4	2	3	9	1	5	11	3	5	6	2	3
	2 1	4	2	3	10	1	4	9	4	4	7	2	3
	2 2	4	2	3	7	1	3	9	4	5	7	2	3
	2 3	4	2	3	7	1	3	6	4	6	8	2	3

(資料：各幼稚園)

(2) 小学校

(各年5月1日現在)

年	区分	教 員 数			職 員 数	学 級 数		
		計	男	女				
16		177	63	114	43	(8)	複4	93
17		181	67	114	42	(9)	複3	94
18		184	68	116	44	(12)	複5	89
19		188	71	117	42	(13)	複5	89
20		170	64	106	41	(11)	複6	78
21		120	46	74	29	(11)	複3	71
22		120	46	74	29	(9)	複4	63
23		120	46	74	29	(8)	複0	60

注：()内は特別支援学級数、複は複式学級数を含んでいる。

(資料：学校基本調査)

注：但し平成14年度より別個学級種別に掲載。

注：教員数・職員数については本務職のみ掲載。

(3) 小学校・学校別現況

(平成23年5月1日現在)

年	区分	教 員 数			職 員 数	学 級 数	
		計	男	女			
初	狩	13	5	8	3	(1)	6
大	月 東	27	9	18	4	(3)	11
大	月 西	11	5	6	2	(0)	6
強	瀬	13	4	9	3	(1)	6
七	保	12	5	7	4	(1)	6
下	和 田	9	3	6	2	(0)	6
猿	橋	20	8	12	6	(1)	11
鳥	沢	15	7	8	5	(1)	8

注：()内は、特別支援学級数、複は複式学級数。

(資料：学校基本調査)

(4) 中学校

(各年5月1日現在)

年	区分	教 員 数			職 員 数	学 級 数	
		計	男	女			
16		95	48	47	14	(4)	33
17		95	48	47	14	(3)	35
18		88	47	41	12	(4)	31
19		93	43	50	11	(4)	31
20		78	36	42	9	(3)	28
21		83	41	42	9	(3)	28
22		78	36	42	9	(4)	26
23		67	36	31	9	(3)	27

注：()内は特別支援学級。

(資料：学校基本調査)

(5) 中学校・学校別現況

(平成23年5月1日現在)

学校名	区分	教 員 数			職 員 数	学 級 数	
		計	男	女			
大月第一		11	6	5	2	(1)	3
大月東		21	11	10	2	(1)	9
猿橋		21	11	10	3	(0)	9
富浜		14	8	6	2	(1)	6

注：()内は、特別支援学級数で再掲

(6) 高等学校

(各年5月1日現在)

年	区分	都留高校(県立)			大月短期大学附属高校(市立)		
		教員数	職員数	学級数	教員数	職員数	学級数
17		70	11	21	43	12	15
18		72	11	21	42	10	13
19		72	11	21	41	10	12
20		72	11	21	42	10	12
21		74	10	21	43	9	12
22		73	10	21	43	9	12
23		65	10	20	39	9	11

(資料：学校基本調査)

(7) 短期大学

(各年5月1日現在)

区分	年	大月短期大学(市立)					
		18	19	20	21	22	23
専任教員		15	16	16	16	16	16
職員数		9	9	9	8	8	8

(資料：学校基本調査)

5. 学校別校舎及び屋内運動場、プール保有状況

(1) 小学校

(平成23年5月1日現在)

区分 学校名	校舎必要	校舎保有	非木造	危険校舎	校舎不足	屋内運動	児童1人	児童1人	非木造	危険	校舎	プー	
	面積	面積	校舎面積	面積	面積	場面積	当り校舎	当り屋内	校舎率	校舎	不足率	規	模
	(m ²)	(m ²)	(m ²)	(m ²)	(m ²)	(m ²)	(m ²)	(m ²)	(%)	(%)	(%)	L×W (m)	コース
初狩	2,748	2,335	2,335	0	413	825	20.13	7.11	100.0	0.0	15.0	25×11.4	6
大月東	4,376	4,597	4,540	0	0	806	16.13	2.83	98.8	0.0	0.0	25×14.7	8
大月西	3,008	2,151	2,151	0	857	559	25.92	6.73	100.0	0.0	28.5	25×11.3	6
強瀬	2,748	1,711	1,711	0	1,037	560	23.44	7.67	100.0	0.0	37.7	25×9.1	5
七保	3,222	2,424	2,424	0	798	653	22.65	6.10	100.0	0.0	24.8	25×12.0	6
下和田	1,771	1,682	1,682	0	89	559	31.74	10.55	100.0	0.0	5.0	25×11.8	6
猿橋	4,503	4,837	4,837	0	0	1,005	16.18	3.36	100.0	0.0	0.0	25×6.7 15×6.5 8×5.0	4
鳥沢	3,108	2,980	2,980	0	128	870	15.52	4.53	100.0	0.0	4.1	25×16.0	8
合計	25,484	22,717	22,660	0	3,322	5,837	18.81	4.83	99.7	0.0	10.9	-	-

(資料：公立学校施設台帳)

5. 学校別校舎及び屋内運動場、プール保有状況
(2) 中学校

(平成23年5月1日現在)

区分 学校名	校舎必要面積	校舎保有面積	非木造校舎面積	危険校舎面積	校舎不足面積	屋内運動場面積	生徒1人当り校舎面積	生徒1人当り屋内運動場面積	非木造校舎率	危険校舎率	校舎不足率	プール	
	(㎡)	(㎡)	(㎡)	(㎡)	(㎡)	(㎡)	(㎡)	(㎡)	(%)	(%)	(%)	規模 L×W(m)	コース 数
大月第一	2,382	2,049	2,049	0	333	854	22.27	9.28	100.0	0.0	14.0	25×13.0	6
大月東	4,481	4,387	4,387	0	94	1,384	16.25	5.13	100.0	0.0	2.1	25×15.0	8
猿橋	4,589	6,131	6,131	0	0	1,138	21.82	4.05	100.0	0.0	0.0	25×12.5	6
富浜	3,349	2,266	2,266	0	1,083	699	17.43	5.38	100.0	0.0	32.3	25×12.5	6
合計	14,801	14,833	14,833	0	1,510	4,075	19.19	5.27	100.0	0.0	0.0	-	-

(資料：公立学校施設台帳)

(3) 高等学校

(平成23年5月1日現在)

区分 学校名	校舎必要面積	校舎保有面積	非木造校舎面積	危険校舎面積	校舎不足面積	屋内運動場面積	生徒1人当り校舎面積	生徒1人当り屋内運動場面積	非木造校舎率	危険校舎率	校舎不足率
	(㎡)	(㎡)	(㎡)	(㎡)	(㎡)	(㎡)	(㎡)	(㎡)	(%)	(%)	(%)
大月短期大学 附属高等学校	8,970	5,459	5,459	0	3,511	1,054	14.25	2.75	100	0	39.1

(資料：施設台帳)

(4) 短期大学

(平成23年5月1日現在)

区分 学校名	校舎必要面積	校舎保有面積	非木造校舎面積	危険校舎面積	校舎不足面積	屋内運動場面積	生徒1人当り校舎面積	生徒1人当り屋内運動場面積	非木造校舎率	危険校舎率	校舎不足率
	(㎡)	(㎡)	(㎡)	(㎡)	(㎡)	(㎡)	(㎡)	(㎡)	(%)	(%)	(%)
大月短期大学	2,850	3,557	3,557	0	0	1,054	8.10	2.40	100	0	0

注：屋内運動場については、大月短期大学附属高等学校と共有

(資料：施設台帳)

6. 養護学校
(1) 学年別在学者数

(各年5月1日現在)

年次	合計	小学部						中学部				高等部					
		計	1学年	2	3	4	5	6	計	1学年	2	3	計	1学年	2	3	
20年	男	41	11	3	4	1	2	0	1	11	5	2	4	19	5	8	6
	女	30	10	4	2	0	0	0	4	13	5	4	4	7	5	1	1
	計	71	21	7	6	1	2	0	5	24	10	6	8	26	10	9	7
21年	男	48	12	1	4	4	1	2	0	13	6	5	2	23	10	5	8
	女	34	6	1	3	2	0	0	0	15	5	6	4	13	7	5	1
	計	82	18	2	7	6	1	2	0	28	11	11	6	36	17	10	9
22年	男	52	17	3	4	2	4	2	2	13	2	6	5	22	7	10	5
	女	37	7	2	1	3	1	0	0	11	2	4	5	19	7	7	5
	計	89	24	5	5	5	5	2	2	24	4	10	10	41	14	17	10
23年	男	51	14	0	3	1	4	4	2	11	3	2	6	26	9	7	10
	女	35	10	1	2	1	3	3	0	6	0	2	4	19	5	7	7
	計	86	24	1	5	2	7	7	2	17	3	4	10	45	14	14	17

(資料：やまびこ支援学校)

(2) 年齢別在学者数

(各年5月1日現在)

年次	合計	小学部				中学部			高等部 (15才以上)	
		計	6~11才	12~14才	15才以上	計	12~14才	15才以上		
21年	男	48	12	12	0	0	13	13	0	23
	女	34	6	6	0	0	15	15	0	13
	計	82	18	18	0	0	28	28	0	36
22年	男	52	17	17	0	0	13	13	0	22
	女	37	7	7	0	0	11	11	0	19
	計	89	24	24	0	0	24	24	0	41
23年	男	51	14	14	0	0	11	11	0	26
	女	35	10	10	0	0	6	6	0	19
	計	86	24	24	0	0	17	17	0	45

(資料：やまびこ支援学校)

(3) 通学状況

(各年5月1日現在)

年次	合計	寄宿舍	家庭			児童福祉施設	
			計	市内	市外		
21年	小学部	18	0	18	6	12	0
	中学部	28	1	26	9	17	1
	高等部	36	4	30	11	19	2
	計	82	5	74	26	48	3
22年	小学部	24	0	24	10	14	0
	中学部	24	0	23	10	13	1
	高等部	41	8	30	11	19	3
	計	89	8	77	31	46	4
23年	小学部	24	0	24	10	14	0
	中学部	17	0	17	6	11	0
	高等部	45	7	34	14	20	4
	計	86	7	75	30	45	4

(資料：やまびこ支援学校)

(4) 教員数及び職員数

(各年5月1日現在)

年次	教員数			職員数		
	計	男	女	計	男	女
19	49	20	29	22	8	14
20	54	21	33	23	7	16
21	58	22	36	23	9	14
22	63	23	40	23	9	14
23	61	17	44	24	11	13

(資料：やまびこ支援学校)

7. 進路別卒業生数の推移
(1) 中学校

(各年5月1日現在)

区分		年次		18	19	20	21	22	23
		男女別							
総卒業生数	男			182	153	150	141	150	142
	女			146	164	146	134	170	141
	計			328	317	296	275	320	283
進学	男			178	151	148	137	148	142
	女			144	163	146	133	169	136
	計			322	314	294	270	317	278
入専修学校等	男			3	0	0	0	0	0
	女			0	0	0	0	0	2
	計			3	0	0	0	0	2
就職	男			1	2	2	2	1	0
	女			0	0	0	1	1	2
	計			1	2	2	3	2	2
その他	男			0	0	0	2	1	0
	女			2	1	0	0	0	1
	計			2	1	0	2	1	1

(資料：学校基本調査)

(2) 高等学校(都留高校+大月高校)

(各年5月1日現在)

区分		年次		18	19	20	21	22	23
		男女別							
総卒業生数	男			211	209	185	219	198	201
	女			250	240	218	186	201	206
	計			461	449	403	405	399	407
進学	男			141	154	124	154	154	132
	女			123	149	140	122	117	130
	計			264	303	264	276	271	262
入専修学校等	男			38	24	37	37	24	28
	女			82	50	49	39	41	41
	計			120	74	86	76	65	69
就職	男			28	16	20	25	17	22
	女			32	27	19	22	22	22
	計			60	43	39	47	39	44
その他	男			4	15	4	3	3	19
	女			13	14	10	3	21	13
	計			17	29	14	6	24	32

(資料：学校基本調査)

(3) 都留高校

(各年5月1日現在)

区分		年次		18	19	20	21	22	23
		男女別							
総卒業 数者	男			142	138	135	150	157	145
	女			133	135	139	126	115	129
	計			275	273	274	276	272	274
進学 者	男			123	123	111	133	141	114
	女			99	118	117	110	106	112
	計			222	241	228	243	247	226
入専 学修 者校 等	男			16	4	24	16	16	13
	女			33	14	21	14	7	15
	計			49	18	45	30	23	28
就職 者	男			3	0	0	1	0	1
	女			1	1	0	0	1	0
	計			4	1	0	1	1	1
その他 の業 者	男			0	11	0	0	0	17
	女			0	2	1	2	1	2
	計			0	13	1	2	1	19

(資料：学校基本調査)

(4) 大月短期大学付属高校

(各年5月1日現在)

区分		年次		18	19	20	21	22	23
		男女別							
総卒業 数者	男			69	71	50	42	41	56
	女			117	105	79	87	86	77
	計			186	176	129	129	127	133
進大 学学 者等	男			18	31	13	21	13	18
	女			24	31	23	12	11	18
	計			42	62	36	33	24	36
入専 学修 者校 等	男			22	20	13	21	8	15
	女			49	36	28	25	34	26
	計			71	56	41	46	42	41
就職 者	男			25	16	20	24	17	21
	女			31	26	19	22	21	22
	計			56	42	39	46	38	43
その他 の業 者	男			4	4	4	3	3	2
	女			13	12	9	1	20	11
	計			17	16	13	4	23	13

(資料：学校基本調査)

8. 卒業生の男女別進路割合

中学校

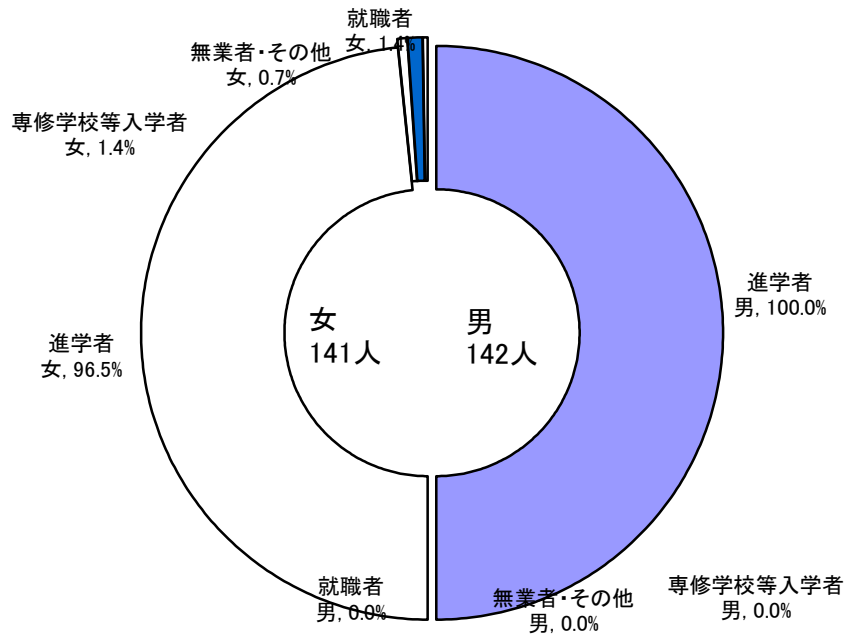

高等学校(都留高校+大月短大附属高校)

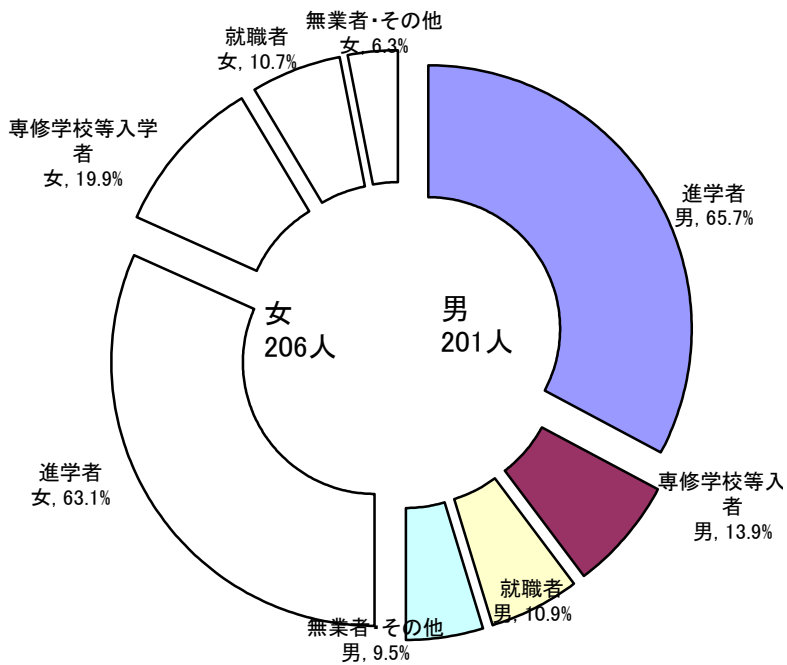

9. 中学・高校卒業者の県内外及び産業別就職者数（就職進学者を含む）

(平成23年5月1日現在)

区 分		総 数	中学校	高 等 学 校		
				合 計	都留高校	大月短期大学付属高校
総 数	男女計	22	0	22	1	21
		24	2	22	0	22
		46	2	44	1	43
	産業別	第1次	0	0	0	0
第2次		27	0	27	1	26
第3次		18	1	17	0	17
不詳		1	1	0	0	0
県 内	男女計	12	0	12	0	12
		18	1	17	0	17
		30	1	29	0	29
	産業別	第1次	0	0	0	0
第2次		20	0	20	0	20
第3次		9	0	9	0	9
不詳		1	1	0	0	0
県 外	男女計	10	0	10	1	9
		6	1	5	0	5
		16	1	15	1	14
	産業別	第1次	0	0	0	0
第2次		7	0	7	1	6
第3次		9	1	8	0	8
不詳		0	0	0	0	0

(資料：学校基本調査)

10. 中学・高校卒業者の県内及び男女別就職者数（就職進学者を含む）

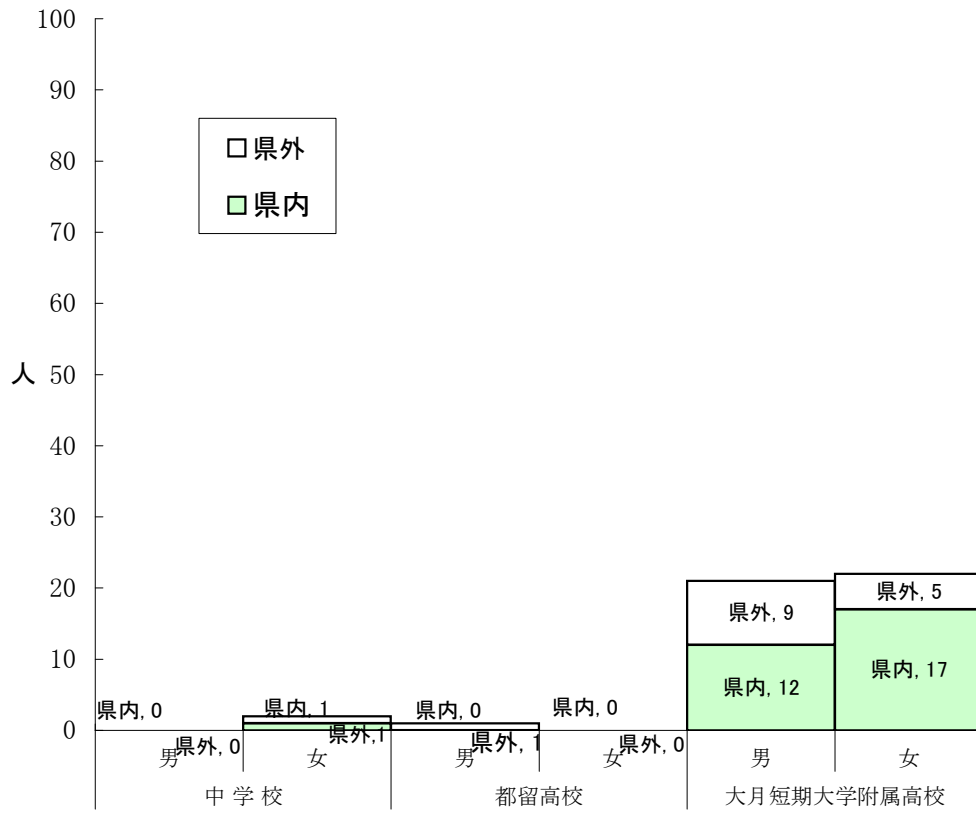

1.1. 市民会館の利用状況

(平成22年度)

区分	利用件数	利用人数
総数	2,260	91,859
ホール	146	28,391
1階研修室	151	2,981
2階ギャラリー	81	7,116
3階写場	110	1,990
〃控室	284	4,615
〃美容室	35	493
〃式場	77	893
4階研修室	233	2,744
〃和室	106	1,160
会議室	189	4,349
講堂	310	14,612
視聴覚室	229	12,325
料理実習室	44	733
茶華道室	19	295
トレーニング室	85	1,495
展示室	36	5,762
児童室	125	1,905
結婚式関係 (再掲)		

(資料：市民会館)

1.2. 勤労青年センターの利用状況

(単位：人)

区分	年度		
	20	21	22
総数	2,489	1,593	1,900
談話室	1,546	992	1,197
講習室	421	272	245
集会室	69	66	169
和室	216	46	109
料理室	49	18	25
音楽室	116	121	95
会議室	68	75	55
その他	4	3	5

(資料：勤労青年センター)

1.3. 社会体育施設の状況

(平成22年度)

施設名	区分	施設数	面積	利用状況		備考	
				日数	利用者数		
総合体育館		1	3,977	MR	302	22,237	バレーホール 2面、バスケットボール 2面 バトミントン 6面、柔剣道場 トレーニングルーム・トレーニングヤード
				SR	302	5,687	
				TR	302	5,610	
				研修室	302	210	
勤労者体育 センター体育館		1	1,377	279	11,875	バトミントン 4面、バスケット 1面 バドミントン 1面、バレーホール 3面	
陸上競技場		1	17,980	181	9,841	フィールド内球技場兼用 トラック一周400m 8コース	
野球場		1	11,138	152	10,860	内野スタンド 450人 芝生スタンド 1316人収容、 右翼 92m 中堅 112m	
テニスコート		1	2,755	283	7,988	コート 4面、 スタンド 84名収容	

(資料：社会教育課)

14. 地区公民館における各種学級の開設状況の推移

公民館名	学級名				高 齢 者				婦 人				成 人				家 庭 教 育				その他の学級				合 計				
	19	20	21	22	19	20	21	22	19	20	21	22	19	20	21	22	19	20	21	22	19	20	21	22	19	20	21	22	
笹 子	2	1	2	2	-	-	-	-	0	-	-	1	1	-	1	-	-	0	1	1	2	0	3	3	5	3	-	-	-
初 狩	10	9	9	9	-	-	-	-	0	3	3	2	3	-	-	-	-	0	1	-	-	0	14	12	11	12	-	-	-
真 木	9	11	11	7	-	-	-	-	0	-	-	-	0	2	2	2	2	2	3	4	2	4	14	17	15	13	-	-	-
大 月	9	9	10	9	-	-	-	-	0	-	-	1	1	1	3	1	1	1	-	4	4	0	10	16	16	11	-	-	-
脈 岡	6	8	15	13	1	4	6	6	4	2	6	18	6	2	1	2	2	2	2	-	-	6	13	19	41	31	-	-	-
七 保	1	-	-	1	-	-	-	-	1	23	21	18	10	-	2	-	-	0	-	4	-	0	24	27	18	12	-	-	-
瀬 戸	10	10	10	9	-	-	-	-	0	-	7	7	0	2	1	-	-	0	3	3	-	3	15	21	17	12	-	-	-
猿 橋	-	-	-	0	1	-	1	0	11	19	5	4	4	-	-	-	-	0	-	2	9	13	12	21	15	17	-	-	-
富 浜	1	1	-	3	3	3	3	2	-	-	-	-	3	-	-	-	-	0	12	7	6	4	16	11	9	12	-	-	-
梁 川	3	3	3	2	-	-	-	0	4	4	4	6	6	-	-	-	-	0	2	8	5	2	9	15	12	10	-	-	-
(中 央)	-	-	-	0	-	-	-	0	-	-	-	-	0	-	-	-	-	0	-	4	5	4	-	4	5	4	-	-	-
合 計	51	52	60	55	5	7	10	7	43	60	56	34	7	10	5	5	5	24	37	33	36	130	166	164	137	-	-	-	-

(資料：社会教育課)

15. 図書館の蔵書数

(平成23年3月31日現在)

分類別 区分	(平成23年3月31日現在)															
	総計	宗哲	教学	歴史	社会	自然科学	工業	産業	芸術	語学	文学	紙芝居	絵本	相貸	互借	合計
一般図書	5,630	4,644	14,215	18,083	8,050	8,373	3,828	10,798	2,409	42,134	0	0	135	118,299		
児童図書	601	255	1,647	1,149	3,259	981	558	1,486	415	14,580	824	13,415	15	39,185		
ヤングアダルト図書	37	82	173	203	157	48	29	160	37	1,138	0	23	0	2,087		
合計	6,268	4,981	16,035	19,435	11,466	9,402	4,415	12,444	2,861	57,852	824	13,438	150	159,571		
構成比(%)	3.90	3.10	10.00	12.20	7.20	5.90	2.80	7.80	1.80	36.30	0.50	8.40	0.10	100		

(資料：市立図書館)

16. 図書館入館者数の推移

年度 区分	16	17	18	19	20	21	22
入館者数	148,694	135,389	126,300	119,471	116,628	110,877	106,440

(資料：市立図書館)

17. 貸出図書数の推移

年度 区分	16	17	18	19	20	21	22
児童図書	48,905	45,998	43,193	40,048	37,289	34,784	30,325
ヤングアダルト	2,881	2,929	2,410	2,270	2,595	2,141	1,905
一般図書	105,768	102,298	99,576	94,626	100,678	101,133	89,426
逐次刊行物	12,536	12,019	11,833	10,198	10,453	11,467	9,210
A V 資料 (ビデオ・CD)	36,000	31,179	25,809	19,460	20,339	17,091	12,428
団体貸出	13,413	16,544	13,914	10,577	8,334	7,432	7,447
合計	219,503	210,967	196,735	177,179	179,688	174,048	150,741

(資料：市立図書館)

18. 視聴覚ライブラリー利用状況

年度 区 分	1 6	1 7	1 8	1 9	2 0	2 1	2 2
1 6 ミリ 映 写 機	0	0	1	0	0	0	1
8 ミリ 映 写 機	0	0	0	0	0	0	0
1 6 ミリ フィルム	0	0	0	0	0	0	2
8 ミリ フィルム	0	0	0	0	0	0	0
暗 幕	6	0	0	0	0	0	0
ス ク リ ー ン	2	3	1	1	0	0	0
放 送 設 備	-	-	-	-	-	-	-
V T R	-	-	-	-	-	-	-
レコードプレーヤー	-	-	-	-	-	-	-
テープレコーダー	-	-	-	-	-	-	-
レ コ ー ド	-	-	-	-	-	-	-
O H P	-	-	-	-	-	-	-
スライド映写機	1	1	1	1	1	1	1
ビデオテープ (AV・CD含む)	36,000	31,179	25,809	19,460	20,339	17,091	12,428

(資料：市立図書館)

19. 指定文化財の状況

(平成22年4月1日現在)

指定別 種 別	国	県	市	計
建 造 物	2	1	3	6
彫 刻		1	5	6
絵 画			3	3
書 跡		2	2	4
典 籍			1	1
工 芸 品		2	4	6
考 古 資 料		1	1	2
歴 史 資 料			2	2
史 跡		1	7	8
名 勝	1			1
天 然 記 念 物		2	9	11
無 形 民 俗		1		1
登 録 有 形 文 化 財	2			2
計	5	11	37	53

(資料：社会教育課)

20. 文化財保護法による指定物件一覧

番	指定	種 別	名 称	番	指定	種 別	名 称
1	国	建 造 物	星野家住宅	27	市	書 跡	星野家文書
2	〃	建 造 物	八ツ沢発電所施設	28	〃	典 籍	摺本大般若波羅密多經
3	〃	名 勝	猿橋	29	〃	工 芸 品	刀 銘安綱
4	県	建 造 物	宝鏡寺薬師堂	30	〃	〃	火縄銃 銘 國安
5	〃	彫 刻	木造七社権現立像	31	〃	〃	火縄銃 銘 國安
6	〃	書 跡	紙本墨書大般若經	32	〃	〃	火縄銃 銘 國久
7	〃	〃	紙本墨書洒落堂記	33	〃	考 古 資 料	宮谷金山古墳出土品
8	〃	考 古 資 料	法雲寺弥陀三尊迅来迎板碑	34	〃	歴 史 資 料	殿上三嶋神社薬師如来鏡像
9	〃	歴 史 資 料	元近の太刀	35	〃	〃	森武七墓碑
10	〃	〃	元近の太刀	36	〃	史 跡	円通寺跡
11	〃	史 跡	岩殿城跡	37	〃	〃	森武七の墓
12	〃	天 然 記 念 物	笹子峠の矢立のスギ	38	〃	〃	聖護院道興歌碑
13	〃	〃	全福寺のタラヨウ	39	〃	〃	鎌田氏館跡
14	〃	無 形 民 俗	追分の人形芝居	40	〃	〃	一里塚跡
15	市	建 造 物	下真木諏訪神社本殿	41	〃	〃	宮谷白山遺跡
16	〃	〃	大倉山諏訪神社本殿	42	〃	〃	子の神古墳
17	〃	〃	宝鏡寺仁王門	43	〃	天 然 記 念 物	藤沢の大スギ
18	〃	彫 刻	木造薬師如来立像	44	〃	〃	浅利の千本マツ
19	〃	〃	浅川の不動尊像	45	〃	〃	小和田のサクラ
20	〃	〃	宝鏡寺十二神将立像	46	〃	〃	寛城のカエデ
21	〃	〃	宝鏡寺木造馬頭観音立像	47	〃	〃	堀ノ内の大ケヤキ
22	〃	〃	宝鏡寺仁王像	48	〃	〃	小篠のイトヒバ
23	〃	絵 画	紙本淡彩観音十六羅漢図	49	〃	〃	間明野のエノキ
24	〃	〃	紙本墨画出山釈迦像	50	〃	〃	無辺寺のトチノキ
25	〃	〃	絹本着色釈迦三尊十六善神像	51	〃	〃	鳥沢のコノテガシワ
26	〃	書 跡	紙本墨書猿橋五奇	52	国	登 録 有 形 文 化 財	笹子隧道
				53	〃	〃	旧今井医院

(資料：社会教育課)

21. テレビ普及状況の推移

(各年3月31日現在)

区 分	20	21	22
放送受信契約数	9,219	9,218	9,263
衛星契約数(再掲)	2,676	2,708	2,759

(資料：NHK甲府放送局)

22. 青少年団体

(各年3月31日現在)

年 度	青 年 団		ボーイスカウト		ガールスカウト	
	団 体 数	団 員 数	団 体 数	団 員 数	団 体 数	団 員 数
16	1	25	-	-	1	53
17	1	25	-	-	1	44
18	1	15	-	-	1	47
19	1	15	-	-	1	50
20	-	-	-	-	1	39
21	-	-	-	-	1	44

(資料：県統計課)

23. 宗教法人

年 度	総 数	神道系	仏教系	キリスト系	諸 教
17	106	53	47	2	4
18	106	53	47	2	4
19	107	53	47	1	6
20	107	53	47	2	5
21	106	53	46	2	5
22	106	53	46	2	5

(資料：山梨県総務部私学文書課)

行政 · 財政

1. 歴代市長

歴代	氏名	就任年月日	退任年月日
初	後藤 義明	昭和29年9月27日	昭和31年12月17日
2	井上 武右衛門	昭和32年2月4日	昭和36年2月3日
3	〃	昭和36年2月4日	昭和40年2月3日
4	志村 寛	昭和40年2月4日	昭和44年2月3日
5	〃	昭和44年2月4日	昭和48年2月3日
6	〃	昭和48年2月4日	昭和52年2月3日
7	小高 維徳	昭和52年2月4日	昭和56年2月3日
8	小俣 治男	昭和56年2月4日	昭和60年2月3日
9	〃	昭和60年2月4日	昭和63年1月26日
10	蜂須賀 照明	昭和63年2月28日	平成4年2月27日
11	秋山 重友	平成4年2月28日	平成7年6月24日
12	西 室 覚	平成7年8月6日	平成11年8月5日
13	〃	平成11年8月6日	平成15年8月5日
14	〃	平成15年8月6日	平成19年8月5日
15	石井 由己雄	平成19年8月6日	平成23年8月5日
16	〃	平成23年8月6日	

昭和31年12月17日～昭和32年2月4日は、職務代理である。
昭和63年1月27日～昭和63年2月27日は、職務代理である。
平成7年6月24日～平成7年8月5日は、職務代理である。

(資料：秘書広報課)

2. 歴代助役

歴代	氏名
初	小高 維徳・杉本 美治
2	藤本 高 二
3	小林 美 永
4	小俣 治 男
5	〃
6	〃
7	山田 英 夫
8	幡野 美 文
9	石井 公 哉
10	久保 寺 和 美
11	西 室 泰 照
12	勝 敏 夫
13	萩原 利 弘

(資料：秘書広報課)

歴代副市長

歴代	氏名
初	三枝 新 吾
2	富田 重 利

(資料：秘書広報課)

3. 歴代収入役

歴代	氏名
初	仁科 由太郎
2	〃
3	塩谷 猛
4	〃
5	〃
6	北川 正春
7	〃
8	小泉 周次
9	小加藤 平八
10	天野 敏
11	伊奈 敏
12	吉田 長
13	佐藤 三
14	梶本 千
15	山口 繁
16	山仁 平秀
17	棚本 佳秀
18	柏木 宮
19	小 幸 芳
20	小林 幸 芳
21	黒部 洋 介
22	渡辺 成 政
23	星野 公 夫
24	鯨岡 悠 位

平成18年4月1日より平成19年3月31日まで、市長が収入役の事務を兼掌した
平成19年4月1日より収入役制度は廃止された。
(資料：秘書広報課)

4. 市職員数の推移

項目		年度						
		16	17	18	19	20	21	22
普 通 会 計	一般行政関係	196	192	173	188	183	175	163
	消防関係	63	63	59	60	59	60	57
	教育委員会関係	40	39	32	40	38	37	34
	短大・高校関係	59	57	52	57	57	52	47
	うち一般職員	12	12	12	12	12	11	10
小計		358	351	316	345	337	324	301
国民健康保険関係		14	13	15	14	16	20	19
病院事業関係		197	169	151	142	128	127	130
上下水道事業関係		26	25	12	12	12	10	9
合計		595	558	494	513	493	481	459
職員1人当り人口		53	57	62	59	60	62	63

(資料：秘書広報課)

5. 普通会計歳入決算額の推移

(単位：千円)

科目	17	18	19	20	21	22	構成比(%)
総額	14,088,121	13,122,690	12,615,280	13,886,834	13,032,784	12,705,001	100.3
市税	5,841,858	5,680,160	5,885,600	5,560,433	5,323,824	5,030,875	39.7
地方譲与税	241,654	347,801	117,703	114,998	109,064	105,853	0.8
利子割交付金	19,590	12,942	16,444	16,750	13,599	12,030	0.1
配当割交付金	6,508	10,376	12,687	4,853	4,389	6,049	0.0
株式譲渡所得割交付金	11,022	9,448	9,051	2,216	2,176	1,873	0.0
地方消費税交付金	308,129	303,539	289,673	261,361	268,479	268,017	2.1
ゴルフ場利用税交付金	53,803	52,241	51,975	50,877	50,593	47,489	0.4
特別地方消費税交付金	0	0		0	0	0	0.0
自動車取得税交付金	68,833	65,274	62,941	56,924	32,398	32,706	0.3
地方特例交付金	106,399	83,019	19,761	32,919	37,093	42,981	0.3
地方交付税	1,975,563	1,858,792	1,865,485	1,990,409	2,384,561	2,635,746	20.7
交通安全対策特別交付金	5,161	5,261	5,084	4,443	4,392	4,057	0.0
分担金・負担金	212,308	179,096	164,091	164,403	163,082	171,473	1.3
使用料・手数料	507,407	496,291	495,378	492,194	494,163	432,860	3.4
国庫支出金	718,145	888,305	901,028	1,485,760	1,204,200	1,161,311	9.1
県支出金	543,117	450,562	506,978	534,905	589,778	669,458	5.3
財産収入	47,910	20,983	53,865	41,156	36,280	59,877	0.5
寄附金	22,400	15,020	19,527	18,002	17,597	19,661	0.2
繰入金	1,426,691	820,856	518,057	697,946	232,129	218,109	1.8
繰越金	422,921	513,242	415,277	500,187	396,251	264,288	2.2
諸収入	269,802	221,482	208,675	242,798	231,236	224,588	1.9
地方債	1,278,900	1,088,000	996,000	1,613,300	1,437,500	1,295,700	10.2

(資料：企画財政課)

6. 市税の収入状況

(単位：千円)

科目別		年度					
		17	18	19	20	21	22
収入 総額	調定済額	6,275,645	6,151,987	6,381,660	6,079,315	5,781,015	5,472,172
	収入済額	5,841,858	5,680,156	5,885,599	5,560,433	5,323,824	5,030,876
	徴収率(%)	93.1	92.3	92.2	91.5	92.1	91.9
市民税	調定済額	1,364,527	1,457,538	1,795,527	1,643,375	1,565,968	1,438,976
	収入済額	1,267,814	1,348,326	1,679,554	1,510,311	1,436,232	1,311,234
	徴収率(%)	92.9	92.5	93.5	91.9	91.7	91.1
固定 資産税	調定済額	4,658,725	4,439,443	4,321,589	4,200,392	3,990,145	3,806,750
	収入済額	4,365,807	4,122,377	3,988,178	3,862,512	3,710,081	3,540,314
	徴収率(%)	93.7	92.9	92.3	92.0	93.0	93.0
軽自動 車税	調定済額	59,071	61,545	64,681	66,860	67,813	68,272
	収入済額	50,771	51,828	53,840	54,728	56,179	56,871
	徴収率(%)	85.9	84.2	83.2	81.9	82.8	83.3
たばこ 消費税	調定済額	156,157	157,156	163,552	132,572	120,959	122,073
	収入済額	156,157	157,156	163,552	132,572	120,959	122,073
	徴収率(%)	100.0	100.0	100.0	100.0	100.0	100.0
電気 ガス税	調定済額	-	-	-	-	-	-
	収入済額	-	-	-	-	-	-
	徴収率(%)	-	-	-	-	-	-
木材 引取税	調定済額	-	-	-	-	-	-
	収入済額	-	-	-	-	-	-
	徴収率(%)	-	-	-	-	-	-
特別 土地 保有税	調定済額	36,601	35,856	35,836	35,836	35,807	35,757
	収入済額	745	20	0	30	50	40
	徴収率(%)	0.2	0.1	0.0	0.1	0.1	0.1
入湯税	調定済額	564	449	475	280	323	344
	収入済額	564	449	475	280	323	344
	徴収率(%)	100.0	100.0	100.0	100.0	100.0	100.0
旧法に よる税	調定済額	-	-	-	-	-	-
	収入済額	-	-	-	-	-	-
	徴収率(%)	-	-	-	-	-	-
国民 健康 保険税	調定済額	1,103,888	1,119,589	1,119,048	928,121	894,051	943,718
	収入済額	828,256	818,301	806,124	616,539	610,825	652,730
	徴収率(%)	75.0	73.1	72.0	66.4	68.3	69.2

(資料：収納対策室)

7. 普通会計歳出目的別決算額の推移

(単位：千円)

科 目	年 度							構成比(%)
	1 7	1 8	1 9	2 0	2 1	2 2		
総 額	13,574,879	12,707,413	12,115,093	13,490,583	12,768,496	12,255,836	100.1	
議 会 費	182,364	179,016	167,253	153,155	148,099	147,888	1.2	
総 務 費	2,592,434	1,330,235	1,546,045	2,023,792	2,082,039	1,963,464	16.0	
民 生 費	2,317,445	2,287,455	2,363,064	2,561,256	2,604,157	3,045,566	24.8	
衛 生 費	2,115,131	2,062,796	1,919,923	1,990,391	1,957,921	1,751,632	14.3	
労 働 費	17,164	17,124	20,649	17,997	77,544	81,368	0.7	
農 林 水 産 業 費	489,882	301,346	242,251	196,825	185,972	168,355	1.4	
商 工 費	101,009	79,032	73,734	81,015	76,242	60,935	0.5	
土 木 費	1,364,998	1,392,035	1,556,281	1,772,046	1,206,497	776,793	6.3	
消 防 費	587,561	541,157	541,927	680,313	563,759	631,364	5.3	
教 育 費	2,382,579	2,960,787	2,021,019	2,361,142	2,317,261	1,930,044	15.7	
災 害 復 旧 費	1,392	6,130	125,448	99,000	0	10,799	0.1	
公 債 費	1,422,920	1,550,300	1,537,499	1,553,651	1,545,435	1,687,628	13.8	
諸 支 出 金	-	-	-	-	3,570	-	-	
前年度繰上充用金	-	-	-	-	-	-	-	

(資料：企画財政課)

8. 普通会計歳出性質別決算額の推移

(単位：千円)

科 目	年 度							構成比(%)
	1 7	1 8	1 9	2 0	2 1	2 2		
総 額	13,574,879	12,707,413	12,115,093	13,490,583	12,768,496	12,255,836	100.0	
人 件 費	4,242,621	2,738,912	3,073,411	3,088,658	3,156,056	2,808,141	22.9	
うち職員給	2,214,074	1,969,274	2,119,586	2,075,394	1,937,389	1,804,983	14.7	
扶 助 費	1,172,790	1,155,718	1,175,295	1,193,957	1,254,447	1,610,005	13.1	
公 債 費	1,422,920	1,550,300	1,537,499	1,553,651	1,545,435	1,687,628	13.8	
物 件 費	1,748,367	1,510,997	1,565,167	1,590,328	1,615,549	1,584,637	12.9	
維 持 補 修 費	154,883	111,756	98,476	99,559	91,837	96,160	0.8	
補 助 費 等	1,703,535	2,035,146	1,895,187	2,389,002	2,076,297	1,960,360	16.0	
積 立 金	115,029	159,299	28,636	56,094	333,677	287,937	2.3	
投資及出資金貸付金	501,361	191,295	195,180	269,897	254,182	193,546	1.6	
繰 出 金	1,254,707	1,280,293	1,255,885	1,248,613	1,240,743	1,268,646	10.4	
普通建設事業費	1,257,274	1,967,567	1,164,909	1,901,824	1,200,273	747,977	6.1	
補 助	344,167	712,182	696,749	1,143,121	600,536	381,085	3.1	
単 独	802,874	1,157,617	388,521	674,126	515,766	303,524	2.5	
県営事業負担金等	110,233	97,768	79,639	84,577	83,971	63,368	0.5	
災 害 復 旧 事 業 費	1,392	6,130	125,448	99,000		10,799	0.1	
前年度繰上充用金	-	-	-	-			0.0	

(資料：企画財政課)

大月市行政機構図

平成23年4月1日

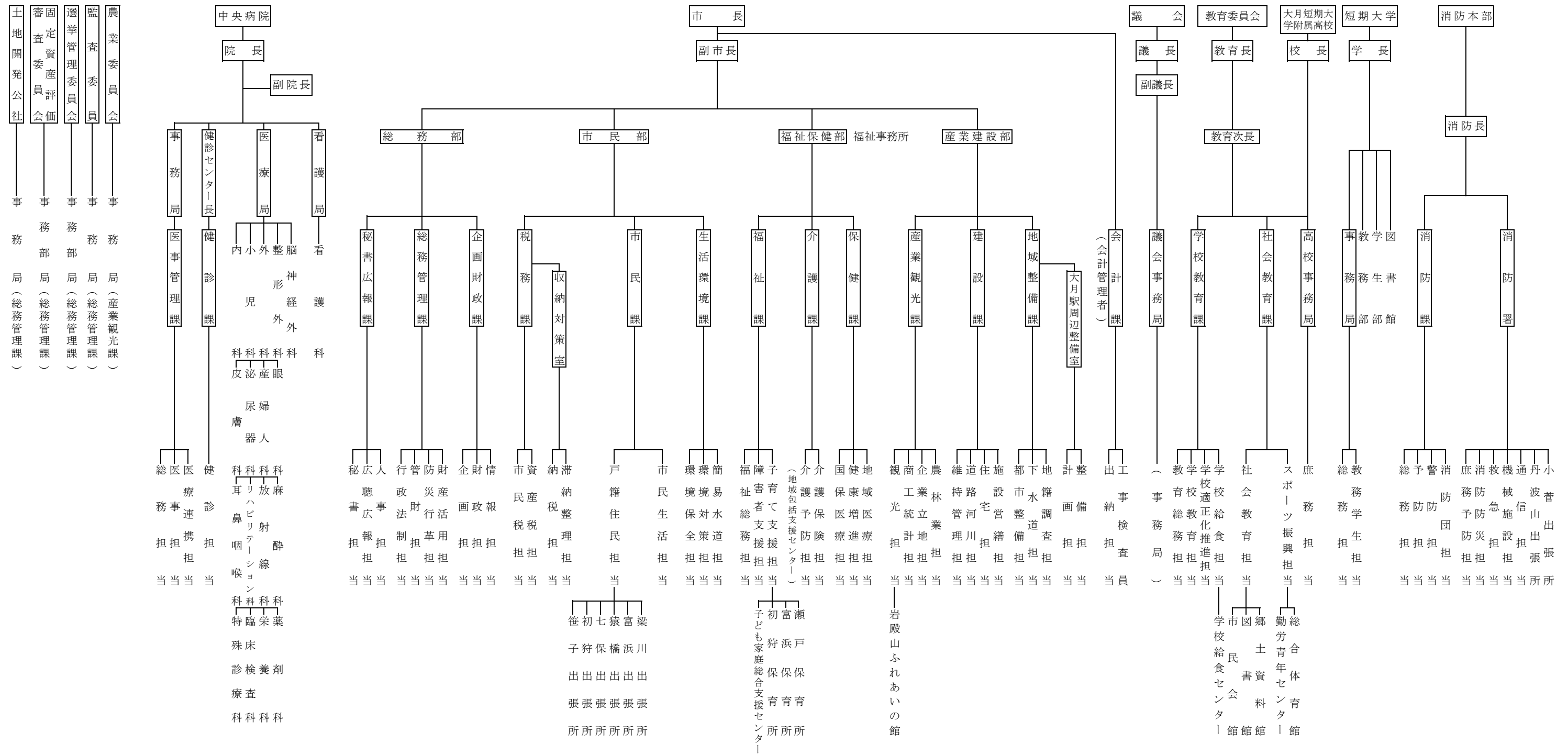

議 会 ・ 選 挙

1. 市議会開会の状況

(各年12月末現在)

年 次	本 会 議			議 案				請 願			
	定 例 会	臨 時 会	開 会 日 数	付 議 件 数	可 決	否 決	繼 続 審 議	件 数	採 択	不 採 択	繼 続 審 議
1 1	4	1	60	72	72	-	-	3	3	-	-
1 2	4	1	59	108	108	-	-	6	3	3	-
1 3	4	1	62	104	108	-	-	2	2	-	-
1 4	4	1	66	118	118	-	-	9	5	-	4
1 5	4	2	70	109	109	-	-	6	3	2	1
1 6	4	1	70	86	86	-	-	15	7	3	5
1 7	4	1	69	133	133	-	-	7	4	1	2
1 8	4	1	70	120	120	-	-	6	5	0	1
1 9	4	1	65	117	117	-	-	7	6	0	1
2 0	4	2	74	116	116	-	-	10	7	0	3
2 1	4	3	81	114	112	1	1	3	3	0	0
2 2	4	2	81	104	104	0	0	11	4	0	7

(資料：議会事務局)

2. 選挙人名簿登録者数の推移

(各年9月1日現在)

年 次	総 数	男	女	増 加 数
1 2	26,547	12,854	13,693	△91
1 3	26,342	12,760	13,582	△ 205
1 4	26,182	12,632	13,550	△ 160
1 5	26,028	12,581	13,447	△ 154
1 6	25,865	12,469	13,396	△ 163
1 7	25,682	12,404	13,278	△ 183
1 8	25,424	12,271	13,153	△ 258
1 9	25,183	12,188	12,995	△ 241
2 0	24,929	12,064	12,865	△ 254
2 1	24,650	11,908	12,742	△ 279
2 2	24,292	11,752	12,540	△ 358

(資料：選挙管理委員会)

3. 地区別選挙人名簿登録者数及び当日有権者数

(平成22年7月11日執行 参議院議員通常選挙)

地 区 別	選挙人名簿登録者数			当 日 有 権 者 数		
	総 数	男	女	総 数	男	女
笹 子 町	1,011	490	521	1,009	488	521
初 狩 町	1,871	896	975	1,863	891	972
大 月 町	5,694	2,700	2,994	5,651	2,672	2,979
賑 岡 町	3,282	1,604	1,678	3,271	1,597	1,674
七 保 町	3,731	1,835	1,896	3,721	1,832	1,889
猿 橋 町	4,468	2,166	2,302	4,450	2,157	2,293
富 浜 町	3,408	1,670	1,738	3,392	1,660	1,732
梁 川 町	994	465	529	992	464	528
合 計	24,459	11,826	12,633	24,349	11,761	12,588

(資料：選挙管理委員会)

4. 選挙別投票率の推移

選 挙 名	執行年月日	選挙当日有権者数			投 票 者 数			投 票 率 (%)		
		総 数	男	女	総 数	男	女	総 数	男	女
市 議 会 議 員	11. 6. 27	26,363	12,771	13,592	23,141	11,031	12,110	87.8	86.4	89.1
市 長	11. 6. 27	無投票								
衆 議 院 議 員 (小選挙区)	12. 6. 25	26,523	12,847	13,676	18,612	8,897	9,715	70.2	69.3	71.0
参 議 院 議 員 (選挙区)	13. 7. 29	26,300	12,729	13,571	17,311	8,264	9,047	65.8	64.9	66.6
県 知 事	15. 2. 2	25,942	12,518	13,424	18,149	8,661	9,448	70.0	69.2	70.4
県 議 会 議 員	15. 4. 13	25,821	12,453	13,368	20,887	9,922	10,965	80.9	79.7	82.0
市 長	15. 7. 6	25,739	12,422	13,317	23,065	11,009	12,056	89.6	88.6	90.5
市 議 会 議 員	15. 7. 6	25,739	12,422	13,317	23,064	11,009	12,055	89.6	88.6	90.5
衆 議 院 議 員 (小選挙区)	15. 11. 9	25,936	12,521	13,415	16,797	8,027	8,770	64.8	64.1	65.4
参 議 院 議 員 (選挙区)	16. 7. 11	25,865	12,498	13,367	17,305	8,292	9,013	66.9	66.3	67.4
衆 議 院 議 員 (小選挙区)	17. 9. 11	25,592	12,357	13,235	19,658	9,469	10,189	76.8	76.6	77.0
県 知 事	19. 1. 21	25,296	12,195	13,101	17,758	8,532	9,226	70.20	69.96	70.42
県 議 会 議 員	19. 4. 8	25,071	12,101	12,970	20,163	9,675	10,488	80.42	79.95	80.86
市 長	19. 7. 1	24,945	12,047	12,898	21,625	10,315	11,310	86.69	85.62	87.69
市 議 会 議 員	19. 7. 1	24,945	12,047	12,898	21,624	10,314	11,310	86.69	85.61	87.69
参 議 院 議 員 (選挙区)	19. 7. 29	25,188	12,172	13,016	16,489	8,051	8,438	65.46	66.14	64.83
衆 議 院 議 員 (小選挙区)	21. 8. 30	24,599	11,880	12,719	19,797	9,572	10,225	80.48	80.57	80.39
参 議 院 議 員 (選挙区)	22. 7. 11	24,349	11,761	12,588	17,137	8,275	8,862	70.38	70.36	70.40

5. 歴代大月市議会議長

歴 代	氏 名	就 任 年 月 日	退 任 年 月 日
初	小林源貞	昭和30年 8月 5日	昭和32年 6月 18日
2	小林尊良	32. 6. 18	33. 12. 23
3	和光政雄	33. 12. 23	34. 7. 25
4	小林美永	34. 8. 3	35. 6. 29
5	石井利一郎	35. 6. 29	36. 7. 6
6	高橋卯太郎	36. 7. 7	37. 4. 25
7	相馬一男	37. 5. 4	38. 7. 25
8	奈良武則	38. 7. 27	38. 12. 24
9	後藤利勝	39. 1. 27	40. 10. 12
10	伊奈明	40. 10. 12	42. 7. 26
11	天野量典	42. 7. 31	44. 8. 1
12	知見徳重	44. 8. 1	46. 7. 26
13	天野平八郎	46. 7. 29	48. 7. 27
14	石井昌善	48. 7. 28	49. 12. 9
15	卯月博政	49. 12. 9	50. 7. 26
16	卯月勝利	50. 7. 29	52. 8. 3
17	小俣菊雄	52. 8. 3	53. 3. 30
18	鈴木紀行	53. 3. 30	54. 3. 30
19	小林保義	54. 3. 30	54. 7. 26
20	長田幸男	54. 7. 27	55. 3. 4
21	天野晴進	55. 3. 4	56. 3. 13
22	西室 覚	56. 3. 13	58. 7. 26
23	鈴木敏道	58. 7. 27	59. 3. 27
24	矢頭達哉	59. 3. 27	60. 7. 29
25	石井孔規	60. 7. 29	61. 3. 28
26	三枝新吾	61. 3. 28	61. 10. 30
27	田村吉蔵	61. 10. 30	62. 3. 9
28	藤本善成	62. 3. 9	62. 7. 26
29	横瀬滝雄	62. 7. 27	63. 7. 18
30	萩原 剛	63. 7. 18	平成 元. 7. 26
31	卯月正治	平成 元. 7. 26	2. 7. 30
32	小林 滋	2. 7. 30	3. 7. 26
33	富岡常男	3. 7. 29	4. 7. 29
34	渡邊 泰	4. 7. 29	5. 9. 17
35	杉本元一	5. 9. 17	6. 8. 11
36	天野 信	6. 8. 11	7. 7. 26
37	伊奈明	7. 7. 28	8. 6. 28
38	正木壽郎	8. 6. 28	9. 7. 28
39	佐々木大輔	9. 7. 28	10. 7. 28
40	萩原 剛	10. 7. 28	11. 7. 26
41	白川壽一	11. 7. 28	12. 7. 28
42	天野祐治	12. 7. 28	13. 9. 10
43	奈良勲一	13. 9. 10	14. 7. 29
44	大石源廣	14. 7. 29	15. 7. 26
45	相馬保政	15. 7. 30	16. 7. 28
46	石井佐武郎	16. 7. 28	17. 7. 26
47	奥脇一夫	17. 7. 26	18. 7. 31
48	井上正己	18. 7. 31	19. 7. 26
49	内藤次郎	19. 7. 27	20. 7. 28
50	杉本東洋	20. 7. 28	21. 7. 27
51	小俣昭男	21. 7. 27	22. 7. 27
52	天野祐治	22. 7. 27	23. 7. 27
53	古見 金弥	23. 7. 27	

6. 歴代大月市議会副議長

歴代	氏名	就任年 月 日	退任年 月 日
初	藤本正	昭和30年 8月 5日	昭和32年 6月 20日
2	田村寅造	32. 6. 20	33. 12. 23
3	石井利一郎	33. 12. 23	34. 7. 25
4	西室義信	34. 8. 3	35. 6. 29
5	矢頭誠信	35. 6. 29	36. 7. 8
6	山口富弥	36. 7. 12	37. 5. 4
7	奈良武則	37. 5. 4	38. 7. 26
8	卯月量治	38. 7. 27	39. 7. 4
9	畠山辰雄	39. 7. 4	40. 10. 12
10	近藤智治	40. 10. 12	42. 7. 26
11	井上武	42. 8. 1	44. 8. 1
12	小林保義	44. 8. 1	46. 7. 26
13	和田政幸	46. 7. 29	48. 12. 6
14	西室覚	48. 12. 6	49. 12. 9
15	小俣庄三	49. 12. 9	50. 7. 26
16	石井孔規	50. 7. 29	53. 3. 20
17	矢頭達哉	53. 3. 20	54. 7. 26
18	小林滋	54. 7. 27	55. 3. 4
19	田村吉蔵	55. 3. 4	56. 3. 13
20	藤本善成	56. 3. 13	58. 7. 26
21	卯月正治	58. 7. 27	59. 3. 27
22	三枝新吾	59. 3. 27	60. 7. 29
23	岡部金次	60. 7. 29	61. 3. 28
24	横瀬滝雄	61. 3. 28	62. 3. 9
25	富岡常男	62. 3. 9	62. 7. 26
26	天野信	62. 7. 27	63. 7. 18
27	杉本元一	63. 7. 18	平成 元. 7. 26
28	正木壽郎	平成 元. 7. 26	2. 7. 30
29	小俣俊雄	2. 7. 30	3. 7. 26
30	鈴木栄二	3. 7. 29	4. 7. 29
31	佐々木大輔	4. 7. 29	5. 9. 17
32	天野祐治	5. 9. 17	6. 8. 11
33	秋山甚一	6. 8. 11	7. 7. 26
34	杉本栄一	7. 7. 28	8. 6. 28
35	奈良叡一	8. 6. 28	9. 7. 28
36	後藤周男	9. 7. 28	9. 11. 28
37	大石源廣	9. 12. 12	10. 12. 24
38	志村千明	10. 12. 24	11. 7. 26
39	石井佐武郎	11. 7. 28	12. 7. 28
40	小俣昭男	12. 7. 28	13. 9. 10
41	棚本邦由	13. 9. 10	14. 7. 29
42	井上正己	14. 7. 29	15. 7. 26
43	杉本東洋	15. 7. 30	17. 7. 26
44	古見金弥	17. 7. 26	18. 7. 31
45	小原丈司	18. 7. 31	19. 7. 26
46	西室衛	19. 7. 27	20. 7. 28
47	後藤慶家	20. 7. 28	21. 7. 27
48	小泉二三雄	21. 7. 27	22. 7. 27
49	後藤慶家人	22. 7. 27	23. 7. 27
50	卯月政人	23. 7. 27	

大 月 市 統 計 書
(平成23年版)

平成24年6月 発行

編集発行 大月市産業観光課商工統計担当
大月市大月町花咲1608番地19
〒401-0015 TEL0554(20)1830
