

大月市統計書

平成28年版

大月市

市章



「大」を天に向け跳ねさせて全体を形づくり、力強さを、また中央の丸を「月」になぞられ、市民の和による発展を象徴、図案化したものです。

昭和29年10月1日制定

大月市民憲章

わたくしたちは、豊かな自然と長い伝統に培われた郷土に誇りを持ち、あたたかな心のつながりを大切にして、創造性と活力に富み、生きがいと希望にあふれる大月市をつくるために努力することを誓い、この憲章を定めます。

1. 自然を愛し、美しいまちをつくりましょう。
1. 健康で、明るいまちをつくりましょう。
1. きまりを守り、住みよいまちをつくりましょう。
1. 教養と文化を高め、心豊かなまちをつくりましょう。
1. 思いやりの輪をひろげ、ふれあいのまちをつくりましょう。
1. 働くことに誇りを持ち、伸びゆくまちをつくりましょう。

昭和57年8月8日 告示第12号

大月市民歌

秋葉 望 作詞
竹中重雄 作曲
下総暁一 補修

明るく力強く ♩ = 120

か つ ら が わ み ず す む き し べ も
り あ が る い ぶ き は あ ら た う
ち か わ す お さ の ひ ー び き も た
か ら か ー に ち か ら ち か ら ち
か ら の み ー や こ お お つ き し あ
ー と こ し え に さ か え あ れ

mf
mp
mf
f
ff
ff

- 一、桂川水澄む岸べ
もり上る息吹は新
うち交すおさのひびきも
高らかに
力 力 力の都 大月市
あゝとこしえに 栄あれ
- 二、みどりわく笹子の嶺よ
岩殿の手招くところ
虹のごと映えて文化を
咲きかざす
光 光 光の都 大月市
あゝとこしえに 栄あれ
- 三、富士は呼ぶはるかな空へ
吹き通う風さえさやか
明けわたる明日へ若さの
脈がうつ
希望 希望 希望の都 大月市
あゝとこしえに 栄あれ

は じ め に

ここに平成28年版大月市統計書を刊行いたしました。

この統計書は、大月市の人口、産業、市民生活及び教育文化などからあらゆる分野にわたる基本的な統計資料をできる限り総合的に収録し、市勢の現況とその発展の推移を明らかにしようとするものであります。

本書が、今後の行政運営のための基礎資料として、また経済活動や学術研究等に広く活用いただければ幸いに存じます。

編集にあたっては、内容の整備に努めましたが、利用上なお不十分な点につきましては、各方面からのご意見、ご指導をいただき、さらに内容の充実を図りたいと考えております。

最後に、本書の刊行にあたり、貴重な資料の提供とご協力を賜りました関係各位に対し、お礼申し上げますとともに今後もなお一層のご協力をお願い申し上げます。

平成30年5月

大月市長 石井 由己雄

凡 例

1. 資料は、当市の各種調査結果を主体に官公庁及び民間団体から収集したものです。
2. 内容は、主として平成27年度又は28年の事実ですが、当該年又は本年に調査が行われなかったものについては、その前後における最近の事実を収録してあります。
3. 注意事項及び統計表の一般説明は、注で表示し、表中の数値の単位については、原則として各表の上部右側に注記してあります。
4. 調査時期について「年次」は歴年、「年度」は4月～翌年3月の会計年度によるものです。
5. 統計表中の符号は、つぎのとおりである。

- 0 単位未満のもの
- 皆無または該当数字がないもの
- … 事実不詳のもの
- △ 減少
- X 統計法第14条による秘密扱いのもの
(該当数字はあるが、秘密保持のための公表を控えた数字)

市の花「山ゆり」



市の木「八重桜」



昭和44年8月8日 制定

大月市管内図

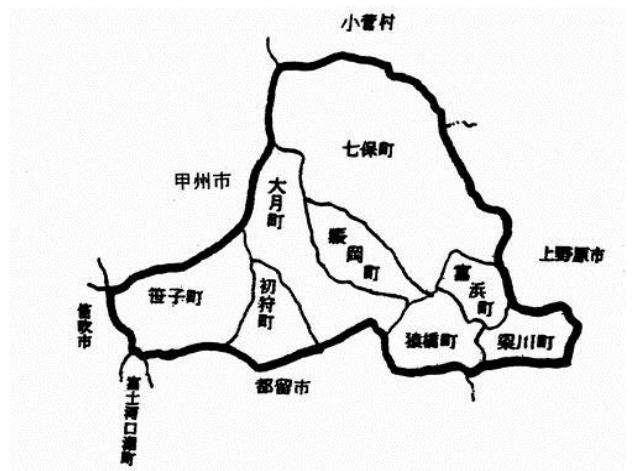

大月市のおいたち

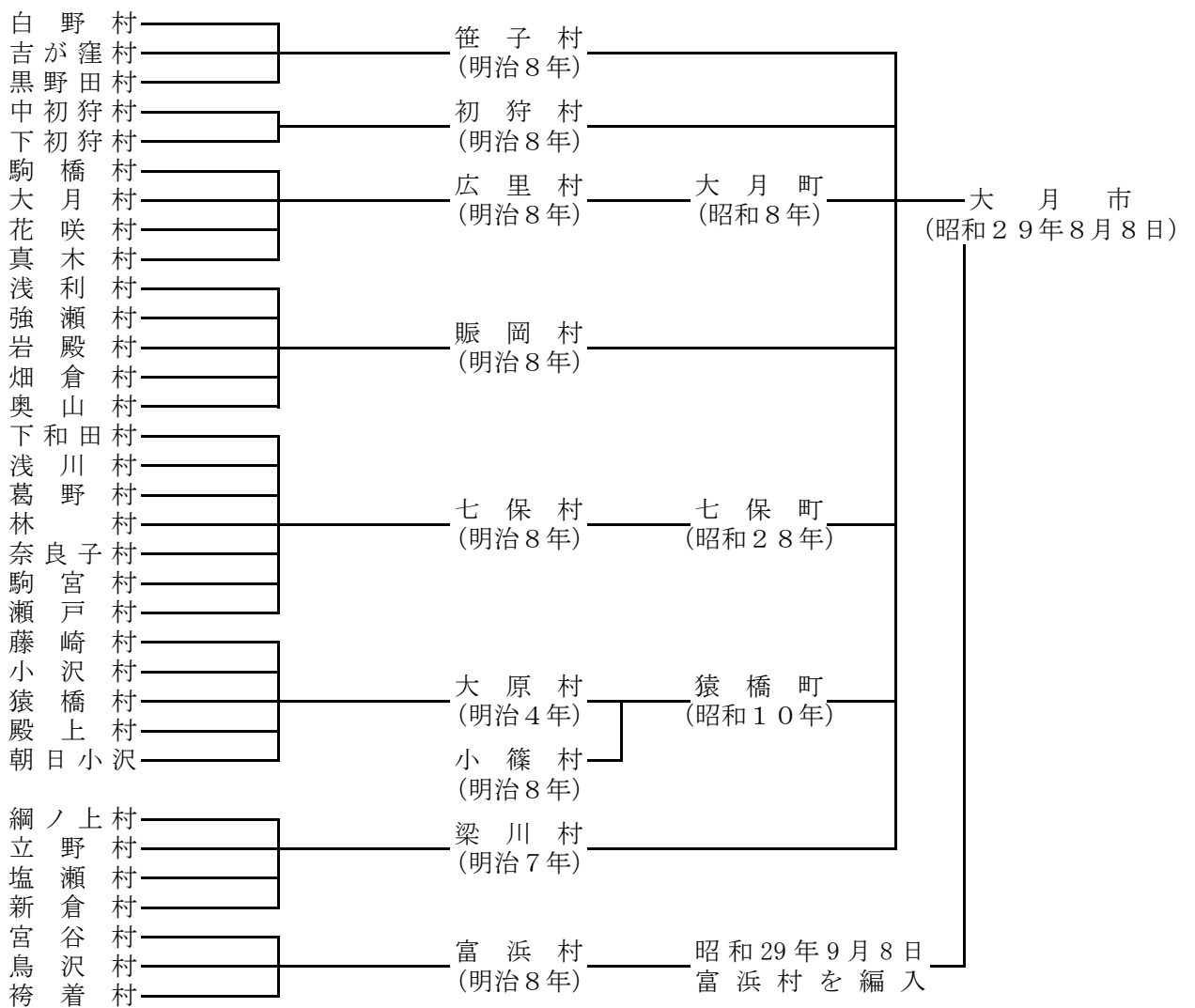

(注) () 内は、当該市町村の設置年、または設置年月日を示す。

目 次

●土地・気象	(2) 転 出 … 18
1. 大 月 市 の 位 置 … 1	(3) 理由別移動状況(図表) … 19
2. 大 月 市 役 所 の 位 置 … 1	9. 国 勢 調 査
3. 地 区 別 面 積 … 1	(1) 人口及び世帯数の推移 … 20
4. 土 地 利 用	(2) 人口及び世帯数の推移(図表) … 21
(1) 利用目的別面積の推移 … 2	(3) 集 落 別 人 口 … 22
(2) 土地利用の構成(図表) … 3	(4) 人口分布の推移(図表) … 25
(3) 所有区分別面積 … 4	(5) 世帯分布の推移(図表) … 25
(4) 転用農地・地目別利用状況の推移 … 4	(6) 年 齢 階 層 別 人 口 の 推 移 … 26
5. 気 象	(7) 年 齢 階 層 別 人 口 の 推 移 (図 表) … 27
(1) 大 月 の 気 象 … 5	(8) 年 齢 3 区 分 人 口 比 の 推 移 (図 表) … 27
(2) 平均気温及び降水量分布図 … 6	(9) 年 齢 階 層 別 地 区 別 人 口 … 28
(3) 平均気温の推移 … 7	(10) 産業分類別・従業上の地位別15歳以上就業者数 … 29
(4) 最高気温(極)の推移 … 7	(11) 産業大分類別就業者の構成図 … 30
(5) 最低気温(極)の推移 … 8	(12) 年 齢 階 層 別 ・ 産 業 別 就 業 者 数 の 推 移 … 31
(6) 降 水 量 の 推 移 … 8	(13) 人口集中地区人口及び面積の推移 … 32
(7) 月別平均気温(図表) … 9	(14) 労 働 人 口 の 推 移 … 32
(8) 月別降水量(図表) … 9	(15) 昼 間 人 口 の 推 移 … 33
●人 口	(16) 流 出 人 口 (1 5 歳 以 上) … 34
1. 人 口 及 び 世 帯 の 推 移 … 10	(17) 流 入 人 口 (1 5 歳 以 上) … 35
2. 地 区 別 人 口 ・ 世 帯 数 … 10	(18) 世帯の種類・世帯人員別世帯数及び世帯人員 … 36
3. 人 口 動 態	(19) 住居の種類・住宅の所有の関係別一般世帯・一般世帯人員 … 37
(1) 人 口 動 態 の 推 移 … 11	(20) 住宅の建て方別・住宅に住む一般世帯数・一般世帯人員 … 37
(2) 社 会 動 態 の 推 移 … 11	(21) 親族人員別一般世帯数・一般世帯人員及び親族人員 … 38
(3) 転入転出先の状況(図表) … 13	(22) 延べ面積・住宅の所有の関係別住宅に住む65歳以上親族のいる一般世帯数 … 38
(4) 地 区 別 人 口 動 態 … 14	●農 林 業
4. 年 齢 別 老 人 人 口 の 推 移 … 15	1. 専 業 兼 業 別 農 家 数 … 39
5. 幼 年 ・ 生 産 ・ 老 人 人 口 の 推 移 … 15	2. 農 業 経 営 体 数 … 40
6. 外 国 人 登 録 者 及 び 登 録 世 帯 … 16	3. 経 営 耕 地 規 模 別 農 家 数 … 40
7. 国 籍 別 外 国 人 登 録 者 の 推 移 … 16	4. 地 区 別 耕 地 面 積 … 41
8. 移 動 理 由 別 転 入 ・ 転 出 者 の 推 移	5. 農 産 物 販 売 金 額 段 階 別 販 売 農 家 数 … 41
(1) 転 入 … 17	6. 農 産 物 販 売 金 額 1 位 部 門 別 農 家 数 の 推 移 … 42

7. 販売目的農産物作付経営体数 … 42	1. 観光客入込状況の推移 … 62
8. 販売目的農産物作付面積 … 43	2. 観光地分布図 … 62
9. 販売農家の年齢別世帯数 … 44	3. 宿泊施設の状況 … 63
10. 農用機械（個人所有）台数 … 45	4. 娯楽施設の状況 … 63
11. 耕作放棄地のある農家数 … 46	●都市施設
12. 耕作放棄地面積 … 46	1. 都市計画区域面積及び人口 … 64
	2. 地区別都市計画区域面積及び人口 … 65
13. 保有山林がある林業経営体数と面積の推移 … 47	3. 用途地域面積 … 65
14. 林家数及び保有山林面積と林業経営体数 … 47	4. 道路の現況 … 66
15. 林業従事日数別世帯員数 … 48	5. 橋梁の現況 … 66
16. 林野面積及び蓄積量推移 … 48	6. 市道整備状況の推移 … 67
17. 保安林種類別面積の推移 … 49	7. 市道橋梁整備状況の推移 … 67
●事業所	8. 構造別建物棟数及び面積の推移 … 68
1. 産業大分類別事業所数の推移 … 50	9. 市営住宅戸数の推移 … 68
2. 産業大分類別従事者数の推移 … 50	10. 市営住宅の現況 … 69
3. 産業別・地区別事業所数及び従事者数 … 51	●上下水道
4. 地区別・従事者規模別事業所数 … 52	1. 上水道の状況 … 70
5. 経営組織別事業所数・事業者数の推移 … 52	2. 簡易水道の状況 … 71
6. 事業所数及び従業者数の推移（図表） … 53	3. 上水道水源別取水能力 … 72
●工業	4. 簡易水道地区別箇所及び取水量 … 72
1. 工業概況の推移 … 54	5. 水利用区分別及び水源別取水量 … 73
2. 業種別事業所数の推移 … 55	6. 農業用水地区別利用状況 … 73
3. 業種別就業者数の推移 … 56	7. 公共下水道整備状況及び普及状況 … 74
4. 業種別製造品出荷額等の推移 … 57	●運輸・通信
5. 従事者規模別事業所及び従事者数の推移 … 58	1. 車種別自動車保有台数の推移 … 75
6. 従業者規模別事業所及び従業者数構成図 … 59	2. 国道20号線交通量の推移 … 76
●商業	3. 中央自動車道大月インター交通量 … 76
1. 業種別商店数・従業者数・商品販売額の推移 … 60	4. JR・私鉄駅別乗降客数 … 77
2. 業種別商店数・従業者数・商品販売額の状況 … 60	5. 電話加入台数及び普及状況の推移 … 78
3. 1商店当りの従業者数・商品販売額及び従業者1人当り商品販売額の推移 … 61	
4. 従業者規模別商店数 … 61	
5. 商業概要 … 61	
●観光	

●市民生活		(9) 火葬場利用状況の推移 … 96
1. 市民所得		(10) し尿処理の推移 … 97
(1) 総生産額及び分配所得の推移 … 79		(11) じん介処理の推移 … 97
(2) 市内総生産 … 80		
(3) 市民所得の分配 … 81	6. 保安・防災	
2. 社会福祉	(1) 犯罪発生件数の推移 … 98	
(1) 市内保育所の現況 … 82	(2) 交通事故発生状況の推移 … 98	
(2) 保育所(園)児童数の推移 … 83	(3) 地区別住民事故の状況 … 99	
(3) 総合福祉センターの利用状況 … 84	(4) 道路別交通事故発生状況 … 99	
(4) 身体障害者数の推移 … 84	(5) 消防現勢表 … 100	
(5) 等級別身体障害者数の推移 … 85	(6) 救急出動状況の推移 … 100	
(6) 生活保護世帯数の推移 … 86	(7) 救急出動の構成図 … 101	
(7) 生活保護費の推移 … 86	(8) 火災概況の推移 … 101	
3. 年金・保険	(9) 地区別・種別火災件数の推移 … 102	
(1) 拠出年金給付状況 … 87	(10) 原因別火災件数の推移 … 103	
(2) 老齢福祉年金給付状況 … 88	7. 労働組合数及び組合員数 … 103	
(3) 国民健康保険の概況 … 88	●教育・文化	
(4) 保険給付状況 … 89	1. 校種及び設置者別学校数 … 104	
(5) 療養給付の推移(図表) … 90	2. 校種・設置者別及び男女別園児・児童・生徒・学生数の推移 … 104	
(6) 国民健康保険付加給付状況 … 90	3. 校種及び学校別園児・児童・生徒・学生数の推移	
4. 介護保険事業の状況	(1) 幼稚園 … 105	
(1) 要介護度別認定者数 … 91	(2) 小学校 … 106	
(2) 在宅介護サービス給付実績 … 91	(3) 小学校学年別現況 … 107	
(3) 施設介護サービス給付実績 … 91	(4) 中学校 … 108	
5. 医療・衛生	(5) 中学校学年別現況 … 108	
(1) 医療施設の状況 … 92	(6) 高等学校 … 109	
(2) 医療従事者数の推移 … 92	(7) 短期大学 … 110	
(3) 市立中央病院概況の推移 … 93	4. 校種・学校別教員(本務者)職員・学級数の推移	
(4) 選択死因順位別死亡者数 … 94	(1) 幼稚園 … 110	
(5) 選択死因別死亡率 … 95	(2) 小学校 … 111	
(6) 相模川(桂川)水質測定結果 … 95	(3) 小学校・学校別現況 … 111	
(7) 市民相談件数の推移 … 96	(4) 中学校 … 112	
(8) 種類別苦情受付件数 … 96	(5) 中学校・学校別現況 … 112	

(6) 高等学校 … 113	●行政・財政
(7) 短期大学 … 113	1. 歴代市長 … 129
5. 学校別校舎及び屋内運動場・プール保有状況	2. 歴代助役 … 129
(1) 小学校 … 114	3. 歴代収入役 … 129
(2) 中学校 … 115	4. 市職員数の推移 … 130
(3) 短期大学 … 115	5. 普通会計歳入決算額の推移 … 131
6. 養護学校	6. 市税の収入状況 … 132
(1) 学年別在学者数 … 116	7. 普通会計歳出目的別決算額の推移 … 133
(2) 年齢別在学者数 … 116	8. 普通会計歳出性質別決算額の推移 … 134
(3) 通学状況 … 117	9. 大月市行政機構図 … 135
(4) 教員数及び職員数 … 117	●議会・選挙
7. 進路別卒業生数の推移	1. 市議会開会の状況 … 136
(1) 中学校 … 118	2. 選挙人名簿登録者数の推移 … 136
(2) 高等学校 … 119	3. 地区別選挙人名簿登録者数及び当日有権者数 … 137
8. 卒業生の男女別進路割合（図表） … 120	4. 選挙別投票率の推移 … 137
9. 中学・高校卒業者の県内外及び産業別就職者数 … 121	5. 歴代大月市議会議長 … 138
10. 中学・高校卒業者の県内外及び男女就職者数（図表） … 122	6. 歴代大月市議会副議長 … 139
11. 市民会館の利用状況 … 123	
12. 勤労青年センターの利用状況 … 123	
13. 社会体育施設の状況 … 123	
14. 地区公民館における各種学級の開設状況の推移 … 124	
15. 図書館の蔵書数 … 125	
16. 図書館入館者数の推移 … 125	
17. 貸出図書数の推移 … 125	
18. 視聴覚ライブラリー利用状況 … 126	
19. 指定文化財の状況 … 126	
20. 文化財保護法による指定物件一覧表 … 127	
21. テレビ普及状況の推移 … 128	
22. 青少年団体 … 128	
23. 宗教法人 … 128	

土地・気象

土地・気象

1. 大月市の位置

方		位		長 さ		隣接市町村
東 経	地 名	北 緯	地 名	東西	南北	
極東 139° 04' 13"	梁川町清水大保呂	極南35° 33' 59"	猿橋町朝日小沢	27.1	19.2	都留市、富士河口湖町、笛吹市、甲州市、小菅村、上野原市
極西 138° 46' 15"	笹子町追分	極北35° 44' 22"	七保町深城	k m	k m	

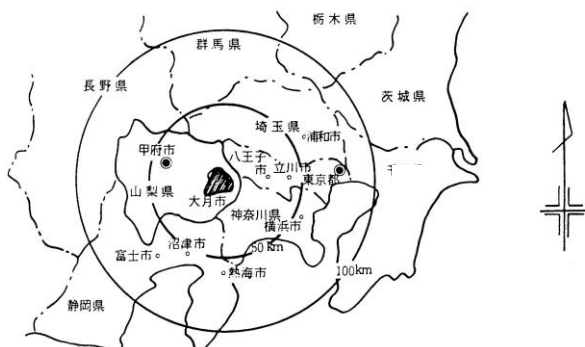

2. 大月市役所の位置

地 名	大月市大月二丁目6番20号				
東経	138° 56' 38"	北緯	35° 36' 25"	標高	363m

3. 地区別面積

地 区	別	総面積	笹子町	初狩町	大月町	賑岡町	七保町	猿橋町	富浜町	梁川町
面 積	(K㎡)	280.25	39.62	19.30	39.15	21.88	110.40	21.78	12.95	15.17
構 成	比 (%)	100.0	14.1	6.9	14.0	7.8	39.4	7.8	4.6	5.4

4. 土地 利 用

(1) 利用目的別面積の推移

(各年1月1日) (単位: h a)

区 分	平成 2 年		平成 7 年		平成 23 年	
	実 数	構成比	実 数	構成比	実 数	構成比
・農 用 地	1,582	5.6	1,481	5.3	1,286	4.6
農 地	1,582	5.6	1,481	5.3	1,286	4.6
採草放牧地	-	-	-	-	-	-
・森 林	24,551	87.6	24,423	87.1	24,319	86.7
・原 野	76	0.3	76	0.3	800	2.9
・水面・河川・水路	129	0.5	131	0.5	206	0.7
水 面	1	0.0	1	0.0	76	
河 川	118	0.4	120	0.4	120	
水 路	10	0.1	10	0.1	10	
・道 路	420	1.5	433	1.5	421	1.5
一 般 道 路	335	1.2	347	1.2	362	
農 道	47	0.2	45	0.2	15	
林 道	38	0.1	41	0.1	44	
・宅 地	414	1.5	479	1.7	492	1.8
住 宅 地	292	1.1	315	1.1	346	1.2
工 場 用 地	27	0.1	26	0.1	16	0.1
その他の宅地	95	0.3	138	0.5	130	0.5
・そ の 他	858	3.0	1,007	3.6	506	1.8
合 計	28,030	100.0	28,030	100.0	28,030	100.0

(資料: 大月市国土利用計画)

(2) 土地利用の構成

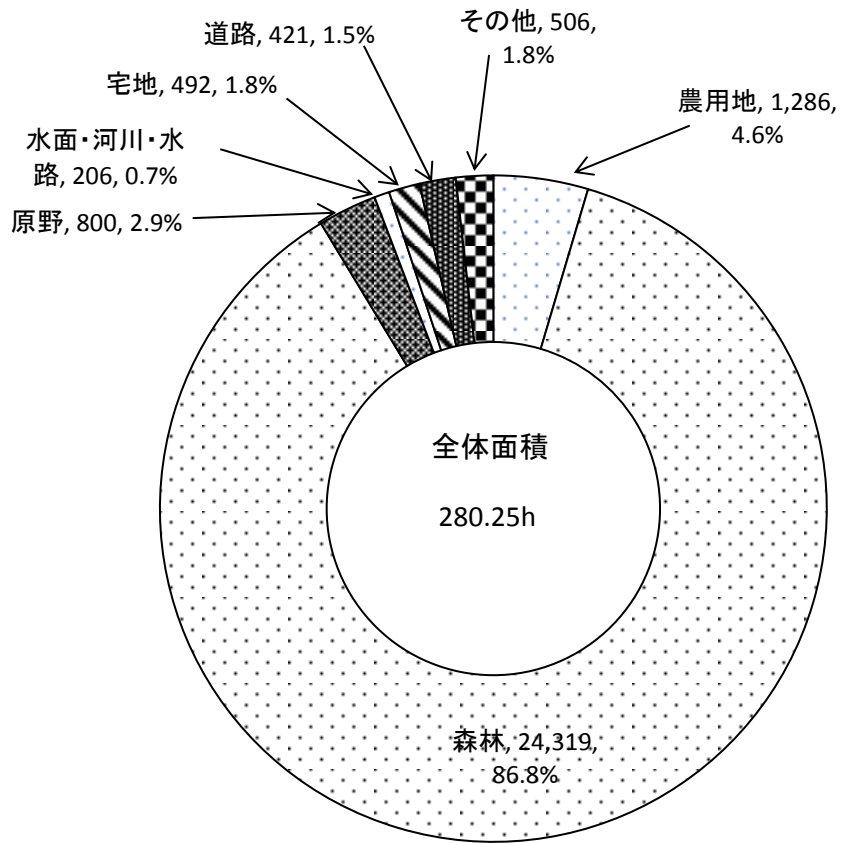

(3) 所有区分別面積

各年1月1日 (単位: ha)

年次 地目区分		各年1月1日 (単位: ha)					
		23	24	25	26	27	28
民 有 地	田	178.2	174.5	174.2	173.4	173.8	184.4
	畑	1,134.2	1,062.8	1,059.0	1,053.6	1,049.9	1,091.7
	宅地	446.3	448.6	448.5	443.0	440.1	477.4
	山林	4,535.5	4,615.3	4,611.9	4,611.9	4,612.1	4,660.7
	原野	628.0	628.0	624.2	624.2	624.1	641.7
	その他	289.8	283.5	284.6	286.8	288.9	296.3
	計	7,212.0	7,212.7	7,202.4	7,192.9	7,188.9	7,352.2
公 有 地 (非課税地)		20,818.0	20,817.3	20,819.8	20,837.1	20,836.2	20,672.8
総面積		28,030.0	28,030.0	28,022.2	28,030.0	28,025.1	28,025.0

(資料: 税務課 土地に関する概要調書)

(4) 転用農地・地目別利用状況の推移

(単位: ha)

年次 区分		23		24		25		26		27		28	
		件数	面積	件数	面積	件数	面積	件数	面積	件数	面積	件数	面積
地 目 別	田	(0)	(0.00)	(0)	(0.00)	(0)	(0.00)	(0)	(0.00)	(0)	(0.00)	(0)	(0.00)
	畑	7	0.56	10	0.42	17	0.57	9	0.25	11	0.3	11	0.6
	転用農地計	(83)	(4.75)	(2)	(0.25)	(1)	(0.03)	(1)	(0.01)	(6)	(0.40)	(3)	(0.14)
利 用 区 分	住宅用地	48	2.14	64	2.52	54	2.39	66	2.54	70	2.54	60	2.78
	工業用地	(0)	(0.00)	(0)	(0.00)	(0)	(0.00)	(1)	(0.01)	(1)	(0.01)	(0)	(0.00)
	学校用地	39	1.23	36	0.96	14	0.3	23	0.56	27	0.62	22	0.53
	公園・運動場等用地	(0)	(0.00)	(0)	(0.00)	(0)	(0.00)	(0)	(0.00)	(0)	(0.00)	(0)	(0.00)
	鉄道・道水路用地	3	1.35	14	0.92	17	0.72			34	1.494	1	0.1
	その他(植林を含む)	-	-	-	-	-	-	-	-	-	-	(3)	(0.14)
												3	0.14

注: 農地法4.5条の規定による転用許可
非農地証明による転用及び公共用地等転用 () 書き

(資料: 農業委員会 農地移動実態調査
土地管理情報収集分析調査)

5. 気 象
(1) 大月の気象

観測所位置 (東経138°56.3' 北緯35°36.5' 海拔364_{トル})

平成28年	降 水 量 (mm)			気 温 (°C)							風 速 (m/s)			不照日数 (0.1h)	日照時間 (h)
	合 計	最 大		平 均			極				平 均	最 大	最 大 瞬 間		
		mm	起 日	日最高	日最低	平 均	最 高	起 日	最 低	起 日					
1月	69.5	49.0	18	8.7	-3.3	1.8	15.4	3	-8.4	20	1.6	7.4	15.4	3	177.4
2月	67.0	37.0	20	10.8	-1.5	3.8	24.5	14	-4.8	18	1.6)	7.5)	15.1)	4	163.8
3月	71.5	26.5	9	14.0	2.0	7.4	20.6	8	-3.1	3	1.7	6.7	12.4	6	151.5
4月	82.0	19.0	7	20.2	7.9	13.4	26.0	26	0.0	12	1.8	8.0	19.7	7	153.5
5月	56.0	16.0	17	25.7	12.1	18.4	31.7	26	7.1	1	1.8	7.6	15.8	4	219.1
6月	59.5	21.5	13	26.6	16.2	20.7	33.6	18	8.1	3	1.5	6.1	10.7	5	138.7
7月	67.5	20.5	15	29.9	20.1	24.2	37.3	3	17.2	24	1.7	5.0	10.0	5	175.8
8月	261.5	61.5	22	30.9	20.8	24.8	38.2	9	15.0	31	1.5	7.8	13.8	3	165.1
9月	199.0	55.5	20	26.5	18.9	22.1	33.1	6	15.0	1	1.3	5.5	9.3	10	93.6
10月	40.0	16.0	17	21.3	11.9	16.0	30.5	6	5.3	31	1.3	5.4	12.3	7	112.9
11月	103.0	36.5	11	14.4	4.2	8.6	20.5	15	-2.4	25	1.4	6.5	13.9	4	140.1
12月	84.5	34.5	22	12.9	-0.4	5.3	17.2	1	-4.1	31	1.8	5.9	13.1	0	175.3
合計・平均・極	1161.0	61.5	8月22日	20.2	9.1	13.9	38.2	8月9日	-8.4	1月20日	1.6	8.0	19.7	58	1,866.8

注：「*」は、月の極値が月中に2つ以上現れた場合を示す。
注：「)」は、値に欠測を含んでいることを示す。

(資料：甲府地方気象台)

平均気温及び降水量分布図

別紙 2

年平均気温分布図

(平成28年)

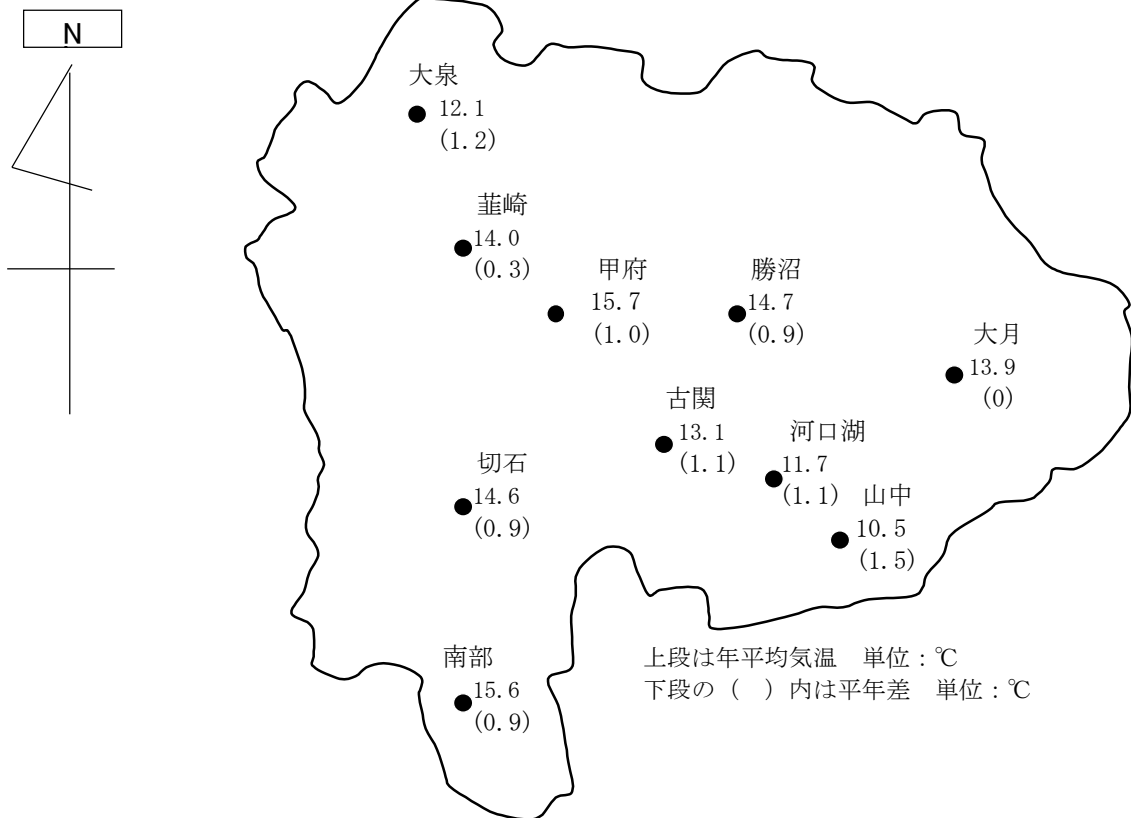

年降水量分布図

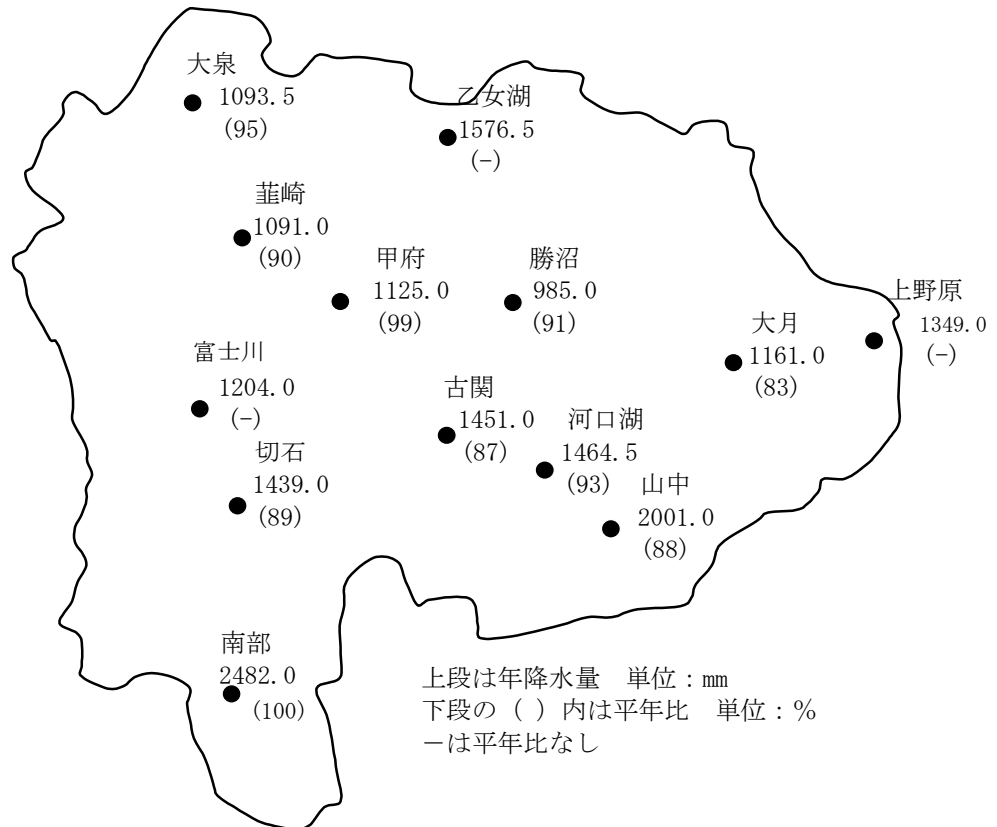

(資料：甲府地方気象台)

(3) 平均気温の推移

(単位：℃)

年次	月	1月	2	3	4	5	6	7	8	9	10	11	12	全年
18		1.1	3.3	6.5	11.3	16.8	20.4	23.6	24.9	20.7	16.1	10.1	5.0	13.3
19		2.8	4.8	7.7	10.9	16.8	20.5	22.2	26.0	22.1	15.2	9.1	4.0	13.5
20		1.7	1.5	7.4	11.9	15.9	19.3	24.4	23.8	20.8	15.4	8.8	5.2	13.0
21		2.1	4.8	7.0	12.5	17.2	20.1	23.8	24.1	19.8	14.5	9.4	4.0	13.3
22		2.3	5.3)	6.5	10.2	16.2	21.3	25.3	26.9	22.5	15.8	8.8	5.2	13.9
23		0.7	3.7	4.6	11.7	16.1	20.9	24.8	24.5	21.3	15.3	10.7	2.9	13.1
24		0.4	1.8	5.7	11.7	16.4	19.1	24.1	25.6	22.2	15.3	8.0	3.1	12.8
25		0.3	2.6	9.2	11.8	17.3	20.7	25.3	26.1	21.4	16.5	8.4	3.0	13.6
26		1.8	1.3	6.6	11.5	17.3	20.4	24.4	25.2	19.7	15.2	9.8	3.1	13.0
27		2.1	2.9	7.8	12.9	19.0	20.1	24.4	24.7	20.2	16.1	11.1	6.0	13.9
28		1.8	3.8	7.4	13.4	18.4	20.7	24.2	24.8	22.1	16.0	8.6	5.3	13.9

注：「)」は、値に欠測を含んでいることを示す。

(資料：甲府地方気象台)

(4) 最高気温(極)の推移

(単位：℃)

年次	月	1月	2	3	4	5	6	7	8	9	10	11	12	全年	
														最高極	月 日
18		14.8	19.6	19.9	25.6	32.5	31.5	35.0	35.3	33.2	25.8	21.9	17.0	35.3	8月4日
19		15.4	16.8	23.4	27.3	30.5	32.7	33.6	37.7	33.0	25.9	20.2	15.5	37.7	8月16日
20		15.4	14.0	18.4	26.4	29.1	29.4	34.9	35.5	31.8	23.6	22.1	19.6)	35.5	8月3日
21		13.8	24.1	24.5	27.0	31.0	33.4	35.7	33.4	30.0	25.5	25.6	16.7	35.7	7月26日
22		19.2	20.7)	24.7	25.4	31.6	32.7	36.3	35.9	36.3	27.1	19.5	22.9	36.3	9月3日
23		12.6	20.2	20.8	27.1	31.3	36.1	36.4	35.9	32.4	27.6	23.0	16.8	36.4	7月17日
24		10.7	15.4	20.5	28.3	28.0	32.7	37.4	35.5	32.4	30.2	19.8	16.5	37.4	7月17日
25		11.9	21.4	24.9	26.0	28.9	30.7	35.6	37.1	35.5	30.1	22.2	16.0	37.1	8月10日
26		14.3	17.7	23.5	25.8	31.0	33.4	38.8	36.8	31.1	32.0	21.8	18.9	38.8	7月27日
27		15.7	17.8	25.1	29.6	32.0	30.9	36.8	37.1	32.8	29.5	22.2	23.6	37.1	8月6日
28		15.4	24.5	20.6	26.0	31.7	33.6	37.3	38.2	33.1	30.5	20.5	17.2	38.2	8月9日

注：「)」は、値に欠測を含んでいることを示す。

(資料：甲府地方気象台)

注：「*」は、月の極値が月中に2つ以上現れた場合を示す。

(5) 最低気温(極)の推移

(単位:℃)

年次	月	1月	2	3	4	5	6	7	8	9	10	11	12	全 年	
														最低極	月 日
18		-8.7	-8.2	-5.0	-1.8	5.7	13.4	17.8	18.2	11.7	6.8	-0.6	-4.3	-8.7	1月9日
19		-4.8	-5.2	-3.7	-0.2	5.5	10.6	17.2	17.0	13.3	5.4	-2.1	-4.2	-5.2	2月3日
20		-7.3	-6.2	-3.9	1.0	7.6	11.1	15.4	16.7	11.9	5.6	-3.0	-4.5	-7.3	1月28日
21		-7.9	-4.8	-3.0	-1.4	5.4	9.5	17.8	15.9	10.6	6.0	0.2	-5.9	-7.9	1月16日
22		-7.7	-4.0]	-4.8	-0.1	3.1	8.8	18.9	20.3	10.6	5.9	-0.8	-5.2	-7.7	1月14日
23		-8.1	-5.8	-5.3	-3.4	7.4	9.0	15.6	17.8	8.9	4.3	-1.2	-5.5	-8.1	1月31日
24		-8.6	-9.8	-3.7	-2.3	4.6	10.9	15.6	18.4	12.3	4.8	-1.7	-6.3	-9.8	2月3日
25		-7.8	-7.2	-2.5	-1.4	2.3	11.8	17.4	17.7	8.2	4.9	-2.6	-6.5	-7.8	1月5日
26		-7.2	-8.6	-5.7	-1.5	4.9	12.5	17.4	18.3	8.4	3.4	-0.8	-5.8	-8.6	2月5日
27		-5.9	-7.1	-2.8	0.9	5.3	11.5	16.2	15.7	10.8	3.5	-1.1	-4.6	-7.1	2月10日
28		-8.4	-4.8	-3.1	0.0	7.1	8.1	17.2	15.0	15.0	5.3	-2.4	-4.1	-8.4	1月20日

注:「) 」は、値に欠測を含んでいることを示す。

(資料: 甲府地方気象台)

「*」は、月の極値が月中に2つ以上現れた場合を示す。

(6) 降水量の推移

(単位:mm)

年次	月	1月	2	3	4	5	6	7	8	9	10	11	12	全 年	日最大降水量	
															極 値	月 日
18		42.0	130.0	77.0	81.0	100.0	96.0	141.0	141.0	123.0	207.0	92.0	123.0	1353.0	98.0	12月26日
19		47.0	29.0	45.0	106.0	99.0	51.0	292.0	49.0	493.0	93.0	26.0	57.0	1387.0	281.0	9月6日
20		14.0	29.0	60.0	196.0	167.0	213.0	117.0	394.0	173.5	62.5	46.0	51.5)	1524.0	83.0	4月8日
21		96.5	39.5	54.5	72.5	188.0	82.5	96.0	123.0	31.5	219.0	108.5	50.0	1161.5	80.5	10月8日
22		8.5	90.0)	140.0	111.5	84.0	100.0	206.5	54.5	237.5	207.0	70.0	97.0	1406.5	94.0	10月30日
23		1.0	74.0	60.0	45.0	242.0	110.0	163.0	241.0	610.0	100.5	52.0	44.0	1715.5	211.5	9月3日
24		41.5	86.0	120.0	76.5	127.0	243.5	131.0	66.5	184.0	86.5	82.0	40.5	1285.0	116.0	6月19日
25		38.5	31.0	39.5	128.5	25.5	110.0	57.0	68.0	301.5	358.0	33.0	53.0	1243.5	163.5	9月16日
26		20.5	143.5	100.0	73.0	72.5	283.5	73.5	176.0	142.5	315.5	46.5	49.5	1496.5	118.0	10月5日
27		68.5	28.0	68.5	95.5	40.5	123.5	405.5	112.0	321.5	14.0	110.5	45.5	1433.5	249.5	7月16日
28		69.5	67.0	71.5	82.0	56.0	59.5	67.5	261.5	199.0	40.0	103.0	84.5	1161.0	61.5	8月22日

注:「) 」は、値に欠測を含んでいることを示す。

(資料: 甲府地方気象台)

(7) 月別平均気温(平成28年)

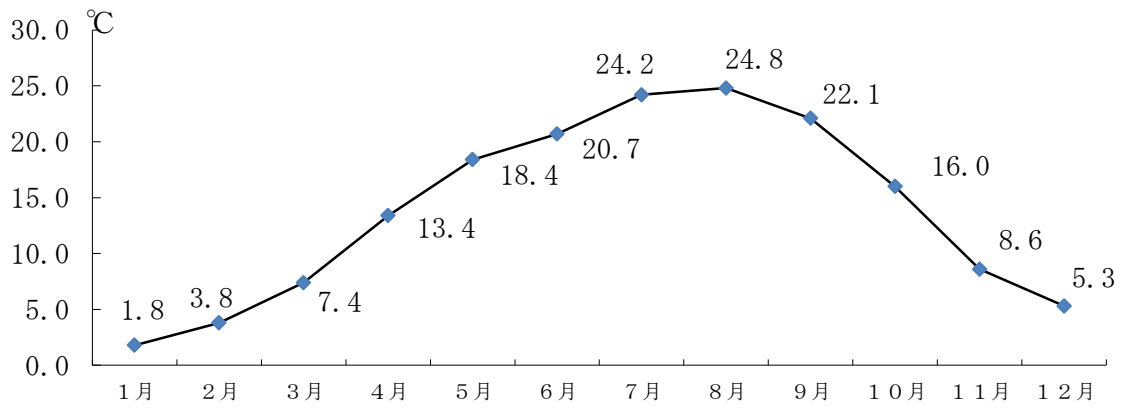

(8) 月別降水量(平成28年)

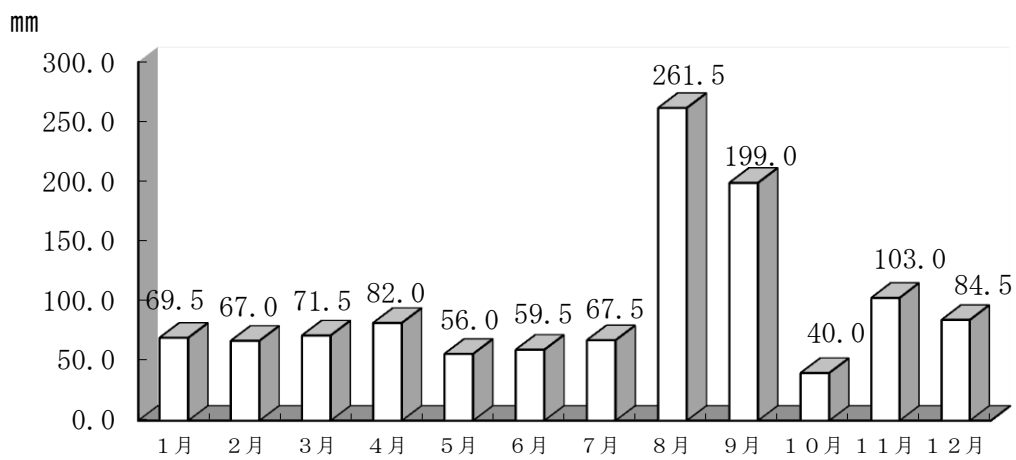

人 口

1. 人口及び世帯数の推移

(各年10月1日現在)

年 次	世帯数	人 口			摘 要
		総 数	男	女	
5 9	9,534	35,330	17,236	18,094	10月1日現在
6 0	9,576	35,160	17,127	18,033	〃
6 1	9,736	35,199	17,175	18,024	〃
6 2	9,894	35,292	17,212	18,080	〃
6 3	10,038	35,277	17,244	18,033	〃
元	10,170	35,265	17,246	18,019	〃
2	10,290	35,230	17,250	17,980	〃
3	10,423	35,187	17,247	17,940	〃
4	10,514	35,115	17,254	17,861	〃
5	10,597	34,981	17,134	17,847	〃
6	10,745	34,947	17,116	17,831	〃
7	10,779	34,768	17,044	17,724	〃
8	10,810	34,602	16,941	17,661	〃
9	10,830	34,271	16,778	17,493	〃
1 0	10,865	33,990	16,629	17,361	〃
1 1	10,841	33,622	16,478	17,144	〃
1 2	10,862	33,214	16,296	16,918	〃
1 3	10,828	32,854	16,111	16,743	〃
1 4	10,821	32,433	15,889	16,544	〃
1 5	10,826	32,077	15,692	16,385	〃
1 6	10,860	31,674	15,489	16,185	〃
1 7	10,815	31,217	15,262	15,955	〃
1 8	10,877	30,824	15,055	15,769	〃
1 9	10,887	30,348	14,856	15,492	〃
2 0	10,862	29,765	14,551	15,214	〃
2 1	10,803	29,273	14,292	14,981	〃
2 2	10,716	28,687	14,017	14,670	〃
2 3	10,716	28,125	13,771	14,354	〃
2 4	10,754	27,899	13,657	14,242	〃
2 5	10,685	27,257	13,349	13,908	〃
2 6	10,633	26,606	13,035	13,571	〃
2 7	10,606	26,130	12,801	13,329	〃
2 8	10,584	25,613	12,529	13,084	〃

(資料：住民基本台帳)

2. 地区別人口・世帯数

(平成28年10月1日現在)

地 区 別	世 帯 数	人 口		
		総 数	男	女
笹 子 町	401	1,030	494	536
初 狩 町	801	1,872	894	978
大 月 町	2,620	5,885	2,861	3,024
賑 岡 町	1,358	3,332	1,691	1,641
七 保 町	1,446	3,633	1,775	1,858
猿 橋 町	2,063	5,328	2,604	2,724
富 浜 町	1,487	3,566	1,749	1,817
梁 川 町	408	967	461	506
合 計	10,584	25,613	12,529	13,084

(資料：市民課)

3.人口動態
 (1)人口動態の推移

年 度	自 然 動 態					社 会 動 態			差引増減
	出 生		死 亡		自然増加	転 入	転 出	社会増加	
	実 数	率	実 数	率					
1 2	237	7.1	309	9.3	△72	836	1,177	△341	△413
1 3	214	6.5	317	9.7	△103	850	1,095	△245	△348
1 4	193	6.0	306	9.5	△113	760	1,003	△243	△356
1 5	205	6.4	316	9.9	△111	734	1,043	△309	△420
1 6	182	5.9	342	11.0	△160	707	965	△258	△418
1 7	179	5.8	345	11.2	△166	642	980	△338	△504
1 8	169	5.5	354	11.6	△185	699	909	△210	△395
1 9	147	4.8	348	11.4	△201	553	934	△381	△582
2 0	137	4.6	317	10.7	△180	586	880	△294	△474
2 1	132	4.6	365	12.6	△233	564	934	△370	△603
2 2	133	4.6	355	12.3	△222	558	885	△327	△549
2 3	146	5.2	354	12.5	△208	616	785	△169	△377
2 4	113	4.0	362	13.0	△249	572	895	△323	△572
2 5	107	3.9	382	13.9	△275	514	876	△362	△637
2 6	117	4.4	364	13.6	△247	521	815	△294	△541
2 7	106	4.0	360	13.7	△254	543	809	△266	△520
2 8	100	4.0	376	14.9	△276	511	778	△267	△543

注：出生、死亡率は人口1,000人当たり

(資料：市民課)

(2)社会動態の推移

(平成28年度)

地区別	区 分	転 入			転 出			社 会 増 減		
		総 数	男	女	総 数	男	女	総 数	男	女
総 数		511	275	236	778	404	374	△267	△129	△138
県 内 合 計		222	116	106	307	163	144	△85	△47	△38
甲 府 市		32	22	10	48	29	19	△16	△7	△9
富 士 吉 田 市		10	5	5	13	7	6	△3	△2	△1
甲 州 市		7	2	5	8	3	5	△1	△1	0
都 留 市		89	44	45	90	49	41	△1	△5	4
上 野 原 市		26	12	14	32	16	16	△6	△4	△2
北 都 留 郡		3	1	2	1	0	1	2	1	1
そ の 他 県 内		55	30	25	115	59	56	△60	△29	△31
県 外 合 計		289	159	130	471	241	230	△182	△82	△100
東 京 都		113	63	50	226	98	128	△113	△35	△78
神 奈 川 県		24	12	12	67	40	27	△43	△28	△15
埼 玉 県		20	12	8	21	9	12	△1	3	△4
千 葉 県		5	3	2	33	21	12	△28	△18	△10
長 野 県		19	10	9	20	12	8	△1	△2	1
静 岡 県		10	7	3	16	6	10	△6	1	△7
そ の 他 の 県		98	52	46	88	55	33	10	△3	13

(資料：常住人口調査)

(平成27年度)

地区別	区分	転 入			転 出			社 会 増 減		
		総 数	男	女	総 数	男	女	総 数	男	女
総	数	543	294	249	809	430	379	△266	△136	△130
	県内合計	218	113	105	322	181	141	△104	△68	△36
	甲府市	24	9	15	40	24	16	△16	△15	△1
	富士吉田市	7	3	4	11	6	5	△4	△3	△1
	甲州市	7	2	5	14	6	8	△7	△4	△3
	都留市	83	47	36	124	76	48	△41	△29	△12
	上野原市	26	12	14	33	15	18	△7	△3	△4
	北都留郡	1	1	0	4	2	2	△3	△1	△2
	その他県内	70	39	31	96	52	44	△26	△13	△13
	県外合計	325	181	144	487	249	238	△162	△68	△94
	東京都	117	63	54	240	122	118	△123	△59	△64
	神奈川県	29	18	11	76	40	36	△47	△22	△25
	埼玉県	23	11	12	28	17	11	△5	△6	1
	千葉県	25	16	9	22	9	13	3	7	△4
	長野県	25	16	9	15	4	11	10	12	△2
	静岡県	18	11	7	16	9	7	2	2	0
	その他の県	88	46	42	90	48	42	△2	△2	0

(平成28年度)

地区別	区分	転 入			転 出			社 会 増 減		
		総 数	男	女	総 数	男	女	総 数	男	女
総	数	511	275	236	778	404	374	△267	△129	△138
	県内合計	222	116	106	307	163	144	△85	△47	△38
	甲府市	32	22	10	48	29	19	△16	△7	△9
	富士吉田市	10	5	5	13	7	6	△3	△2	△1
	甲州市	7	2	5	8	3	5	△1	△1	0
	都留市	89	44	45	90	49	41	△1	△5	4
	上野原市	26	12	14	32	16	16	△6	△4	△2
	北都留郡	3	1	2	1	0	1	2	1	1
	その他県内	55	30	25	115	59	56	△60	△29	△31
	県外合計	289	159	130	471	241	230	△182	△82	△100
	東京都	113	63	50	226	98	128	△113	△35	△78
	神奈川県	24	12	12	67	40	27	△43	△28	△15
	埼玉県	20	12	8	21	9	12	△1	3	△4
	千葉県	5	3	2	33	21	12	△28	△18	△10
	長野県	19	10	9	20	12	8	△1	△2	1
	静岡県	10	7	3	16	6	10	△6	1	△7
	その他の県	98	52	46	88	55	33	10	△3	13

(資料：常住人口調査)

(3) 転入・転出先の状況

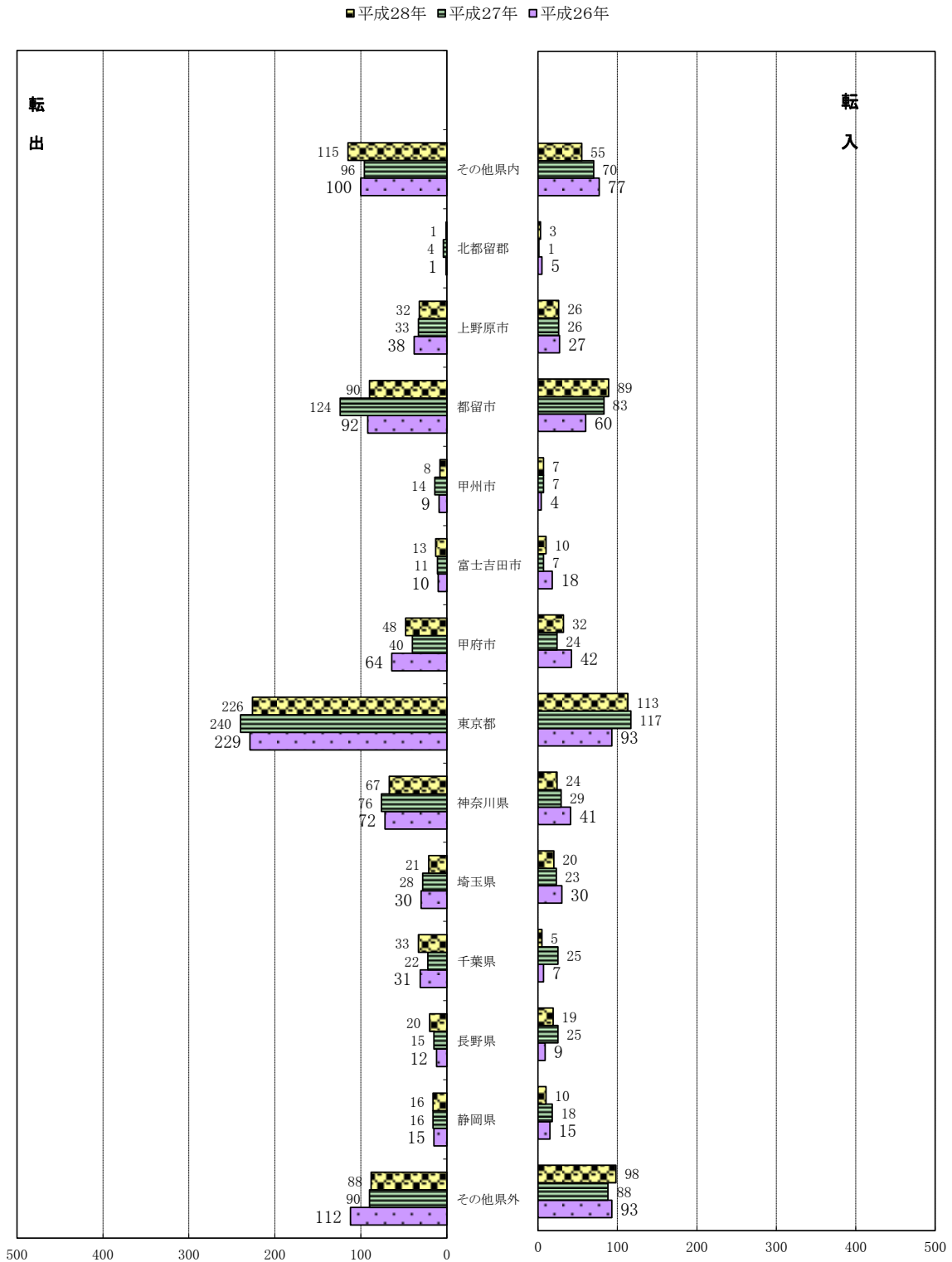

人

人

(4) 地区別人口動態

(平成27年度)

地区別	自 然 動 態							社 会 動 態			
	出 生			死 亡			出生率	死亡率	転 入	転 出	差 引 減
	総 数	男	女	総 数	男	女	(1,000人当り)				
総 数	106	45	61	360	184	176	4.1	13.9	543	809	△ 266
笹子町	4	2	2	12	6	6	3.7	11.2	22	24	△ 2
初狩町	3	2	1	34	13	21	1.6	18	27	54	△ 27
大月町	32	9	23	88	38	50	5.4	14.8	207	230	△ 23
賑岡町	17	10	7	50	27	23	5	14.8	58	112	△ 54
七保町	5	2	3	55	30	25	1.4	14.9	48	109	△ 61
猿橋町	30	13	17	74	38	36	5.7	13.9	94	142	△ 48
富浜町	14	6	8	36	25	11	3.9	10	68	105	△ 37
梁川町	1	1	0	11	7	4	1	11.1	19	33	△ 14

(資料：市民課)

(平成28年度)

地区別	自 然 動 態							社 会 動 態			
	出 生			死 亡			出生率	死亡率	転 入	転 出	差 引 減
	総 数	男	女	総 数	男	女	(1,000人当り)				
総 数	100	51	49	376	190	186	3.9	14.8	511	778	△ 267
笹子町	3	1	2	22	12	10	3.0	21.7	18	40	△ 22
初狩町	2	1	1	38	16	22	1.1	20.6	40	52	△ 12
大月町	29	16	13	99	55	44	5.0	17.0	190	237	△ 47
賑岡町	13	8	5	39	11	28	3.9	11.8	56	96	△ 40
七保町	9	2	7	69	37	32	2.5	19.2	60	95	△ 35
猿橋町	24	13	11	50	23	27	4.7	9.8	87	125	△ 38
富浜町	17	9	8	50	31	19	4.4	13.1	50	101	△ 51
梁川町	3	1	2	9	5	4	3.5	10.6	10	32	△ 22

(資料：市民課)

4. 年齢別老人人口の推移

各年10月1日現在

年	総人口	60歳以上の人口						総人口に対する60歳以上の人口割合(%)
		総数	60～64歳	65～69	70～74	75～79	80歳以上	
24	27,899	11,108	2,619	1,884	1,873	1,742	2,990	39.8
25	27,257	11,179	2,530	1,978	1,884	1,741	3,046	41.0
26	26,606	11,249	2,426	2,107	1,931	1,699	3,086	42.3
27	26,130	11,326	2,301	2,345	1,857	1,651	3,172	43.3
28	25,613	11,387	2,261	2,475	1,768	1,647	3,236	44.5

(資料：市民課)

5. 幼年・生産・老人人口の推移

各年10月1日現在

年	総数		幼年人口(0～14歳)		生産人口(15～64歳)		老人人口(65歳以上)	
	人口	割合(%)	人口	割合(%)	人口	割合(%)	人口	割合(%)
24	27,899	100	2,692	9.6	16,718	59.9	8,489	30.4
25	27,257	100	2,537	9.3	16,071	59.0	8,649	31.7
26	26,606	100	2,377	8.9	15,406	57.9	8,823	33.2
27	26,130	100	2,284	8.7	14,821	56.7	9,025	34.5
28	25,613	100	2,156	8.4	14,331	56.0	9,126	35.6

(資料：市民課)

6. 外国人登録者及び登録世帯

(各年度末現在)

年 度	男	女	計	世 帯 数
2 3	82	84	166	131
2 4	73	83	156	120
2 5	61	76	137	106
2 6	57	75	132	102
2 7	77	81	158	118
2 8	73	89	162	122

※H24.7より外国人登録別枠ではなくなる

(資料：市民課)

7. 国籍別外国人登録者の推移

(各年度末現在)

年 度	総 数	韓 国 朝 鮮	中 国	フィリピン	ベトナム	米 国	ブラジル	フランス	英 国	ド イ ツ
2 3	168	18	41	38	21	8	12	0	2	2
2 4	156	19	50	29	23	7	4	0	2	0
2 5	137	17	39	27	26	5	3	0	2	0
2 6	132	16	32	28	30	5	3	0	2	0
2 7	158	17	35	32	42	6	2	1	2	0
2 8	162	17	34	34	47	4	3	0	3	0

年 度	アフリカ諸国	カ ナ ダ	タ イ	ペ ル ー	イ ラ ン	パ`ソク`ラデ`イユ	オーストラリア	インドネシア	ポリビア	他・無国籍
2 3	0	1	3	0	0	0	0	18	0	4
2 4	0	0	2	0	0	0	0	10	0	10
2 5	0	0	2	0	0	0	0	9	0	7
2 6	0	0	2	0	0	0	0	8	0	6
2 7	0	0	2	1	0	0	0	10	0	8
2 8	1	0	2	1	0	0	0	7	0	9

(資料：市民課)

8. 移動理由別転入・転出者数の推移

(1) 転 入

移 動 理 由	平 成 2 4 年 度			平 成 2 5 年 度			平 成 2 6 年 度			平 成 2 7 年 度		
	総 数	男	女	総 数	男	女	総 数	男	女	総 数	男	女
総 構 成 数 比	163 100%	79 100%	84 100%	138 100%	77 100%	61 100%	147 100%	68 100%	79 100%	202 100%	97 100%	105 100%
就 構 成 職 比	3 1.8	0 0.0	3 3.6	1 0.7	0 0.0	1 1.6	7 4.8	4 5.9	3 3.8	6 3.0	3 3.1	3 2.9
就 学 ・ 卒 業 比	2 1.2	0 0.0	2 2.4	0 0.0	0 0.0	0 0.0	1 0.7	0 0.0	1 1.3	6 3.0	2 2.1	4 3.8
転 構 成 勤 比	26 16.0	18 22.8	8 9.5	38 27.5	32 41.6	6 9.8	28 19.0	25 36.8	3 3.8	30 14.9	24 24.7	6 5.7
転 業 ・ 転 職 比	9 5.5	7 8.9	2 2.4	7 5.1	6 7.8	1 1.6	8 5.4	4 5.9	4 5.1	14 6.9	10 10.3	4 3.8
廃 業 ・ 退 職 比	1 0.6	1 1.3	0 0.0	0 0.0	0 0.0	0 0.0	4 2.7	1 1.5	3 3.8	6 3.0	2 2.1	4 3.8
縁 組 関 係 比	25 15.3	7 8.9	18 21.4	19 13.8	6 7.8	13 21.3	32 21.8	11 16.2	21 26.6	30 14.9	8 8.2	22 21.0
住 宅 事 情 比	28 17.2	19 24.1	9 10.7	25 18.1	16 20.8	9 14.8	14 9.5	10 14.7	4 5.1	34 16.8	19 19.6	15 14.3
交 通 事 情 比	2 1.2	0 0.0	2 2.4	2 1.4	2 2.6	0 0.0	1 0.7	0 0.0	1 1.3	6 3.0	4 4.1	2 1.9
福 祉 施 設 入 所 比	2 1.2	1 1.3	1 1.2	1 0.7	0 0.0	1 1.6	4 2.7	2 2.9	2 2.5	3 1.5	2 2.1	1 1.0
そ の 他 比	7 4.3	5 6.3	2 2.4	3 2.2	0 0.0	3 4.9	7 4.8	4 5.9	3 3.8	12 5.9	5 5.2	7 6.7
主 因 者 に 伴 う も の 比	58 35.6	21 26.6	37 44.0	42 30.4	15 19.5	27 44.3	41 27.9	7 10.3	34 43.0	55 27.2	18 18.6	37 35.2

(資料：常住人口(乙)調査)

(2) 転 出

移 動 理 由	平 成 2 4 年 度			平 成 2 5 年 度			平 成 2 6 年 度			平 成 2 7 年 度		
	総 数	男	女	総 数	男	女	総 数	男	女	総 数	男	女
総 構 成 数 比	236 100%	114 100%	122 100%	292 100%	148 100%	144 100%	250 100%	122 100%	128 100%	242 100%	126 100%	116 100%
就 構 成 職 比	15 6.4	11 9.6	4 3.3	12 4.1	7 4.7	5 3.5	9 3.6	4 3.3	5 3.9	14 5.8	8 6.3	6 5.2
就 学 ・ 卒 業 比	4 1.7	2 1.8	2 1.6	6 2.1	4 2.7	2 1.4	7 2.8	3 2.5	4 3.1	5 2.1	3 2.4	2 1.7
転 構 成 勤 比	30 12.7	18 15.8	12 9.8	34 11.6	24 16.2	10 6.9	37 14.8	24 19.7	13 10.2	32 13.2	21 16.7	11 9.5
転 業 ・ 転 職 比	6 5.3	3 2.6	3 2.5	9 5.3	5 3.4	4 2.8	11 6.3	9 7.4	2 1.6	19 6.3	12 9.5	7 6.0
廃 業 ・ 退 職 比	3 1.3	1 0.9	2 1.6	1 0.3	1 0.7	0 0.0	1 0.4	1 0.8	0 0.0	1 0.4	1 0.8	0 0.0
縁 組 関 係 比	59 18.3	25 21.9	34 27.9	63 18.3	27 18.2	36 25.0	49 19.3	22 18.0	27 21.1	50 19.3	25 19.8	25 21.6
住 宅 事 情 比	41 17.4	28 24.6	13 10.7	55 18.8	42 28.4	13 9.0	45 18.0	27 22.1	18 14.1	34 14.0	21 16.7	13 11.2
交 通 事 情 比	6 2.5	5 4.4	1 0.8	6 2.1	3 2.0	3 2.1	4 1.6	4 3.3	0 0.0	9 3.7	8 6.3	1 0.9
福 祉 施 設 入 所 比	10 4.2	4 3.5	6 4.9	9 3.1	4 2.7	5 3.5	9 3.6	5 4.1	4 3.1	7 2.9	2 1.6	5 4.3
そ の 他 比	4 1.7	1 0.9	3 2.5	10 3.4	6 4.1	4 2.8	16 6.4	7 5.7	9 7.0	12 5.0	7 5.6	5 4.3
主 因 者 に 伴 う も の 構 成 比	58 24.6	16 14.0	42 34.4	87 29.8	25 16.9	62 43.1	62 24.8	16 13.1	46 35.9	59 24.4	18 14.3	41 35.3

(資料：常住人口乙調査)

(3) 理由別移動状況

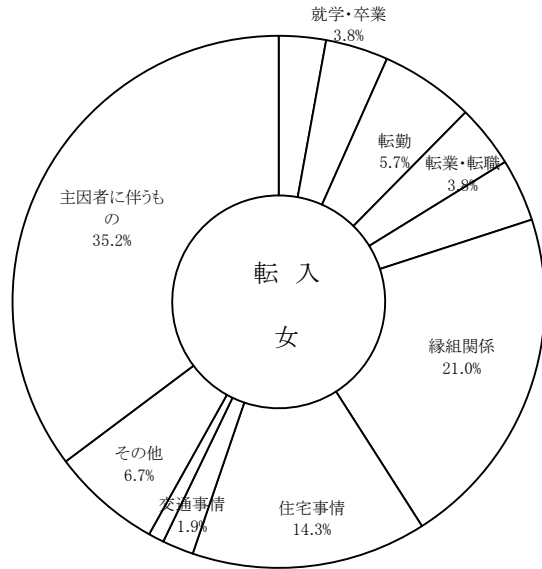
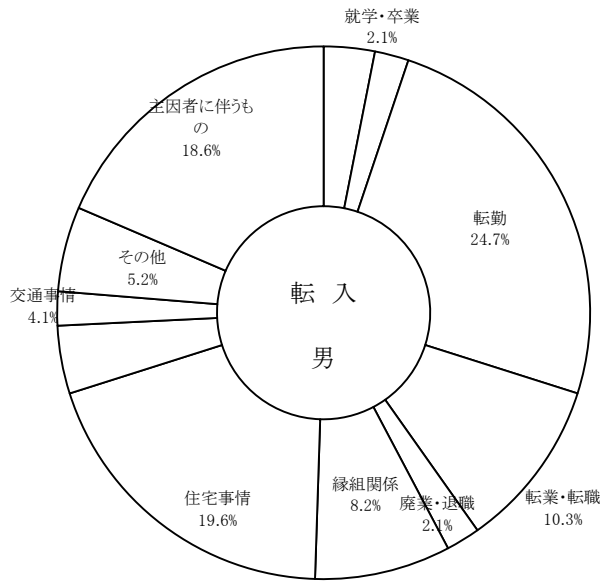

□就職	□就学・卒業	□転勤
□転業・転職	□廃業・退職	□縁組関係
□住宅事情	□交通事情	□福祉施設入所
□その他	□主因者に伴うもの	

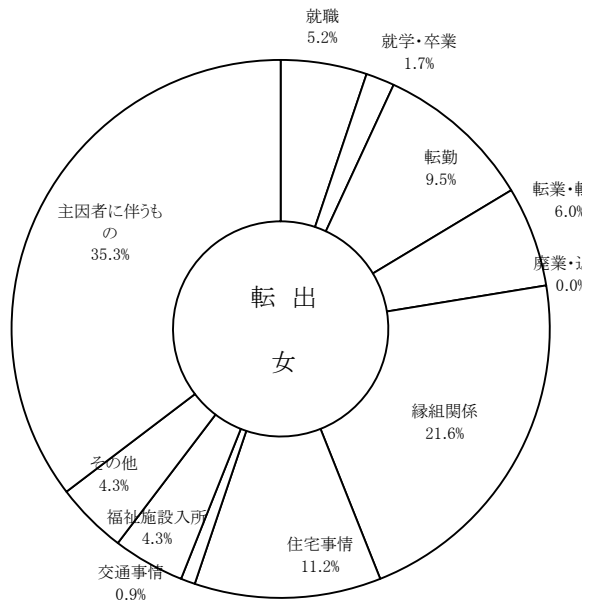
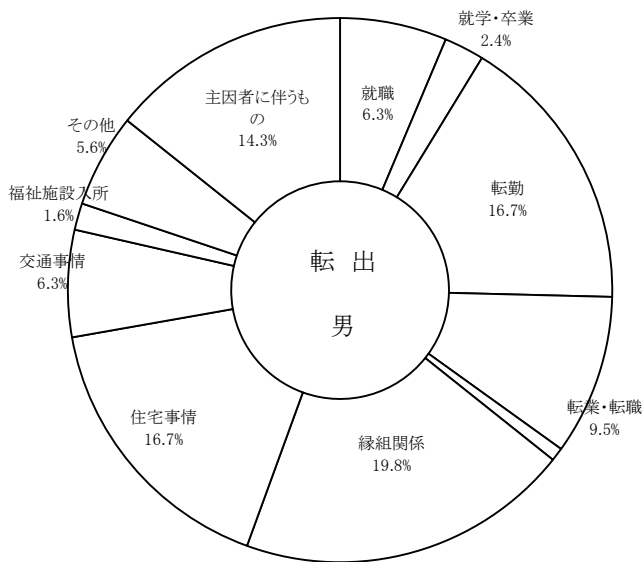

9. 国勢調査

(1) 人口及び世帯数の推移

(各年10月1日現在)

年次	世帯数	人 口			増 加 数	増 加 率 人 口 1,000 人につき	一 世 帯 当 り 人 口	人口密度 (1 k m ² 当り)
		総 数	男	女				
大正9年	5,549	30,137	14,828	15,309	△388	△12.7	5.4	107.4
14年	5,632	30,767	15,149	15,618	630	20.9	5.5	109.6
昭和5年	5,504	30,494	15,301	15,193	△273	△8.9	5.5	108.7
10年	5,561	31,079	15,555	15,524	585	19.2	5.6	110.8
15年	5,579	31,830	15,709	16,121	751	24.2	5.7	113.4
22年	7,441	40,800	19,862	20,938	8,970	281.8	5.5	142.8
25年	7,445	41,650	20,311	21,339	850	20.8	5.6	148.4
30年	7,392	41,412	19,933	21,479	△238	△5.7	5.6	147.6
35年	7,684	39,783	18,946	20,837	△1,629	△39.3	5.2	141.8
40年	8,049	39,018	18,761	20,257	△765	△19.2	4.8	139.0
45年	8,450	36,858	17,600	19,258	△2,160	△55.4	4.4	131.3
50年	9,082	36,766	17,747	19,019	△92	△2.5	4.0	131.0
55年	9,346	35,404	17,069	18,335	△1,362	△37.0	3.8	126.2
60年	9,672	34,914	16,897	18,017	△490	△13.8	3.6	124.4
平成2年	10,337	34,941	17,007	17,934	27	0.8	3.4	124.7
7年	11,393	35,199	17,475	17,724	258	7.4	3.1	125.6
12年	10,927	33,124	16,298	16,826	△2,075	△59.0	3.0	118.2
17年	10,524	30,879	15,001	15,878	△2,245	△67.8	2.9	110.2
22年	10,151	28,120	13,639	14,481	△2,759	△89.3	2.8	100.3
27年	9,804	25,419	12,378	13,041	△2,701	△96.1	2.6	90.7

(2) 人口及び世帯数の推移

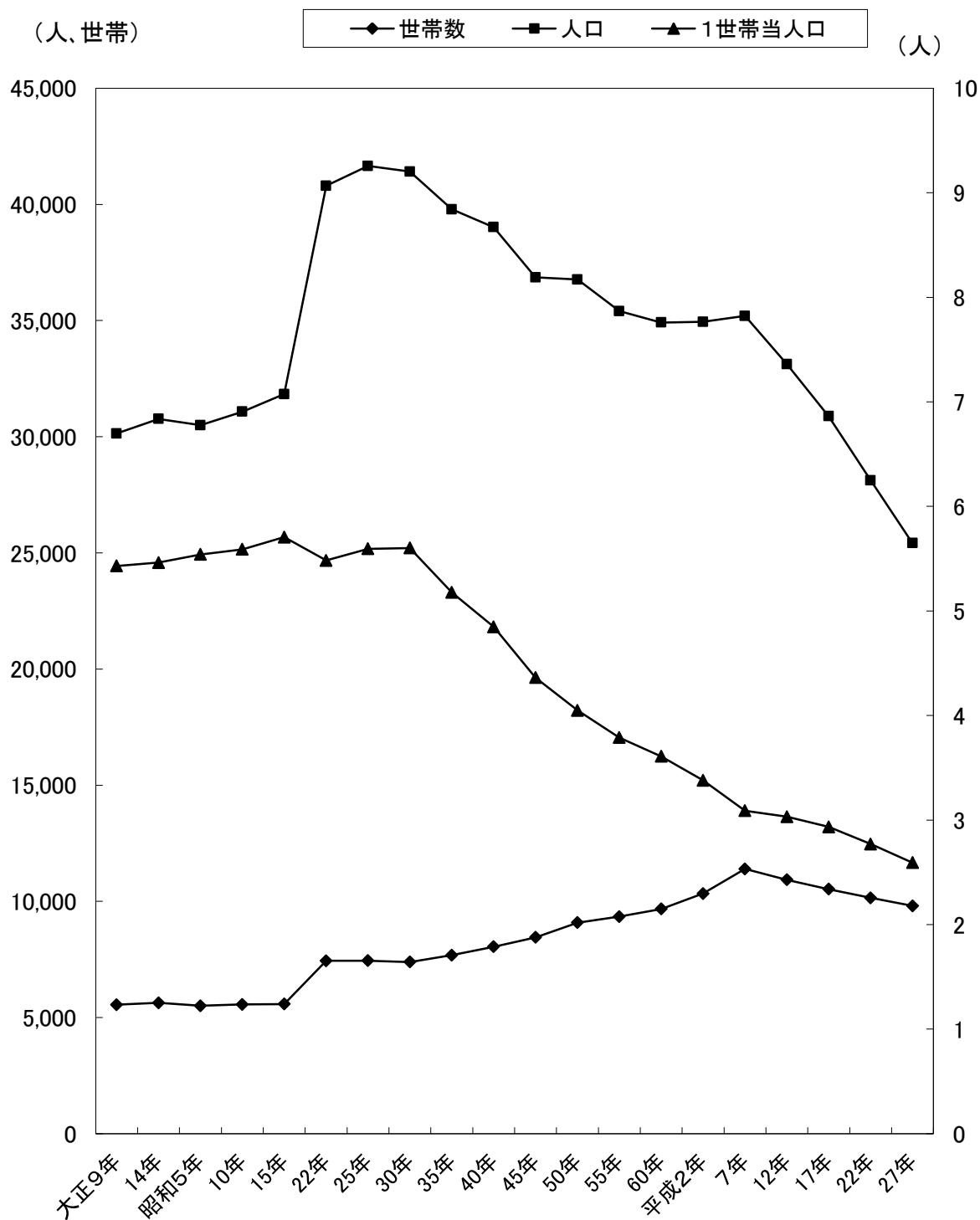

(3) 集落別人口

地区及び集落別	平成22年10月1日				平成17年～平成22年の増加				女100人に対する男	1世帯当り人口	人口密度 (k㎡当り)
	世帯数	人口総数	男	女	増加世帯	増加率	増加人口	増加率			
総数	10,151	28,120	13,639	14,481	△373	96.5	△2,759	91.1	94.2	2.77	100.3
笹子町	409	1140	574	566	△19	95.6	△150	88.4	101.4	2.79	28.8
白野	66	200	93	107	△5	93.0	△23	89.7	86.9	3.03	
原	92	294	155	139	△9	91.1	△32	90.2	111.5	3.20	
吉久保	45	122	57	65	2	104.7	△18	87.1	87.7	2.71	
アミダ海	58	146	80	66	△5	92.1	△19	88.5	121.2	2.52	
黒野田	65	162	76	86	△12	84.4	△41	79.8	88.4	2.49	
追分	83	216	113	103	10	113.7	△17	92.7	109.7	2.60	
初狩町	697	2106	1001	1105	△18	97.5	△199	91.4	90.6	3.02	111.5
下初狩一区	158	437	218	219	1	100.6	△47	90.3	99.5	2.77	
下初狩二区	171	522	254	268	△8	95.5	△48	91.6	94.8	3.05	
藤沢	89	288	132	156	△3	96.7	△46	86.2	84.6	3.24	
側子	142	399	200	199	△10	93.4	△50	88.9	100.5	2.81	
神戸	62	199	95	104	2	103.3	△4	98.0	91.3	3.21	
立川原	26	82	37	45	△1	96.3	△8	91.1	82.2	3.15	
丸田	49	179	65	114	1	102.1	4	102.3	57.0	3.65	
大月町	2,687	6,585	3,133	3,452	△168	94.1	△724	90.1	90.8	2.45	165.8
駒橋	286	646	307	339	△15	95.0	△55	92.2	90.6	2.26	
御太刀	523	1032	452	580	△29	94.7	△112	90.2	77.9	1.97	
大月	681	1573	777	796	△45	93.8	△197	88.9	97.6	2.31	
沢井	55	149	77	72	△3	94.8	△14	91.4	106.9	2.71	
下花咲	191	449	208	241	△11	94.6	△56	88.9	86.3	2.35	
上花咲	103	276	128	148	△11	90.4	△23	92.3	86.5	2.68	
前沢	64	184	94	90	1	101.6	△23	88.9	104.4	2.88	
久保	44	147	70	77	3	107.3	12	108.9	90.9	3.34	
青木原	35	96	48	48	0	100.0	△37	72.2	100.0	2.74	
小佐野	118	344	165	179	2	101.7	△38	90.1	92.2	2.92	
下原	59	166	80	86	△7	89.4	△40	80.6	93.0	2.81	
沢中	28	90	45	45	△4	87.5	△18	83.3	100.0	3.21	
上真木(下)	75	226	104	122	△8	90.4	△29	88.6	85.2	3.01	
上真木(上)	135	451	199	252	3	102.3	△11	97.6	79.0	3.34	
間明野	52	150	74	76	0	100.0	△1	99.3	97.4	2.88	
桑西	39	127	58	69	△14	73.6	△22	85.2	84.1	3.26	
恵能野	16	44	21	23	1	106.7	△4	91.7	91.3	2.75	
NEC	0	0	0	0	0	0.0	0	0.0	0.0	0.00	
富士見台	183	435	226	209	△31	85.5	△56	88.6	108.1	2.38	
賑岡町	1,304	3,836	1,893	1,943	△75	94.6	△371	91.2	97.4	2.94	176.5
浅利	188	443	220	223	△17	91.7	△60	88.1	98.7	2.36	
強瀬	180	491	230	261	△11	94.2	△62	88.8	88.1	2.73	
岩殿	110	330	162	168	△18	85.9	△53	86.2	96.4	3.00	
畑倉	315	957	480	477	6	101.9	△53	94.8	100.6	3.04	
日影	52	164	86	78	△10	83.9	△29	85.0	110.3	3.15	
東奥山	81	256	128	128	△14	85.3	△45	85.0	100.0	3.16	
西奥山	78	285	159	126	△18	81.3	△34	89.3	126.2	3.65	
石動	179	541	242	299	2	101.1	△25	95.6	80.9	3.02	
ゆりヶ丘	121	369	186	183	5	104.3	△10	97.4	101.6	3.05	

区分 地区及び集落別	平成22年10月1日				平成17年～平成22年の増加				女100人に 対する男	1世帯当 り人口	人口密度 (k㎡当り)
	世帯数	人口総数	男	女	増加世帯	増加率	増加人口	増加率			
七保町	1,425	4,178	2,047	2,131	△47	96.8	△481	89.7	96.1	2.93	37.9
下和田	465	1,355	657	698	△11	97.7	△148	90.2	94.1	2.91	
大島	83	253	120	133	2	102.5	△27	90.4	90.2	3.05	
葛野	273	787	389	398	△13	95.5	△89	89.8	97.7	2.88	
田無瀬	34	77	35	42	△5	87.2	△19	80.2	83.3	2.26	
林	36	131	66	65	0	100.0	△3	97.8	101.5	3.64	
奈良子	66	164	86	78	△3	95.7	△16	91.1	110.3	2.48	
瀬戸(一)	53	165	84	81	△9	85.5	△21	88.7	103.7	3.11	
瀬戸(二)	87	261	119	142	△3	96.7	△13	95.3	83.8	3.00	
瀬戸(三)	67	220	112	108	△2	97.1	△35	86.3	103.7	3.28	
瀬戸(四)	20	67	34	33	△1	95.2	△11	85.9	103.0	3.35	
上和田	76	201	102	99	△1	98.7	△37	84.5	103.0	2.64	
小金沢	17	37	21	16	△1	94.4	△6	86.0	131.3	2.18	
駒宮	49	177	82	95	0	100.0	△16	91.7	86.3	3.61	
浅川(一)	29	89	45	44	0	100.0	△21	80.9	102.3	3.07	
浅川(二)	33	73	36	37	1	103.1	△8	90.1	97.3	2.21	
下浅川	37	121	59	62	△1	97.4	△11	91.7	95.2	3.27	
猿橋町	1,878	5,285	2,574	2,711	△1	99.9	△291	94.8	94.9	2.81	239.5
桂台一丁目	191	594	297	297	20	111.7	57	110.6	100.0	3.11	
桂台二丁目	132	444	220	224	32	132.0	115	135.0	98.2	3.36	
桂台三丁目	0	0	0	0	-	-	-	-	-	-	
小篠	61	187	96	91	△4	93.8	△39	82.7	105.5	3.07	
津成	21	60	26	34	△1	95.5	△4	93.8	76.5	2.86	
太田	24	76	40	36	0	100.0	△4	95.0	111.1	3.17	
久保	31	91	46	45	△1	96.9	△14	86.7	102.2	2.94	
小田	81	237	125	112	0	100.0	△26	90.1	111.6	2.93	
朝日小沢	56	150	67	83	△1	98.2	△10	93.8	80.7	2.68	
小沢	57	183	91	92	1	101.8	△10	94.8	98.9	3.21	
幡野	36	108	45	63	△1	97.3	△29	78.8	71.4	3.00	
田中	38	104	49	55	1	102.7	4	104.0	89.1	2.74	
小倉	40	112	54	58	1	102.6	3	102.8	93.1	2.80	
梨木	31	55	27	28	△4	88.6	△22	71.4	96.4	1.77	
東町	47	117	58	59	0	100.0	△12	90.7	98.3	2.49	
霞町	43	126	58	68	△8	84.3	△13	90.6	85.3	2.93	
横町	34	94	49	45	0	100.0	△10	90.4	108.9	2.76	
仲町	41	106	54	52	△2	95.3	△12	89.8	103.8	2.59	
寿町	46	104	59	45	△10	82.1	△48	68.4	131.1	2.26	
小柳町	165	451	206	245	1	100.6	△42	91.5	84.1	2.73	
殿上(一)	0	0	0	0	0	0.0	0	0.0	0.0	0.00	
殿上(二)	30	80	38	42	△9	76.9	△25	76.2	90.5	2.67	
殿上(三)	41	96	49	47	△6	87.2	△41	70.1	104.3	2.34	
殿上(四)	31	70	30	40	6	124.0	15	127.3	75.0	2.26	
殿上(五)	25	80	39	41	△3	89.3	0	100.0	95.1	3.20	
殿上(六)	54	120	50	70	5	110.2	0	100.0	71.4	2.22	
伊良原	238	705	347	358	8	103.5	16	102.3	96.9	2.96	
行原	26	71	35	36	△42	38.2	△94	43.0	97.2	2.73	
恋路	240	664	319	345	△216	10.7	△639	10.0	97.2	2.73	

区分 地区及び集落別	平成22年10月1日				平成17年～平成22年の増加				女100人 に対する男	1世帯当 り人口	人口密度 (k㎡当り)
	世帯数	人口総数	男	女	増加世帯	増加率	増加人口	増加率			
富浜町	1,369	3,904	1,903	2,001	△26	98.1	△374	91.3	95.1	2.85	293.8
山谷	30	87	43	44	△1	96.8	△20	81.3	97.7	2.90	
中野	62	188	94	94	△4	93.9	△33	85.1	100.0	3.03	
堀の内	188	553	277	276	△8	95.9	△61	90.1	100.4	2.94	
坂尻	22	56	29	27	△11	66.7	△43	56.6	107.4	2.55	
下鳥沢中組	26	82	43	39	5	123.8	27	149.1	110.3	3.15	
下鳥沢宮下	54	128	57	71	△2	96.4	△23	84.8	80.3	2.37	
上鳥沢東組	57	164	78	86	6	111.8	1	100.6	90.7	2.88	
上鳥沢中組	64	167	69	98	△7	90.1	△45	78.8	70.4	2.61	
上鳥沢西組	115	280	134	146	3	102.7	3	101.1	91.8	2.43	
寺向	108	303	145	158	4	103.8	△9	97.1	91.8	2.81	
峰沢	77	210	98	112	△6	92.8	△20	91.3	87.5	2.73	
大久保	100	292	135	157	△8	92.6	△47	86.1	86.0	2.92	
小向	51	147	73	74	△8	86.4	△34	81.2	98.6	2.88	
袴着	24	73	38	35	2	109.1	△5	93.6	108.6	3.04	
宮谷上組	82	305	160	145	△4	95.3	△31	90.8	110.3	3.72	
宮谷中組	47	133	65	68	12	134.3	15	112.7	95.6	2.83	
宮谷下組	75	208	100	108	0	100.0	△3	98.6	92.6	2.77	
宮谷新道	21	60	30	30	△3	87.5	△9	87.0	100.0	2.86	
横吹	78	207	102	105	0	100.0	△25	89.2	97.1	2.65	
駅南	88	261	133	128	4	104.8	△12	95.6	103.9	2.97	
梁川町	382	1,086	514	572	△19	95.3	△169	86.5	89.9	2.84	74.0
斧窪	34	81	42	39	△2	94.4	△12	87.1	107.7	2.38	
彦田	53	134	55	79	△2	96.4	△15	89.9	69.6	2.53	
西村・綱本	57	163	69	94	0	100.0	△25	86.7	73.4	2.86	
原	49	143	67	76	△1	98.0	△19	88.3	88.2	2.92	
新倉	30	93	46	47	△4	88.2	△20	82.3	97.9	3.10	
清水	15	50	26	24	△1	93.8	△5	90.9	108.3	3.33	
金畑・中野	20	42	19	23	1	105.3	△9	82.4	82.6	2.10	
塩瀬	38	117	59	58	△8	82.6	△22	84.2	101.7	3.08	
立野	44	130	65	65	0	100.0	△17	88.4	100.0	2.95	
下畑	42	133	66	67	△2	95.5	△25	84.2	98.5	3.17	

(4) 人口分布の推移

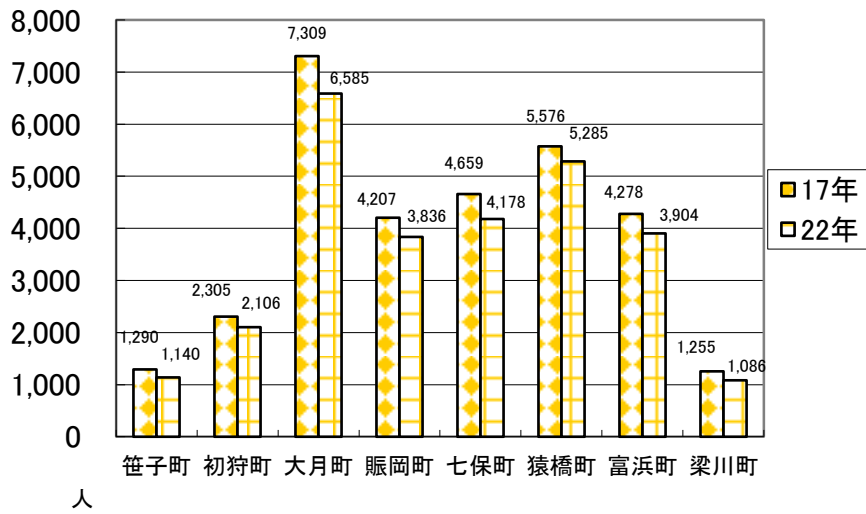

(5) 世帯分布の推移

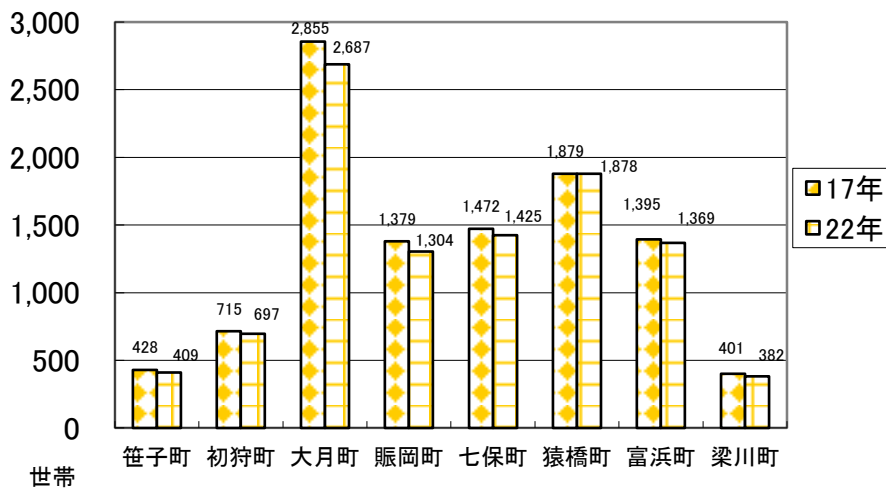

(6) 年齢階層別人口の推移

(各年10月1日現在)

年 齢 階 層 別	平 成 1 7 年			平 成 2 2 年			平 成 2 7 年		
	総 数	男	女	総 数	男	女	総 数	男	女
総 数	28,120	13,639	14,481	28,120	13,639	14,481	25,419	12,378	13,041
0 ～4才	680	328	352	680	328	352	579	285	294
5 ～9	953	498	455	953	498	455	677	327	350
10 ～14	1,252	668	584	1,252	668	584	954	498	456
15 ～19	1,679	798	881	1,679	798	881	1,331	680	651
20 ～24	1,385	697	688	1,385	697	688	1,102	561	541
25 ～29	1,186	607	579	1,186	607	579	962	511	451
30 ～34	1,127	586	541	1,127	586	541	912	498	414
35 ～39	1,403	773	630	1,403	773	630	1,038	520	518
40 ～44	1,671	823	848	1,671	823	848	1,354	744	610
45 ～49	1,827	911	916	1,827	911	916	1,614	790	824
50 ～54	1,927	951	976	1,927	951	976	1,767	892	875
55 ～59	2,335	1,243	1,092	2,335	1,243	1,092	1,849	891	958
60 ～64	2,395	1,228	1,167	2,395	1,228	1,167	2,244	1,171	1,073
65 ～69	1,983	998	985	1,983	998	985	2,303	1,168	1,135
70 ～74	1,817	839	978	1,817	839	978	1,841	908	933
75 ～79	1,718	707	1,011	1,718	707	1,011	1,630	727	903
80 ～84	1,500	588	912	1,500	588	912	1,407	552	855
85 ～89	829	280	549	829	280	549	1,040	385	655
90 ～	446	110	336	446	110	336	606	149	457
年 齢 不 詳	7	6	1	7	6	1	209	121	88
幼 年 人 口									
0 ～14才 (構成比)	4,708 (14.2)	2,429 (14.9)	2,279 (13.6)	2,885 (10.3)	1,494 (11.0)	1,391 (9.6)	2,210 (8.7)	1,110 (9.0)	1,100 (8.4)
生 産 年 齢 人 口									
15 ～64才 (構成比)	21,023 (63.5)	10,762 (66.0)	10,261 (61.0)	16,935 (60.2)	8,617 (63.2)	8,318 (57.4)	14,173 (55.8)	7,258 (58.6)	6,915 (53.0)
老 齢 人 口									
65才～ (構成比)	7,393 (22.3)	3,107 (19.1)	4,286 (25.4)	8,300 (29.5)	3,522 (25.8)	4,771 (32.9)	9,036 (35.5)	3,889 (31.4)	4,938 (37.9)

(7) 年齢階層別人口の推移

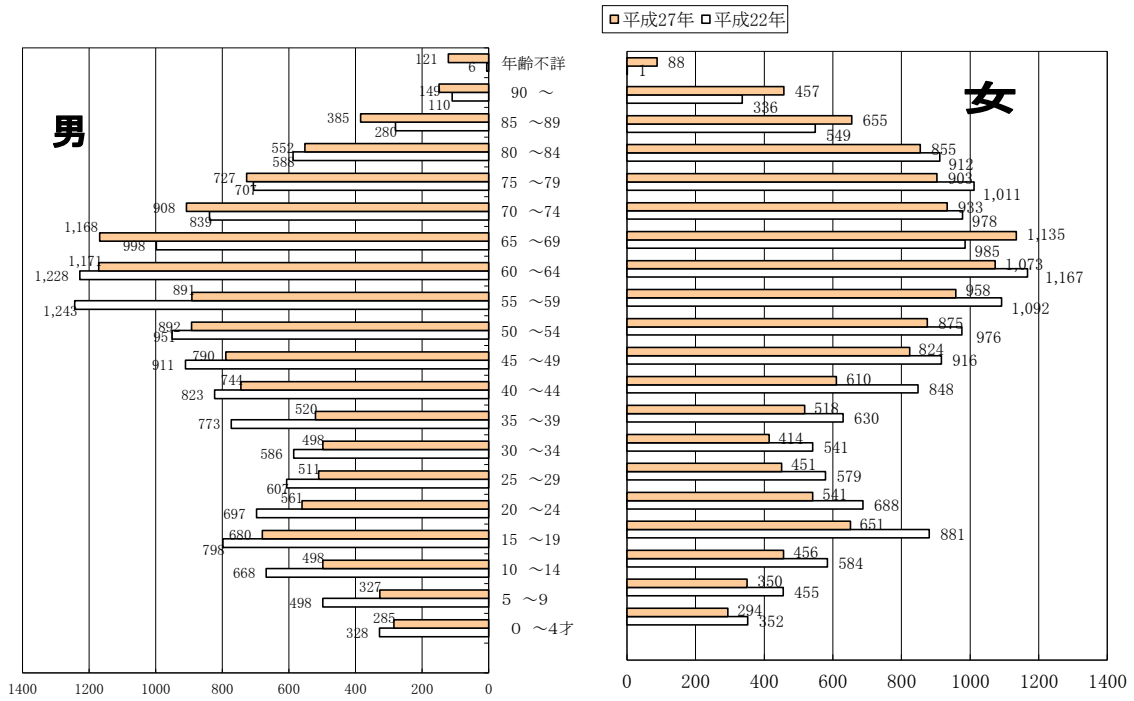

(8) 年齢3区分人口比の推移

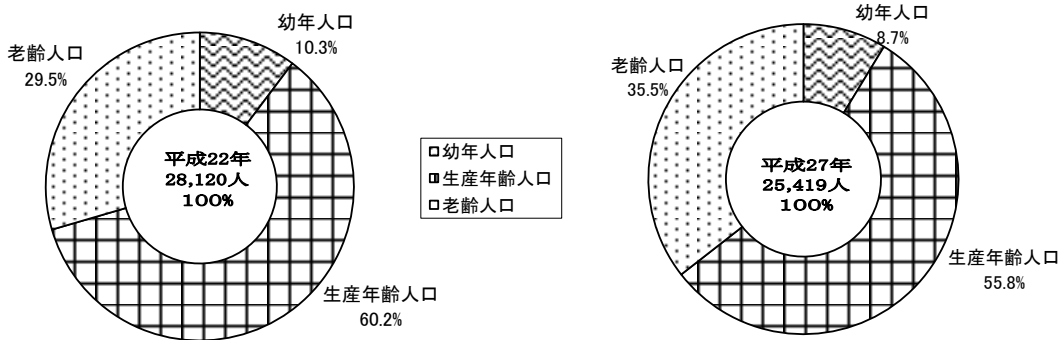

(9) 年齢階層別地区別人口

(平成22年10月1日現在)

地区		総 数	笹 子 町	初 狩 町	大 月 町	賑 岡 町	七 保 町	猿 橋 町	富 浜 町	梁 川 町
年齢階層別										
総 数		28,120	1,140	2,106	6,585	3,836	4,178	5,285	3,904	1,086
0 ~ 4 才		680	15	40	135	130	68	180	89	23
5 ~ 9		953	27	63	207	142	110	252	124	28
10 ~ 14		1,252	54	90	235	199	168	276	183	47
15 ~ 19		1,679	69	107	460	227	215	312	239	50
20 ~ 24		1,385	32	98	351	201	177	260	208	58
25 ~ 29		1,186	31	81	263	185	163	233	178	52
30 ~ 34		1,127	51	64	265	172	147	253	138	37
35 ~ 39		1,403	48	88	348	232	185	280	179	43
40 ~ 44		1,671	72	130	380	237	205	365	226	56
45 ~ 49		1,827	63	139	390	237	254	403	275	66
50 ~ 54		1,927	69	114	433	273	315	363	283	77
55 ~ 59		2,335	107	166	436	303	401	458	360	104
60 ~ 64		2,395	111	183	547	335	387	403	332	97
65 ~ 69		1,983	79	170	479	269	285	304	303	94
70 ~ 74		1,817	69	150	505	220	283	300	216	74
75 ~ 79		1,718	91	152	433	186	295	244	254	63
80 ~ 84		1,500	91	142	363	154	288	227	178	57
85 才 以 上		1,275	61	129	350	132	232	172	139	60
年 齢 不 詳		7	-	-	5	2	-	-	-	-

(平成27年10月1日現在)

地区		総 数	笹 子 町	初 狩 町	大 月 町	賑 岡 町	七 保 町	猿 橋 町	富 浜 町	梁 川 町
年齢階層別										
総 数		25,419	1,025	1,845	6,019	3,298	3,674	5,143	3,482	933
0 ~ 4 才		579	29	28	139	75	56	165	75	12
5 ~ 9		677	15	39	140	85	71	221	84	22
10 ~ 14		954	29	65	207	125	126	258	119	25
15 ~ 19		1,331	49	77	426	172	145	257	161	44
20 ~ 24		1,102	50	69	284	115	140	236	171	37
25 ~ 29		962	21	74	234	125	120	214	138	36
30 ~ 34		912	33	58	203	135	108	202	145	28
35 ~ 39		1,038	46	57	233	136	133	270	130	33
40 ~ 44		1,354	49	80	332	191	190	303	166	43
45 ~ 49		1,614	69	126	375	215	202	357	217	53
50 ~ 54		1,767	62	131	388	210	251	400	260	65
55 ~ 59		1,849	67	113	406	254	304	356	277	72
60 ~ 64		2,244	109	157	415	291	382	438	351	101
65 ~ 69		2,303	101	169	524	323	367	410	315	94
70 ~ 74		1,841	75	152	444	242	266	294	281	87
75 ~ 79		1,630	63	126	442	193	263	271	205	67
80 ~ 84		1,407	71	120	358	156	239	207	206	50
85 才 以 上		1,646	87	191	388	197	306	254	159	64
年 齢 不 詳		209	-	13	81	58	5	30	22	-

(10) 産業分類別・従業上の地位別15才以上従業者数

(平成22年10月1日現在)

産業大分類	総 数			雇 用 者			自 営 業 主			家 族 従 業 者			そ の 他		
	総 数	男	女	総 数	男	女	総 数	男	女	総 数	男	女	総 数	男	女
総 数	12,566	7,333	5,233	10,085	5,673	4,412	1,212	991	221	491	107	384	750	546	204
第 1 次 産 業	189	166	23	87	80	7	69	68	1	15	4	11	18	14	4
農 業	92	79	13	26	22	4	54	53	1	9	2	7	3	2	1
林 業	97	87	10	61	58	3	15	15	-	6	2	4	-	-	-
漁 業	-	-	-	-	-	-	-	-	-	-	-	-	-	-	-
第 2 次 産 業	4,116	2,904	1,212	3,184	2,220	964	383	369	14	176	53	123	373	262	111
鉱 業	23	21	2	21	20	2	-	1	-	-	-	-	-	-	-
建 設 業	1,112	978	134	731	653	78	187	186	1	54	26	28	373	113	27
製 造 業	2,981	1,905	1,076	2,431	1,547	884	195	182	13	122	27	95	592	149	84
第 3 次 産 業	8,131	4,195	3,936	6,722	3,329	3,393	750	546	204	300	50	250	359	270	89
卸 売・小売業	1,765	819	946	1,289	530	759	225	174	51	134	27	107	117	88	29
金 融・保険業	243	107	136	219	89	130	9	7	2	2	-	2	13	11	2
不 動 産 業	117	80	37	69	47	22	20	13	7	6	5	1	23	19	4
情 報 通 信 業	205	165	40	178	141	37	9	9	0	2	1	1	17	15	2
運 輸 業	678	590	88	643	566	77	6	6	0	-	-	-	29	18	11
電気・ガス・水道業	102	89	13	102	89	13	-	-	-	-	-	-	-	-	-
宿泊業・飲食サービス業	722	244	478	522	144	378	113	84	29	75	9	66	12	7	5
医療・福祉	1,247	296	951	1,162	247	915	47	34	13	15	1	14	23	14	9
教育・学習支援業	620	271	349	558	250	308	51	16	35	7	2	5	4	3	1
複合サービス業	126	78	48	123	75	48	-	-	-	-	-	-	3	3	-
学術研究・専門サービス	246	168	78	147	90	57	58	51	7	16	4	12	25	23	2
生活関連	675	270	405	513	193	320	109	57	52	30	2	28	23	18	5
サービス業 (他に分類されないもの)	761	553	208	573	403	170	103	95	8	15	4	11	70	51	19
公 務	624	465	159	624	465	159	-	-	-	-	-	-	-	-	-
分 類 不 能	130	68	62	92	44	48	10	8	2	-	-	-	-	-	-

注：平成14年度より日本標準産業分類が改訂された。
注：不詳が含まれているため総数は一致しない。

(平成27年10月1日現在)

産業大分類	総 数			雇 用 者			自 営 業 主			家 族 従 業 者			そ の 他		
	総 数	男	女	総 数	男	女	総 数	男	女	総 数	男	女	総 数	男	女
総 数	11,596	6,629	4,923	9,440	5,214	4,226	1,035	823	212	374	81	293	659	483	176
第 1 次 産 業	207	176	31	99	89	10	66	64	2	21	6	15	21	17	4
農 業	114	96	18	41	39	2	52	50	2	18	4	14	3	3	0
林 業	92	79	13	57	49	8	14	14	0	3	2	1	18	14	4
漁 業	1	1	0	1	1	-	0	0	0	0	-	-	0	0	0
第 2 次 産 業	3,740	2,629	1,111	2,965	2,052	913	317	301	16	110	30	80	343	242	101
鉱 業	12	9	3	9	7	2	2	2	0	1	-	1	0	0	0
建 設 業	991	869	122	665	593	72	156	155	1	36	16	20	134	105	29
製 造 業	2,737	1,751	986	2,291	1,452	839	159	144	15	73	14	59	209	137	72
第 3 次 産 業	7,486	3,751	3,735	6,294	3,027	3,267	647	454	193	243	45	198	292	222	70
卸 売・小売業	1,513	696	817	1,151	474	677	165	121	44	92	21	71	102	79	23
金 融・保険業	211	94	117	196	82	114	8	6	2	0	-	-	7	6	1
不 動 産 業	117	82	35	67	43	24	21	18	3	6	1	5	23	20	3
情 報 通 信 業	180	145	35	149	121	28	9	9	0	2	-	2	19	15	4
運 輸 業	567	487	80	533	463	70	12	11	1	0	-	-	22	13	9
電気・ガス・水道業	97	86	11	96	85	11	0	0	0	0	-	-	1	1	0
宿泊業・飲食サービス業	649	208	441	480	119	361	97	76	21	66	9	57	6	4	2
医療・福祉	1,407	350	1,057	1,322	299	1,023	44	34	10	17	2	15	22	15	7
教育・学習支援業	562	246	316	508	225	283	40	15	25	4	-	4	7	4	3
複合サービス業	127	80	47	125	79	46	1	0	1	0	-	-	1	1	0
学術研究・専門サービス	253	170	83	173	112	61	58	47	11	11	2	9	11	9	2
生活関連	583	222	361	449	168	281	99	40	59	22	5	17	12	9	3
サービス業 (他に分類されないもの)	726	512	214	551	384	167	93	77	16	23	5	18	59	46	13
公 務	494	373	121	494	373	121	0	0	0	0	-	-	0	0	0
分 類 不 能	119	73	46	82	46	36	5	4	1	0	-	-	3	2	1

注：平成14年度より日本標準産業分類が改訂された。
注：不詳が含まれているため総数は一致しない。

(11) 産業大分類別就業者の構成図

学術研究・専門技術
サービス業 1.9%
電気・ガス・水道業 0.8%
不動産業 0.6%
複合サービス 1.0%

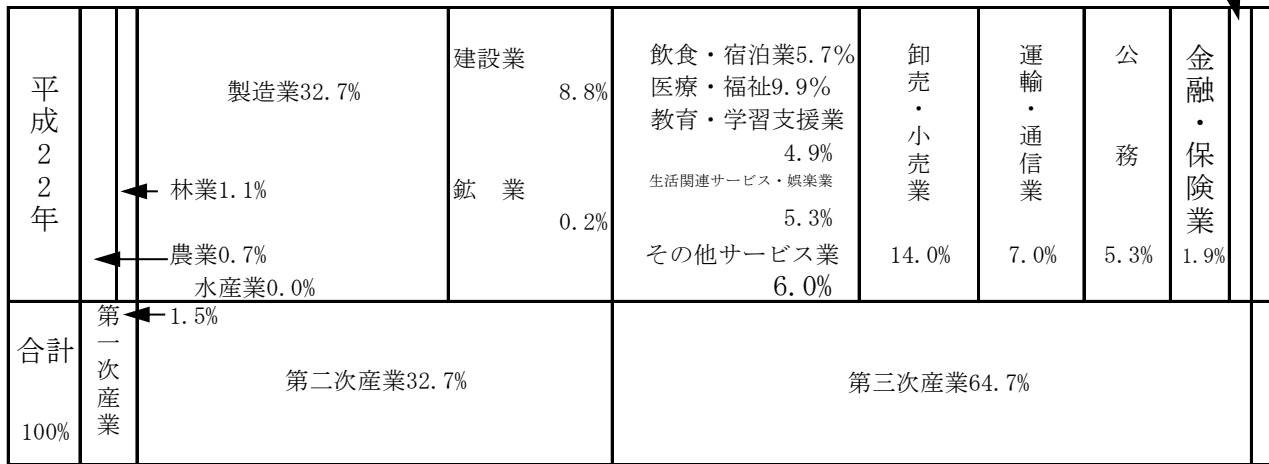

分類不能 1%

学術研究・専門技術
サービス業 2.19%
電気・ガス・水道料 0.84%
不動産業 1.01%
複合サービス 1.1%

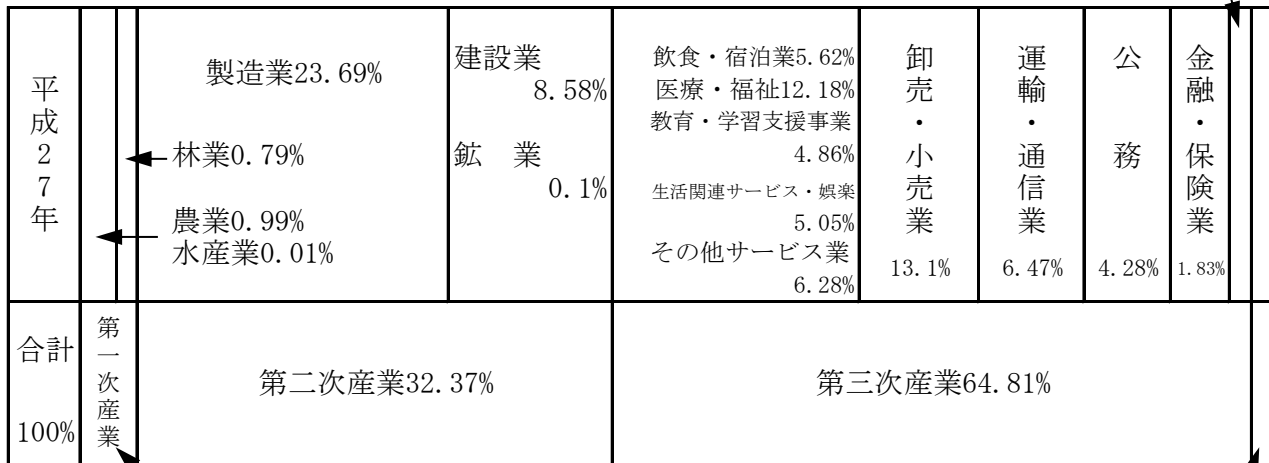

分類不能 1.03%

(12) 年齢階層別・産業別就業者数の推移

(平成22年10月1日現在)

年齢別	産業別 性別			総 数			第 1 次 産 業			第 2 次 産 業			第 3 次 産 業		
	総 数	男	女	総 数	男	女	総 数	男	女	総 数	男	女			
総 数	12,566	7,333	5,233	189	166	23	4,116	2,904	1,212	8,261	4,263	3,998			
15～19才	175	74	101	0	0	0	29	18	11	146	56	90			
20～24	744	361	383	3	3	0	174	134	40	567	224	343			
25～29	913	513	400	4	4	0	254	192	62	655	317	338			
30～34	870	506	364	7	5	2	288	211	77	575	290	285			
35～39	1,156	702	454	11	10	1	432	314	118	713	378	335			
40～44	1,358	730	628	9	9	0	530	359	171	819	362	457			
45～49	1,517	824	693	9	7	2	514	340	174	994	477	517			
50～54	1,523	850	673	19	15	4	441	297	144	1,063	538	525			
55～59	1,740	1,079	661	22	20	2	593	403	190	1,125	656	469			
60～64	1,365	879	486	39	33	6	485	357	128	841	489	352			
65才以上	1,205	815	390	66	60	6	376	279	97	763	476	287			
15～29	1,832	948	884	12	7	0	457	344	113	1,368	597	771			
30～44	3,384	1,938	1,446	27	24	3	1,250	884	366	2,107	1,030	1,077			
45～54	3,040	1,674	1,366	28	22	6	955	637	318	2,057	1,015	1,042			
55才以上	4,310	2,773	1,537	161	113	14	1,454	1,039	415	2,729	1,621	1,108			

(平成27年10月1日現在)

年齢別	産業別 性別			総 数			第 1 次 産 業			第 2 次 産 業			第 3 次 産 業		
	総 数	男	女	総 数	男	女	総 数	男	女	総 数	男	女			
総 数	11,433	6,556	4,877	207	176	31	3,740	2,629	1,111	7,486	3,751	3,735			
15～19才	155	80	75	1	1	0	30	22	8	124	57	67			
20～24	577	290	287	2	2	0	135	97	38	440	191	249			
25～29	786	443	343	5	3	2	218	161	57	563	279	284			
30～34	731	435	296	8	8	0	242	178	64	481	249	232			
35～39	831	462	369	10	9	1	270	186	84	551	267	284			
40～44	1,144	660	484	17	15	2	413	296	117	714	349	365			
45～49	1,352	699	653	11	11	0	529	354	175	812	334	478			
50～54	1,477	807	670	10	8	2	484	332	152	983	467	516			
55～59	1,409	766	643	21	15	6	419	277	142	969	474	495			
60～64	1,408	878	530	33	29	4	469	321	148	906	528	378			
65才以上	1,563	1,036	527	89	75	14	531	405	126	943	556	387			
15～29	1,518	813	705	8	6	2	383	280	103	1,127	527	600			
30～44	2,706	1,557	1,149	35	32	3	925	660	265	1,746	865	881			
45～54	2,829	1,506	1,323	21	19	2	1,013	686	327	1,795	801	994			
55才以上	4,380	2,680	1,700	143	119	24	1,419	1,003	416	2,818	1,558	1,260			

(13) 人口集中地区人口及び面積の推移

(各年10月1日現在)

区分 年次	面 積 (k㎡)	世 帯 数	人 口 (人)	対 前 回 増 加		人 口 集 中 地 区 の 割 合		人 口 密 度 (人/1 k㎡当り)	
				増加数 (人)	増加率 (%)	面積 (%)	人口 (%)	人口集中地区	大月市全体
55年	1.6	2,347	7,327	△732	△9.1	0.57	20.7	4,579.4	126.2
60年	1.7	2,384	7,118	△209	△2.9	0.61	20.4	4,187.1	124.4
平成2年	2.0	2,704	7,512	394	5.5	0.71	21.5	3,756.0	124.7
7年	1.8	2,625	6,765	△747	△9.9	0.64	19.2	3,758.3	125.6
12年	1.72	2,450	5,971	△794	△11.7	0.61	18.0	3,471.5	118.2
17年	1.48	2,068	5,057	△914	△15.3	0.53	16.2	3,416.9	111.4
22年	※平成22年国勢調査より、人口集中地区から除外となる。							-	100.3

(14) 労働人口の推移

(各年10月1日現在)

区分 年次	男女別	総 人 口	15才以上 人口	労働 力 人口	就 業 人 口	完 全 失 業 者 人口	非 労 働 力 人口
平成12年	男	16,298	13,824	9,887	9,426	461	3,830
	女	16,826	14,540	6,079	5,875	204	8,416
平成17年	総数	31,217	27,061	14,810	13,976	834	12,068
	男	15,262	13,016	8,894	8,314	580	3,985
	女	15,955	14,045	5,916	5,662	254	8,083
平成22年	総数	28,120	25,228	13,494	12,566	928	11,499
	男	13,639	12,139	8,012	7,333	679	4,000
	女	14,481	13,089	5,482	5,233	249	7,499
平成27年	総数	25,419	23,000	12,119	11,552	567	10,800
	男	12,378	11,147	7,031	6,629	402	4,082
	女	13,041	11,853	5,088	4,923	165	6,718

(15) 昼間人口の推移

(各年10月1日現在)

区 分	年次	総 数			就業者			通学者		
		17	22	27	17	22	27	17	22	27
常 住 人 口		30,878	28,120	25,419	-	-	-	-	-	-
昼 間 人 口		27,665	25,239	22,799	-	-	-	-	-	-
常住15才以上 就業者・通学者		16,246	14,494	13,113	13,976	12,566	11,552	2,270	1,928	1,561
うち市内就業者 就業者・通学者		9,124	7,655	6,871	8,014	6,769	6,237	1,110	886	634
(A) うち市外 就業者・通学者		7,122	6,839	6,199	5,962	5,797	5,276	1,160	1,042	923
(B) 大月市への 就業者・通学者		3,895	3,783	3,497	3,048	2,964	2,905	847	819	592
(B) - (A) 流 入 者		△3,227	△3,056	△2,702	△2,914	△2,833	△2,371	△313	△223	△331
大月市を就業地・ 通学地とする者		13,019	11,438	10,368	11,062	9,733	9,142	1,957	1,705	1,226
昼間人口指数		89.6	89.8	89.7	-	-	-	-	-	-

注：昼間人口指数＝昼間人口÷常住人口×100

昼間人口欄の就業者、通学者は、15歳以上についてのものである。

(16) 常住地による就業・通学者 (15歳以上)

(平成27年10月1日現在)

地 域	総 数	就業者	通学者
市内に居住する者	13,113	11,552	1,561
市内で従業・通学	6,871	6,237	634
自 宅	1,312	1,312	-
自宅外	5,559	4,925	634
市外で従業・通学	6,199	5,276	923
県 内	3,725	3,251	474
県 外	2,424	1,983	441

(平成27年国勢調査)

(17) 従業地による就業・通勤者（15歳以上）

(平成27年10月1日現在)

地 域	総 数	就業者	通学者
市内で従業・通学の者	10,461	9,223	1,238
市 内 に 常 住	6,871	6,237	634
自 宅	1,312	1,312	-
自宅外	5,559	4,925	634
市 外 に 常 住	3,497	2,905	592
県 内	3,035	2,496	539
県 外	462	409	53

(平成27年国勢調査)

(18) 世帯の種類・世帯人員別世帯数及び世帯人員

(各年10月1日現在)

区分	年次	12年		17年		22年		27年	
		構成		構成		構成		構成	
一般世帯人員	総数	10,497	100%	10,505	100%	10,142	100%	9,792	100%
	1人	1,896	18.2	2,178	20.9	2,265	21.6	2,451	23.3
	2人	2,602	25.0	2,861	27.5	3,036	28.9	3,166	30.1
	3人	2,062	19.8	1,970	18.9	1,975	18.8	1,902	18.1
	4人	1,896	18.2	1,823	17.5	1,589	15.1	1,322	12.6
	5人	1,055	11.4	900	11.4	709	6.7	588	5.6
	6人	674	6.5	519	5.0	402	3.8	259	2.5
	7人	256	2.5	203	1.9	131	1.2	80	0.8
	8人	47	0.5	43	0.4	30	0.3	20	0.2
	9人	7	0.1	8	0.1	4	0.0	3	0.0
	10人以上	2	0.0	0	0.0	1	0.0	1	0.0
別	世帯人員	32,443		30,553		27,779		25,028	
	1世帯当り人員	3.09		2.91		2.74		2.56	
準世帯	世帯数	386		169		9 (施設等)		12 (施設等)	
	世帯人員	681		326		341		391	
全世帯	世帯数	10,927		10,519		10,151		9,804	
	世帯人員	33,124		30,879		28,120		25,419	

(19) 住居の種類・住宅の所有の関係別一般世帯数・一般世帯人員

(平成27年10月1日現在)

住居の種類 住宅の所有の関係	世帯数	世帯人員	1世帯当 り室人数	1世帯当 り室数	1人当り 室数	1世帯当 り延べ面積	1人当り 延べ面積
住宅に住む一般世帯	9,792	24,826	2.54	-	-	-	-
主 世 帯	9,562	24,573	2.57	-	-	-	-
持ち家	8,041	21,651	2.69	-	-	-	-
公営・公団・公社の借家	577	1,418	2.46	-	-	-	-
営 借 家	843	1,360	1.61	-	-	-	-
給 与 住 宅	101	144	1.43	-	-	-	-
間 借 り	114	253	2.22	-	-	-	-
1 人 世 帯	-	-	-	-	-	-	-
2 人 以 上 の 世 帯	-	-	-	-	-	-	-
そ の 他 の 一 般 世 帯	116	202	1.74	-	-	-	-

平成7年国勢調査より間借りの内訳は人口30万人以上である。

(平成27年国勢調査)

(20) 住宅の建て方別・一般世帯数・一般世帯人員

(平成27年10月1日現在)

住 宅 の 建 て 方	主 世 帯						
	世 帯 数	世 帯 人 員	1 世 帯 当 り 人 員	1 世 帯 当 り 室 数	1 人 当 り 室 数	1 世 帯 当 り 延 べ 面 積	1 人 当 り 延 べ 面 積
総 数	9,562	24,573	2.57	-	-	-	-
一 戸 建	8,228	22,080	2.68	-	-	-	-
長 屋 建	165	300	1.82	-	-	-	-
共 同 住 宅	1,160	2,162	1.86	-	-	-	-
1. 2 階	338	425	1.26	-	-	-	-
3 ~ 5 階	822	1,737	2.11	-	-	-	-
6 階 以 上	-	-	-	-	-	-	-
そ の 他	9	31	3.44	-	-	-	-

(21) 親族人員別一般世帯数・一般世帯人員
(6歳未満、18歳未満親族のいる一般世帯)

(平成27年10月1日現在)

世帯人員	総数	親族人員 1人	2	3	4	5	6	7人以上
一般世帯数	9,792	2,451	3,166	1,902	1,322	588	259	104
一般世帯人員	25,028	2,451	6,332	5,706	5,288	2,940	1,554	757
6歳未満親族 のいる一般世帯数	533	-	3	126	175	127	58	44
世帯人員	2,391	-	6	378	700	635	348	324
18歳未満のいる 一般世帯数	1,698	2	35	342	652	365	207	95
世帯人員	7,466	2	70	1,026	2,608	1,825	1,242	693

(22) 延べ面積・住宅の所有関係・別住宅に住む65歳以上親族のいる一般世帯数

(平成22年10月1日現在)

延べ面積	住宅に住む65歳以上 親族のいる一般世帯	主 世 帯					間 借 り
		総 数	持 ち 家	公 営 ・ 公 団 ・ 公 社 の 借 家	民 営 借 家	給 与 住 宅	
総 数	5,534	5519	5216	168	104	31	15
0～19㎡	6	4	-	-	4	-	2
20～29㎡	18	17	6	4	6	1	1
30～39㎡	81	78	13	50	15	-	3
40～49㎡	82	77	27	41	6	3	5
50～59㎡	51	48	21	18	8	1	3
60～69㎡	123	123	74	41	7	1	-
70～79㎡	216	216	194	11	10	1	-
80～89㎡	288	287	274	-	12	1	1
90～99㎡	437	437	427	1	5	4	-
100～119㎡	760	760	743	2	12	3	-
120～149㎡	1,233	1233	1223	-	8	2	-
150～199㎡	1,345	1345	1336	-	8	1	-
200～249㎡	568	568	559	-	2	7	-
250㎡以上	326	326	319	-	1	6	-

農 林 業

農 林 業

1. 専業兼業別農家数

(各年2月1日現在)

専業別農家数	平成27年 (戸)	平成22年 (戸)	前対比 (%)	平成27年地区別農家数(戸)							
				笹子	初狩	大月	賑岡	七保	猿橋	富浜	梁川
農家総数	930	1,023	90.9	51	109	129	116	172	167	101	85
専業農家数	18	30	60.0	1	2	3	3	6	1	1	1
兼業 総数	46	74	62.2	2	10	4	9	3	12	4	2
農家 第1種兼業	1	1	100.0	-	-	-	1	-	-	-	-
数 第2種兼業	45	73	61.6	2	10	4	8	3	12	4	2

(資料：2015農業センサス)

※ 農家とは、経営耕地面積が10アール以上の世帯及び経営耕地面積がこれら未満でも、調査期日前1年間における農業生産物総販売金額が15万円以上あった世帯をいう。

■ 農業の専業区分

専業農家とは、世帯員の中に兼業従業者が1人もいない農家をいう。

兼業農家とは、世帯員の中に兼業従業者が1人以上いる農家をいう。

第1種兼業農家とは、自営農業を主とする兼業農家をいう。

第2種兼業農家とは、自営農業を従とする兼業農家をいう。

この場合、主従は原則としていずれかの所得が多いかによって定める。

2. 農業経営体数

(平成27年2月1日現在) (単位: 経営体)

項目	地区別								
	総数	笹子町	初狩町	大月町	賑岡町	七保町	猿橋町	富浜町	梁川町
農業経営体数	67	4	12	8	12	6	18	5	3
家族経営体	64	3	12	7	11	5	18	5	3
組織経営体	3	1	-	1	1	-	-	-	-

(資料: 2015農業センサス)

■ 自給農業経営体

農業経営体とは、経営耕地面積が30アール以上又は調査日前1年間の農産物販売金額が50万円以上のいずれかに該当する農家。

自給的農家とは、経営耕地面積が30アール未満でかつ調査日前1年間の農産物販売金額が50万円未満に該当する農家。

3. 経営耕地規模別農家数

(平成27年2月1日現在) (単位: 経営体)

経営規模	地区別								
	総数	笹子町	初狩町	大月町	賑岡町	七保町	猿橋町	富浜町	梁川町
総数	67	4	12	8	12	6	18	5	3
0.3ha未満	1	-	-	-	-	1	-	-	-
0.3~0.5ha "	46	3	10	5	8	3	11	5	1
0.5~1.0ha "	19	-	2	3	4	1	7	-	2
1.0~1.5ha "	-	-	-	-	-	-	-	-	-
1.5~2.0ha "	-	-	-	-	-	-	-	-	-
2.0ha以上	1	1	-	-	-	-	-	-	-

※農業経営体のみ対象

(資料: 2015農業センサス)

4. 地区別耕地面積

(平成27年2月1日現在) (単位: ha)

地区別 耕地別	総面積	笹子町	初狩町	大月町	賑岡町	七保町	猿橋町	富浜町	梁川町
耕地総面積	29	1	5	4	5	2	8	2	2
田	16	1	4	2	3	1	4	0	1
畑	11	0	1	1	2	1	3	1	1
樹園地	2	-	0	1	0	0	1	0	0

※農業経営体のみ対象

(資料: 2015農業センサス)

5. 農産物販売金額段階別販売農家数

(平成27年2月1日現在) (単位: 経営体)

	総面積	笹子町	初狩町	大月町	賑岡町	七保町	猿橋町	富浜町	梁川町
農家総数	67	4	12	8	12	5	18	5	3
販売なし	38	3	9	5	9	2	5	4	1
50万円未満	21	-	3	2	1	2	11	1	1
50 ~ 100 "	3	-	-	-	-	-	2	-	1
100 ~ 200 "	2	-	-	1	1	-	-	-	-
200 ~ 300 "	-	-	-	-	-	-	-	-	-
300 ~ 500 "	-	-	-	-	-	-	-	-	-
500 ~ 1,000 "	1	1	-	-	-	-	-	-	-
1000万円以上	2	-	-	-	1	1	-	-	-

※農業経営体のみ対象

(資料: 2015農業センサス)

6. 農産物販売金額1位部門別農家数の推移

(単位：戸)

調査年	農産物を販売した農家数	稲	雑いもめ	穀類	工作	芸物	施野	設菜	露野	地菜	花花	き木	養	豚	養	鶏	そのの畜	他産	養	蚕
12	52	4	5	10	-	12	4	-	1	-	3	-	-	-	-	-	-	-	-	3
17	38	7	3	1	-	15	2	-	-	-	-	-	-	-	-	-	-	-	-	3
22	31	6	4	2	-	14	3	-	-	-	-	-	-	-	-	-	-	-	-	2
27	29	11	7	-	-	6	2	-	-	-	-	-	-	-	-	-	-	-	-	-

※農業経営体のみ対象

7. 販売目的農産物作付経営体数

(単位：戸)

地区別	類別	稲	麦	類	雑	穀	いも	類	豆	類	野菜	類	飼料	用物	その	他物
総	数	20	1	2	6	11	11	-	-	-	-	-	-	-	-	-
笹	子	町	-	-	-	-	-	-	-	-	-	-	-	-	-	-
初	狩	町	5	-	-	-	-	-	-	-	-	-	-	-	-	
大	月	町	2	-	-	-	-	1	-	-	-	-	-	-	-	
賑	岡	町	1	-	-	-	1	1	-	-	-	-	-	-	-	
七	保	町	1	-	-	-	1	-	-	-	-	-	-	-	-	
猿	橋	町	9	-	2	-	7	6	-	-	-	-	-	-	-	
富	浜	町	1	1	-	-	1	1	-	-	-	-	-	-	-	
梁	川	町	1	-	-	-	1	2	-	-	-	-	-	-		

(資料：2015農業センサス)

8. 販売目的農産物作付面積

(平成27年2月1日) (単位: ha)

地区別	類別	稲	麦	類雑	穀	い も 類	豆	類	野 菜 類	飼 料 用 物	そ の 他 物
総	数	4	×	×	×	×	×	11	-	-	-
笹	子 町	-	-	-	-	-	-	-	-	-	-
初	狩 町	2	-	-	-	-	-	-	-	-	-
大	月 町	×	-	-	-	-	-	1	-	-	-
脈	岡 町	×	-	×	-	-	×	1	-	-	-
七	保 町	×	-	-	-	-	×	-	-	-	-
猿	橋 町	1	-	×	×	×	×	6	-	-	-
富	浜 町	×	×	-	-	-	×	1	-	-	-
梁	川 町	×	-	-	×	×	×	2	-	-	-

(資料: 2015農業センサス)

※農業経営体のみ対象

※「×」は、1 ha未満。

9. 販売農家の年齢別世帯員数

		総 数	笹 子 町	初 狩 町	大 月 町	賑 岡 町	七 保 町	猿 橋 町	富 浜 町	梁 川 町
男 女 計		224	14	43	28	39	16	53	20	11
男	計	119	9	26	15	18	8	27	11	5
	14歳以下	5	1	2	2	-	-	-	-	-
	15～19	10	3	2	1	-	-	3	-	1
	20～24	4	-	3	-	-	-	-	1	-
	25～29	2	-	1	-	-	-	1	-	-
	30～34	5	-	3	2	-	-	-	-	-
	35～39	6	-	1	1	1	1	-	2	-
	40～44	2	-	-	-	1	1	-	-	-
	45～49	8	1	-	-	3	1	1	1	1
	50～54	11	1	3	2	1	-	3	1	-
	55～59	2	-	1	-	-	-	1	-	-
	60～64	7	-	-	1	2	1	1	2	-
	65～69	13	-	3	1	3	-	4	2	-
	70～74	11	-	3	2	1	1	2	-	2
	75～79	14	1	2	1	4	2	4	-	-
	80～84	11	1	2	1	1	1	3	1	1
85歳以上	8	1	-	1	1	-	4	1	-	
女	計	105	5	17	13	21	8	26	9	6
	14歳以下	5	-	1	2	1	-	1	-	-
	15～19	1	-	-	-	-	-	-	-	1
	20～24	5	-	-	-	1	1	3	-	-
	25～29	2	-	1	-	-	-	-	1	-
	30～34	3	-	-	1	-	-	1	1	-
	35～39	5	-	-	1	2	1	-	-	1
	40～44	4	1	2	1	-	-	-	-	-
	45～49	6	1	-	-	2	-	2	-	1
	50～54	6	-	3	-	-	1	2	-	-
	55～59	4	-	-	1	1	-	1	1	-
	60～64	14	-	2	1	4	-	4	3	-
	65～69	10	-	2	2	1	1	2	-	2
	70～74	9	1	3	1	1	2	1	-	-
	75～79	14	1	1	-	3	2	5	1	1
	80～84	8	1	2	2	1	-	1	1	-
85歳以上	9	-	-	1	4	-	3	1	-	

(資料：2015農業センサス)

10. 農用機械（個人所有）台数

農用機械別	動 植 力 機 田 植 機	ト ラ ク タ ー	コンバイン
総 数	55	64	41

※農業経営体のみ対象

11. 経営耕地のある農家数と経営耕地面積

	計		販売農家		自給的農家	
	農家数 戸	耕地面積 ha	農家数 戸	耕地面積 ha	農家数 戸	耕地面積 ha
総 数	930	168	64	29	866	139
笹 子 町	51	9	3	1	48	8
初 狩 町	109	23	12	5	97	17
大 月 町	129	24	7	4	122	20
賑 岡 町	116	23	11	5	105	18
七 保 町	172	25	5	2	167	23
猿 橋 町	167	33	18	8	149	25
富 浜 町	101	16	5	2	96	15
梁 川 町	85	15	3	2	82	13

(資料：2015農業センサス)

12. 耕作放棄地

(1) 耕作放棄地のある農家数 (平成27年2月1日現在) (単位: 戸)

	総農家数			土地持ち 非農家数
	計	販売農家数	自給的農家数	
総 数	566	31	535	1044
笹 子 町	28	2	26	70
初 狩 町	42	4	38	42
大 月 町	68	3	65	145
賑 岡 町	67	4	63	124
七 保 町	104	3	101	311
猿 橋 町	117	9	108	127
富 浜 町	77	5	72	146
梁 川 町	63	1	62	79

(資料: 2015農業センサス)

(2) 耕作放棄地面積 (平成27年2月1日現在) (単位: ha)

	計	総農家数			土地持ち 非農家数
		小計	販売農家数	自給的農家数	
総 数	398	160	7	153	238
笹 子 町	19	6	0	5	13
初 狩 町	18	11	2	9	7
大 月 町	56	20	1	19	36
賑 岡 町	33	14	1	13	19
七 保 町	121	42	1	40	79
猿 橋 町	69	31	1	30	38
富 浜 町	44	17	1	16	27
梁 川 町	37	20	0	20	17

(資料: 2015農業センサス)

1 3. 保有山林がある林業経営体数と面積の推移

(各年2月1日現在)

調査年	区分	林業経営体数 (戸)	山 林 面 積 (ha)				
			所 有	貸 付	借 分	入 収	保 有 山 林
1 2		83	2,337	256		69	2,150
1 7		46	3,633	160		284	3,757
2 2		18	207	-		316	523
2 7		9	271	11		14	273

1 4. 林家数及び保有山林面積と林業経営体数

	林家数	保有山林面積 h a	林業経営体数	家族経営体	組織経営体
総 数	789	3,519	9	3	6
笹 子 町	84	516	2	2	-
初 狩 町	78	196	-	-	-
大 月 町	102	398	3	1	2
賑 岡 町	90	329	2	-	2
七 保 町	161	1,292	2	-	2
猿 橋 町	102	343	-	-	-
富 浜 町	81	173	-	-	-
梁 川 町	91	272	-	-	-

(資料：2015農林業センサス)

※林家とは、保有山林面積が1ヘクタール以上の世帯をいう。

※林業経営体とは、保有山林面積が3ヘクタール以上かつ過去5年間に林業作業を行うか森林施業計画を作成している、又は委託を受けて育林を行っている、立木の購入により素材生産を行っている事業体をいう

16. 林業従事日数別世帯員数

(平成27年2月1日現在)

区分		総数	1～ 29日	30～ 59日	60～ 149日	250日 以上
地区別	数					
総	数	38	6	-	7	10
笹子	町	×	×	×	×	×
初狩	町	-	-	-	-	-
大月	町	26	3	-	5	10
賑岡	町	×	×	×	×	×
七保	町	×	×	×	×	×
猿橋	町	-	-	-	-	-
富浜	町	-	-	-	-	-
梁川	町	-	-	-	-	-

※「×」は未公表値

(資料：2015農林業センサス)

17. 林野面積及び蓄積量の推移

(各年度末現在)

項目 年度	総 数				国 有 林			
	面積 (ha)	蓄 積 量 (m3)			面積 (ha)	蓄 積 量 (m3)		
		総 数	針 葉 樹	広 葉 樹		総 数	針 葉 樹	広 葉 樹
23	24,319	4,952,574	3,224,203	1,728,371	207	39,131	35,880	3,251
24	24,318	5,028,839	3,274,434	1,754,405	207	39,131	35,880	3,251
25	24,318	5,112,259	3,332,426	1,779,833	207	41,846	38,417	3,429
26	24,318	5,176,018	3,380,421	1,795,597	207	41,846	38,417	3,429
27	24,318	5,291,068	3,443,832	1,847,236	207	41,846	38,417	3,429

項目 年度	県 有 林				民 有 林			
	面積 (ha)	蓄 積 量 (m3)			面積 (ha)	蓄 積 量 (m3)		
		総 数	針 葉 樹	広 葉 樹		総 数	針 葉 樹	広 葉 樹
23	11,455	1,717,656	960,285	757,371	12,947	3,195,787	2,228,038	967,749
24	11,456	1,746,144	979,789	766,355	12,935	3,243,564	2,258,765	954,799
25	11,456	1,776,559	999,493	777,066	12,935	3,293,854	2,294,516	999,338
26	11,178	1,807,207	1,019,853	787,354	12,933	3,326,965	2,322,151	1,004,814
27	11,178	1,836,447	1,041,128	795,319	12,933	3,412,775	2,364,287	1,048,488

注：県有林は樹栽貸地を除く。未編成地、不要存地は除く。
国有林は官行造林地を含む。

(資料：県林業統計書)

18. 保安林種類別面積の推移

項目 年度	種 類 別 面 積 (ha)											
	総 数		水 源 かん 養 土 砂 流 出 土 砂 崩 壊 防 備 水 害 防 備 風 致 保 安 林		保 安 林		保 安 林		保 安 林		保 安 林	
	箇 所	面 積	箇 所	面 積	箇 所	面 積	箇 所	面 積	箇 所	面 積	箇 所	面 積
20	…	(286)13,374	…	12,803	…	566	…	0	…	2	…	2
21	…	(286)13,372	…	12,800	…	567	…	-	…	2	…	2
22	…	(286)13,371	…	12,799	…	567	…	-	…	2	…	2
23	…	(286)13,391	…	12,817	…	569	…	-	…	2	…	2
24	…	(286)13,393	…	12,818	…	570	…	1	…	1	…	2
25	…	(286)13,397	…	12,822	…	570	…	-	…	2	…	2
26	…	(286)13,401	…	12,825	…	570	…	0	…	2	…	2
27	…	(286)13,401	…	12,825	…	582	…	-	…	2	…	2

(各年度末現在)

項目 年度	種 類 別 面 積 (ha)		うち県有林の面積
	箇 所	面 積	
20	…	(286)	(286) 10,947
21	…	(286)	(286) 10,947
22	…	(286)	(286) 10,943
23	…	(286)	(286) 10,943
24	…	(286)	(286) 10,943
25	…	(286)	(286) 10,943
26	…	(286)	(286) 10,947
27	…	(286)	(286) 10,947

注：兼種保安林は(0)のうち数で、()に概数で示した。(資料：県統計年鑑)

事業所

1. 産業大分類別事業所数の推移

産業別	調査年	
	8	13
総数	1,945	1,788
農林水産業	3	3
鉱業	1	1
建設業	237	216
製造業	430	337
卸売・小売業	676	593
金融保険業	25	24
不動産業	41	56
運輸業	47	44
情報通信業	-	-
電気・ガス・水道業	3	6
飲食店・宿泊業	-	-
医療・福祉	-	-
教育・学習支援	-	-
複合サービス事業	-	-
サービス業	451	479
公務	31	29

産業別	調査年		
	21	24	26
総数	1,542	(1365)	1391
農業、林業	11	9	9
鉱業、採石業、砂利採取業	-	-	-
建設業	185	177	168
製造業	243	231	224
卸売業、小売業	324	286	268
金融業、保険業	20	16	17
不動産業、物品賃貸業	102	86	84
運輸業、郵便業	30	26	28
情報通信業	7	8	6
電気・ガス・水道業 熱供給業、水道業	7	6	8
飲食店・宿泊業 サービス業	132	127	124
医療、福祉	71	(70)	82
教育、学習支援業	66	(41)	58
学術研究・専門・ 技術サービス業	42	36	41
生活関連サービス業 ・娯楽業	136	118	116
複合サービス事業	21	19	19
サービス業	117	109	111
公務	28	(未調査)	28

2. 産業大分類別従業者数の推移

産業別	調査年	
	8	13
総数	13,618	12,355
農林水産業	28	27
鉱業	53	38
建設業	1,442	1,281
製造業	3,893	3,227
卸売・小売業	3,158	2,859
金融保険業	722	259
不動産業	59	111
運輸業	503	463
情報通信業	-	-
電気・ガス・水道業	99	321
飲食店・宿泊業	-	-
医療・福祉	-	-
教育・学習支援	-	-
複合サービス事業	-	-
サービス業	2,995	3,215
公務	666	554

(資料 平成18年以前：事業所・企業統計調査)

産業別	調査年		
	21	24	26
総数	10,451	(8481)	9584
農業、林業	85	89	63
鉱業、採石業、砂利採取業	-	-	-
建設業	993	1060	939
製造業	2,517	2153	2192
卸売業、小売業	1,529	1346	1222
金融業、保険業	178	180	183
不動産業、物品賃貸業	206	168	161
運輸業、郵便業	516	388	411
情報通信業	32	23	28
電気・ガス・水道業 熱供給業、水道業	322	310	277
飲食店・宿泊業 サービス業	616	668	658
医療、福祉	964	(786)	1153
教育、学習支援業	709	(446)	655
学術研究・専門・ 技術サービス業	206	107	180
生活関連サービス業 ・娯楽業	444	446	396
複合サービス事業	111	111	108
サービス業	586	482	543
公務	437	(未調査)	415

(資料 平成21年以降：経済センサス)

注：平成14年度より日本標準産業分類が改訂された。
注：平成24年は公的機関について未調査のため数に加えず

3. 産業別・地区別事業所数及び従業者数

(平成26年7月1日現在)

産業分類		地区								
		総数	笹子町	初狩町	大月町	賑岡町	七保町	猿橋町	富浜町	梁川町
総数	事業所数	1,391	60	110	628	122	134	174	126	37
	従業者数	9,584	362	864	4,378	823	805	983	1,131	238
農林業	事業所数	9	-	-	2	3	3	-	1	-
	従業者数	63	-	-	22	19	18	-	4	-
鉱業、採石業、砂利採取業	事業所数	0	-	-	-	-	-	-	-	-
	従業者数	0	-	-	-	-	-	-	-	-
建設業	事業所数	168	11	20	45	20	32	24	13	3
	従業者数	939	116	161	203	101	117	192	29	20
製造業	事業所数	224	18	20	49	42	32	24	32	7
	従業者数	2,192	152	252	441	334	149	177	575	112
電気・ガス・熱供給・水道業	事業所数	8	1	-	4	1	2	-	-	-
	従業者数	277	12	-	129	120	16	-	-	-
情報通信業	事業所数	6	1	-	5	-	-	-	-	-
	従業者数	28	6	-	22	-	-	-	-	-
運輸業	事業所数	28	-	7	14	-	1	5	1	-
	従業者数	411	-	65	216	-	40	83	7	-
卸売業 小売業	事業所数	268	8	21	144	7	19	40	25	4
	従業者数	1,222	24	129	610	15	137	177	123	7
金融業 保険業	事業所数	17	-	-	12	-	-	5	-	-
	従業者数	183	-	-	145	-	-	38	-	-
不動産業、 物品賃貸業	事業所数	84	2	1	63	5	1	6	6	-
	従業者数	161	5	3	124	6	3	8	12	-
専門・技術 サービス業	事業所数	41	1	3	22	1	4	4	5	1
	従業者数	180	1	5	144	3	13	5	8	1
宿泊業、飲食 サービス業	事業所数	124	4	5	83	5	3	10	7	7
	従業者数	658	10	22	499	39	17	25	28	18
生活関連 サービス業	事業所数	116	4	9	49	10	14	16	10	4
	従業者数	396	5	11	175	16	25	49	102	13
教育、学習 支援業	事業所数	58	1	2	28	6	3	9	7	2
	従業者数	655	1	16	318	39	20	84	142	35
医療 福祉	事業所数	82	2	5	41	8	8	12	4	2
	従業者数	1,153	2	108	662	101	152	75	51	2
複合サー ビス事 業	事業所数	19	2	2	5	1	2	4	2	1
	従業者数	108	4	13	40	2	9	22	15	3
サービス業	事業所数	111	3	13	47	13	7	13	11	4
	従業者数	543	21	76	237	28	80	45	32	24
公務	事業所数	28	2	2	15	-	3	2	2	2
	従業者数	415	3	3	391	-	9	3	3	3

(資料：平成26年経済センサス基礎調査)

注：事業所・企業統計調査は廃止となり、平成21年以降経済センサスにて対応。

4. 地区別・従業者規模別事業所数

(平成26年7月1日現在)

地区	規模		1～4人		5～9人		10～19人		20～29人		30人以上		派遣従業者のみ		従業者数
	事業所数	構成比	事業所数	構成比	事業所数	構成比	事業所数	構成比	事業所数	構成比	事業所数	構成比	事業所数	構成比	
総数	1,391	100.0	953	68.5	207	14.9	125	9.0	40	2.9	62	4.5	4	0.4	9,584
笹子町	60	100.0	41	68.3	9	15.0	6	10.0	0	0.0	4	6.7	0	0.0	362
初狩町	110	100.0	77	70.0	14	12.7	9	8.2	2	1.8	8	7.3	0	0.0	864
大月町	628	100.0	425	67.7	99	15.8	53	8.4	22	3.5	25	4.0	4	0.6	4,378
賑岡町	122	100.0	83	68.0	20	16.4	11	9.0	4	3.3	4	3.3	0	0.0	823
七保町	134	100.0	99	73.9	15	11.2	12	9.0	2	1.5	6	4.5	0	0.0	805
猿橋町	174	100.0	121	69.5	29	16.7	14	8.0	4	2.3	6	3.4	0	0.0	983
富浜町	126	100.0	80	63.5	19	15.1	15	11.9	5	4.0	7	5.6	0	0.0	1,131
梁川町	37	100.0	27	73.0	2	5.4	5	13.5	1	2.7	2	5.4	0	0.0	238

5. 経営組織別事業所数・従業者数の推移

年次	総数		民 営								公 営	
			個人		会社		会社以外の法人		法人でない団体			
	事業所数	従業者数	事業所数	従業者数	事業所数	従業者数	事業所数	従業者数	事業所数	従業者数	事業所数	従業者数
3	2,161	13,635	1,502	3,994	483	7,382	86	525	2	28	88	1,706
8	1,945	13,618	1,284	3,587	485	7,031	82	1,067	6	44	88	1,889
13	1,788	12,355	1,119	3,139	489	6,657	89	731	3	11	88	1,817
18	1,689	10,888	996	2,411	502	6,179	107	869	5	8	79	1,421
21	1,542	10,451	(事業所数) 1,474				(従業者数) 9,115				68	1,336
26	1,391	9,584	713	1,698	522	5,750	94	901	3	4	59	1,231

調査日は、昭和61年7月1日、平成3年7月1日、同8年10月1日、同13年10月1日、同18年10月1日、同26年7月1日現在

(資料：事業所・企業統計調査)
(平成21年以降、経済センサス)

注：事業所・企業統計調査は廃止となり、平成21年以降経済センサスにて対応。

6. 事業所数及び従業者数の推移

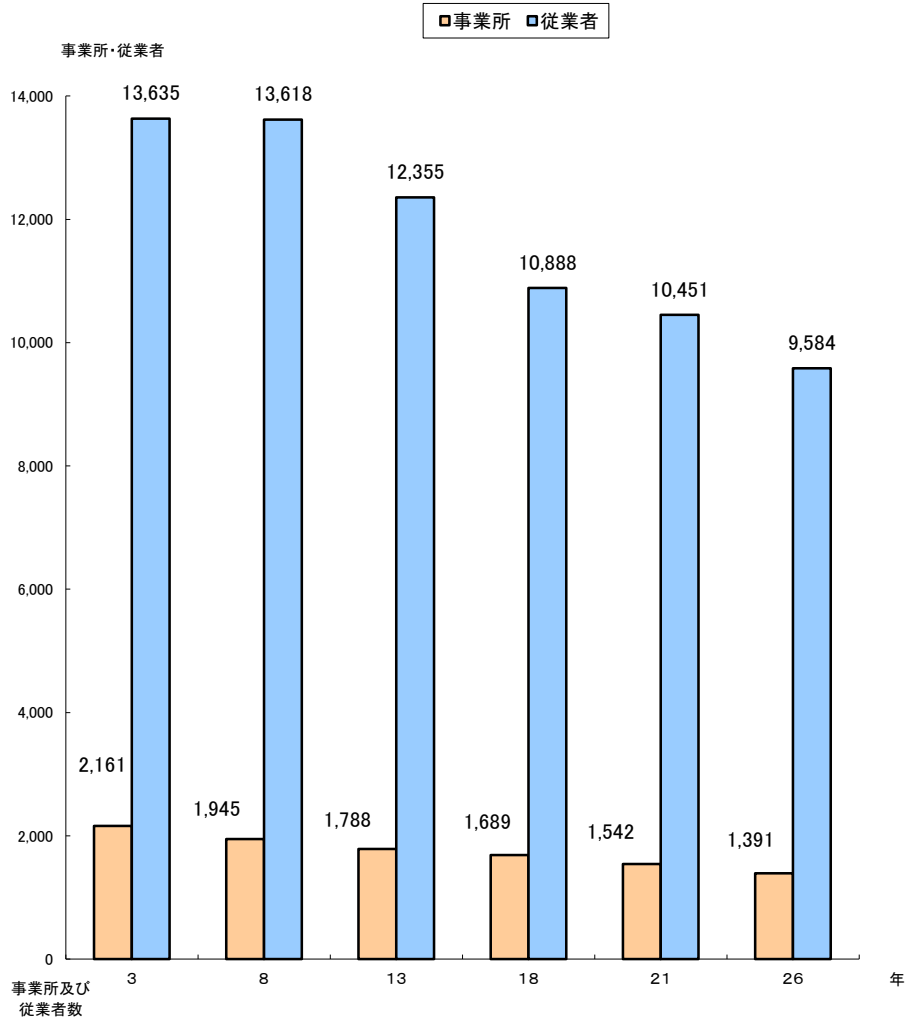

工業

工業

1. 工業概況の推移

(各年12月31日現在)

区 分	単 位	1 7	1 8	1 9	2 0	2 1	2 2
事 業 所 数	ヶ 所	127	119	118	120	99	97
従 業 者 数	人	2,161	2,204	2,227	2,211	1,950	1,979
製 造 品 出 荷 額 等	百 万 円	39,634	42,799	51,394	50,829	35,448	36,033

(単位：百万円)

区 分	単 位	2 3	2 4	2 5	2 6	2 7	2 8
事 業 所 数	ヶ 所	-	96	95	94	-	-
従 業 者 数	人	-	1,854	1,666	1863	-	-
製 造 品 出 荷 額 等	百 万 円	-	43,540	36,727	41,808	-	-

注：従業者4人以上の事業所についてのものである。

(資料：工業統計調査)

注：平成23、27、28年調査は実施なし。

2. 業種別事業所数の推移

(各年12月31日現在)

業 種	2 4	2 5	2 6	2 7	2 8
総 数	96	95	94	-	-
食 料 品	5	4	4	-	-
飲 料	1	1	1	-	-
織 維 工 業	2	2	2	-	-
木 材 ・ 木 製 品	1	1	1	-	-
印 刷 ・ 同 関 連 品	1	1	1	-	-
化 学 工 業 製 品	1	1	1	-	-
プ ラ ス チ ッ ク 製 品	15	17	19	-	-
窯 業 ・ 土 石	2	2	2	-	-
非 鉄 金 属	2	2	3	-	-
金 属 製 品	6	5	6	-	-
は ん 用 機 械 器 具	4	4	5	-	-
生 産 用 機 械 器 具	10	10	10	-	-
業 務 用 機 械 器 具	4	4	4	-	-
電 子 部 品 ・ デ バ イ ス	11	11	11	-	-
電 気 機 械 器 具	10	10	8	-	-
情 報 通 信 機 械 器 具	2	1	0	-	-
輸 送 機 械 器 具	16	16	13	-	-
そ の 他	3	3	3	-	-

(資料：工業統計調査)

注：従業者 4人以上の事業所についてのものである。

注：平成27、28年調査は実施なし。

3. 業種別就業者数の推移

(各年12月31日現在)

業 種	2 4	2 5	2 6	2 7	2 8
総 数	1,864	1,666	1,863	-	-
食 料 品	69	64	59	-	-
飲 料	46	40	40	-	-
織 維 工 業	29	28	28	-	-
木 材 ・ 木 製 品	11	12	13	-	-
印 刷 ・ 同 関 連 品	4	4	4	-	-
化 学 工 業 製 品	26	27	27	-	-
プ ラ ス チ ッ ク 製 品	166	209	270	-	-
窯 業 ・ 土 石	39	38	38	-	-
非 鉄 金 属	13	11	14	-	-
金 属 製 品	65	61	63	-	-
は ん 用 機 械 器 具	161	157	318	-	-
生 産 用 機 械 器 具	387	209	223	-	-
業 務 用 機 械 器 具	30	46	53	-	-
電 子 部 品 ・ デ バ イ ス	360	346	332	-	-
電 気 機 械 器 具	153	157	142	-	-
情 報 通 信 機 械 器 具	37	6	-	-	-
輸 送 機 械 器 具	241	234	221	-	-
そ の 他	17	17	18	-	-

(資料：工業統計調査)

注：従業者 4人以上の事業所についてのものである。

注：平成20年度より日本標準産業分類が改訂される。

注：平成27、28年調査は実施なし。

4. 業種別製造品出荷額等の推移

(単位：万円)

(各年12月31日現在)

業 種	2 4	2 5	2 6	2 7	2 8
総 数	4,354,047	3,672,735	4,180,843	-	-
食 料 品	42,508	38,798	33,634	-	-
飲 料	×	×	×	-	-
織 維 工 業	-	-	-	-	-
木 材 ・ 木 製 品	-	-	×	-	-
印 刷 ・ 同 関 連 品	×	×	×	-	-
化 学 工 業 製 品	×	×	×	-	-
プ ラ ス チ ッ ク 製 品	222,631	251,815	298,944	-	-
窯 業 ・ 土 石	×	×	×	-	-
非 鉄 金 属	-	-	4,198	-	-
金 属 製 品	63,272	43,903	44,832	-	-
は ん 用 機 械 器 具	261,315	272,313	909,032	-	-
生 産 用 機 械 器 具	799,912	267,878	258,450	-	-
業 務 用 機 械 器 具	16,600	27,739	35,960	-	-
電 子 部 品 ・ デ バ イ ス	2,023,411	1,959,360	1,773,379	-	-
電 気 機 械 器 具	173,172	179,998	188,936	-	-
情 報 通 信 機 械 器 具	×	×	×	-	-
輸 送 機 械 器 具	409,283	397,074	422,070	-	-
そ の 他	8,500	8,600	9,000	-	-

(資料：工業統計調査)

注：従業者 4人以上の事業所についてのものである。
注：平成20年度より日本標準産業分類が改訂される。
注：平成27、28年調査は実施なし。

5. 従業者規模別事業所及び従業者数の推移

(各年12月31日現在)

規模別 年次	総 数		1～3 人		4～9 人		10～19 人		20～29 人		30～49 人		50～99 人		100 人以上	
	事業 所数	従業 者数	事業 所数	従業 者数	事業 所数	従業 者数	事業 所数	従業 者数	事業 所数	従業 者数	事業 所数	従業 者数	事業 所数	従業 者数	事業 所数	従業 者数
1 6	313	2,503	192	341	65	416	28	378	12	307	9	336	5	362	2	363
1 7	292	2,467	165	306	77	486	23	333	13	345	7	276	5	360	2	361
1 8	288	2,518	169	314	65	410	25	344	12	312	8	275	7	484	2	379
1 9	285	2,545	167	318	57	352	31	419	15	382	7	254	6	437	2	383
2 0	273	2,491	153	280	60	351	30	399	17	436	6	228	4	297	3	500
2 1	264	2,260	165	310	49	309	23	291	15	376	5	189	4	277	3	508
2 2	252	2,264	155	285	41	244	28	342	15	366	5	180	5	335	3	512
2 3	-	-	-	-	-	-	-	-	-	-	-	-	-	-	-	-
2 4	226	2,094	130	240	46	263	28	361	9	221	6	235	5	368	2	406
2 5	215	1,877	120	211	45	267	26	320	12	298	6	235	5	355	1	191
2 6	212	2,069	118	206	42	244	27	349	11	278	6	240	6	416	2	336
2 7	-	-	-	-	-	-	-	-	-	-	-	-	-	-	-	-
2 8	-	-	-	-	-	-	-	-	-	-	-	-	-	-	-	-

(資料：工業統計調査)

注：平成23、27、28年調査は実施なし。

6. 従業者規模別事業所及び従業者数構成図（平成26年）

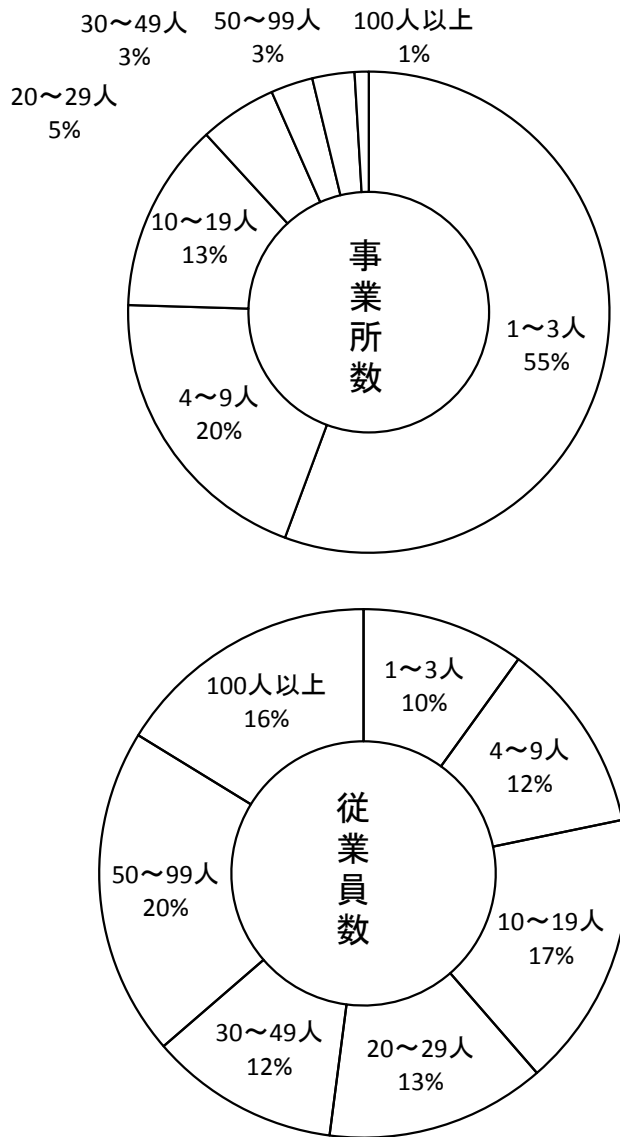

商業

1. 業種別・商店数・従業者数・商品販売額の推移

(単位：万円)

業種	調査年	平成9年6月1日			平成11年7月1日			平成14年6月1日		
		商店数	従業者数	商品販売額	商店数	従業者数	商品販売額	商店数	従業者数	商品販売額
総数		462	2,105	3,701,848	471	2,211	3,164,960	435	2,103	2,722,023
卸売業		42	252	1,337,010	58	320	1,089,382	42	236	763,942
小売業		420	1,853	2,364,838	413	1,891	2,075,578	393	1,867	1,958,081

業種	調査年	平成16年6月1日			平成19年6月1日			平成26年7月1日		
		商店数	従業者数	商品販売額	商店数	従業者数	商品販売額	商店数	従業者数	商品販売額
総数		417	1,971	2,848,030	359	1,705	2,563,493	235	988	1,543,492
卸売業		47	290	1,012,728	36	205	882,500	25	90	259,854
小売業		370	1,681	1,835,302	323	1,500	1,680,993	210	898	1,283,638

(資料：商業統計調査)

2. 業種別商店数・従業者数・商品販売額の状況

(平成26年7月1日現在)

業種	区分	商店数		従業者数		商品販売額(百万円)	
		実数	構成比	実数	構成比	実数	構成比
		総数		総数		総数	
	総数	235	100.0	988	100.0	15,435	100.0
卸売業	総数	25	10.6	90	9.1	2,599	16.8
	一般卸売業	25	10.6	90	9.1	2,599	16.8
	代理商・仲立業	-	-	-	-	-	-
小売業	総数	210	89.4	898	90.9	12,835	83.2
	織物・衣服身の回り品小売業	22	9.4	57	5.8	312	2.0
	飲食料品小売業	75	31.9	398	40.3	4,942	32.0
	機械器具小売業	15	6.4	56	5.7	1,149	7.4
	その他の小売業	85	36.2	363	36.7	6,242	40.4
	無店舗小売商	13	5.5	24	2.4	190	1.2

(資料：商業統計調査)

3. 1 商店当り従業者数・商品販売額及び従業者 1 人当り商品販売額の推移

区分	調査年						
	6	9	11	14	16	19	26
1 商店当り従業者数 (人)	4.18	4.55	4.69	4.83	4.73	4.75	4.20
1 商店当り商品販売額 (千円)	76,146	80,126	67,197	62,575	68,298	71,406	65,680
従業者 1 人当り商品販売額 (千円)	18,224	17,585	14,315	12,943	14,449	15,035	15,622

(資料：商業統計調査)

注：3・6年には、元年調査の飲食店も含む。

平成9年、11年については飲食店は含まない。

調査日は、平成6年7月1日、平成9年6月1日、平成11年7月1日及、

平成14年6月1日、平成16年6月1日、平成19年6月1日、平成26年7月1日現在。

4. 従業者規模別商店数

(平成26年7月1日現在)

区 分	総 数	1～2人	3～4人	5～9人	10～19人	20～29人	30～49人	50～99人	100人以上
実 数	235	128	64	27	9	3	2	2	0
構 成 比	100.0	54.5	27.2	11.5	3.8	1.3	0.9	0.9	0.0

(資料：経済センサス-基礎調査及び商業統計調査)

5. 商業概況

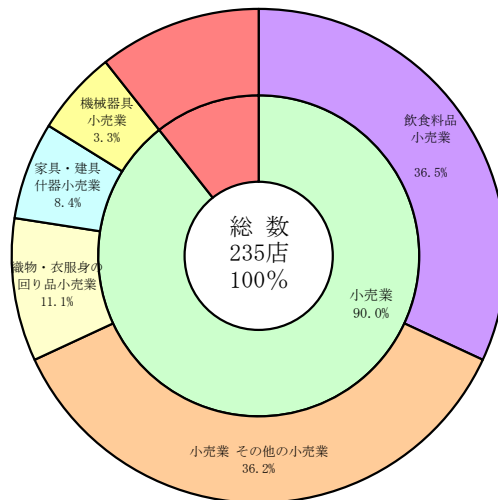

觀 光

1. 観光客入込状況の推移

(単位：人)

年次		2 4	2 5	2 6	2 7	2 8
区分						
猿	橋	99,300	67,050	62,500	72,500	69,500
岩	殿 山	7,638	37,491	41,094	41,291	44,998
扇	山	15,551	8,366	9,096	9,670	9,833
滝	子 山	7,998	-	-	-	5,784
雁	ヶ 腹 摺 山	18,621	-	-	-	7,639
百	蔵 山	11,382	-	-	-	8,533
大月市郷土資料館		2,841	2,100	1,955	2,158	3,281
岩殿山ふれあいの館		3,377	2,518	3,500	4,708	4,740
計		166,708	117,525	118,145	130,327	154,308

※郷土資料館、ふれあいの館以外の平成24年以前の値は推計値。(資料：産業観光課)
平成25年より岩殿山、扇山に登山者カウンターを設置しその値を示しています。

2. 観光地分布図

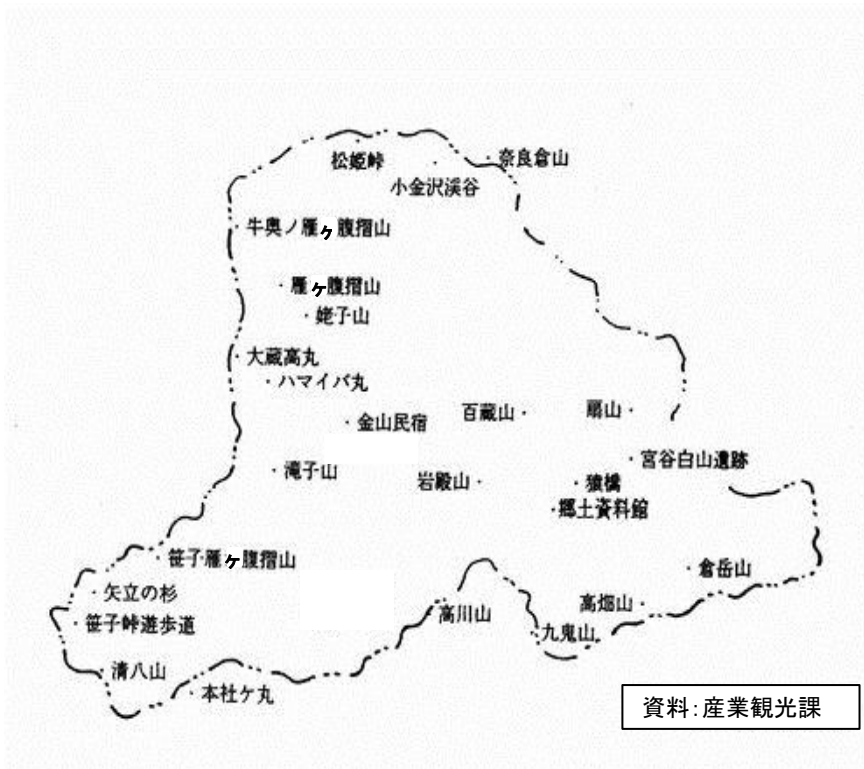

3. 宿泊施設の状況

(平成27年12月31日現在)

施設		項目	施設数	収容力
旅	館		5	146
鉱	泉		-	-
民	宿		4	130
ビジネスホテル			2	14
計			11	290
施	バンガロー		1	40
キ	キャン			
ャ	プ		1	100
ン				
設				
ブ				

(資料：産業観光課)

4. 娯楽施設の状況

(平成26年7月1日現在)

施設別	レ大	そう	中	す	料	スバキ	酒ビ	喫	遊	釣
	ス衆	ど	華	し	亭	ナ	ヤ	茶	技	り
地区別	ト食	ばん	料	屋	亭	ツ	レ	場	場	場
	ン堂		理			ク	ル			
笹子町	4	1	-	-	-	-	-	-	-	-
初狩町	1	-	1	1	-	1	1	-	-	-
大月町	35	6	8	2	1	7	13	4	2	1
賑岡町	1	-	-	-	-	1	-	-	-	-
七保町	1	-	-	-	-	-	1	-	-	1
猿橋町	5	2	-	-	-	-	1	1	-	-
富浜町	4	-	-	-	-	1	-	-	-	-
梁川町	1	2	-	1	-	-	-	-	-	-
合計	52	11	9	4	1	10	16	5	2	2

(資料：平成26年経済センサス基礎調査)

都市施設

1. 都市計画区域面積及び人口

(平成28年3月31日現在)

大字又は 町丁名	項目	都 市 計 画 区 域				計	
		市街化区域又は用途区域		市街化調整区域又は用途区域外		人口 (人)	面積 (ha)
		人口 (人)	面積 (ha)	人口 (人)	面積 (ha)		
真 木		0	0.0	1,566	569.0	1,566	569.0
花 咲		848	49.4	141	368.6	989	418.0
大 月		0	0.0	128	152.0	128	152.0
駒 橋		0	0.0	0	154.5	0	154.5
大月1丁目		501	9.0	0	0.0	501	9.0
大月2丁目		512	19.0	0	0.0	512	19.0
大月3丁目		360	11.0	0	0.0	360	11.0
御太刀1丁目		512	15.0	0	0.0	512	15.0
御太刀2丁目		304	15.0	0	0.0	304	15.0
駒橋1丁目		374	14.0	0	0.0	374	14.0
駒橋2丁目		123	16.0	0	0.0	123	16.0
駒橋3丁目		119	11.5	9	1.0	128	12.5
強 瀬		0	0.0	784	106.0	784	106.0
岩 殿		0	0.0	153	29.0	153	29.0
畑 倉		0	0.0	1,149	649.0	1,149	649.0
浅 利		0	0.0	385	278.0	385	278.0
ゆりヶ丘		0	0.0	354	10.0	354	10.0
鳥 沢		968	49.2	1,872	971.8	2,840	1,021.0
宮 谷		0	0.0	663	308.0	663	308.0
下和田		513	10.7	623	221.3	1,136	232.0
葛 野		0	0.0	924	520.0	924	520.0
殿 上		338	50.3	0	59.6	338	109.9
猿 橋		1,017	51.3	44	143.7	1,061	195.0
伊良原		0	0.0	335	19.0	335	19.0
藤 崎		0	0.0	1,313	198.0	1,313	198.0
桂台ニュータウン		1,522	30.1	0	0.0	1,522	30.1
合 計		8,011	351.5	10,443	4,758.5	18,454	5,110.0

注：()内は世帯数

(資料：地域整備課)

2. 地区別都市計画区域面積及び人口

(平成28年3月31日現在)

地区	区分	用途地域		用途地域外	
		人口 (人)	面積 (ha)	人口 (人)	面積 (ha)
大月町		3,653	159.9	1,844	1,245.1
賑岡町		0	0.0	2,825	1,072.0
富浜町		968	49.2	2,535	1,279.8
七保町		513	10.7	1,547	741.3
猿橋町		2,877	131.7	1,692	420.3
合計		8,011	351.5	10,443	4,758.5

(資料：地域整備課)

3. 用途地域面積

(平成28年3月31日現在)

項目	面積 (ha)	構成比 (%)
第1種低層住居専用地域	69.0	19.6
第1種中高層住居専用地域	1.2	0.3
第1種住居地域	176.0	50.1
準住居地域	80.3	22.8
近隣商業地域	7.5	2.1
商業地域	17.5	5.0
合計	351.5	100.0

(資料：地域整備課)

4. 道路の現況

(平成28年4月1日現在)

区分 道路別	路線数	実延長 (m)	構 成 比 (%)	舗 装		改 良		自 動 車 交 通 不 能	
				延 長 (m)	舗 装 率 (%)	延 長 (m)	改 良 率 (%)	延 長 (m)	交 通 不 能 率 (%)
総 数	857	361,710	100.0	299,676	82.8	226,030	62.5	31,740	8.8
国 道	2	50,867	14.1	50,867	100.0	12,666	24.9	-	-
県 道	13	39,076	10.8	39,076	100.0	23,798	60.9	-	-
市 道	842	271,767	75.1	209,733	77.2	189,566	69.8	31,740	11.7

国道20号 31,357m 国道139号 820m 一般国道指定外18,690m

(資料：国土交通省、富士東部建設事務所、建設課)

5. 橋梁の現況

(平成28年4月1日現在)

区分 道路別	橋 数	延 長 (m)	永 久 橋		木 橋		永 久 橋 ・ 木 橋 の う ち				永 久 率 (%)
			橋 数	延 長 (m)	橋 数	延 長 (m)	荷 重 制 限 橋		交 通 不 能 橋		
							橋 数	延 長 (m)	橋 数	延 長 (m)	
総 数	352	8,978.6	335	8,876.6	17	102	6	217.0	38.0	426.0	95.2
国 道	65	2,954.8	65	2,954.8	0	0	0	0.0	0.0	0.0	100.0
県 道	49	992.8	49	992.8	0	0	0	0.0	0.0	0.0	100.0
市 道	238	5,031.0	221	4,929.0	17	102	6	217.0	38.0	426.0	92.9

(資料：国土交通省、富士東部建設事務所、建設課)

6. 市道整備状況の推移

(単位：m)

区分		年度					
		2 3	2 4	2 5	2 6	2 7	2 8
実延長		265,759	265,987	267,010	268,959	270,927	271,767
実 延 長 の う ち	改良済延長 (改良率)	183,504 (69.0%)	184,216 (69.3%)	185,217 (69.4%)	187,028 (69.5%)	188,722 (69.7%)	189,566 (69.8%)
	舗装済延長 (舗装率)	203,705 (76.7%)	204,104 (76.7%)	205,145 (76.8%)	207,187 (77.0%)	208,822 (77.1%)	209,733 (77.2%)
	自動車交通 不道延長	31,745	31,647	31,654	31,801	31,801	31,740

(資料：建設課)

7. 市道橋梁整備状況の推移

(単位：ヶ所・m)

区分		年度						
		2 3	2 4	2 5	2 6	2 7	2 8	
木橋	箇所数	17	17	17	17	17	17	
	延長	102	102	102	102	102	102	
永久橋	箇所数	217	218	220	222	221	221	
	延長	4,850	4,863	4,903	4,931	4,929	4,929	
合計	箇所数	234	235	237	239	238	238	
	延長	4,952	4,965	5,005	5,033	5,031	5,031	
永久橋率 (%)		92.7	92.8	92.8	92.9	92.9	92.9	
木橋・ 永久橋の うち	荷重制限橋	箇所数	5	5	5	6	6	6
		延長	196	196	196	217	217	217
	交通不能橋	箇所数	38	38	38	38	38	38
		延長	546	546	546	546	546	546

(資料：建設課)

8. 構造別建物棟数及び面積の推移

(各年1月1日)

区 分		2 6		2 7		2 8	
		棟 数	床 面 積	棟 数	床 面 積	棟 数	床 面 積
総 数		16,627	2,063,905	16,559	2,061,859	16,539	2,061,948
課 税 家 屋	総 数	15,157	1,936,425	15,107	1,932,433	15,120	1,934,871
	木 造	11,700	1,367,794	11,659	1,362,989	11,656	1,364,461
	非木造	3,457	568,631	3,448	569,444	3,464	570,410
非 課 税 家 屋		91	19,927	105	24,439	107	24,446
免 税 点 以 下 の 家 屋		1,379	107,553	1,347	104,987	1,312	102,631
課 税 建 物 用 途 別	総 数	11,700	1,367,794	11,659	1,362,989	11,656	1,364,461
	木 住 宅	8,928	1,248,335	8,919	1,246,450	8,931	1,248,924
	店 舗 (事業所・銀行含)	123	12,616	124	12,523	125	12,643
	造 工 場 及 び 倉 庫	712	48,105	694	45,793	687	44,733
	そ の 他	1,937	58,738	1,922	58,223	1,913	58,161
	非 総 数	3,457	568,631	3,448	569,444	3,464	570,410
木 住 宅 ・ ア パ ー ト	1,044	167,229	1,047	167,732	1,046	167,299	
造 所 の 他	2,413	401,402	2,401	401,712	2,418	403,111	

(資料：税務課 固定資産の概要調書)

9. 市営住宅戸数の推移

(年度末現在)

区 分		2 2	2 3	2 4	2 5	2 6	2 7
木	造	17戸	17戸	17戸	7戸	2戸	2戸
非	木 造	661戸	657戸	657戸	657戸	645戸	645戸
合	計	678戸	674戸	674戸	664戸	647戸	647戸

(資料：建設課)

10. 市営住宅の現況

(平成28年3月31日現在)

地区名	団地名	建設年度	戸数	構造	敷地面積	戸当り積	所在地
初狩町	初狩団地	S 4 2	10	簡平	2,797.74㎡	36.63㎡	中初狩2,484
		4 2	10	〃		32.19	
大月	大月団地	2 3	2	木造	222.97	33.05	大月2-8-32
	花咲団地	H 1 0	16	中耐	1,847.23	59.96	花咲1,557-1
						72.47	
						71.93	
						97.91	
駒橋団地	3 0	8	簡平	3,543.73	19.83	駒橋3-2	
	3 0	12	〃		36.36		
	3 1	4	〃		36.36		
	3 2	2	〃		36.36		
みどう団地	H 6	10	中耐	1,289.99	82.61	花咲1,560	
		10	〃		69.68		
賑岡町	岩殿団地	4 3	10	簡平	3,202.56	36.63	畑倉2,446
		4 3	6	〃		32.19	
	畑倉団地	4 4	10	〃	2,800.24	36.63	畑倉1,240-1
		4 4	10	〃		32.19	
	浅利団地	4 7	4	〃	9,979.94	34.83	浅利440-1
		4 7	12	〃		38.58	
		4 8	6	〃		37.46	
		4 8	24	中耐		52.63	
		4 9	4	簡平		41.51	
石動団地	4 9	32	中耐	16,668.00	52.63	強瀬1,848	
	5 7	24	〃		71.57		
	5 8	24	〃		71.57		
	5 9	24	〃		71.57		
	6 0	24	〃		71.57		
	6 1	30	〃		71.57		
6 2	24	〃	71.57				
七保町	下和田団地	3 8	6	簡平	5,947.93	36.63	下和田913
		3 8	10	〃		32.19	
		4 0	2	〃		36.63	
		4 0	2	〃		32.19	
		4 1	10	〃		36.63	
		4 1	10	〃		32.19	
猿橋町	殿上団地	3 7	19	〃	1,877.67	32.19	殿上559
	梨木ヶ原団地	3 9	10	〃	3,289.59	36.63	猿橋1,634
		3 9	10	〃		32.19	
		4 0	8	〃		32.19	
		4 0	8	〃		36.63	
	アックメ団地	5 3	30	中耐	6,678.00	62.93	猿橋289
5 4		30	〃	65.03			
恋路団地	6 3	30	〃	8,634.47	71.79	藤崎632	
	H 2	30	〃		71.79		
富浜町	横吹団地	5 1	30	〃	6,291.49	62.51	鳥沢909
		5 2	30	〃		60.98	
		5 3	20	〃		62.93	

※花咲団地のうち4戸は特定公共賃貸住宅である。

(資料：建設課)

上下水道

1. 上水道の状況

区分		年度				
		2 4	2 5	2 6	2 7	2 8
計 画 給 水 人 口 (人)		45,890	45,890	45,890	45,890	45,890
給 水 区 域 内 人 口 (人)		41,646	41,345	40,690	39,668	38,860
現 在 給 水 人 口 (人)		38,741	38,098	37,492	36,575	35,831
給 水 戸 数 (戸)		16,221	15,078	15,069	14,951	14,951
給 水 普 及 率 (%)		93	92	92	92	92
施 設 能 力 (m ³ /日)		37,320	37,320	36,600	36,600	36,600
取 水 能 力 (m ³ /日)		36,530	36,530	36,530	36,530	36,530
年 間 給 水 量	年 間 配 水 量 (千m ³)	6,421	6,371	6,112	6,162	5,892
	年 間 有 収 水 量 (千m ³)	4,668	4,586	4,410	4,351	4,322
	有 収 率 (%)	73	72	72	71	73
一 日 当 た り の 給 水 量	計 画 一 日 最 大 給 水 量 (m ³)	29,620	29,620	29,620	29,620	29,620
	一 日 最 大 給 水 量 (m ³)	20,775	19,414	19,037	19,001	18,112
	一 日 平 均 給 水 量 (m ³)	17,594	17,457	16,748	16,838	16,144
	有 収 水 量 (m ³)	12,756	12,565	12,083	11,888	11,842
一 日 一 人 当 た り の 給 水 量	計 画 一 人 一 日 最 大 給 水 量 (リットル)	645	645	645	645	645
	一 人 一 日 最 大 給 水 量 (リットル)	536	510	508	520	505
	一 人 一 日 平 均 給 水 量 (リットル)	454	458	447	460	451
	有 収 水 量 (リットル)	329	330	322	325	330

(資料：東部地域広域水道企業団)

2. 簡易水道の状況

区分		年度				
		2 4	2 5	2 6	2 7	2 8
計 画 給 水 人 口 (人)		12,215	12,215	12,215	12,375	12,215
給 水 区 域 内 人 口 (人)		7,242	7,051	6,871	6,723	6,407
現 在 給 水 人 口 (人)		7,242	7,051	6,871	6,723	6,407
給 水 戸 数 (戸)		2,542	2,566	2,544	2,544	2,508
給 水 普 及 率 (%)		100.0	100.0	100.0	100.0	100.0
施 設 能 力 (m ³ /日)		4,377	4,377	4,377	4,417	4,377
取 水 能 力 (m ³ /日)		4,377	4,377	4,377	4,377	4,377
年 間 給 水 量	年 間 配 水 量 (千m ³)	1,126	1,105	1,068	1,056	1,018
	年 間 有 収 水 量 (千m ³)	833	811	772	761	736
	有 収 率 (%)	74.0	73.4	72.2	72.1	72.3
一 日 当 た り の 給 水 量	計 画 一 日 最 大 給 水 量 (m ³)	3,519	3,519	3,519	3,559	3,519
	一 日 最 大 給 水 量 (m ³)	4,175	4,312	3,761	4,053	3,775
	一 日 平 均 給 水 量 (m ³)	3,086	3,027	2,926	2,885	2,790
	有 収 水 量 (m ³)	2,283	2,223	2,114	2,086	2,016
一 日 一 人 当 た り の 給 水 量	計 画 一 日 最 大 給 水 量 (m ³)	0.29	0.29	0.29	0.29	0.29
	一 日 最 大 給 水 量 (m ³)	0.58	0.61	0.41	0.60	0.59
	一 日 平 均 給 水 量 (m ³)	0.43	0.43	0.43	0.43	0.44
	有 収 水 量 (m ³)	0.32	0.32	0.31	0.31	0.31

(資料：地域整備課)

3. 上水道水源別取水能力

(平成28年3月31日)

施設名	市別	名称	種別	位置	取水量 (m ³ /日)
上水道 (取水能力 36,530m ³ /日)	大月市	九鬼水源	伏流水	都留市九鬼	7,000
		堂地水源	地下水	大月市下花咲	廃止
		猿橋水源	湧水	〃猿橋町小沢	廃止
		下和田水源	地下水	〃七保町下和田	廃止
		百蔵水源	湧水	〃七保町下和田	廃止
		加良沢水源	地下水	〃富浜町鳥沢	廃止
		久保水源	地下水	〃猿橋町藤崎	廃止
		大島水源	地下水	〃七保町葛野	廃止
		深城水源	表流水	〃七保町下和田	18,000
	花咲水源	地下水	〃大月町花咲	800	
	上野原市	三二山水源	表流水	上野原市桐原	10,010
		新田水源	地下水	〃新田	廃止
		鶴島水源	伏流水	〃鶴島	720

注：平成18年度から企業団給水開始に伴い水源は上野原市を含む (資料：東部地域広域水道企業団)

4. 簡易水道地区別箇所及び取水量
平成27年度

地区別	箇所数	水源種別箇所数				取水量 (m ³ /日)
		表流水	伏流水	地下水	湧水	
笹子	3	0	0	1	2	(推定) 420
初狩	5	0	0	2	3	(推定) 1,022
大月	2	2	0	0	0	(推定) 971
賑岡	1	1	0	0	0	(推定) 139
七保	1	1	0	0	0	(推定) 33
猿橋	4	4	0	0	0	(推定) 167
富浜	2	2	0	0	0	(推定) 205
梁川	2	2	0	0	0	(推定) 88
計	20	12	0	3	5	(推定) 3,045

平成28年度

地区別	箇所数	水源種別箇所数				取水量 (m ³ /日)
		表流水	伏流水	地下水	湧水	
笹子	3	0	0	1	2	(推定) 414
初狩	5	0	0	2	3	(推定) 1,022
大月	2	2	0	0	0	(推定) 927
賑岡	1	1	0	0	0	(推定) 117
七保	1	1	0	0	0	(推定) 33
猿橋	3	3	0	0	0	(推定) 136
富浜	2	2	0	0	0	(推定) 202
梁川	2	2	0	0	0	(推定) 86
計	19	11	0	3	5	(推定) 2,937

(資料：地域整備課 簡易水道担当)

5. 水利用区分別及び水源別取水量

平成27年度

利 用 区 分		合 計	水 源 別			
			河 川 水	地 下 水	湧 水	伏 流 水
		m ³ /日	m ³ /日	m ³ /日	m ³ /日	m ³ /日
水道用水	上 水 道	36,530	28,010	800	0	7,720
	簡 易 水 道	3,045	1,765	1,053	227	0
農 業 用 水		134,784	134,784	-	-	-
合 計		174,359	164,559	1,853	227	7,720

平成28年度

利 用 区 分		合 計	水 源 別			
			河 川 水	地 下 水	湧 水	伏 流 水
		m ³ /日	m ³ /日	m ³ /日	m ³ /日	m ³ /日
水道用水	上 水 道	36,530	28,010	800	0	7,720
	簡 易 水 道	2,937	1,648	1,070	219	0
農 業 用 水		134,784	134,784	-	-	-
合 計		174,251	164,442	1,870	219	7,720

(資料：東部広域水道企業団・市民課・産業観光課)

6. 農業用水 地区別利用状況

(平成28年3月31日現在)

地 区 別	取 水 施 設 箇 所 数	かんがい 面積 (ha)	用 水 量	
			m ³ /秒	m ³ /日
笹 子 町	6	15.0	0.13	11,232
初 狩 町	9	33.3	0.22	19,008
大 月 町	14	75.5	0.42	36,288
賑 岡 町	7	43.5	0.27	23,328
七 保 町	3	26.7	0.16	13,824
猿 橋 町	5	38.0	0.21	18,144
富 浜 町	4	7.0	0.04	3,456
梁 川 町	7	17.5	0.11	9,504
合 計	55	256.5	1.56	134,784
大 月 ・ 猿 橋 町	五ヶ堰用水	4.5	0.25	21,600
猿 橋 町	小篠溜池	11.0	貯 水 量	90,000m ³

(資料：産業観光課)

7. 公共下水道整備状況及び普及状況

区 分 / 年 度		平成23年度末	平成24年度末	平成25年度末	平成26年度末	平成27年度末
① 排水面積	(h a)	0.92	0.90	4.98	0.77	1.87
累計	(h a)	163.10	164.00	168.98	169.75	171.62
② 管路施設延長	(m)	136	529	272	420	15
累計	(m)	43,020	43,549	43,821	44,241	44,256
③ 供用開始人口	(人)	37	222	59	56	0
累計	(人)	4,304	4,526	4,585	4,641	4,641
④ 普及率	(%)	15.1	16.2	16.7	17.3	18.0
⑤ 水洗化済人口	(人)	145	101	141	88	101
累計	(人)	2,878	2,979	3,120	3,208	3,309
⑥ 水洗化率	(%)	67.1	65.8	68.0	69.1	71.3

(資料：地域整備課)

供用開始：平成16年度

普及率 = 供用開始人口累計 ÷ 行政人口 × 100

水洗化率 = 水洗化済人口累計 ÷ 供用開始人口累計 × 100

運輸・通信

運輸・通信

1. 車種別自動車保有台数の推移

(単位：台)

区分		年次					
		2 2	2 3	2 4	2 5	2 6	2 7
貨物用	普通車	456	437	449	444	475	488
	小型車	925	902	873	819	819	809
	被けん引車	5	4	4	4	4	4
乗合用バス		68	71	63	64	64	71
乗用	普通車	3,979	3,971	3,946	3,924	3,865	3,895
	小型車	5,814	5,730	5,617	5,499	5,392	5,200
特種用途車		431	418	410	411	417	419
大型特殊車		97	97	96	98	105	107
小型二輪車		306	319	329	336	343	350
小計		12,081	11,949	11,787	11,599	11,484	11,343
軽自動車		9,224	9,239	9,533	9,622	9,817	9,521
原動機付自転車		2,339	2,222	2,277	2,169	2,122	1,894
合計		23,644	23,410	23,597	23,390	23,423	22,758

(資料：関東運輸局山梨運輸支局・税務課)

2. 国道20号線交通量の推移

年度 地点名	18	19	20	21	22	23	24	25	26	27
猿橋町猿橋	***	***	***	***	14,674 (18,948)	***	***	***	***	14,003 (18,071)
笹子町黒野田	***	***	***	***	6,644 (9,434)	***	***	***	***	9,099 (11,785)

秋12時間(7時~19時) 方向上下計
 () 内秋24時間(7時~7時)
 *** 観測設定無し

(資料: 道路交通センサス)

3. 中央自動車道大月インター交通量

年度	区分		流入車		流出車	
	総台数	1日平均台数	台数	1日平均台数	台数	1日平均台数
19	2,831,625	7,737	1,432,526	3,914	1,399,099	3,823
20	2,826,664	7,744	1,438,948	3,942	1,387,716	3,802
21	2,801,538	7,675	1,410,732	3,865	1,394,333	3,820
22	4,202,945	11,515	2,109,611	5,780	2,093,344	5,735
23	3,184,069	8,700	-	-	-	-
24	3,231,871	8,854	-	-	-	-
25	2,671,452	7,319	-	-	-	-
26	2,604,781	7,136	-	-	-	-
27	2,590,746	7,079	-	-	-	-
28	2,548,434	6,982	-	-	-	-

注: 料金無料車が含まれる。

(資料: 中日本高速道路株式会社)

注: 平成23年度より、流入車・流出車の項目は総台数のみとします。

4. JR・私鉄駅別乗客数

(単位：人)

駅名		年度				
		23	24	25	26	27
J	梁川	-	-	-	-	-
	鳥沢	345,780	338,247	330,060	-	-
	猿橋	574,199	574,600	557,251	536,323	525,245
	大月	1,886,045	1,977,929	1,999,680	1,974,452	2,023,298
	初狩	139,153	-	-	-	-
R	笹子	-	-	-	-	-
	計	2,945,177	2,890,776	2,886,991	2,510,775	2,548,543
私鉄	富士急行 大月	1,015,541	1,373,617	1,493,077	1,527,665	1,269,092
	合計	3,960,718	4,264,393	4,380,068	4,038,440	3,817,635

(資料：JR東日本八王子支社・富士急行(株))

注 JRについては、乗車人数のみ・私鉄については、乗降者人数の合計。

注 無人駅（梁川・鳥沢・初狩・笹子）については、開示できないこととなった。

注 私鉄については、乗車券購入者数で把握しており、平成27年3月から交通系ICカード導入に伴い減少しているが、利用者は増加している。

6. 電話加入台数及び普及状況の推移

(各年度末現在)

項目 \ 年度	2 3	2 4	2 5	2 6	2 7
一 般 加 入 電 話 数	6,134	5,666	5,305	5,022	4,787
公 衆 電 話 数	67	63	61	59	55
総 数	6,201	5,729	5,366	5,081	4,842

(資料：N T T東日本山梨支店)

項目 \ 年度	2 3	2 4	2 5	2 6	2 7
INSネット64加入数	707	557	490	431	382
INSネット1500加入数	3	3	2	2	2

(資料：N T T東日本山梨支店)

市民生活

1. 市民所得

(1) 総生産額及び分配所得の推移

年 度	市内総生産 (千円)	市民所得 (千円)	国勢調査人口 (人)	市民1人当り		就業者数 (人)	就業者1人当り	
				総生産 (千円)	分配所得 (千円)		総生産 (千円)	分配所得 (千円)
平成12年	97,345,538	88,679,028	33,124	2,939	2,677	-	7,117	6,484
平成17年	86,564,662	76,112,211	30,879	2,803	2,465	-	7,897	6,528
平成22年	77,395,773	69,363,150	28,120	2,752	2,467	13,068	5,923	5,308
平成27年	70,091,431	64,275,643	25,419	2,757	2,529	12,640	5,545	5,085

(資料：市町村民経済計算報告)

注 【市町村内主義】 市内で行われた経済活動を対象 市の居住者であるか否かは問わない

【市町村民主義】 市内に居住する者が行った経済活動を対象 市内か市外で行ったかは問わない

注 次の年度のデータの公表時、前の年度のデータが再計算される

注 H27より計算方法変更のため【就業者数】がH12, 17は市町村内就業者数、H22, 27は市町村民就業者数となっている

注 【就業者数】 H12, 17は非公表

(2) 市内総生産

(平成27年度)

項 目	所得額 (千円)	構成比 (%)
第 1 次 産 業	272,190	0.4
農 業	73,784	0.1
林 業	198,406	0.3
漁 業	-	-
第 2 次 産 業	17,746,837	25.3
鉱 業	-	-
建 設 業	4,866,923	6.9
製 造 業	12,879,914	18.4
第 3 次 産 業	51,743,343	73.8
卸 売 ・ 小 売 業	2,885,412	4.1
金 融 ・ 保 険 業	2,244,775	3.2
運 輸 ・ 郵 便 業	8,005,517	11.4
電 気 ・ ガ ス ・ 水 道 業	7,546,441	10.8
サ ー ビ ス 業	7,131,398	10.2
不 動 産 業	7,519,750	10.7
公 務	4,539,148	6.5
情 報 通 信 業	1,911,008	2.7
教 育	3,793,370	5.4
保 健 衛 生 ・ 社 会 事 業	6,166,523	8.8
計	69,762,370	99.5
輸 入 品 に 課 せ ら れ る 税 ・ 関 税	1,161,664	1.7
総 資 本 形 成 に 係 る 消 費 税 (控 除)	832,603	1.2
市 内 総 生 産	70,091,431	100.0

(資料：市町村民経済計算報告)

(3) 市民所得の分配

(平成27年度)

項 目	所得額 (千円)	構成比 (%)
1. 雇 用 者 所 得	46,270,017	72.0
(1) 賃 金 ・ 俸 給	38,892,875	60.5
(2) 社会保障雇主負担	7,377,142	11.5
2. 財 産 所 得	4,527,941	7.0
(1) 一 般 財 政	△ 66,402	-0.1
(2) 対家計民間非営利団体	44,962	0.1
(3) 家 計	4,549,381	7.1
a. 利 子	1,138,995	1.8
b. 配 当	712,048	1.1
c. 賃 貸 料	360,440	0.6
d. 財 産 所 得	2,337,898	3.6
3. 企 業 所 得	13,477,685	21.0
(1) 民間法人企業 (配当控除後)	4,287,494	6.7
(2) 公 的 企 業	189,616	0.3
(3) 個 人 企 業	9,000,575	14.0
a. 農林・水産業	213,135	0.3
b. その他の産業	2,561,345	4.0
c. 持 家	6,226,095	9.7
市民分配所得	64,275,643	100.0

(資料：市町村民経済計算報告)

2. 社会福祉
 (1) 市内保育所の現況

(平成28年4月1日現在)

区分 保育所別	保育所児童数		建物面積			屋外 運動場	保育士数	給食施設 の有無	定員1人当 り建物面積	定員1人当 り屋外運動場	入所率	
	定数	入所数	鉄骨鉄筋	木造	計							
公立	総数	180人	100人	1,022㎡	0㎡	1,022㎡	1,096㎡	18人	-	5.7㎡	6.1㎡	55.6%
	初狩保育所	90	43	597	-	597	566	8	有	6.6㎡	6.3㎡	47.8%
	富浜保育所	90	57	425	-	425	530	10	〃	4.7㎡	5.9㎡	63.3%
私立	総数	190人	184人	634㎡	527㎡	1,161㎡	1,730㎡	29人	-	6.1㎡	9.1㎡	96.8%
	真木保育園	40	37	-	288	288	750	6	有	7.2㎡	18.8㎡	92.5%
	大月保育園	90	88	634	-	634	595	12	〃	7.0㎡	6.6㎡	97.8%
	ふたば保育園	60	59	-	239	239	385	11	〃	4.0㎡	6.4㎡	98.3%

(資料：福祉課子育て支援担当)

(2) 保育所(園)児童数の推移

(各年4月1日現在)

施設名	年 定 数	公立保育所							施設名	年 定 数	私立保育園								
		計	0歳児	1歳児	2歳児	3歳児	4歳児	5歳児			計	0歳児	1歳児	2歳児	3歳児	4歳児	5歳児		
初狩 保育所	20	59	0	5	6	12	20	16	真木 保育所	20	60	0	1	6	17	19	17		
	21	57	1	6	5	12	13	20		21	60	56	0	4	6	11	16	19	
	22	52	1	5	6	14	13	13		22	50	51	0	0	10	10	13	18	
	23	47	1	1	6	10	16	13		23	50	42	0	1	3	12	11	15	
	24	44	0	6	1	11	10	16		24	40	31	0	1	1	5	11	13	
	25	38	0	4	8	4	13	9		25	40	35	0	3	8	6	7	11	
	26	38	0	4	5	10	6	13		26	40	31	0	1	6	11	6	7	
	27	39	2	3	5	12	11	6		27	40	33	0	1	4	10	12	6	
28	43	1	6	5	8	11	12	28	40	37	0	7	4	4	10	12			
富浜 保育所	20	84	5	5	11	19	23	21	大月 保育園	20	103	7	16	19	21	20	20		
	21	76	3	7	11	14	18	23		21	103	6	15	20	19	22	21		
	22	72	0	9	10	21	12	20		22	90	101	4	20	17	17	22	21	
	23	70	0	4	15	17	22	12		23	90	99	3	14	20	22	18	22	
	24	79	0	7	9	24	17	22		24	90	95	8	8	15	25	21	18	
	25	71	1	6	9	16	23	16		25	90	101	3	23	11	20	24	20	
	26	75	2	7	11	17	15	23		26	90	88	3	7	24	12	21	21	
	27	66	3	6	8	15	18	16		27	90	88	5	13	10	25	13	22	
28	57	1	8	6	9	15	18	28	90	88	7	12	18	12	26	13			
瀬戸 保育所	20	15	0	1	1	3	7	3	ふたば 保育園	20	63	1	5	9	16	16	16		
	21	16	0	2	2	2	3	7		21	67	2	5	10	17	16	17		
	22	13	0	1	4	4	1	3		22	63	2	3	11	10	21	16		
	23	9	0	0	2	3	3	1		23	60	57	3	5	7	11	10	21	
	24	11	0	0	0	1	6	4		24	60	47	1	10	7	8	11	10	
	25	10	0	2	2	0	1	5		25	60	54	3	6	15	10	9	11	
	26	0	26年度から休園							26	60	59	3	5	11	18	12	10	
	27	0	26年度から休園							27	60	60	3	6	9	15	15	12	
28	0	26年度から休園							28	60	59	1	7	8	13	16	14		
公立 保育所 合計	20	158	5	11	18	34	50	40	私立 保育所 合計	20	226	8	22	34	54	55	53		
	21	149	4	15	18	28	34	50		21	210	226	8	24	36	47	54	57	
	22	137	1	15	20	39	26	36		22	210	215	6	23	38	37	56	55	
	23	126	1	5	23	30	41	26		23	200	198	6	20	30	45	39	58	
	24	134	0	13	10	36	33	42		24	200	173	9	19	23	38	43	41	
	25	119	1	12	19	20	37	30		25	190	190	6	32	34	36	40	42	
	26	113	2	11	16	27	21	36		26	190	178	6	13	41	41	39	38	
	27	105	5	9	13	27	29	22		27	190	181	8	20	23	50	40	40	
28	100	2	14	11	17	26	30	28	190	184	8	26	30	29	52	39			

(資料：福祉課)

(3) 総合福祉センターの利用状況

(平成27年度)

区分	総数	児童母子 福祉センター	障害者 福祉センター	保健 センター	老人福祉 センター	多目的 ホール
利用回数	1,708	294	857	197	88	272
利用人員	32,590	7,590	7,933	3,770	5,910	7,387

(資料：福祉課)

注：利用回数には児童館及び入浴のみ利用者を除く。

(4) 身体障害者数の推移

(各年度末現在)

年度	総数		視覚障害		聴覚平衡機能障害		音声・言語機能障害		肢体不自由		内部障害	
	18才未満	18才以上	18才未満	18才以上	18才未満	18才以上	18才未満	18才以上	18才未満	18才以上	18才未満	18才以上
23	15	1,480	1	101	1	114	0	18	9	728	4	519
24	13	1,138	1	72	1	90	0	13	8	523	3	440
25	13	1,137	1	69	1	90	0	13	8	533	3	432
26	12	1,129	1	63	1	90	0	12	7	533	3	431
27	13	1,092	1	62	1	91	0	13	8	547	3	379

(資料：福祉課)

(5) 等級別身体障害者数の推移

(各年度末現在)

年 度	総 数		1 級		2 級		3 級		4 級		5 級		6 級	
	18才未満	18才以上	18才未満	18才以上	18才未満	18才以上	18才未満	18才以上	18才未満	18才以上	18才未満	18才以上	18才未満	18才以上
2 3	15	1,480	6	504	3	238	3	203	1	384	0	73	2	78
2 4	13	1,138	6	401	3	167	3	169	1	301	0	49	0	51
2 5	13	1,137	6	407	2	160	2	169	3	301	0	50	0	50
2 6	12	1,129	5	406	2	159	2	164	3	300	0	50	0	50
2 7	13	1,092	6	416	2	160	2	165	2	254	1	49	0	48

(資料：福祉課)

(6) 生活保護世帯数の推移

(各年度末現在)

年度		23	24	25	26	27
区分	世帯数	133	146	149	154	154
人	実数	159	187	190	199	194
員	保護率	5.7	6.8	7.1	7.6	7.5

注：保護率は1,000人当り

(資料：福祉課)

(7) 生活保護費の推移

(各年度末現在) (単位：千円)

年度		23	24	25	26	27
区分	生活保護費総額	334,505	307,520	314,548	312,112	310,280
	生活扶助費	81,566	94,424	96,450	102,463	103,683
	医療扶助費	221,829	174,348	176,905	165,128	161,964
	住宅扶助費	12,306	16,530	18,009	18,875	20,184
	その他の扶助費	18,804	22,218	23,184	25,646	24,449

(資料：福祉課)

3. 年金・保険

(1) 拠出年金給付状況

(各年度末現在) (単位：人・件・千円)

年 度		2 3	2 4	2 5	2 6	2 7	
被 保 険 者 数	総 数	5,918	5,739	5,477	5,158	4,169	
	第1号	強 制	3,921	3,848	3,693	3,489	2,751
		任 意	53	46	42	36	36
	第 3 号	1,944	1,845	1,742	1,633	1,382	
給 付 状 況	総数	件 数	8,455	8,746	8,897	9,144	9,253
		年 金 額	5,274,038	5,534,378	5,683,549	5,821,719	6,006,599
	老齢 基礎 年金	件 数	6,991	7,308	7,573	7,949	8,152
		年 金 額	4,522,102	4,743,304	4,937,954	5,138,392	5,349,323
	老齢 年金	件 数	1,017	898	790	667	570
		年 金 額	363,784	322,300	284,030	233,895	201,465
	障害 基礎 年金	件 数	378	464	465	463	469
		年 金 額	336,445	407,930	406,758	398,806	406,988
	障害 年金	件 数	27	26	23	21	16
		年 金 額	23,469	22,808	20,430	18,354	14,236
	遺族 基礎 年金	件 数	36	45	41	40	42
		年 金 額	27,775	35,620	31,961	30,363	32,660
	母子 年金	件 数	-	0	0	0	0
		年 金 額	-	0	0	0	0
	遺児 年金	件 数	-	0	0	0	0
		年 金 額	-	0	0	0	0
	寡婦 年金	件 数	6	5	5	4	4
		年 金 額	463	2,416	2,416	1,909	1,927

(資料：市民課)

注)昭和61年4月1日、年金制度改正により、年金加入者の分類が変わる。

障害基礎年金は新法、障害年金は旧法の該当者に分類した。

(2) 老齢福祉年金給付状況

平成24年度以降、給付対象者はいない

(3) 国民健康保険の概況

年 度	住 民 基 本 台 帳		国 民 健 康 保 険		加 入 率 (%) 一世帯当り		
	世 帯 数	人 口	世 帯 数	被 保 険 者 数	世 帯 数	被 保 険 者 数	被 保 険 者 数
2 3	10,682	27,934	4,411	7,894	41.3	28.3	1.79
2 4	10,698	27,505	4,395	7,745	41.1	28.2	1.76
2 5	10,619	26,854	4,295	7,465	40.4	27.8	1.74
2 6	10,588	26,302	4,204	7,190	39.7	27.3	1.71
2 7	10,545	25,775	4,157	6,975	39.4	27.1	1.68

(資料：市民課)

(4) 保険給付状況

(単位：円)

種別	受診件数	費用額 A=(B+C+D)	保険者負担分 B	一部負担金 C	他法負担金 D	受診率 (%)	1件当り 費用額	1人当り 費用額	
療養の給付	2 3	109,429	2,592,472,916	1,894,091,761	526,740,019	171,641,136	1,362.42	23,508	320,278
	2 4	109,970	2,701,031,952	1,967,599,446	547,966,320	185,466,186	1,419.88	24,562	348,745
	2 5	107,702	2,762,952,519	2,015,172,967	567,866,392	179,913,160	1,442.76	25,654	370,121
	2 6	106,897	2,747,963,840	2,006,656,394	593,034,309	148,273,137	1,486.75	25,707	382,192
	2 7	104,997	2,771,985,150	2,025,375,575	658,958,930	87,650,645	1,505.33	26,401	397,417
療養費	2 3	2,051	20,417,239	14,898,324	4,807,341	711,574	25.53	9,954	2,542
	2 4	2,022	26,355,671	19,163,906	6,452,775	738,990	26.12	13,034	3,403
	2 5	1,942	20,744,725	15,290,689	4,613,272	840,764	26.01	10,682	2,779
	2 6	1,896	19,769,065	14,562,095	4,534,535	672,435	26.37	10,427	2,750
	2 7	1,732	16,125,620	11,840,257	3,787,955	497,408	24.83	9,310	2,312
療養諸費計	2 3	111,480	3,256,950,761	2,553,050,691	531,547,360	172,352,710	1,387.95	33,462	322,820
	2 4	111,992	2,727,387,623	1,986,763,352	554,419,095	186,205,176	1,446.00	37,596	352,148
	2 5	109,644	2,783,697,244	2,030,463,656	572,479,664	180,753,924	1,468.77	36,336	372,900
	2 6	108,793	2,767,732,905	2,021,218,489	597,568,844	148,945,572	1,513.12	36,134	384,942
	2 7	106,729	2,788,110,770	2,037,215,832	662,746,885	88,148,053	1,530.16	35,711	399,729

(資料：市民課)

(5) 療養給付の推移

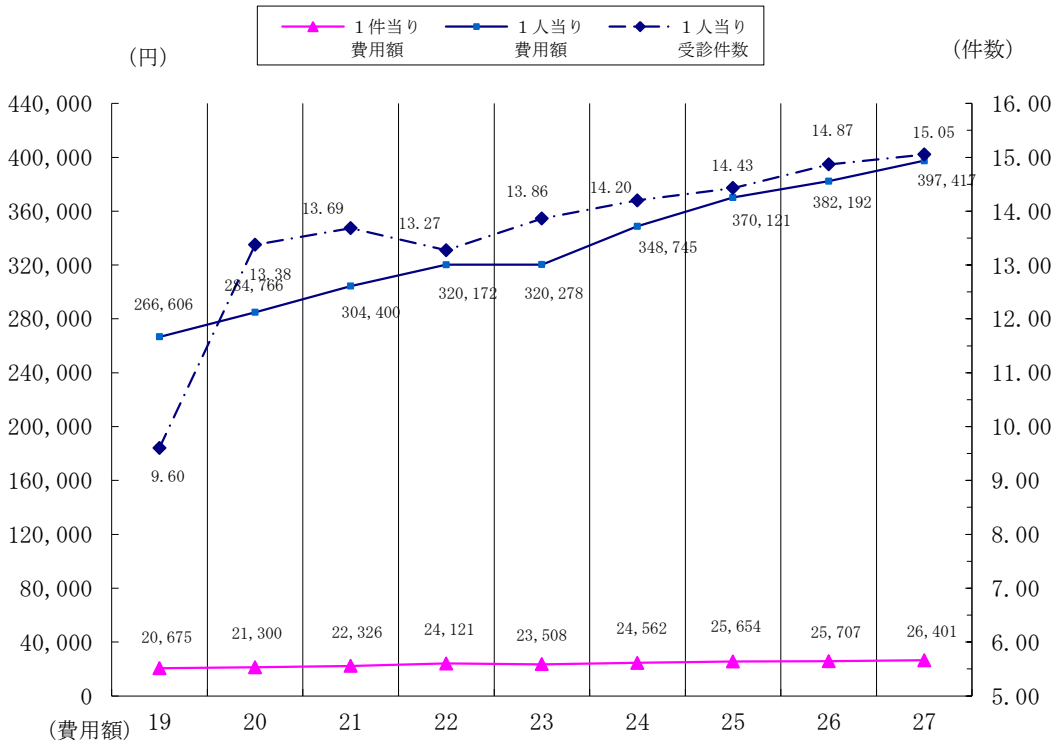

(6) 国民健康保険付加給付状況

(単位：件・円)

年度	総 額		出産育児一時金		葬 祭 費	
	件 数	給 付 額	件 数	給 付 額	件 数	給 付 額
23	68	11,870,284	23	9,620,284	45	2,250,000
24	63	10,201,174	19	8,001,174	44	2,200,000
25	65	9,108,000	16	6,658,000	49	2,450,000
26	67	10,378,000	19	7,978,000	48	2,400,000
27	54	10,067,230	20	8,367,230	34	1,700,000

(資料：市民課)

注：平成20年度から75歳以上の葬祭費については後期高齢者制度から支給

4. 介護保険事業の状況

(1) 要介護度別認定者数

(平成28年3月末現在)

区 分	要支援1	要支援2	要介護1	要介護2	要介護3	要介護4	要介護5	計
第1号被保険者	91	155	274	204	270	200	150	1,344
第2号被保険者	1	1	4	0	2	7	2	17
合 計	92	156	278	204	272	207	152	1,361

(資料：保健介護課)

(2) 在宅介護サービス給付実績

(単位：円)

年 度 サービス名	24年度 給付額	25年度 給付額	26年度 給付額	27年度 給付額
訪問介護	150,909,200	165,655,824	148,209,027	145,034,941
訪問入浴	21,704,553	21,741,355	21,004,339	17,628,036
訪問看護	28,331,244	32,526,504	33,002,775	28,641,249
訪問リハビリ	443,322	2,613,780	4,672,314	4,940,578
通所介護	356,787,180	389,431,869	415,901,690	460,936,454
通所リハビリ	57,304,403	68,677,851	72,821,317	77,727,985
福祉用具貸与	46,980,585	54,085,651	55,834,605	61,549,671
短期入所	116,064,972	136,005,730	139,055,730	140,113,288
その他単品	295,868,252	308,711,280	395,803,674	404,720,181
福祉用具購入	2,475,496	2,059,730	1,987,561	2,940,282
住宅改修	7,601,623	8,314,732	6,476,739	8,819,173
合 計	1,084,470,830	1,189,824,306	1,294,769,771	1,353,051,838

(資料：保健介護課)

(3) 施設介護サービス給付実績

(単位：円)

年 度 サービス名	24年度 給付額	25年度 給付額	26年度 給付額	27年度 給付額
老人福祉施設	362,755,099	354,281,929	360,812,407	397,576,532
老人保健施設	425,712,633	455,643,620	483,349,079	465,691,770
療養型医療施設	16,701,726	17,593,561	20,141,982	21,053,081
合 計	805,169,458	827,519,110	864,303,468	884,321,383

(資料：保健介護課)

5. 医療・衛生

(1) 医療施設の状況

(各年10月1日現在) (各年3月31日現在)

年次	病 院		診 療 所				歯 科 診 療 所	薬 局
	施設数	病床数	施設数	有床診療所 施設数	病床数	無床		
23	1	223	21	2	22	19	13	13
24	1	223	21	2	22	19	13	13
25	1	223	21	2	22	19	13	14
26	1	200	22	2	22	20	13	14
27	1	200	22	2	22	20	13	14

注：医療法・薬事法に基づく許可及び届け出から

(資料：富士・東部保健福祉事務所)

(2) 医療従事者数及び施設数の推移

従事者数

(各年12月31日現在)

施設数

(各年3月31日現在)

年次	従事者数								施設数			
	医 師	歯 医 科 師	薬 剤 師	助 産 師	保 健 師	看 護 師	准 護 看 師	あ ん ま マ ッ サ ー ジ 指 圧 師	は り 師	き ゅ う 師	柔 整 復 道 師	
22	29	19	31	0	11	97	48	11	7	6	4	
23	2年に1度の調査											
24	25	19	31	0	11	101	40	10	6	5	6	
25	2年に1度の調査											
26	31	20	31	0	12	110	47	11	7	6	6	
27	2年に1度の調査											

注：本市に就業する者の数である。

注：2年に1度の調査である。

(資料：富士・東部保健福祉事務所)

(3) 市立中央病院概況の推移

(各年7月1日現在)

項目		年度					
		24	25	26	27	28	
取 扱	外 来	年 計	80,362	69,797	75,023	77,859	75,814
		1日平均	274	237	256	265	259
患 者 数	入 院	年 計	28,489	27,934	28,743	28,672	25,702
		1日平均	78	77	79	79	70
数	計	年 計	108,851	97,731	103,766	106,531	101,516
		1日平均	352	314	335	344	329
入院外来患者比率 (%)			282.1	249.9	261.0	271.6	295.0
病 床 数			223	223	223	200	200
病 床 利 用 率			35.00	34.31	35.31	39.17	35.21
職 員 数	医 師		81	72	86	83	86
	看 護 師		85	77	87	93	91
	薬 剤 師		7	6	6	6	7
	X 線 技 師		6	6	6	5	6
	臨床検査技師		9	9	9	9	9
	事 務 員		20	18	24	23	26
	そ の 他		47	48	55	52	49
	計		255	236	273	271	274

(資料：医事管理課)

(4) 選択死因順位別死亡者数

年次	1 位			2 位			3 位			4 位			5 位			その他の 選択死因		選択死因 死亡総数	
	死因名	死者 数	死亡率 (%)	死因名	死者 数	死亡率 (%)	死因名	死者 数	死亡率 (%)	死因名	死者 数	死亡率 (%)	死因名	死者 数	死亡率 (%)	死者 数	死亡率 (%)	死者 数	死亡率 (%)
23	悪性 新生物	94	(31.9)	心疾患	58	(19.7)	肺炎	42	(14.2)	脳血管 疾患	33	(11.2)	老衰 自殺 (同数)	28	(9.5)	40	(13.6)	295	(100.0)
24	悪性 新生物	86	(31.9)	脳血管 疾患	51	(18.9)	心疾患	50	(18.5)	肺炎	41	(15.2)	不慮の 事故	22	(8.1)	20	(7.4)	270	(100.0)
25	悪性 新生物	95	(29.2)	脳血管 疾患	56	(17.2)	心疾患	56	(17.2)	肺炎	41	(12.6)	老衰	25	(7.7)	52	(16.0)	325	(100.0)
26	悪性 新生物	91	(28.7)	心疾患	65	(20.5)	脳血管 疾患	38	(12.0)	肺炎	37	(11.7)	老衰	31	(9.8)	53	(16.7)	317	(100.0)
27	悪性 新生物	76	(27.5)	心疾患	54	(19.6)	肺炎	42	(15.2)	脳血管 疾患	35	(12.7)	老衰	29	(10.5)	70	(25.4)	276	(100.0)

注：()内は、構成比 %

(資料：富士・東部保健福祉事務所)

(5) 選択死因別死亡率

死因別 年次	選択死 因総 数	脳血管 疾患	悪性 新生物	心疾患	不慮の 事故	肺炎	老衰	肝疾患	高血圧	自殺
23	106.7	11.2	34.0	21.0	4.7	15.2	5.1	0.7	1.0	5.1
24	110.1	18.8	31.7	18.4	8.1	15.1	5.9	1.8	1.1	1.5
25	122.5	21.1	35.8	21.1	5.3	15.5	9.4	0.8	2.3	2.6
26	122.5	14.7	35.2	25.1	3.5	14.3	12.0	2.7	2.7	3.1
27	108.6	13.8	29.9	21.2	4.3	16.5	11.4	2.0	0.4	2.4

注：死亡率人口1万人対

(資料：富士・東部保健福祉事務所)

(6) 相模川(桂川)水質測定結果(生活環境項目)

測定年月日	河川名	PH水素 イオン 濃度	D (PPM) 溶存 酸素 量	BOD(PPM) 生物化学的 要求量	COD(PPM) 化学的 要求 量	SS(PPM) 浮遊 物質	大腸菌群数 (MPN/100ml)
21年2月5日	相模川	7.8	11.0	0.6	1.0	2	2,400
22年2月17日	〃	7.7	8.7	<0.5	1.5	<1	13,000
23年2月7日	〃	8.1	11.5	0.8	1.4	1	7,900
24年2月9日	〃	7.7	11.5	0.8	1.4	2	1,100
25年2月12日	〃	8.0	11.6	<0.5	1.4	2	1,700
26年2月6日	〃	8.0	11.7	0.6	1.2	<1	490
27年2月12日	〃	8.0	10.6	<0.5	1.4	<1	1300
28年2月16日	〃	8.0	11.2	<0.5	1.2	1	2200

注：測点 大月橋 数値は2回(午前・午後)の平均値である。

(資料：市民課 生活環境担当)

※『<』標記は未満を表す。

(7) 市民相談件数の推移

区分 年度	相 談 件 数			要 望 ・ 苦 情 件 数			
	計	行 政	法 律	計	公 害	野 犬	そ の 他
2 3	142	24	118	114	19	26	69
2 4	115	12	103	72	4	13	55
2 5	111	20	91	74	14	15	45
2 6	94	10	84	61	12	8	41
2 7	106	11	95	100	39	20	41

(資料：市民課 生活環境担当)

(8) 種類別苦情受付件数

区分	年度	2 1	2 2	2 3	2 4	2 5	2 6	2 7
		典 型 七 公 害	大気汚染	0	2	4	0	0
	水質汚濁	0	1	2	1	2	0	1
	土壌汚染	0	0	0	0	0	0	0
	騒 音	7	3	2	0	4	1	3
	振 動	1	1	0	1	4	0	0
	地盤沈下	0	0	0	0	1	0	0
	悪 臭	6	13	11	2	3	11	2
	上記以外の苦情	111	120	95	68	60	49	94
	合 計	125	140	114	72	74	61	100

(資料：市民課 生活環境担当)

(9) 火葬場利用状況の推移

区分	年度	2 1	2 2	2 3	2 4	2 5	2 6	2 7
		総 数	342	379	373	378	407	394
市 内		312	349	344	348	370	362	351
市 外		30	30	29	30	37	32	27

(資料：市民課 生活環境担当)

(10) し尿処理の推移

年 度	処 理 人 口 (人)	処 理 施 設 処 理 量 (k l)
2 3	1,569	12,620
2 4	1,419	11,900
2 5	1,397	9,652
2 6	1,316	7,140
2 7	1,268	7,384

(資料：公共施設状況調査)

注：平成22年度より、処理人口において単独浄化槽を除く。

(11) じん介処理の推移

年 度	処 理 人 口 (人)	収 集 量 (t)
2 3	28,126	8,393
2 4	27,537	8,403
2 5	26,878	8,146
2 6	26,319	8,111
2 7	25,795	7,928

(資料：公共施設状況調査)

6. 保安・防災

(1) 犯罪発生件数の推移

罪種	年次				
	24	25	26	27	28
凶悪犯	0	0	0	0	1
粗暴犯	9	9	10	6	5
窃盗犯	113	101	59	110	79
知能犯	5	5	0	4	6
その他	23	17	14	25	10
合計	150	132	83	145	101
犯罪率(%)	5.4	4.8	3.1	5.5	3.9

注：犯罪率は人口1,000人当り。

(資料：大月警察署)

(2) 交通事故発生状況の推移

区分	年次					
	24	25	26	27	28	
総件数	588	539	516	524	514	
人身事故	件数	86	91	86	81	69
	死者	4	1	4	0	0
	傷者	111	128	115	124	91
物損事故件数	502	448	430	443	445	

(資料：大月警察署)

(3) 地区別住民事故の状況

(平成28年12月31日)

地区別	人身	物損
笹子町	0	6
初狩町	4	6
大月町	7	42
賑岡町	5	21
七保町	3	26
猿橋町	8	38
富浜町	8	18
梁川町	1	3
合計	36	160

(資料：大月警察署)

(4) 道路別交通事故発生状況

(平成27年12月31日現在)

道路別	区分		物損	合計	構成率 (%)
	人身	死者			
国道	58	0	208	266	50.8
県道	7	0	45	52	9.9
市道	13	0	94	107	20.4
その他	3	0	96	99	18.9
合計	81	0	443	524	100.0

(資料：大月警察署)

(平成28年12月31日現在)

道路別	区分		物損	合計	構成率 (%)
	人身	死者			
国道	48	0	189	237	46.1
県道	6	0	49	55	10.7
市道	9	0	108	117	22.8
その他	6	0	99	105	20.4
合計	69	0	445	514	100.0

(資料：大月警察署)

(5) 消防現勢表

(平成28年4月1日)

種 別	消 防 署	消 防 団	消 防 施 設		
人 員	68人	851人	防 火 水 槽	100t以上	41基
屈折はしご車	1台		〃	60～100t未満	62基
化学消防車	1台		〃	40～60t未満	288基
救助工作車	1台		〃	20～40t未満	53基
消防ポンプ車	4台	20台	消 火 栓	(公設)	16基
小型動力ポンプ積載車	1台	39台	無 線 電 話 器	基地局	7基
救 急 車	1台		〃	移動局	29台
高規格救急車	4台		〃	携帯局	28台
指 揮 車	1台				
査 察 車	2台				
火災原因調査車	1台				
広 報 車	1台				
小型動力ポンプ	3台	42台			

(6) 救急出動状況の推移

種 別	年 次					
	22	23	24	25	26	27
火 災 事 故	(1) 2	(2) 8	(3) 9	(1) 13	(3) 7	(3) 10
交 通 事 故	(41) 156	(41) 100	(52) 174	(24) 146	(35) 140	(25) 124
労 働 災 害 事 故	9	10	(1) 17	24	(2) 34	(2) 19
運 動 競 技 事 故	8	6	6	8	5	8
一 般 負 傷	(2) 182	(3) 152	(2) 200	212	229	(1) 185
加 害 事 故	1	6	7	3	0	3
自 損 事 故	18	19	14	14	16	16
急 病	(21) 775	(20) 713	(10) 756	(12) 810	(14) 795	(18) 815
水 難 事 故	0	0	0	0	1	3
そ の 他 の 事 故	(1) 78	63	(1) 88	(1) 55	64	70
合 計	(66) 1,229	(66) 1,077	(69) 1,271	(38) 1,285	(54) 1,291	(49) 1,253

注：()内は中央道出動件数で再掲である。

(資料：消防署)

(7) 緊急出動の構成図

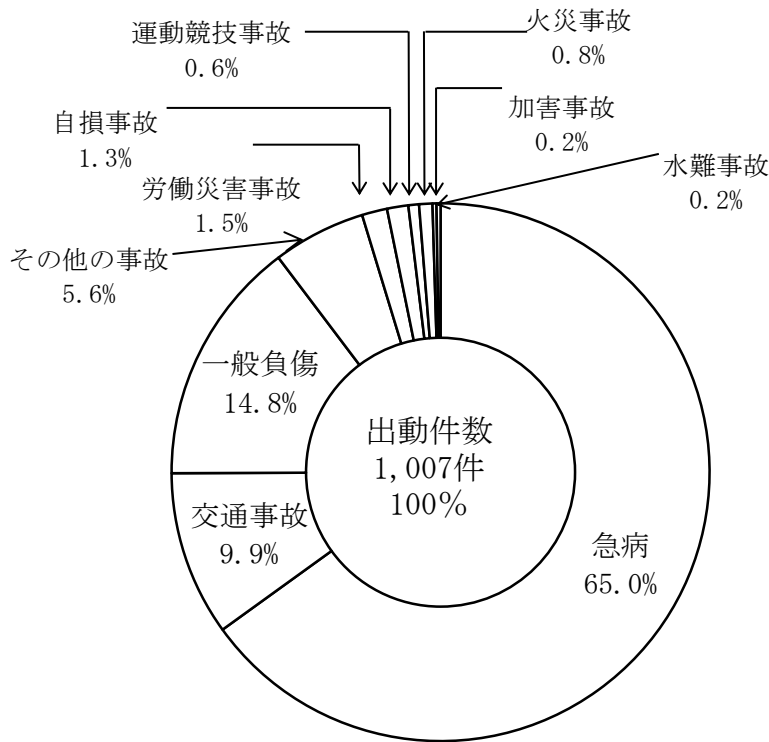

(8) 火災概況の推移

種類別		年次		23	24	25	26	27
		発生件数	損害額	件	千円	件	千円	件
建	発生件数	件		5	6	11	8	5
	損害額	千円		4,854	17,877	55,349	43,138	89,678
	焼損棟数	棟		4	4	7	7	9
	部分焼棟数	棟		0	1	2	0	0
物	全焼棟数	棟		1	3	10	1	2
	合計	棟		5	8	19	8	11
	罹災世帯数	戸		4	5	8	3	4
	罹災者数	人		9	11	26	8	8
林	焼損面積	m ²		118.0	257.6	1026.6	173.6	1959.7
	発生件数	件		2	3	0	0	0
	損害額	千円		0	0	0	0	0
野	焼損面積	a		184	10	0	0	0
	発生件数	件		2	5	2	3	3
車	損害額	千円		1,050	4,465	1,850	1,592	1,034
	発生件数	件		8	10	8	2	5
その他	損害額	千円		0	11	54	0	0
	発生件数	件		17	24	21	13	13
合	損害額	千円		11,296	22,353	57,253	44,730	90,712
	死者	人		0	7	2	0	1
計	負傷者	人		2	2	2	0	2

(資料：消防本部)

(9) 地区別・種別火災件数の推移

年次	地区別	笹子町	初狩町	大月町	賑岡町	七保町	猿橋町	富浜町	梁川町	中央道	合計
	種別										
23	建物			1		2	2				5
	林野			2							2
	その他		1	1	2		1	1		4	10
	計	0	1	4	2	2	3	1	0	4	17
24	建物			2	2				1		5
	林野					1					1
	その他		1	1		1	1	1	2	1	8
	計	0	1	3	2	2	1	2	2	1	14
25	建物		1	1	1	4	2	1	1		11
	林野										0
	その他		2		2	2					6
	計	0	3	1	3	6	2	1	1	0	17
26	建物		1	2		2		1	2		8
	林野										0
	その他					2				3	5
	計	0	1	2	0	4	0	1	2	3	13
27	建物			1	1			1	1		4
	林野			1							1
	その他		1	1	2	1				2	7
	計	0	1	3	3	1	0	1	1	2	12

(資料：消防本部)

※小菅、丹波山出張所を除く

(10) 原因別火災件数の推移

原因別	年次	火 災 件 数					
		2 2	2 3	2 4	2 5	2 6	2 7
た き 火				3	7		2
火 あ そ び		1	4				
マ ッ チ							2
た ば こ			2	4	2		1
煙 突 ・ 煙 道							
落 雷							
交 通 機 関				2	2	1	2
放火（疑い含む）			4	6	2	2	
ガ ス 器 具							1
こ ん ろ							1
テンプラ油過熱							
か ま ど						1	1
ボ イ ラ ー							
不 明		3	4	4	4	4	1
そ の 他		3	3	5	4	5	2
計		7	17	24	21	13	13

(資料：消防本部)

※電気系統・ストーブ・風呂釜は、その他に含まれる。

7. 労働組合数及び組合員数

	組 合 数	組 合 員 数
2 2	15	1,732
2 3	14	1,418
2 4	15	1,629
2 5	14	1,296
2 6	13	1,256
2 7	13	1,175

(資料：労働組合基礎調査)

教育 · 文化

1. 校種別及び設置者別学校数

(平成28年5月1日現在)

校 種	幼稚園	小学校	中学校	高等学校	短期大学	養護学校
設 置 者	私立	市立	市立	県立	市立	県立
校 数	4	5	2	1	1	1

(資料：学校基本調査)

2. 校種・設置者別及び男女別園児・児童・生徒・学生数の推移

(各年5月1日現在)

年次	校種 男女別	幼稚園 (私立)			小学校 (市立)			中学校 (市立)		
		計	男	女	計	男	女	計	男	女
24		210	101	109	1,160	612	548	712	395	317
25		201	91	110	1,098	580	518	663	350	313
26		180	81	99	1,017	519	498	624	338	286
27		197	85	112	957	482	475	604	323	281
28		178	81	97	886	433	453	581	315	266

(資料：学校基本調査)

年次	校種 男女別	高等学校			短期大学 (市立)			養護学校 (県立)		
		計	男	女	計	男	女	計	男	女
24		734	396	338	435	179	256	88	56	32
25		710	387	323	430	178	252	90	61	29
26		707	395	312	427	175	252	92	61	31
27		716	412	304	432	197	235	87	57	30
28		684	383	301	467	229	238	83	54	29

注) 高等学校は全日制生徒数

3. 校種及び学校別園児・児童・生徒・学生数の推移
(1) 幼稚園

(各年5月1日現在)

幼稚園名	合 計				大 月				大月キリストの教会			
	570名				120名				170名			
定 員												
才別	計	3才児	4才児	5才児	計	3才児	4才児	5才児	計	3才児	4才児	5才児
24	210	47	76	87	14	3	3	8	80	15	30	35
25	201	66	58	77	3	0	0	3	79	26	22	31
26	180	54	69	57	0	0	0	0	74	22	30	22
27	197	67	61	69	0	0	0	0	87	35	26	26
28	178	46	69	63	0	0	0	0	68	16	26	26

大月幼稚園は、平成26年度より休園

幼稚園名	猿 橋				鳥 沢			
	160名				120名			
定 員								
才別	計	3才児	4才児	5才児	計	3才児	4才児	5才児
24	89	24	30	35	27	5	13	9
25	85	27	28	30	34	13	8	13
26	81	27	27	27	25	5	12	8
27	80	24	26	30	30	8	9	13
28	83	20	35	28	27	10	8	9

(資料：学校基本調査)

大月幼稚園は、平成26年度より閉園

(2) 小学校

(各年5月1日現在)

学年別	年 男女別	24	25	26	27	28
		合計	612	580	519	482
合計	男	548	518	498	475	451
	女	1,160	1,098	1,017	957	886
	計					
一 学 年	男	91	84	60	56	63
	女	76	79	69	70	68
	計	167	163	129	126	131
二 学 年	男	81	90	86	61	54
	女	94	76	82	69	70
	計	175	166	168	130	124
三 学 年	男	108	81	88	86	61
	女	93	94	76	82	70
	計	201	175	164	168	131
四 学 年	男	96	107	85	89	86
	女	86	93	88	75	82
	計	182	200	173	164	168
五 学 年	男	123	95	105	83	88
	女	90	85	96	87	74
	計	213	180	201	170	162
六 学 年	男	113	123	95	107	83
	女	109	91	87	92	87
	計	222	214	182	199	170

(資料：学校基本調査)

(3) 小学校学年別現況

(平成28年5月1日現在)

学 校 名	合 計	1 学年	2 学年	3 学年	4 学年	5 学年	6 学年
初 狩	70	8	11	9	15	12	15
大 月 東	312	48	43	38	53	65	65
大 月 西	0	0	0	0	0	0	0
強 瀬	0	0	0	0	0	0	0
七 保	73	9	6	13	15	14	16
猿 橋	318	51	51	53	59	51	53
鳥 沢	113	15	13	18	26	20	21
合 計	886	131	124	131	168	162	170

(4) 中学校

(各年5月1日現在)

学年		年				
		24	25	26	27	28
合	男	395	350	338	323	315
	女	317	313	286	281	266
計		712	663	624	604	581
一 学 年	男	110	110	120	95	101
	女	93	103	89	86	88
	計	203	213	209	181	189
二 学 年	男	130	110	108	120	95
	女	116	93	104	90	88
	計	246	203	212	210	183
三 学 年	男	155	130	110	108	119
	女	108	117	93	105	90
	計	263	247	203	213	209

(資料：学校基本調査)

(5) 中学校学年別現況

(平成28年5月1日現在)

学校名	合 計	1 学 年	2 学 年	3 学 年
大月東	273	91	86	96
猿橋	308	98	97	113
合計	581	189	183	209

(資料：学校基本調査)

(6) 高等学校

(各年5月1日現在)

区分		年					
		24	25	26	27	28	
合 計	男	468	420	395	412	383	
	女	496	393	312	304	301	
	計	964	813	707	716	684	
県立	1 学年	男	119	134	146	133	110
		女	114	106	94	107	102
		計	233	240	240	240	212
都立	2 学年	男	136	117	134	145	129
		女	103	114	106	95	105
		計	239	231	240	240	234
留高	3 学年	男	141	136	115	134	144
		女	121	103	112	102	94
		計	262	239	227	236	238
校 計	男	396	387	395	412	383	
	女	338	323	312	304	301	
	計	734	710	707	716	684	
市立	1 学年	男	-	-	-	-	-
		女	-	-	-	-	-
		計	-	-	-	-	-
大月短期大学附属高校	2 学年	男	33	-	-	-	-
		女	75	-	-	-	-
		計	108	-	-	-	-
大学附属高校	3 学年	男	39	33	-	-	-
		女	83	70	-	-	-
		計	122	103	-	-	-
校 計	男	72	33	-	-	-	
	女	158	70	-	-	-	
	計	230	103	-	-	-	

注：全日制のみ

(資料：学校基本調査)

大月短期大学附属高校は、平成26年度より閉校。

(7) 短期大学

(各年5月1日現在)

年	学年別	合 計			1 学 年			2 学 年		
		計	男	女	計	男	女	計	男	女
2 4		435	179	256	209	93	116	226	86	140
2 5		430	178	252	221	85	136	209	93	116
2 6		427	175	252	200	84	116	227	91	136
2 7		432	197	235	231	109	122	201	88	113
2 8		467	229	238	239	122	117	228	107	121

(資料：学校基本調査)

4. 校種・学校別教員（本務者）・職員・学級数の推移

(1) 幼稚園

(各年5月1日現在)

年	園名	大 月			大月キリストの教会			猿 橋			鳥 沢		
		教員数	職員数	学級数	教員数	職員数	学級数	教員数	職員数	学級数	教員数	職員数	学級数
2 4		4	2	3	9	1	4	11	4	5	9	2	3
2 5		2	1	1	9	1	4	9	4	4	8	3	3
2 6		0	0	0	7	1	3	11	4	4	6	2	3
2 7		0	0	0	9	2	4	7	4	5	7	2	3
2 8		0	0	0	8	1	4	7	4	5	7	2	3

(資料：各幼稚園)

(2) 小学校

(各年5月1日現在)

年	区分	教 員 数			職 員 数	学 級 数		
		計	男	女				
24		111	43	68	28	(7)	複0	55
25		111	41	70	27	(10)	複1	51
26		106	39	67	26	(10)	複1	51
27		104	41	63	29	(12)	複2	47
28		95	37	58	29	(11)	複0	53

注：()内は特別支援学級数、複は複式学級数を含んでいる。

(資料：学校基本調査)

注：但し平成14年度より別個学級種別に掲載。

注：教員数・職員数については本務職のみ掲載。

(3) 小学校・学校別現況

(平成28年5月1日現在)

年	区分	教 員 数			職 員 数	学 級 数	
		計	男	女			
初	狩	14	6	8	3	(1)	7
大	月 東	31	12	19	6	(3)	15
七	保	13	5	8	4	(2)	8
猿	橋	23	10	13	8	(3)	15
鳥	沢	14	4	10	4	(2)	8

注：()内は、特別支援学級数、複は複式学級数。

(資料：学校基本調査)

(4) 中学校

(各年5月1日現在)

年	区分	教 員 数			職 員 数	学 級 数	
		計	男	女			
24		74	37	37	9	(5)	24
25		67	34	33	10	(5)	25
26		58	34	24	10	(4)	23
27		55	31	24	12	(1)	22
28		49	28	21	11	(3)	22

注：() 内は特別支援学級。

(資料：学校基本調査)

(5) 中学校・学校別現況

(平成28年5月1日現在)

学校名	区分	教 員 数			職 員 数	学 級 数	
		計	男	女			
大月東		21	13	8	6	(1)	10
猿橋		28	15	13	5	(2)	12

注：() 内は、特別支援学級数で再掲

(6) 高等学校

(各年5月1日現在)

年	区分	都留高校(県立)		
		教員数	職員数	学級数
24		62	10	19
25		61	9	18
26		63	9	18
27		62	8	18
28		57	8	18

(資料：学校基本調査)

(7) 短期大学

(各年5月1日現在)

区分	年	大月短期大学				
		24	25	26	27	28
専任教員		16	16	16	15	17
職員数		8	7	10	10	10

(資料：学校基本調査)

5. 学校別校舎及び屋内運動場、プール保有状況

(1) 小学校

(平成28年5月1日現在)

区分 学校名	校舎必要	校舎保有	非木造	危険校舎	校舎不足	屋内運動	児童1人	児童1人	非木造	危険	校舎	プー		
	面積	面積	校舎面積	面積	面積	場面積	当り校舎	当り屋内	校舎率	校舎	不足率	規	模	コース
	(㎡)	(㎡)	(㎡)	(㎡)	(㎡)	(㎡)	(㎡)	(㎡)	(%)	(%)	(%)	L×W (m)		数
初狩	2,748	2,049	2,049	0	699	854	29.27	12.20	100.0	0.0	25.4	25×11.4		6
大月東	5,123	4,903	4,903	0	220	1,003	15.71	3.21	100.0	0.0	4.3	25×14.7		8
七保	3,235	2,424	2,424	0	811	653	33.21	8.95	100.0	0.0	25.1	25×12.0		6
猿橋	4,859	4,837	4,837	0	22	1,005	15.21	3.16	100.0	0.0	0.5	25×6.7 15×6.5 8×5.0		4
鳥沢	2,804	2,980	2,980	0	0	870	26.37	7.70	100.0	0.0	0.0	25×16.0		8
合計	18,769	17,193	17,193	0	1,752	4,385	19.41	4.95	100.0	0.0	8.4	-		-

(資料：公立学校施設台帳)

5. 学校別校舎及び屋内運動場、プール保有状況
(2) 中学校

(平成28年5月1日現在)

区分 学校名	校舎必要 面積 (㎡)	校舎保有 面積 (㎡)	非木造 校舎面積 (㎡)	危険校舎 面積 (㎡)	校舎不足 面積 (㎡)	屋内運動 場面積 (㎡)	生徒1人当 り校舎面積 (㎡)	生徒1人当 り屋内運動 場面積(㎡)	非木造 校舎率 (%)	危険 校舎率 (%)	校舎 不足率 (%)	プー ル	
												規 模 L×W (m)	コ ー ス 数
大月東	4,848	5,047	5,047	0	0	1,384	18.49	5.07	100.0	0.0	0.0	25×7 16.2×6	3
猿橋	4,871	5,431	5,431	0	0	1,138	17.63	3.69	100.0	0.0	0.0	25×12.5	6
合 計	9,719	10,478	10,478	0	0	2,522	18.03	4.34	100.0	0.0	0.0	-	-

(資料：公立学校施設台帳)

(3) 短期大学

(平成28年5月1日現在)

区分 学校名	基準校 舎面積 (㎡)	校 舎 面積 (㎡)	木造校舎 面積 (㎡)	校 舎 不足 面積 (㎡)	屋内運動 場面積 (㎡)	学 生 1人 当り 校舎 面積 (㎡)	学 生 1人 当り 屋内 運動 場面積 (㎡)	木 造 校 舎 率 (%)	校 舎 充 足 率 (%)
大月短期大学	2,850	3,662	0	0	1,054	7.84	2.26	0.0	128.5

(資料：学校基本調査)

6. 養護学校

(1) 学年別在学者数

(各年5月1日現在)

年次	合計	小学部							中学部				高等部				
		計	1学年	2	3	4	5	6	計	1学年	2	3	計	1学年	2	3	
25年	男	61	18	3	7	0	3	1	4	16	11	3	2	27	8	11	8
	女	29	9	2	0	1	2	1	3	8	4	4	0	12	3	5	4
	計	90	27	5	7	1	5	2	7	24	15	7	2	39	11	16	12
26年	男	61	16	2	3	7	0	3	1	22	8	11	3	23	5	7	11
	女	31	9	3	2	0	1	2	1	12	4	4	4	10	2	3	5
	計	92	25	5	5	7	1	5	2	34	12	15	7	33	7	10	16
27年	男	57	16	1	2	3	7	0	3	22	3	8	11	19	7	5	7
	女	30	8	0	3	2	0	1	2	10	2	4	4	12	7	2	3
	計	87	24	1	5	5	7	1	5	32	5	12	15	31	14	7	10
28年	男	54	14	3	1	1	3	6	0	16	5	3	8	24	12	7	5
	女	29	7	0	0	4	2	0	1	10	4	2	4	12	3	7	2
	計	83	21	3	1	5	5	6	1	26	9	5	12	36	15	14	7

(資料：やまびこ支援学校)

(2) 年齢別在学者数

(各年5月1日現在)

年次	合計	小学部				中学部			高等部	
		計	6~11才	12~14才	15才以上	計	12~14才	15才以上	(15才以上)	
26年	男	62	16	16	0	0	23	22	1	23
	女	30	9	9	0	0	11	11	0	10
	計	92	25	25	0	0	34	33	1	33
27年	男	57	16	16	0	0	22	21	1	19
	女	30	8	8	0	0	10	10	0	12
	計	87	24	24	0	0	32	31	1	31
28年	男	54	14	14	0	0	16	16	0	24
	女	29	7	7	0	0	10	10	0	12
	計	83	21	21	0	0	26	26	0	36

(資料：やまびこ支援学校)

(3) 通学状況

(各年5月1日現在)

年次	合計	寄宿舎	家庭			児童福祉施設	
			計	市内	市外		
26年	小学部	25	0	25	8	17	0
	中学部	34	0	32	14	18	2
	高等部	33	0	33	12	21	0
	計	92	0	90	34	56	2
27年	小学部	24	0	24	8	16	0
	中学部	33	1	29	8	21	3
	高等部	33	2	31	14	17	0
	計	90	3	84	30	54	3
28年	小学部	21	1	21	5	16	0
	中学部	26	1	24	6	18	2
	高等部	36	1	35	14	21	1
	計	83	3	80	25	55	3

(資料：やまびこ支援学校)

(4) 教員数及び職員数

(各年5月1日現在)

年次	教員数			職員数		
	計	男	女	計	男	女
24	59	18	41	23	10	13
25	60	15	45	26	10	16
26	62	21	41	25	9	16
27	61	18	43	23	8	15
28	61	21	40	28	13	15

(資料：やまびこ支援学校)

7. 進路別卒業生数の推移
(1) 中学校

(各年5月1日現在)

区分		年次				
		24	25	26	27	28
総卒業生数	男	131	155	130	108	90
	女	128	108	114	106	83
	計	259	263	244	214	173
進学者	男	128	151	129	107	90
	女	127	108	112	104	82
	計	255	259	241	211	172
入専修学校等	男	0	0	0	1	0
	女	0	0	1	0	0
	計	0	0	1	1	0
就職者	男	3	0	1	0	0
	女	0	0	0	1	0
	計	3	0	1	1	0
その他	男	0	4	0	0	0
	女	1	0	1	1	1
	計	1	4	1	1	1

(資料：学校基本調査)

(3) 高等学校(都留高校)

(各年5月1日現在)

区分		年次				
		24	25	26	27	28
総卒業 数者	男	129	141	136	115	144
	女	122	121	103	111	94
	計	251	262	239	226	238
進 学 者	男	113	121	125	94	127
	女	108	102	89	95	78
	計	221	223	214	189	205
入 学 者 専 修 学 校 等	男	15	19	9	11	15
	女	14	17	13	10	16
	計	29	36	22	21	31
就 職 者	男	1	1	2	0	2
	女	0	1	0	0	0
	計	1	2	2	0	2
その 無 業 他 者	男	0	0	0	10	0
	女	0	1	1	6	0
	計	0	1	1	16	0

(資料：学校基本調査)

8. 卒業生の男女別進路割合

中学校

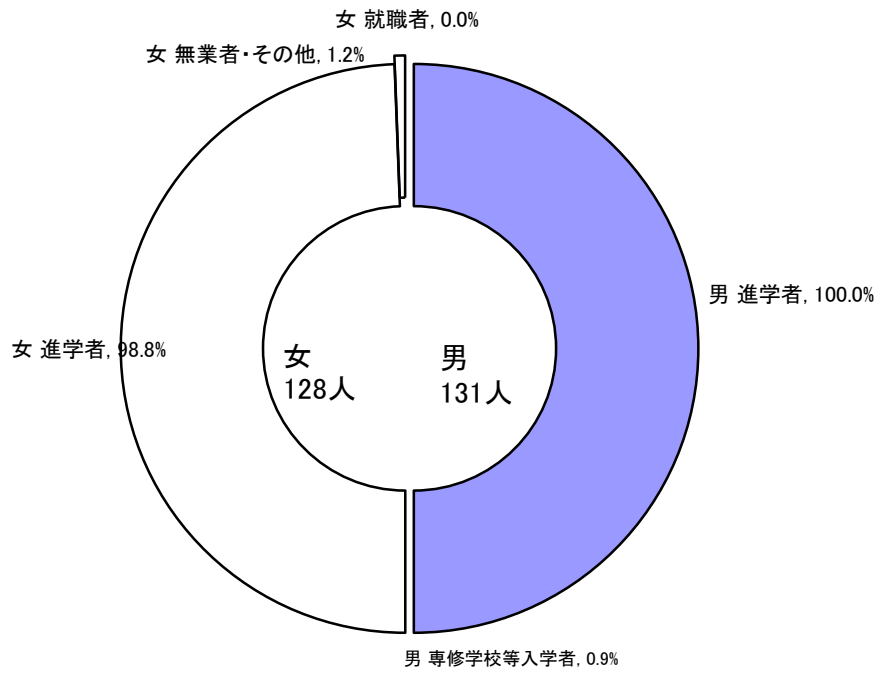

高等学校(都留高校)

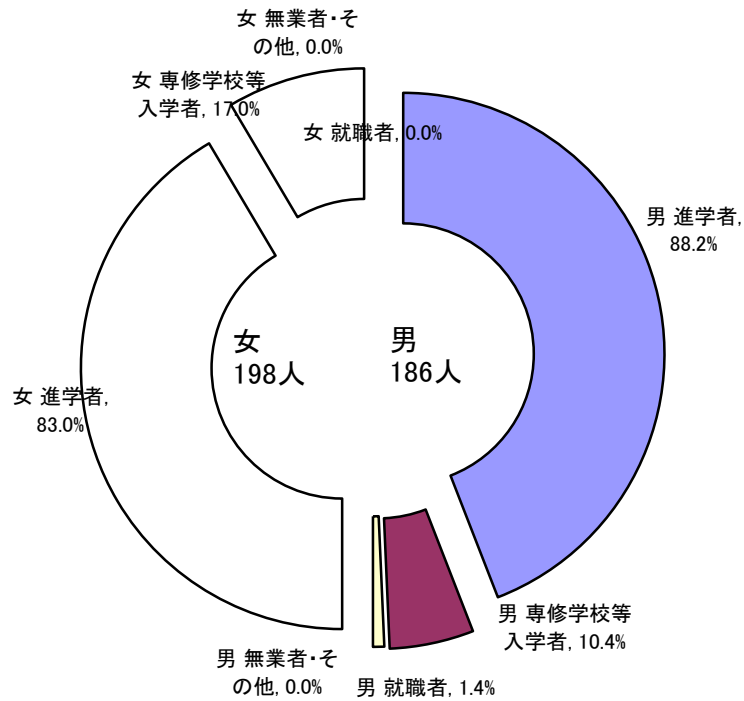

9. 中学・高校卒業者の県内外及び産業別就職者数（就職進学者を含む）
（平成28年5月1日現在）

区 分		総 数	中学校	都留高校
総 数	男	2	0	2
	女	0	0	0
	計	2	0	2
	産業別	第1次	0	0
	第2次	0	0	
第3次	2	0	2	
不詳	0	0	0	
県 内	男	2	0	2
	女	0	0	0
	計	2	0	2
	産業別	第1次	0	0
	第2次	0	0	0
第3次	2	0	2	
不詳	0	0	0	
県 外	男	0	0	0
	女	0	0	0
	計	0	0	0
	産業別	第1次	0	0
	第2次	0	0	0
第3次	0	0	0	
不詳	0	0	0	

（資料：学校基本調査）

10. 中学・高校卒業者の県内及び男女別就職者数（就職進学者を含む）

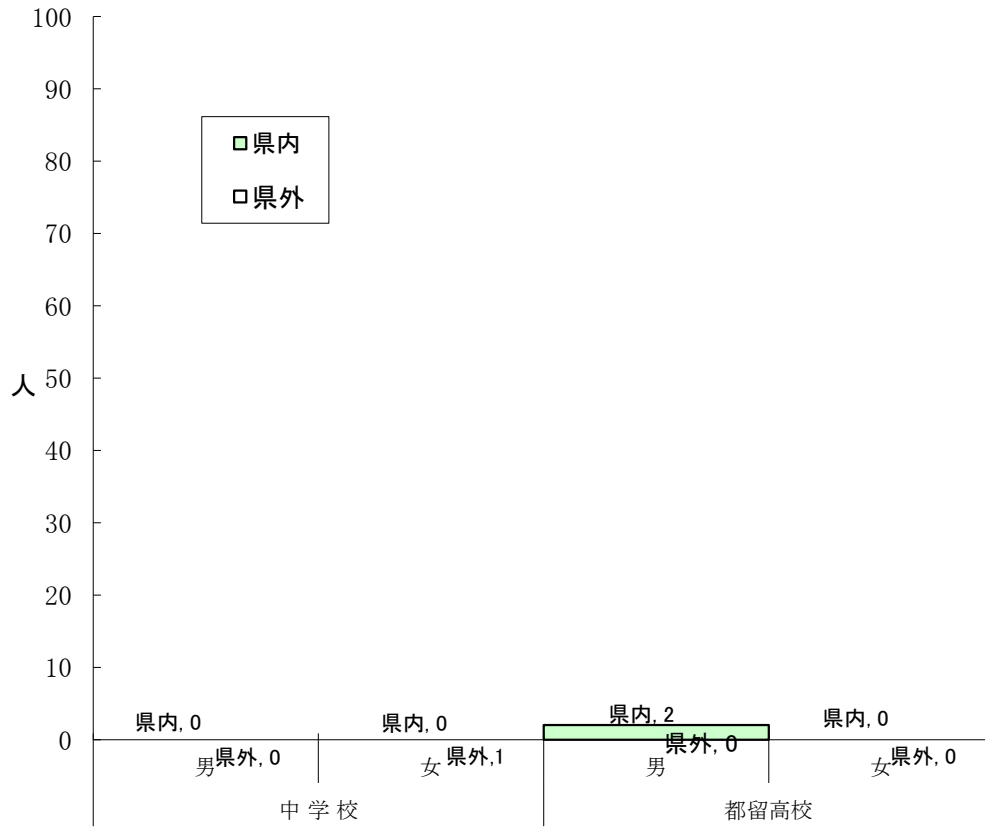

1 1. 市民会館の利用状況

(平成28年度)

区 分	利用件数	利用人数
総 数	2,250	75,532
ホ ー ル	144	21,436
1階研修室	190	2,642
トレーニング室	63	1,433
展 示 室	36	3,592
2階ギャラリー	87	7,447
3階講堂	332	13,539
〃 控室	185	3,511
〃 美容室	40	415
〃 式場	105	1,198
〃 写場	67	1,370
4階研修室	226	2,251
〃 和室	79	646
会 議 室	179	3,571
視 聴 覚 室	219	9,629
料 理 実 習 室	40	430
茶 華 道 室	26	352
児 童 室	232	2,070
結 婚 式 関 係 (再掲)	-	-

(資料：市民会館)

1 2. 勤労青年センターの利用状況

(単位：人)

区分	年度				
	24	25	26	27	28
総 数	1,354	1,648	1,916	1,587	1,527
談 話 室	742	708	791	803	714
講 習 室	216	351	430	277	214
集 会 室	0	0	174	292	386
和 室	71	46	91	55	30
料 理 室	9	25	51	46	27
音 楽 室	214	145	222	99	151
会 議 室	8	62	0	7	5
そ の 他	94	311	157	8	0

(資料：勤労青年センター)

1 3. 社会体育施設の状況

(平成28年度)

施設名	区分	施設数	面 積	利用状況		備 考	
				日数	利用者数		
総 合 体 育 館		1	3,977	MR	301	20,346	バレーボール 2面、バスケットボール 2面
				SR	301	8,323	バドミントン 6面、柔剣道場
				TR	301	6,422	トレーニングルーム・トレーニングヤード
				研修室	301	505	研修室1・2
勤 労 者 体 育 館		1	1,377	302	11,984	バドミントン 4面、バスケット 1面 ハンドボール 1面、バレーボール 3面	
陸 上 競 技 場		1	17,980	302	10,267	フィールド内球技場兼用 トラック一周400m 8コース	
野 球 場		1	11,138	302	9,316	内野スタンド 450人 芝生スタンド 1316人収容 右翼 92m 中堅 112m	
テ ニ ス コ ー ト		1	3,503	302	10,026	コート4面、スタンド84名収容	

(資料：社会教育課)

14. 地区公民館における各種学級の開設状況の推移

公民館名	高 齢 者				婦 人				成 人				家 庭 教 育				そ の 他 の 学 級				合 計			
	25	26	27	28	25	26	27	28	25	26	27	28	25	26	27	28	25	26	27	28	25	26	27	28
笹 子	2	2	2	0	0	0	0	0	1	1	1	0	0	0	0	0	0	0	0	0	3	3	3	0
初 狩	10	10	10	0	0	0	0	0	3	2	2	0	0	0	0	0	0	0	0	0	13	12	12	0
真 木	9	9	9	0	0	0	0	0	3	3	2	0	0	0	0	0	0	0	0	0	12	12	11	0
大 月	9	9	9	0	0	0	0	0	4	4	3	0	0	0	0	0	4	4	5	0	17	17	17	0
賑 岡	11	11	11	0	0	0	0	0	12	12	13	0	1	0	0	0	13	12	10	0	37	35	34	0
七 保	0	0	0	0	0	0	0	0	9	4	4	0	0	0	0	0	0	3	2	0	9	7	6	0
瀬 戸	12	11	14	0	0	0	0	0	1	0	0	0	0	0	0	0	0	0	1	0	13	11	15	0
猿 橋	1	1	1	0	0	0	0	0	2	1	1	0	0	0	0	0	2	2	2	0	5	4	4	0
富 浜	1	1	2	0	2	2	0	0	2	2	2	0	0	0	0	0	5	6	4	0	10	11	8	0
梁 川	3	3	4	0	0	0	0	0	2	2	1	0	0	0	0	0	4	5	2	0	9	10	7	0
(中 央)	0	0	0	0	0	0	0	0	0	0	0	0	0	0	0	0	3	2	2	0	3	2	2	0
合 計	58	57	62	0	2	2	0	0	39	31	29	0	1	0	0	0	31	34	28	0	131	124	119	0

(資料：社会教育課)

15. 図書館の蔵書数

(平成28年3月31日現在)

分類別 区分	(平成28年3月31日現在)															合計
	総記	宗哲	教学	歴史	社理	会学	自科	然学	工業	産業	芸術	語学	文学	紙芝居	絵本	
一般図書	4,447	4,929	11,155	17,006	8,785	8,569	3,730	7,998	2,408	44,315	-	-	6,530	119,872		
児童図書	659	300	1,839	1,495	3,767	1,181	703	1,652	424	15,961	849	14,832	704	44,366		
地域資料	886	100	2,260	2,175	292	337	334	682	55	1,081	-	42	4	8,248		
合計	5,992	5,329	15,254	20,676	12,844	10,087	4,767	10,332	2,887	61,357	849	14,874	7,238	172,486		
構成比(%)	3.47	3.09	8.84	11.99	7.45	5.85	2.76	5.99	1.67	35.57	0.49	8.62	4.20	100.00		

(資料：市立図書館)

16. 図書館入館者数の推移

年度 区分	24	25	26	27	28
入館者数	87,893	73,113	68,952	69,671	68,882

(資料：市立図書館)

17. 貸出図書数の推移

年度 区分	24	25	26	27	28
児童図書	28,193	22,577	20,637	19,612	21,060
一般図書	69,679	54,239	49,895	47,171	44,018
逐次刊行物	7,739	6,729	6,180	5,951	6,317
A V 資料 (ビデオ・CD)	7,786	5,019	4,036	3,181	2,626
団体貸出	6,885	6,976	9,184	8,317	7,815
合計	120,282	95,540	89,932	84,232	81,836

(資料：市立図書館)

18. 視聴覚ライブラリー利用状況

区分 \ 年度	24	25	26	27	28
16ミリ映写機	0	0	0	0	-
8ミリ映写機	0	0	0	0	-
16ミリフィルム	0	0	0	0	-
8ミリフィルム	0	0	0	0	-
暗幕	0	0	0	0	-
スクリーン	0	0	0	0	-
放送設備	-	-	-	-	-
VTR	-	-	-	-	-
レコードプレーヤー	-	-	-	-	-
テープレコーダー	-	-	-	-	-
レコード	-	-	-	-	-
OH P	-	-	-	-	-
スライド映写機	2	1	-	-	-
ビデオテープ (AV・CD含む)	7,786	5,019	4036	3,181	2,626

(資料：市立図書館)

19. 指定文化財の状況

(平成28年4月1日現在)

種別 \ 指定別	国	県	市	計
建造物	2	1	3	6
彫刻	-	1	5	6
絵画	-	-	3	3
書跡	-	2	2	4
典籍	-	-	1	1
工芸品	-	-	4	4
考古資料	-	1	1	2
歴史資料	-	2	2	4
史跡	-	1	7	8
名勝	1	-	-	1
天然記念物	-	1	9	10
無形民俗	-	1	-	1
登録有形文化財	2	-	-	2
計	5	10	37	52

(資料：社会教育課)

20. 文化財保護法による指定物件一覧

番	指定	種別	名称	番	指定	種別	名称
1	国	建造物	星野家住宅	27	市	書跡	星野家文書
2	〃	建造物	八ツ沢発電所施設	28	〃	典籍	摺本大般若波羅密多經
3	〃	名勝	猿橋	29	〃	工芸品	刀 銘安綱
4	県	建造物	宝鏡寺薬師堂	30	〃	〃	火縄銃 銘 國安
5	〃	彫刻	木造七社権現立像	31	〃	〃	火縄銃 銘 國安
6	〃	書跡	紙本墨書大般若經	32	〃	〃	火縄銃 銘 國久
7	〃	〃	紙本墨書洒落堂記	33	〃	考古資料	宮谷金山古墳出土品
8	〃	考古資料	法雲寺弥陀三尊迅来迎板碑	34	〃	歴史資料	殿上三嶋神社薬師如来鏡像
9	〃	歴史資料	元近の太刀	35	〃	〃	森武七墓碑
10	〃	〃	元近の太刀	36	〃	史跡	円通寺跡
11	〃	史跡	岩殿城跡	37	〃	〃	森武七の墓
12	〃	天然記念物	笹子峠の矢立のスギ	38	〃	〃	聖護院道興歌碑
13	〃	〃	全福寺のタラヨウ	39	〃	〃	鎌田氏館跡
14	〃	無形民俗	追分の人形芝居	40	〃	〃	一里塚跡
15	市	建造物	下真木諏訪神社本殿	41	〃	〃	宮谷白山遺跡
16	〃	〃	大倉山諏訪神社本殿	42	〃	〃	子の神古墳
17	〃	〃	宝鏡寺仁王門	43	〃	天然記念物	藤沢の大スギ
18	〃	彫刻	木造薬師如来立像	44	〃	〃	浅利の千本マツ
19	〃	〃	浅川の不動尊像	45	〃	〃	小和田のサクラ
20	〃	〃	宝鏡寺十二神将立像	46	〃	〃	寛城のカエデ
21	〃	〃	宝鏡寺木造馬頭観音立像	47	〃	〃	堀ノ内の大ケヤキ
22	〃	〃	宝鏡寺仁王像	48	〃	〃	小篠のイトヒバ
23	〃	絵画	紙本淡彩観音十六羅漢図	49	〃	〃	間明野のエノキ
24	〃	〃	紙本墨画山积迦像	50	〃	〃	無辺寺のトチノキ
25	〃	〃	絹本着色釈迦三尊十六善神像	51	〃	〃	鳥沢のコノテガシワ
26	〃	書跡	紙本墨書猿橋五奇	52	国	登録有形文化財	笹子隧道
				53	〃	〃	旧今井医院

(資料：社会教育課)

2 1. テレビ普及状況の推移

(各年度末現在)

区 分	2 3	2 4	2 5	2 6	2 7
放 送 受 信 契 約 数	9,296	9,269	9,223	9,203	9,138
衛 星 契 約 数 (再 掲)	2,688	2,862	2,994	3,134	3,234

(資料：NHK甲府放送局)

2 2. 青少年団体

(各年度末現在)

年次	青 年 団		ボーイスカウト		ガールスカウト	
	団 体 数	団 員 数	団 体 数	団 員 数	団 体 数	団 員 数
2 3	-	-	-	-	1	44
2 4	-	-	-	-	1	38
2 5	-	-	-	-	1	39
2 6	-	-	-	-	1	38
2 7	-	-	-	-	1	34

(資料：県統計調査課)

2 3. 宗教法人

年 度	総 数	神 道 系	仏 教 系	キリスト系	諸 教
2 3	106	53	46	2	5
2 4	106	53	46	2	5
2 5	106	53	46	2	5
2 6	105	53	46	2	4
2 7	105	53	46	2	4

(資料：山梨県県民生活部私学・科学振興課)

行政 · 財政

1. 歴代市長

歴代	氏名	就任年月日	退任年月日
初	後藤 義明	昭和29年 9月 27日	昭和31年 12月 17日
2	井上 武右衛門	昭和32年 2月 4日	昭和36年 2月 3日
3	〃	昭和36年 2月 4日	昭和40年 2月 3日
4	志村 寛	昭和40年 2月 4日	昭和44年 2月 3日
5	〃	昭和44年 2月 4日	昭和48年 2月 3日
6	〃	昭和48年 2月 4日	昭和52年 2月 3日
7	小高 維徳	昭和52年 2月 4日	昭和56年 2月 3日
8	小俣 治男	昭和56年 2月 4日	昭和60年 2月 3日
9	〃	昭和60年 2月 4日	昭和63年 1月 26日
10	蜂須賀 照明	昭和63年 2月 28日	平成 4年 2月 27日
11	秋山 重友	平成 4年 2月 28日	平成 7年 6月 24日
12	西室 覚	平成 7年 8月 6日	平成11年 8月 5日
13	〃	平成11年 8月 6日	平成15年 8月 5日
14	〃	平成15年 8月 6日	平成19年 8月 5日
15	石井 由己雄	平成19年 8月 6日	平成23年 8月 5日
16	〃	平成23年 8月 6日	平成27年 8月 5日
17	〃	平成27年 8月 6日	

昭和31年12月17日～昭和32年2月4日は、職務代理である。
 昭和63年1月27日～昭和63年2月27日は、職務代理である。
 平成7年6月24日～平成7年8月5日は、職務代理である。

(資料：秘書広報課)

2. 歴代助役

歴代	氏名
初	小高 維徳・杉本 美治
2	藤本 高 二
3	小林 美 永
4	小俣 治 男
5	〃
6	〃
7	山田 英 夫
8	幡野 美 文
9	石井 公 哉
10	久保 寺 和 美
11	西室 泰 照
12	勝 敏 夫
13	萩原 利 弘

(資料：秘書広報課)

歴代副市長

歴代	氏名
初	三枝 新 吾
2	富田 重 利

(資料：秘書広報課)

3. 歴代収入役

歴代	氏名
初	仁科 由太郎
2	〃
3	塩谷 猛
4	〃
5	〃
6	北川 正 春
7	〃
8	小泉 藤 周 次
9	加藤 平 光 宏
10	天野 平 八 郎
11	伊奈 敏 広
12	吉田 敏 嘉
13	佐藤 長 典
14	梶本 三 千 秋
15	山口 繁
16	仁科 平 秀
17	棚本 佳 秀
18	柏木 之 貢
19	小宮 芳
20	小林 幸 介
21	黒部 洋 政
22	渡辺 成 夫
23	星野 公 位
24	鯨 岡 悠

平成18年4月1日より平成19年3月31日
 まで、市長が収入役の事務を兼掌した
 平成19年4月1日より収入役制度は廃止
 された。(資料：秘書広報課)

4. 市職員数の推移

項目		年度				
		2 3	2 4	2 5	2 6	2 7
普 通 会 計	一般行政関係	156	155	147	150	152
	消防関係	60	59	61	61	63
	教育委員会関係	29	29	30	29	27
	短大・高校関係	44	41	37	27	25
	うち一般職員	10	8	8	10	10
小計		289	284	275	267	267
国民健康保険関係		19	18	17	19	17
病院事業関係		133	132	138	143	146
上下水道事業関係		9	7	7	7	6
合計		450	441	437	436	436
職員1人当り人口		62	63	63	62	59

(資料：秘書広報課)

5. 普通会計歳入決算額の推移

(単位：千円)

科目	年度					構成比(%)
	2 3	2 4	2 5	2 6	2 7	
総 額	12,485,352	12,888,179	14,864,294	13,082,193	13,077,327	100.0
市 税	4,912,034	4,859,750	4,613,974	4,473,203	5,003,011	38.3
地 方 譲 与 税	96,736	91,809	87,346	82,806	87,573	0.7
利 子 割 交 付 金	9,011	6,581	6,117	5,565	5,042	0.0
配 当 割 交 付 金	5,619	5,978	11,248	20,587	15,500	0.1
株 式 譲 渡 所 得 割 交 付 金	1,344	1,350	17,373	12,010	14,221	0.1
地 方 消 費 税 交 付 金	253,907	245,569	243,477	301,265	511,209	3.9
ゴ ル フ 場 利 用 税 交 付 金	41,842	37,825	37,630	33,924	34,979	0.3
特 別 地 方 消 費 税 交 付 金	0	0	0	0	0	0.0
自 動 車 取 得 税 交 付 金	23,909	30,640	26,753	13,060	19,256	0.1
地 方 特 例 交 付 金	37,037	7,869	7,932	7,965	7,359	0.1
地 方 交 付 税	2,654,968	2,633,411	2,719,217	2,432,070	2,402,975	18.4
交 通 安 全 対 策 特 別 交 付 金	3,728	3,216	3,118	2,652	2,827	0.0
分 担 金 ・ 負 担 金	160,950	154,380	158,482	337,225	149,876	1.1
使 用 料 ・ 手 数 料	423,264	421,681	426,465	418,254	422,131	3.2
国 庫 支 出 金	1,115,083	1,121,956	1,293,160	1,392,685	1,473,553	11.3
県 支 出 金	866,496	689,866	818,533	730,611	605,296	4.6
財 産 収 入	75,334	57,418	191,667	122,610	95,437	0.7
寄 附 金	19,056	26,881	68,643	22,269	21,097	0.2
繰 入 金	57,788	142,871	273,101	633,214	277,135	2.1
繰 越 金	449,165	321,159	156,635	354,785	443,541	3.4
諸 収 入	224,081	222,469	201,623	220,633	191,709	1.5
地 方 債	1,054,000	1,805,500	3,501,800	1,464,800	1,293,600	9.9

(資料：企画財政課)

6. 市税の収入状況

(単位：千円)

科目別		年度				
		2 3	2 4	2 5	2 6	2 7
収入 総額	調定済額	5,345,609	5,295,692	5,043,472	4,865,931	5,353,578
	収入済額	4,912,034	4,859,750	4,613,974	4,473,204	5,003,010
	徴収率(%)	91.9	91.8	91.5	91.9	93.5
市民税	調定済額	1,417,674	1,560,369	1,438,008	1,366,300	1,410,340
	収入済額	1,286,687	1,423,071	1,304,450	1,256,710	1,295,288
	徴収率(%)	90.8	91.2	90.7	92.0	91.8
固定 資産税	調定済額	3,680,606	3,483,900	3,343,932	3,241,632	3,691,850
	収入済額	3,425,359	3,232,615	3,094,994	3,004,427	3,500,474
	徴収率(%)	93.1	92.8	92.6	92.7	94.8
軽自動 車税	調定済額	69,283	70,648	71,318	71,893	70,968
	収入済額	57,589	58,836	59,828	61,473	62,340
	徴収率(%)	83.1	83.3	83.9	85.5	87.8
たばこ 消費税	調定済額	142,112	144,829	154,365	150,271	144,563
	収入済額	142,112	144,829	154,365	150,271	144,563
	徴収率(%)	100.0	100.0	100.0	100.0	100.0
電気 ガス税	調定済額	-	-	-	-	-
	収入済額	-	-	-	-	-
	徴収率(%)	-	-	-	-	-
木材 引取税	調定済額	-	-	-	-	-
	収入済額	-	-	-	-	-
	徴収率(%)	-	-	-	-	-
特別 土地 保有税	調定済額	35,717	35,647	35,547	35,512	35,512
	収入済額	70	100	35	0	0
	徴収率(%)	0.2	0.3	0.1	0.0	0.0
入湯税	調定済額	217	299	302	323	345
	収入済額	217	299	302	323	345
	徴収率(%)	100.0	100.0	100.0	100.0	100.0
旧法に よる税	調定済額	-	-	-	-	-
	収入済額	-	-	-	-	-
	徴収率(%)	-	-	-	-	-
国民 健康 保険税	調定済額	1,081,780	1,103,485	1,095,571	1,055,219	1,025,731
	収入済額	777,145	773,727	761,471	727,638	706,031
	徴収率(%)	71.8	70.1	69.5	69.0	68.8

(資料：税務課 収納対策担当)

7. 普通会計歳出目的別決算額の推移

(単位：千円)

科目	年度	2 3	2 4	2 5	2 6	2 7	構成比(%)
総額		12,164,193	12,731,544	14,509,509	12,638,652	12,641,932	100.0
議会費		186,722	155,552	150,494	148,033	146,550	1.2
総務費		1,860,181	1,618,000	3,630,857	1,405,832	1,570,135	12.4
民生費		3,265,813	3,072,449	3,272,365	3,207,828	3,193,052	25.3
衛生費		1,607,251	1,843,420	1,909,674	2,183,778	1,928,849	15.3
労働費		98,952	42,485	19,600	27,446	20,092	0.2
農林水産業費		176,379	226,494	157,449	150,783	137,467	1.1
商工費		85,645	62,747	59,310	71,988	56,077	0.4
土木費		978,741	912,405	821,251	797,797	868,180	6.9
消防費		644,462	592,869	545,642	1,047,873	557,498	4.4
教育費		1,596,732	2,055,142	2,276,227	1,903,378	2,507,417	19.8
災害復旧費		60,123	31,498	41,030	85,146	32,208	0.3
公債費		1,603,192	1,616,208	1,625,610	1,608,770	1,624,407	12.8
諸支出金		-	502,275	-	-	-	-
前年度繰上充用金		-	-	-	-	-	-

(資料：企画財政課)

8. 普通会計歳出性質別決算額の推移

(単位：千円)

科目	年度	23	24	25	26	27	構成比(%)
総額		12,164,193	12,731,544	14,509,509	12,638,652	12,641,932	100.0
人件費		2,834,488	2,787,897	2,475,516	2,308,268	2,350,760	18.6
うち職員給		1,756,082	1,700,898	1,579,086	1,515,263	1,530,880	12.1
扶助費		1,670,772	1,631,908	1,651,666	1,687,646	1,715,455	13.6
公債費		1,603,192	1,616,208	1,625,610	1,608,770	1,624,407	12.8
物件費		1,635,141	1,528,419	1,458,936	1,488,636	1,509,760	11.9
維持補修費		101,202	101,960	163,969	100,646	114,806	0.9
補助費等		2,044,523	2,035,102	4,234,377	2,223,904	2,013,718	15.9
積立金		114,176	95,348	239,794	164,731	214,340	1.7
投資及出資金貸付金		-	-	-	-	-	-
繰出金		1,320,423	1,359,827	1,382,626	1,441,467	1,490,749	11.8
普通建設事業費		780,153	1,543,377	1,235,985	1,529,438	1,575,729	12.5
補助		428,047	604,097	868,860	459,502	889,244	7.0
単独		302,973	879,583	341,182	577,244	643,270	5.1
県営事業負担金等		49,133	59,697	25,943	492,692	43,215	0.3
災害復旧事業費		60,123	31,498	41,030	85,146	32,208	0.3
前年度繰上充用金		-	-	-	-	-	-

(資料：企画財政課)

大月市行政機構図

平成28年4月1日

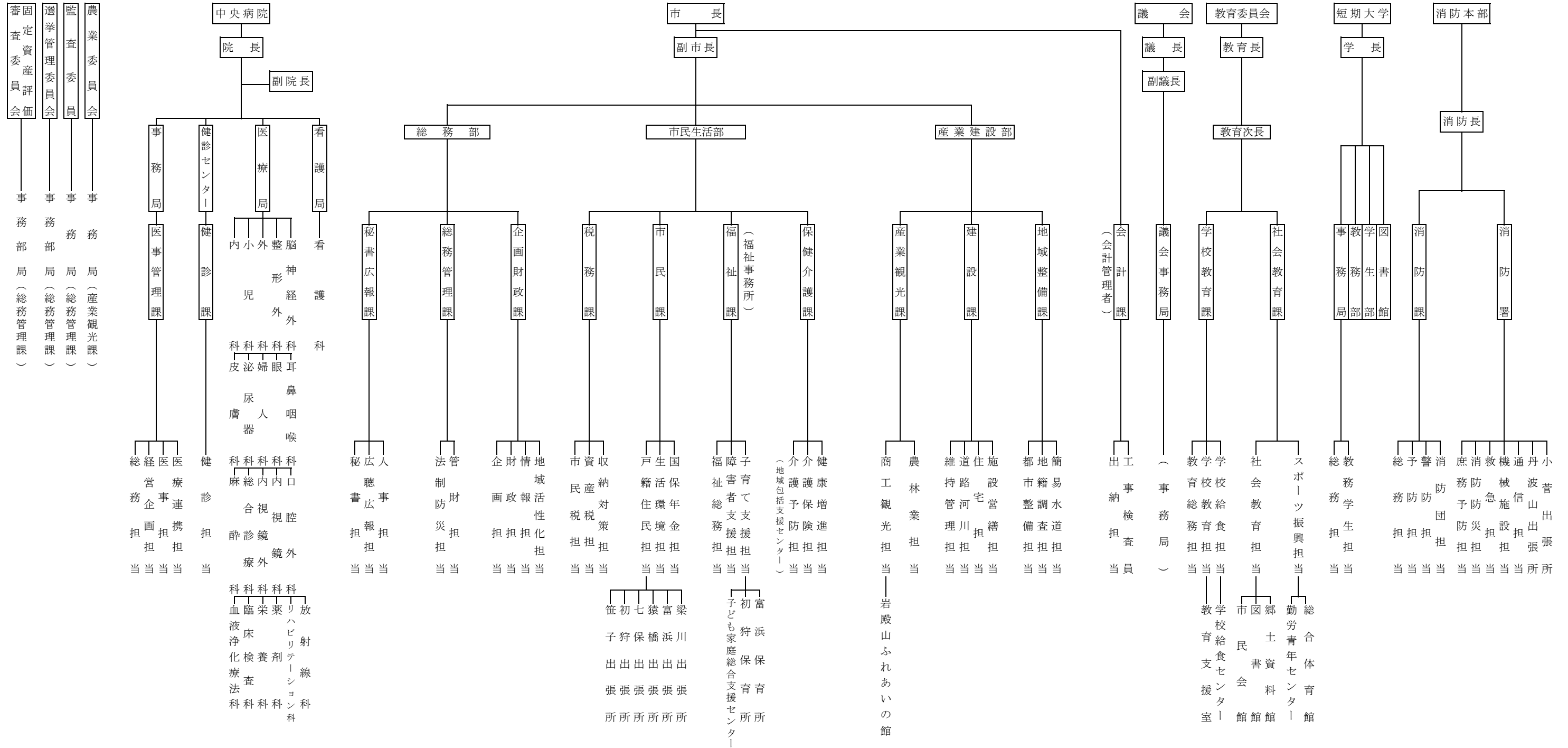

議 会 ・ 選 挙

1. 市議会開会の状況

(各年12月末現在)

年 次	本 会 議			議 案				請 願			
	定 例 会	臨 時 会	開 会 日 数	付 議 件 数	可 決	否 決	継 続 審 議	件 数	採 択	不 採 択	継 続 審 議
1 9	4	1	65	117	117	-	-	7	6	-	1
2 0	4	2	74	116	116	-	-	10	7	-	3
2 1	4	3	81	114	112	1	1	3	3	-	-
2 2	4	2	81	104	104	-	-	11	4	-	7
2 3	4	1	86	95	95	-	-	7	1	-	7
2 4	4	1	83	102	102	-	-	5	2	-	3
2 5	4	1	86	124	123	-	1	6	3	1	2
2 6	4	1	86	118	117	-	1	6	4	-	2
2 7	4	1	86	111	111	-	-	1	1	-	-
2 8	4	3	87	118	117	1	-	3	3	-	-

(資料：議会事務局)

2. 選挙人名簿登録者数の推移

(各年9月1日現在)

年 次	総 数	男	女	増 加 数
1 9	25,183	12,188	12,995	-
2 0	24,929	12,064	12,865	△ 254
2 1	24,650	11,908	12,742	△ 279
2 2	24,292	11,752	12,540	△ 358
2 3	23,995	11,653	12,342	△ 297
2 4	23,746	11,533	12,213	△ 249
2 5	23,325	11,350	11,975	△ 421
2 6	22,905	11,163	11,742	△ 420
2 7	22,558	10,989	11,569	△ 347
2 8	22,706	11,061	11,645	148

(資料：選挙管理委員会)

3. 地区別選挙人名簿登録者数及び当日有権者数

(平成28年7月10日執行 市長市議会銀選挙)

地区別	選挙人名簿登録者数			当日有権者数		
	総数	男	女	総数	男	女
笹子町	958	453	505	957	453	504
初狩町	1,704	813	891	1,698	810	888
大月町	5,305	2,572	2,733	5,277	2,556	2,721
賑岡町	2,963	1,485	1,478	2,951	1,479	1,472
七保町	3,379	1,658	1,721	3,368	1,653	1,715
猿橋町	4,559	2,210	2,349	4,551	2,207	2,344
富浜町	3,210	1,587	1,623	3,198	1,583	1,615
梁川町	787	372	415	785	370	415
合計	22,865	11,150	11,715	22,785	11,111	11,674

(資料：選挙管理委員会)

4. 選挙別投票率の推移

選挙名	執行年月日	選挙当日有権者数			投票者数			投票率(%)		
		総数	男	女	総数	男	女	総数	男	女
市議会議員	19.7.1	24,945	12,047	12,898	21,624	10,314	11,310	86.69	85.61	87.69
参議院議員 (選挙区)	19.7.29	25,188	12,172	13,016	16,489	8,051	8,438	65.46	66.14	64.83
衆議院議員 (小選挙区)	21.8.30	24,599	11,880	12,719	19,797	9,572	10,225	80.48	80.57	80.39
参議院議員 (小選挙区)	22.7.11	24,349	11,761	12,588	17,137	8,275	8,862	70.38	70.36	70.40
県知事	23.1.30	24,045	11,636	12,409	12,016	5,779	6,237	49.97	49.66	50.26
県議会議員	23.4.10	23,875	11,557	12,318	17,371	8,341	9,030	72.76	72.17	73.31
市長	23.7.3	23,726	11,506	12,220	無投票			-	-	-
市議会議員	23.7.3	23,726	11,506	12,220	18,925	9,068	9,857	79.76	78.81	80.66
衆議院議員 (小選挙区)	24.12.16	23,620	11,475	12,145	17,131	8,341	8,790	72.53	72.69	72.38
参議院議員 (県選出)	25.7.21	23,355	11,360	11,995	14,962	7,310	7,652	64.06	64.35	63.79
衆議院議員 (小選挙区)	26.12.14	22,779	11,086	11,693	16,009	7,851	8,158	70.28	70.82	69.77
県知事	27.1.25	22,658	11,023	11,635	10,422	5,158	5,264	46.00	46.79	45.24
県議会議員	27.4.12	22,515	10,955	11,560	16,076	7,830	8,246	71.40	71.47	71.33
市長	27.7.5	22,403	10,906	11,497	18,383	8,884	9,499	82.06	81.46	82.62
市議会議員	27.7.5	22,403	10,906	11,497	18,383	8,884	9,499	82.06	81.46	82.62
参議院議員 (県選出)	28.7.10	22,785	11,111	11,674	14,848	7,320	7,528	65.17	65.88	64.49

(資料：選挙管理委員会)

5. 歴代大月市議会議長

歴 代	氏 名	就 任 年 月 日	退 任 年 月 日
初	小林源貞	昭和30年 8月 5日	昭和32年 6月 18日
2	小林尊良	32. 6. 18	33. 12. 23
3	和光政雄	33. 12. 23	34. 7. 25
4	小林美永	34. 8. 3	35. 6. 29
5	石井利一郎	35. 6. 29	36. 7. 6
6	高橋卯太郎	36. 7. 7	37. 4. 25
7	相馬一男	37. 5. 4	38. 7. 25
8	奈良武則	38. 7. 27	38. 12. 24
9	後藤利勝	39. 1. 27	40. 10. 12
10	伊奈明	40. 10. 12	42. 7. 26
11	天野量典	42. 7. 31	44. 8. 1
12	知見徳重	44. 8. 1	46. 7. 26
13	天野平八郎	46. 7. 29	48. 7. 27
14	石井昌善	48. 7. 28	49. 12. 9
15	卯月博政	49. 12. 9	50. 7. 26
16	卯月勝利	50. 7. 29	52. 8. 3
17	小侯菊雄	52. 8. 3	53. 3. 30
18	小鈴木紀行	53. 3. 30	54. 3. 30
19	小林保義	54. 3. 30	54. 7. 26
20	長田幸男	54. 7. 27	55. 3. 4
21	天野晴進	55. 3. 4	56. 3. 13
22	西室覚	56. 3. 13	58. 7. 26
23	鈴木敏道	58. 7. 27	59. 3. 27
24	矢頭達哉	59. 3. 27	60. 7. 29
25	石井孔規	60. 7. 29	61. 3. 28
26	三枝新吾	61. 3. 28	61. 10. 30
27	田村吉藏	61. 10. 30	62. 3. 9
28	藤本善成	62. 3. 9	62. 7. 26
29	横瀬滝雄	62. 7. 27	63. 7. 18
30	萩原剛	63. 7. 18	平成 元. 7. 26
31	卯月正治	平成 元. 7. 26	2. 7. 30
32	小林滋	2. 7. 30	3. 7. 26
33	小富岡常男	3. 7. 29	4. 7. 29
34	渡邊泰	4. 7. 29	5. 9. 17
35	杉本元一	5. 9. 17	6. 8. 11
36	天野信	6. 8. 11	7. 7. 26
37	伊奈明	7. 7. 28	8. 6. 28
38	正木壽郎	8. 6. 28	9. 7. 28
39	佐々木大輔	9. 7. 28	10. 7. 28
40	萩原剛	10. 7. 28	11. 7. 26
41	白川壽一	11. 7. 28	12. 7. 28
42	天野祐治	12. 7. 28	13. 9. 10
43	奈良叡一	13. 9. 10	14. 7. 29
44	大石源廣	14. 7. 29	15. 7. 26
45	相馬保政	15. 7. 30	16. 7. 28
46	石井佐武郎	16. 7. 28	17. 7. 26
47	奥脇一夫	17. 7. 26	18. 7. 31
48	井上正己	18. 7. 31	19. 7. 26
49	内藤次郎	19. 7. 27	20. 7. 28
50	杉本東洋	20. 7. 28	21. 7. 27
51	小侯昭男	21. 7. 27	22. 7. 27
52	天野祐治	22. 7. 27	23. 7. 27
53	古見金弥	23. 7. 27	24. 7. 27
54	後藤慶家	24. 7. 27	25. 7. 26
55	小泉二三雄	25. 7. 26	26. 7. 29
56	小原丈司	26. 7. 29	27. 7. 26
57	西室衛	27. 7. 27	28. 9. 30
58	山田善一	28. 9. 30	

6. 歴代大月市議会副議長

歴代	氏名	就任年月日	退任年月日
初	藤本正	昭和30年 8月 5日	昭和32年 6月 20日
2	田村寅造	32. 6. 20	33. 12. 23
3	石井利一郎	33. 12. 23	34. 7. 25
4	西室義信	34. 8. 3	35. 6. 29
5	矢頭誠信	35. 6. 29	36. 7. 8
6	山口富弥	36. 7. 12	37. 5. 4
7	奈良武則	37. 5. 4	38. 7. 26
8	卯月量治	38. 7. 27	39. 7. 4
9	畠山辰雄	39. 7. 4	40. 10. 12
10	近藤智治	40. 10. 12	42. 7. 26
11	井上武	42. 8. 1	44. 8. 1
12	小林保義	44. 8. 1	46. 7. 26
13	和田政幸	46. 7. 29	48. 12. 6
14	西室覚	48. 12. 6	49. 12. 9
15	小俣庄三	49. 12. 9	50. 7. 26
16	石井孔規	50. 7. 29	53. 3. 20
17	矢頭達哉	53. 3. 20	54. 7. 26
18	小林滋	54. 7. 27	55. 3. 4
19	田村吉蔵	55. 3. 4	56. 3. 13
20	藤本善成	56. 3. 13	58. 7. 26
21	卯月正治	58. 7. 27	59. 3. 27
22	三枝新吾	59. 3. 27	60. 7. 29
23	岡部金次	60. 7. 29	61. 3. 28
24	横瀬滝雄	61. 3. 28	62. 3. 9
25	富岡常男	62. 3. 9	62. 7. 26
26	天野信	62. 7. 27	63. 7. 18
27	杉本元一	63. 7. 18	平成 元. 7. 26
28	正木壽郎	平成 元. 7. 26	2. 7. 30
29	小俣俊雄	2. 7. 30	3. 7. 26
30	鈴木栄二	3. 7. 29	4. 7. 29
31	佐々木大輔	4. 7. 29	5. 9. 17
32	天野祐治	5. 9. 17	6. 8. 11
33	秋山甚一	6. 8. 11	7. 7. 26
34	杉本栄一	7. 7. 28	8. 6. 28
35	奈良叡一	8. 6. 28	9. 7. 28
36	後藤周男	9. 7. 28	9. 11. 28
37	大石源廣	9. 12. 12	10. 12. 24
38	志村千明	10. 12. 24	11. 7. 26
39	石井佐武郎	11. 7. 28	12. 7. 28
40	小俣昭男	12. 7. 28	13. 9. 10
41	棚本邦由	13. 9. 10	14. 7. 29
42	井上正己	14. 7. 29	15. 7. 26
43	杉本東洋	15. 7. 30	17. 7. 26
44	古見金弥	17. 7. 26	18. 7. 31
45	小原文司	18. 7. 31	19. 7. 26
46	西室衛	19. 7. 27	20. 7. 28
47	後藤慶家	20. 7. 28	21. 7. 27
48	小泉二三雄	21. 7. 27	22. 7. 27
49	後藤慶家人	22. 7. 27	23. 7. 27
50	卯月政善	23. 7. 27	25. 7. 26
51	山田善一	25. 7. 26	27. 7. 26
52	小林信保	27. 7. 27	

大 月 市 統 計 書
(平成28年版)

平成30年5月 発行

編集発行 大月市産業観光課産業振興担当
大月市大月町花咲1608番地19
〒401-0015 Tel0554(20)1857
