

大月市統計書

平成25年版

大月市

市章



「大」を天に向け跳ねさせて全体を形づくり、力強さを、また中央の丸を「月」になぞられ、市民の和による発展を象徴、図案化したものです。

昭和29年10月1日制定

大月市民憲章

わたくしたちは、豊かな自然と長い伝統に培われた郷土に誇りを持ち、あたたかな心のつながりを大切にして、創造性と活力に富み、生きがいと希望にあふれる大月市をつくるために努力することを誓い、この憲章を定めます。

1. 自然を愛し、美しいまちをつくりましょう。
1. 健康で、明るいまちをつくりましょう。
1. きまりを守り、住みよいまちをつくりましょう。
1. 教養と文化を高め、心豊かなまちをつくりましょう。
1. 思いやりの輪をひろげ、ふれあいのまちをつくりましょう。
1. 働くことに誇りを持ち、伸びゆくまちをつくりましょう。

昭和57年8月8日 告示第12号

大月市民歌

秋葉 望 作詞
竹中重雄 作曲
下総暁一 補修

明るく力強く ♩ = 120

か つ ら が わ み ず す む き し べ も
り あ が る い ぶ き は あ ら た う
ち か わ す お さ の ひ ー び き も た
か ら か ー に ち か ら ち か ら ち
か ら の み ー や こ お お つ き し あ
ー と こ し え に さ か え あ れ

mf
mp
mf
f
ff
ff

- 一、桂川水澄む岸べ
もり上る息吹は新
うち交すおさのひびきも
高らかに
力 力 力の都 大月市
あゝとこしえに 栄あれ
- 二、みどりわく笹子の嶺よ
岩殿の手招くところ
虹のごと映えて文化を
咲きかざす
光 光 光の都 大月市
あゝとこしえに 栄あれ
- 三、富士は呼ぶはるかな空へ
吹き通う風さえさやか
明けわたる明日へ若さの
脈がうつ
希望 希望 希望の都 大月市
あゝとこしえに 栄あれ

は じ め に

ここに平成25年版大月市統計書を刊行いたしました。

この統計書は、大月市の人口、産業、市民生活及び教育文化などからあらゆる分野にわたる基本的な統計資料をできる限り総合的に収録し、市勢の現況とその発展の推移を明らかにしようとするものであります。

本書が、今後の行政運営のための基礎資料として、また経済活動や学術研究等に広く活用いただければ幸いに存じます。

編集にあたっては、内容の整備に努めましたが、利用上なお不十分な点につきましては、各方面からのご意見、ご指導をいただき、さらに内容の充実を図りたいと考えております。

最後に、本書の刊行にあたり、貴重な資料の提供とご協力を賜りました関係各位に対し、お礼申し上げますとともに今後もなお一層のご協力をお願い申し上げます。

平成28年3月

大月市長 石井 由己雄

凡 例

1. 資料は、当市の各種調査結果を主体に官公庁及び民間団体から収集したものです。
2. 内容は、主として平成24年度又は25年の事実ですが、当該年又は本年に調査が行われなかったものについては、その前後における最近の事実を収録してあります。
3. 注意事項及び統計表の一般説明は、注で表示し、表中の数値の単位については、原則として各表の上部右側に注記してあります。
4. 調査時期について「年次」は歴年、「年度」は4月～翌年3月の会計年度によるものです。
5. 統計表中の符号は、つぎのとおりである。

- 0 単位未満のもの
- 皆無または該当数字がないもの
- … 事実不詳のもの
- △ 減少
- X 統計法第14条による秘密扱いのもの
(該当数字はあるが、秘密保持のための公表を控えた数字)

市の花「山ゆり」



市の木「八重桜」



大月市管内図

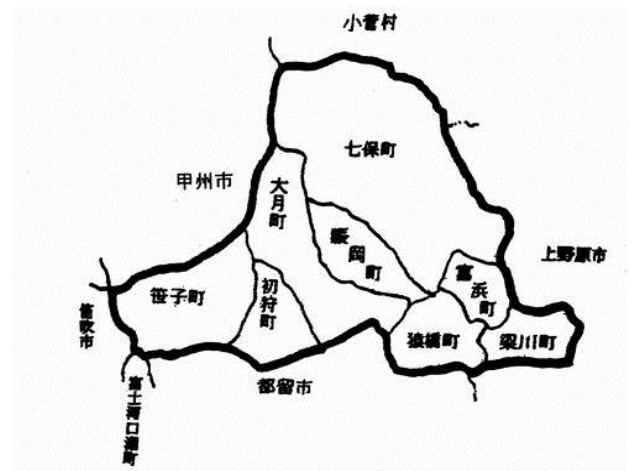

大月市のおいたち

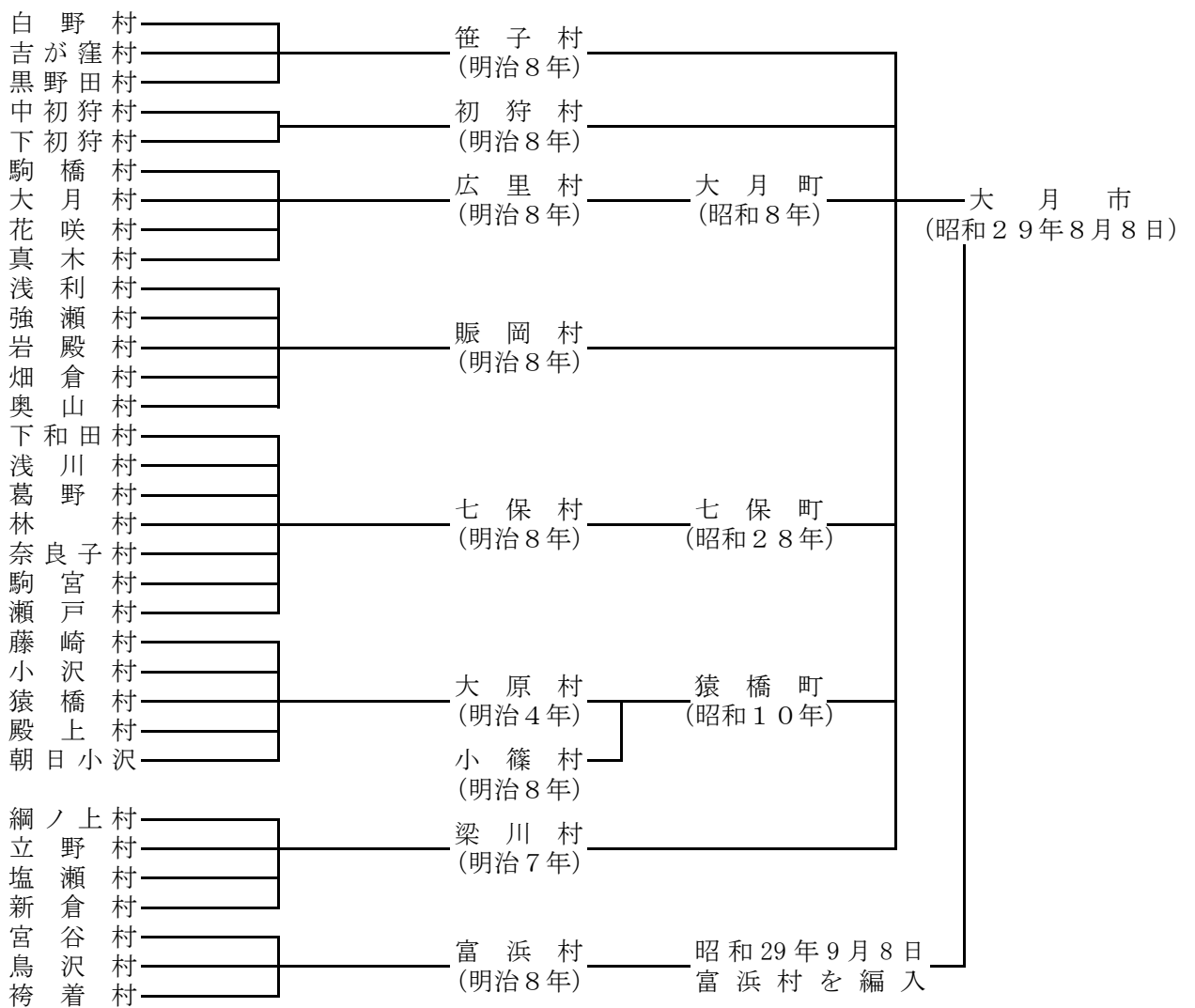

(注) () 内は、当該市町村の設置年、または設置年月日を示す。

目 次

●土地・気象	(2) 転	出 … 18
1. 大月市の位置 … 1	(3) 理由別移動状況(図表) … 19	
2. 大月市役所の位置 … 1	9. 国勢調査	
3. 地区別面積 … 1	(1) 人口及び世帯数の推移 … 20	
4. 土地利用	(2) 人口及び世帯数の推移(図表) … 21	
(1) 利用目的別面積の推移 … 2	(3) 集落別人口 … 22	
(2) 土地利用の構成(図表) … 3	(4) 人口分布の推移(図表) … 25	
(3) 所有区分別面積 … 4	(5) 世帯分布の推移(図表) … 25	
(4) 転用農地・地目別利用状況の推移 … 4	(6) 年齢階層別人口の推移 … 26	
5. 気象	(7) 年齢階層別人口の推移(図表) … 27	
(1) 大月の気象 … 5	(8) 年齢3区分人口比の推移(図表) … 27	
(2) 平均気温及び降水量分布図 … 6	(9) 年齢階層別地区別人口 … 28	
(3) 平均気温の推移 … 7	(10) 産業分類別・従業上の地位別15歳以上就業者数 … 29	
(4) 最高気温(極)の推移 … 7	(11) 産業大分類別就業者の構成図 … 30	
(5) 最低気温(極)の推移 … 8	(12) 年齢階層別・産業別就業者数の推移 … 31	
(6) 降水量の推移 … 8	(13) 人口集中地区人口及び面積の推移 … 32	
(7) 月別平均気温(図表) … 9	(14) 労働人口の推移 … 32	
(8) 月別降水量(図表) … 9	(15) 昼間人口の推移 … 33	
●人口	(16) 流出人口(15歳以上) … 34	
1. 人口及び世帯の推移 … 10	(17) 流入人口(15歳以上) … 35	
2. 地区別人口・世帯数 … 10	(18) 世帯の種類・世帯人員別世帯数及び世帯人員 … 36	
3. 人口動態	(19) 住居の種類・住宅の所有の関係別一般世帯・一般世帯人員 … 37	
(1) 人口動態の推移 … 11	(20) 住宅の建て方別・住宅に住む一般世帯数・一般世帯人員 … 37	
(2) 社会動態の推移 … 11	(21) 親族人員別一般世帯数・一般世帯人員及び親族人員 … 38	
(3) 転入転出先の状況(図表) … 13	(22) 延べ面積・住宅の所有の関係別住宅に住む65歳以上親族のいる一般世帯数 … 38	
(4) 地区別人口動態 … 14	●農林業	
4. 年齢別老人人口の推移 … 15	1. 専業兼業別農家数 … 39	
5. 幼年・生産・老人人口の推移 … 15	2. 経営耕地規模別農家数 … 40	
6. 外国人登録者及び登録世帯 … 16	3. 地区別農家人口及び農業就業人口 … 40	
7. 国籍別外国人登録者の推移 … 16	4. 地区別耕地面積 … 41	
8. 移動理由別転入・転出者の推移	5. 農産物販売金額段階別販売農家数 … 41	
(1) 転入 … 17	6. 農産物販売金額1位部門別農家数の推移 … 42	

7. 農産物作付面積 … 42	1. 観光客入込状況の推移 … 62
8. 各種農産物作付農家数及び作付面積 … 43	2. 観光地分布図 … 62
9. 家畜飼養頭羽数 … 44	3. 宿泊施設の状況 … 63
10. 掃立卵量規模別農家数 … 44	4. 娯楽施設の状況 … 63
11. 農用機械（個人所有）台数 … 44	●都市施設
12. 農業租生産額の推移 … 45	1. 都市計画区域面積及び人口 … 64
13. 農業租生産額の推移（図表） … 46	2. 地区別都市計画区域面積及び人口 … 65
14. 保有山林がある林業経営体数と面積 … 47	3. 用途地域面積 … 65
15. 保有山林面積規模別林家数及び面積 … 47	4. 道路の現況 … 66
16. 林業従事日数別世帯員数 … 48	5. 橋梁の現況 … 66
17. 林野面積及び蓄積量推移 … 48	6. 市道整備状況の推移 … 67
18. 保安林種類別面積の推移 … 49	7. 市道橋梁整備状況の推移 … 67
●事業所	8. 構造別建物棟数及び面積の推移 … 68
1. 産業大分類別事業所数の推移 … 50	9. 市営住宅戸数の推移 … 68
2. 産業大分類別従事者数の推移 … 50	10. 市営住宅の現況 … 69
3. 産業別・地区別事業所数及び従事者数 … 51	●上下水道
4. 地区別・従事者規模別事業所数 … 52	1. 上水道の状況 … 70
5. 経営組織別事業所数・事業者数の推移 … 52	2. 簡易水道の状況 … 71
6. 事業所数及び従業者数の推移（図表） … 53	3. 上水道水源別取水能力 … 72
●工業	4. 簡易水道地区別箇所及び取水量 … 72
1. 工業概況の推移 … 54	5. 水利用区分別及び水源別取水量 … 73
2. 業種別事業所数の推移 … 55	6. 農業用水地区別利用状況 … 73
3. 業種別従業者数の推移 … 56	7. 公共下水道整備状況及び普及状況 … 74
4. 業種別製造品出荷額等の推移 … 57	●運輸・通信
5. 従事者規模別事業所及び従事者数の推移 … 58	1. 車種別自動車保有台数の推移 … 75
6. 従業者規模別事業所及び従業者数構成図 … 59	2. J R ・ 私鉄駅別乗降客数 … 75
●商業	3. 国道20号交通量の推移 … 76
1. 業種別商店数・従業者数・商品販売額の推移 … 60	4. 中央自動車道大月インター交通量 … 76
2. 業種別商店数・従業者数・商品販売額の状況 … 60	5. 郵便物取扱数の推移
3. 1商店当りの従業者数・商品販売額及び従業者1人当り商品販売額の推移 … 61	（1）通常郵便物 … 77
4. 従業者規模別商店数 … 61	（2）小包郵便物 … 77
5. 商業概要 … 61	6. 電話加入台数及び普及状況の推移 … 78
●観光	

●市民生活		(9) 火葬場利用状況の推移 … 96
1. 市民所得		(10) し尿処理の推移 … 97
(1) 総生産額及び分配所得の推移 … 79		(11) じん介処理の推移 … 97
(2) 市内総生産 … 80		
(3) 市民所得の分配 … 81	6. 保安・防災	
2. 社会福祉	(1) 犯罪発生件数の推移 … 98	
(1) 市内保育所の現況 … 82	(2) 交通事故発生状況の推移 … 98	
(2) 保育所(園)児童数の推移 … 83	(3) 地区別住民事故の状況 … 99	
(3) 総合福祉センターの利用状況 … 84	(4) 道路別交通事故発生状況 … 99	
(4) 身体障害者数の推移 … 84	(5) 消防現勢表 … 100	
(5) 等級別身体障害者数の推移 … 85	(6) 救急出動状況の推移 … 100	
(6) 生活保護世帯数の推移 … 86	(7) 救急出動の構成図 … 101	
(7) 生活保護費の推移 … 86	(8) 火災概況の推移 … 101	
3. 年金・保険	(9) 地区別・種別火災件数の推移 … 102	
(1) 拠出年金給付状況 … 87	(10) 原因別火災件数の推移 … 103	
(2) 老齢福祉年金給付状況 … 88	7. 労働組合数及び組合員数 … 103	
(3) 国民健康保険の概況 … 88	●教育・文化	
(4) 保険給付状況 … 89	1. 校種及び設置者別学校数 … 104	
(5) 療養給付の推移(図表) … 90	2. 校種・設置者別及び男女別園児・児童・生徒・学生数の推移 … 104	
(6) 国民健康保険付加給付状況 … 90	3. 校種及び学校別園児・児童・生徒・学生数の推移	
4. 介護保険事業の状況	(1) 幼稚園 … 105	
(1) 要介護度別認定者数 … 91	(2) 小学校 … 106	
(2) 在宅介護サービス給付実績 … 91	(3) 小学校学年別現況 … 107	
(3) 施設介護サービス給付実績 … 91	(4) 中学校 … 107	
5. 医療・衛生	(5) 中学校学年別現況 … 108	
(1) 医療施設の状況 … 92	(6) 高等学校 … 109	
(2) 医療従事者数の推移 … 92	(7) 短期大学 … 110	
(3) 市立中央病院概況の推移 … 93	4. 校種・学校別教員(本務者)職員・学級数の推移	
(4) 特定死因順位別死亡者数 … 94	(1) 幼稚園 … 110	
(5) 特定死因別死亡率 … 95	(2) 小学校 … 111	
(6) 相模川(桂川)水質測定結果 … 95	(3) 小学校・学校別現況 … 111	
(7) 市民相談件数の推移 … 96	(4) 中学校 … 112	
(8) 種別苦情受付件数 … 96	(5) 中学校・学校別現況 … 112	

(6) 高等学 校 … 113	●行政・財政
(7) 短期大 学 … 113	1. 歴 代 市 長 … 129
5. 学校別校舎及び屋内運動場・プール保有状 況	2. 歴 代 助 役 … 129
(1) 小 学 校 … 114	3. 歴 代 収 入 役 … 129
(2) 中 学 校 … 115	4. 市 職 員 数 の 推 移 … 130
(3) 高 等 学 校 … 115	5. 普通会計歳入決算額の推移 … 131
(4) 短 期 大 学 … 115	6. 市 税 の 収 入 状 況 … 132
6. 養 護 学 校	7. 普通会計歳出目的別決算額の推移 … 133
(1) 学 年 別 在 学 者 数 … 116	8. 普通会計歳出性質別決算額の推移 … 134
(2) 年 齢 別 在 学 者 数 … 116	9. 大 月 市 行 政 機 構 図 … 135
(3) 通 学 状 況 … 117	●議 会 ・ 選 挙
(4) 教 員 数 及 び 職 員 数 … 117	1. 市 議 会 開 会 の 状 況 … 136
7. 進 路 別 卒 業 者 数 の 推 移	2. 選 挙 人 名 簿 登 録 者 数 の 推 移 … 136
(1) 中 学 校 … 118	3. 地区別選挙人名簿登録者数及び当日有権者 数 … 137
(2) 高等学校(都留高校+大月高校) … 118	4. 選 挙 別 投 票 率 の 推 移 … 137
(3) 都 留 高 校 … 119	5. 歴 代 大 月 市 議 会 議 長 … 138
(4) 大 月 高 校 … 119	6. 歴 代 大 月 市 議 会 副 議 長 … 139
8. 卒業者の男女別進路割合(図表) … 120	
9. 中学・高校卒業者の県内外及び産業別就職 者数 … 121	
10. 中学・高校卒業者の県内外及び男女就職者 数(図表) … 122	
11. 市 民 会 館 の 利 用 状 況 … 123	
12. 勤 労 青 年 セ ン タ ー の 利 用 状 況 … 123	
13. 社 会 体 育 施 設 の 状 況 … 123	
14. 地区公民館における各種学級の開設状況の推移 … 124	
15. 図 書 館 の 蔵 書 数 … 125	
16. 図 書 館 入 館 者 数 の 推 移 … 125	
17. 貸 出 図 書 数 の 推 移 … 125	
18. 視 聴 覚 ラ イ ブ ラ リ ー 利 用 状 況 … 126	
19. 指 定 文 化 財 の 状 況 … 126	
20. 文化財保護法による指定物件一覧表 … 127	
21. テ レ ビ 普 及 状 況 の 推 移 … 128	
22. 青 少 年 団 体 … 128	
23. 宗 教 法 人 … 128	

土地・気象

土地・気象

1. 大月市の位置

方			位		長 さ		隣接市町村
東 経	地 名	北 緯	地 名	東西	南北		
極東 139° 04' 13"	梁川町清水大保呂	極南35° 33' 59"	猿橋町朝日小沢	27.1	19.2	都留市、富士河口湖町、 笛吹市、甲州市、小菅 村、上野原市	
極西 138° 46' 15"	笹子町追分	極北35° 44' 22"	七保町深城	k m	k m		

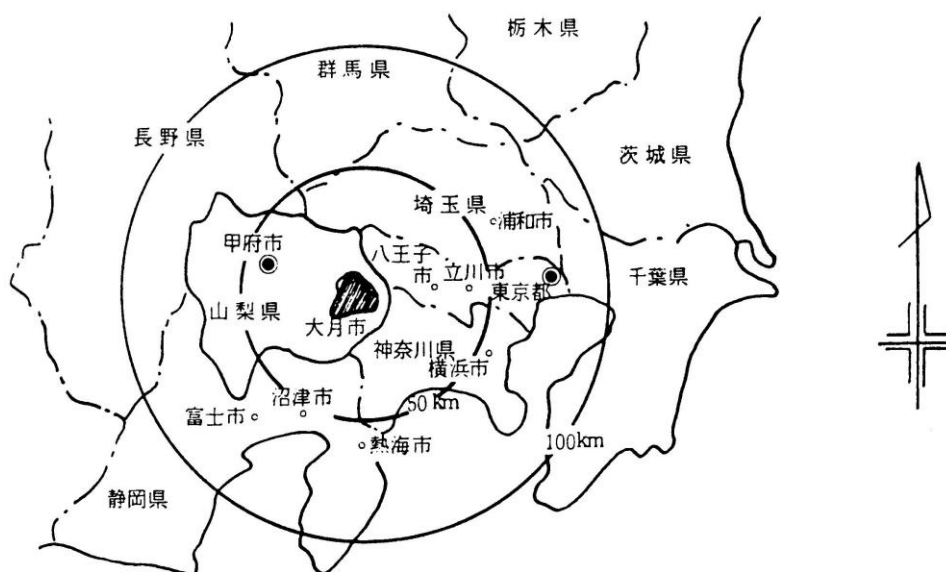

2. 大月市役所の位置

地 名	大月市大月二丁目6番20号		
東経138° 56' 38"	北緯35° 36' 25"	標高	363m

3. 地区別面積

地 区 別	総面積	笹子町	初狩町	大月町	賑岡町	七保町	猿橋町	富浜町	梁川町
面積 (Km ²)	280.30	39.59	18.88	39.72	21.73	110.35	22.07	13.29	14.67
構成 比 (%)	100.0	14.1	6.7	14.2	7.8	39.4	7.9	4.7	5.2

4. 土地 利 用

(1) 利用目的別面積の推移

(各年1月1日) (単位: h a)

区 分	平成 2 年		平成 7 年		平成 23 年	
	実 数	構成比	実 数	構成比	実 数	構成比
・農 用 地	1,582	5.6	1,481	5.3	1,286	4.6
農 地	1,582	5.6	1,481	5.3	1,286	4.6
採草放牧地	-	-	-	-	-	-
・森 林	24,551	87.6	24,423	87.1	24,319	86.8
・原 野	76	0.3	76	0.3	800	2.9
・水面・河川・水路	129	0.5	131	0.5	206	0.7
水 面	1	0.0	1	0.0	76	0.3
河 川	118	0.4	120	0.4	120	0.4
水 路	10	0.1	10	0.1	10	0.1
・道 路	420	1.5	433	1.5	421	1.5
一 般 道 路	335	1.2	347	1.2	362	1.3
農 道	47	0.2	45	0.2	15	0.1
林 道	38	0.1	41	0.1	44	0.2
・宅 地	414	1.5	479	1.7	492	1.8
住 宅 地	292	1.1	315	1.1	346	1.2
工 場 用 地	27	0.1	26	0.1	16	0.1
その他の宅地	95	0.3	138	0.5	130	0.5
・そ の 他	858	3.0	1,007	3.6	506	1.8
合 計	28,030	100.0	28,030	100.0	28,030	100.0

(資料: 大月市国土利用計画)

(2) 土地利用の構成

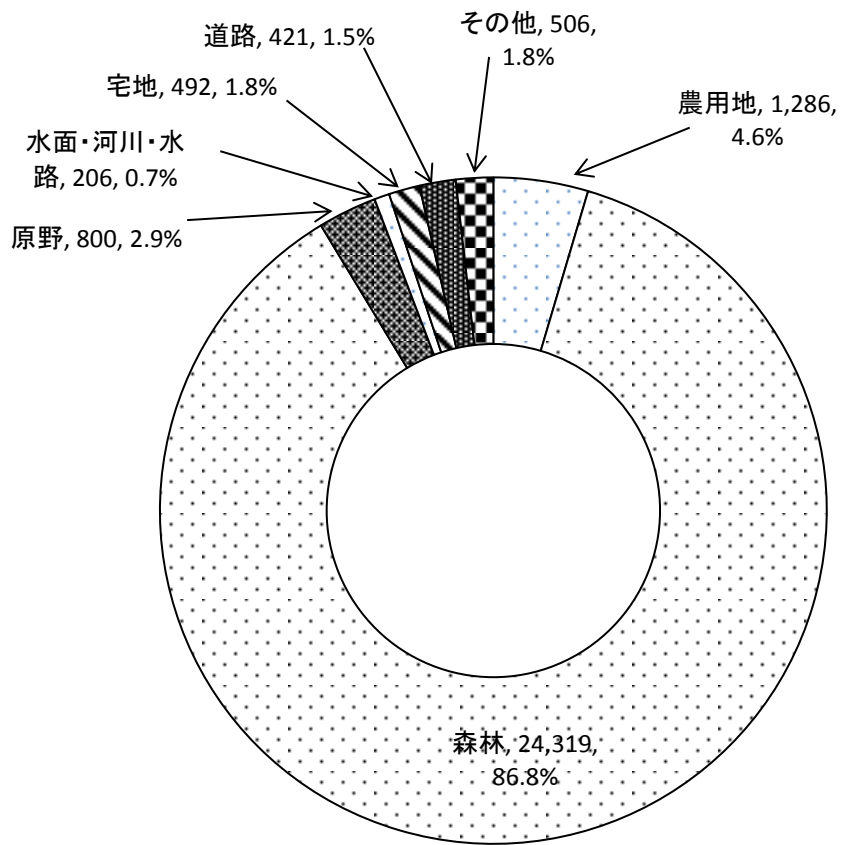

(3) 所有区分別面積

各年1月1日 (単位: ha)

年次		各年1月1日 (単位: ha)						
		19	20	21	22	23	24	25
地目区分	田	180.5	179.8	179.3	178.6	178.2	174.5	174.2
	畑	1,148.0	1,145.4	1,141.6	1,138.3	1,134.2	1,062.8	1,059.0
	宅地	466.3	466.3	443.3	447.0	446.3	448.6	448.5
	山林	4,561.2	4,561.4	4,562.4	4,539.2	4,535.5	4,615.3	4,611.9
	原野	630.7	630.9	628.2	628.0	628.0	628.0	624.2
	その他	272.0	272.0	293.6	290.8	289.8	283.5	284.6
	計	7,258.7	7,255.8	7,248.4	7,221.9	7,212.0	7,212.7	7,202.4
公有地 (非課税地)	20,771.3	20,774.2	20,781.6	20,808.1	20,818.1	20,817.3	20,827.6	
総面積	28,030.0	28,030.0	28,030.0	28,030.0	28,030.1	28,030.0	28,030.0	

(4) 転用農地・地目別利用状況の推移

(単位: ha)

年次		(単位: ha)													
		19		20		21		22		23		24		25	
区分		件数	面積	件数	面積	件数	面積	件数	面積	件数	面積	件数	面積	件数	面積
地目別	田	(1) 9	(0.02) 0.77	(1) 8	(0.02) 0.83	(2) 4	(0.04) 0.15	(2) 5	(0.04) 0.22	(0) 7	(0.00) 0.56	(0) 10	(0.00) 0.42	0	0
	畑	(15) 21	(2.85) 1.72	(16) 21	(2.95) 1.87	(19) 17	(2.77) 0.58	(19) 16	(2.77) 0.47	(83) 41	(4.75) 1.16	(2) 54	(0.25) 2.1	1	0.03
	転用農地計	(16) 30	(2.87) 2.49	(17) 29	(2.97) 2.70	(21) 21	(2.81) 0.73	(21) 21	(2.81) 0.69	(83) 48	(4.75) 2.14	(2) 64	(0.25) 2.52	1	0.03
利用区分	住宅用地	(3) 14	(0.07) 0.25	(4) 14	(0.10) 0.23	(3) 8	(0.04) 0.2	(3) 2	(0.04) 0.22	(0) 39	(0.00) 1.23	(0) 36	(0.00) 0.96	0	0
	工業用地	8	0.84	6	0.86	-	-	-	-	(0) 3	(0.00) 1.35	(0) 14	(0.00) 0.92	0	0
	学校用地	-	-	-	-	-	-	-	-	-	-	-	-	-	-
	公園・運動場等用地	-	-	-	-	-	-	-	-	-	-	-	-	-	-
	鉄道・道水路用地	1	0.02	1	0.02	-	-	-	-	(0) 1	(4.75) 0.55	-	-	0	0
	その他 (植林を含む)	(13) 7	(2.80) 1.38	(13) 8	(2.87) 1.59	(18) 13	(2.77) 0.53	(18) 14	(2.77) 0.47	(83) 5	(4.01) 1.3	(2) 14	(0.25) 0.64	0	0

注: 農地法4.5条の規定による転用許可
非農地証明による転用及び公共用地等転用 () 書き

(資料: 農業委員会 農地移動実態調査
土地管理情報収集分析調査)

5. 気 象

(1) 大月の気象

観測所位置 (北緯 35° 36. 5' 東経 138° 56. 3' 海拔 364 ㍎)

平成 25 年	降 水 量 (mm)			気 温 (° C)						風 速 (m/s)			不照日数 (0. 1 h)	日照時間 (h)	
	合 計	最 大 mm	起 日	平 均			極			平 均	最 大	最 大 瞬 間			
				日最高	日最低	平 均	最 高	起 日	最 低						起 日
1 月	38.5	36.0	14	7.3	-4.7	0.3	11.9	30	-7.8	5	1.7	6.3	13.7	1	193.5
2 月	31.0	11.5	6	8.9	-2.5	2.6	21.4	2	-7.2	26	1.9	8.1	17.9	3	186.0
3 月	39.5	16.0	18	16.2	3.0	9.2	24.9	9	-2.5	6	2.2	9.7	18.7	4	195.2
4 月	128.5	57.0	6	18.7	5.0	11.8	26.0	18	-1.4	12	2.1	7.4	17.0	3	209.4
5 月	25.5	17.0	11	24.5	10.9	17.3	28.9	24	2.3	8	1.8	5.7	13.7	2	239.0
6 月	110.0	27.5	13	26.0	16.7	20.7	30.7	18	11.8	1	1.4	5.3	11.8	5	97.8
7 月	57.0	23.0	17	31.1	20.9	25.3	35.6	11	17.4	1	1.6	5.9	11.9	2	162.9
8 月	68.0	22.5	23	32.5	21.2	26.1	37.1	10	17.7	29	1.6	6.7	11.0	1	199.8
9 月	301.5	163.5	16	27.4	16.5	21.4	35.5	1	8.2	27	1.5	6.5	13.3	2	159.8
10 月	358.0	97.0	16	21.2	12.9	16.5	30.1	12	4.9	28	1.3	6.4	12.7	10	101.5
11 月	33.0	13.5	25	15.8	2.7	8.4	22.2	10	-2.6	30	1.6	5.9	14.3	2	170.8
12 月	53.0	12.5	19	10.2	-2.2	3.0	16.0	6	-6.5	30	1.7)	7.0)	15.0)	3	168.9
合計・平均・極	1243.5	163.5	9/16	20.0	8.4	13.6	37.1	8/10	-7.8	1/5	1.7	9.7	18.7	38	2,084.6

注：「*」は、月の極値が月中に2つ以上現れた場合を示す。
 注：「）」は、値に欠測を含んでいることを示す。

(資料：甲府地方気象台)

平均気温及び降水量分布図

別紙 2

年平均気温分布図

(平成25年)

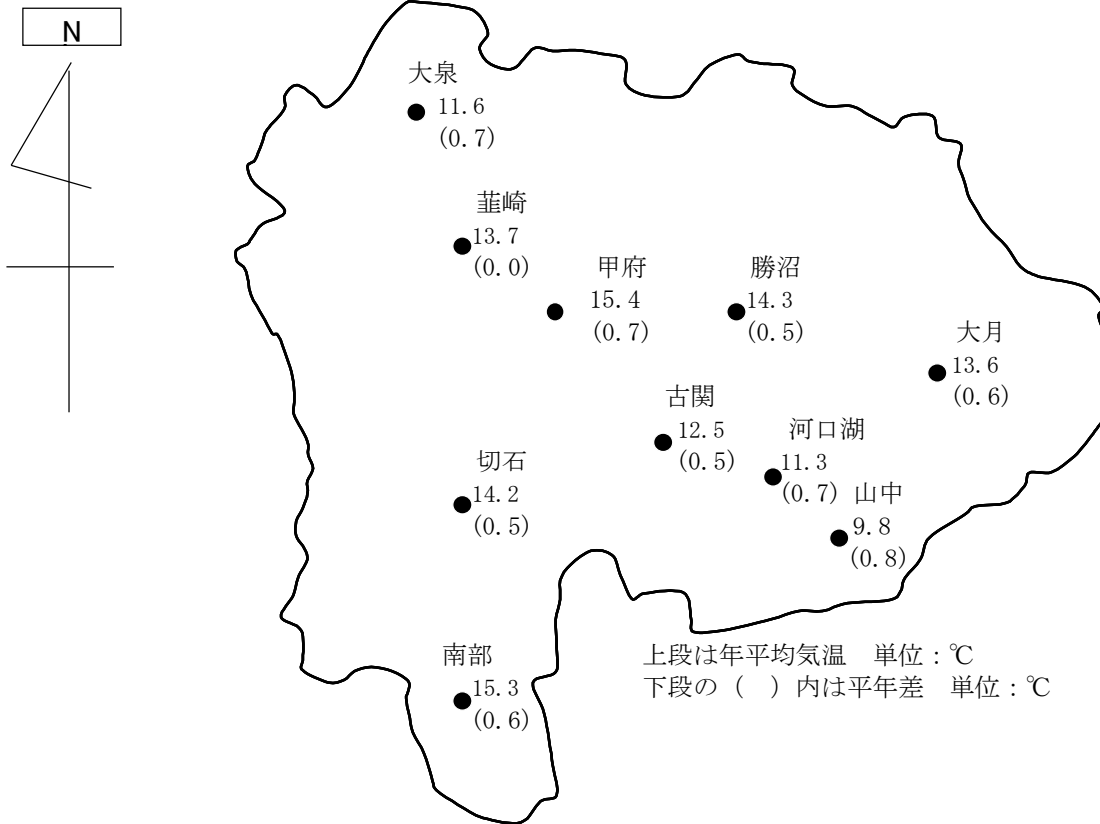

年降水量分布図

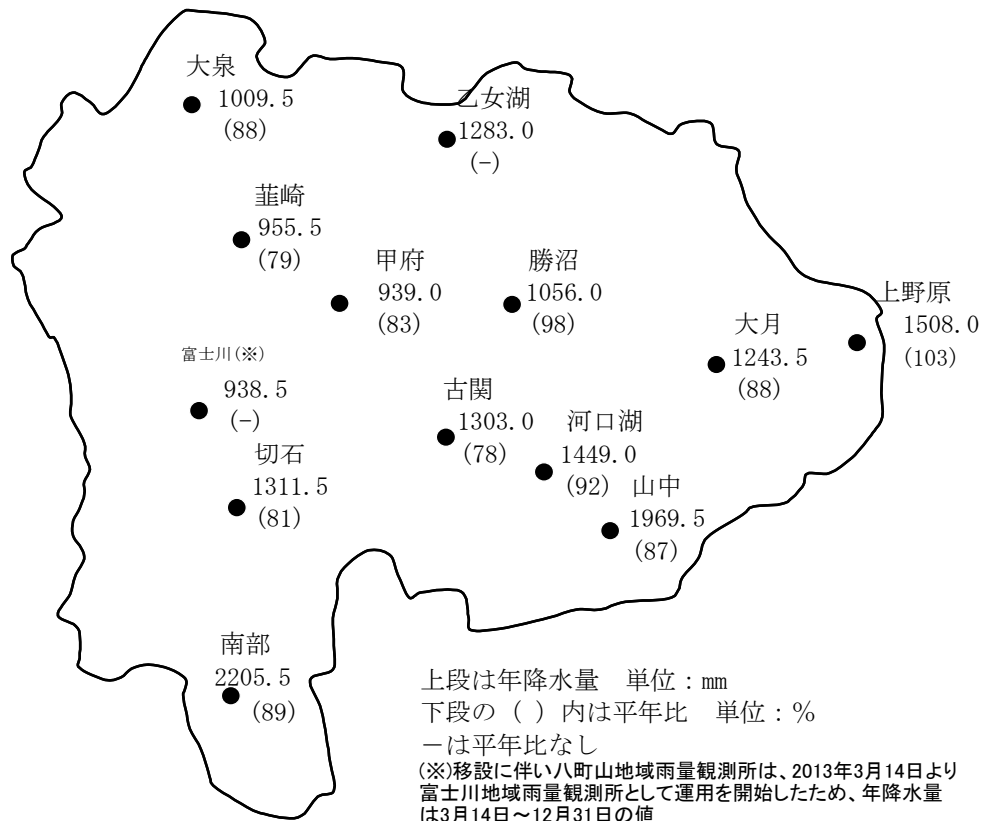

(資料：甲府地方気象台)

(3) 平均気温の推移

(単位：℃)

年次	月												全 年
	1月	2	3	4	5	6	7	8	9	10	11	12	
15	1.0	3.0	5.4	12.7	16.2	20.8	21.1	23.9	21.4	13.8	11.2	4.7	12.9
16	1.5	4.3	6.5	13.8	17.9	21.7	26.0	24.3	22.2	14.2	11.0	5.5	14.1
17	1.3	2.5	5.6	12.7	15.7	21.5	23.8	25.5	21.7	15.8	8.0	1.6	13.0
18	1.1	3.3	6.5	11.3	16.8	20.4	23.6	24.9	20.7	16.1	10.1	5.0	13.3
19	2.8	4.8	7.7	10.9	16.8	20.5	22.2	26.0	22.1	15.2	9.1	4.0	13.5
20	1.7	1.5	7.4	11.9	15.9	19.3	24.4	23.8	20.8	15.4	8.8	5.2	13.0
21	2.1	4.8	7.0	12.5	17.2	20.1	23.8	24.1	19.8	14.5	9.4	4.0	13.3
22	2.3	5.3]	6.5	10.2	16.2	21.3	25.3	26.9	22.5	15.8	8.8	5.2	14.6
23	0.7	3.7	4.6	11.7	16.1	20.9	24.8	24.5	21.3	15.3	10.7	2.9	13.1
24	0.4	1.8	5.7	11.7	16.4	19.1	24.1	25.6	22.2	15.3	8.0	3.1	12.8
25	0.3	2.6	9.2	11.8	17.3	20.7	25.3	26.1	21.4	16.5	8.4	3.0	13.6

注：「]」は、値に欠測を含んでいることを示す。

(資料：甲府地方気象台)

(4) 最高気温(極)の推移

(単位：℃)

年次	月												全 年	
	1月	2	3	4	5	6	7	8	9	10	11	12	最高極	月 日
15	14.4	15.4	20.5	29.6	29.2	33.4	33.2	37.5	34.3	28.1	23.3	17.7	37.5	8月23日
16	13.7	20.8	23.1	32.8	32.4	34.4	38.1	36.2	33.1	27.5	22.0	24.1	38.1	7月20日
17	15.7	14.6	20.2	31.8	27.6	35.9	35.3	34.8	33.6	33.7	21.4	12.7	35.9	6月28日
18	14.8	19.6	19.9	25.6	32.5	31.5	35.0	35.3	33.2	25.8	21.9	17.0	35.3	8月4日
19	15.4	16.8	23.4	27.3	30.5	32.7	33.6	37.7	33.0	25.9	20.2	15.5	37.7	8月16日
20	15.4	14.0	18.4	26.4	29.1	29.4	34.9	35.5	31.8	23.6	22.1	19.6)	35.5	8月3日
21	13.8	24.1	24.5	27.0	31.0	33.4	35.7	33.4	30.0	25.5	25.6	16.7	35.7	7月26日
22	19.2	20.7]	24.7	25.4	31.6	32.7	36.3	35.9	36.3	27.1	19.5	22.9	36.3	9月3日
23	12.6	20.2	20.8	27.1	31.3	36.1	36.4	35.9	32.4	27.6	23.0	16.8	36.4	7月17日
24	10.7	15.4	20.5	28.3	28.0	32.7	37.4	35.5	32.4	30.2	19.8	16.5	37.4	7月17日
25	11.9	21.4	24.9	26.0	28.9	30.7	35.6	37.1	35.5	30.1	22.2	16.0	37.1	8月10日

注：「]」は、値に欠測を含んでいることを示す。

(資料：甲府地方気象台)

注：「*」は、月の極値が月中に2つ以上現れた場合を示す。

(5) 最低気温(極)の推移

(単位:℃)

年次	月	1月	2	3	4	5	6	7	8	9	10	11	12	全 年	
														最低極	月 日
15		-7.6	-5.7	-4.5	-0.8	5.3	8.6	16.2	16.4	9.2	4.2	0.2	-4.5	-7.6	1月7日
16		-8.7	-6.2	-6.2	0.4	7.9	8.0	16.6	16.5	13.2	1.9	1.0	-3.7	-8.7	1月23日
17		-8.1	-6.8	-4.9	-1.0	4.9	11.0	17.4	17.5	10.9	6.5	-1.8	-6.9	-8.1	1月2日
18		-8.7	-8.2	-5	-1.8	5.7	13.4	17.8	18.2	11.7	6.8	-0.6	-4.3	-8.7	1月9日
19		-4.8	-5.2	-3.7	-0.2	5.5	10.6	17.2	17.0	13.3	5.4	-2.1	-4.2	-5.2	2月3日
20		-7.3	-6.2	-3.9	1.0	7.6	11.1	15.4	16.7	11.9	5.6	-3.0	-4.5)	-7.3	1月28日
21		-7.9	-4.8	-3.0	-1.4	5.4	9.5	17.8	15.9	10.6	6.0	0.2	-5.9	-7.9	1月16日
22		-7.7	-4.0]	-4.8	-0.1	3.1	8.8	18.9	20.3	10.6	5.9	-0.8	-5.2	-7.7	1月14日
23		-8.1	-5.8	-5.3	-3.4	7.4	9.0	15.6	17.8	8.9	4.3	-1.2	-5.5	-8.1	1月31日
24		-8.6	-9.8	-3.7	-2.3	4.6	10.9	15.6	18.4	12.3	4.8	-1.7	-6.3	-9.8	2月3日
25		-7.8	-7.2	-2.5	-1.4	2.3	11.8	17.4	17.7	8.2	4.9	-2.6	-6.5	-7.8	1月5日

注:「) 」は、値に欠測を含んでいることを示す。

(資料: 甲府地方気象台)

「*」は、月の極値が月中に2つ以上現れた場合を示す。

(6) 降水量の推移

(単位:mm)

年次	月	1月	2	3	4	5	6	7	8	9	10	11	12	全 年	日最大降水量	
															極 値	月 日
15		101	24	140	99	197	85	268	308	142	121	191	38	1,714	106	7月25日
16		14	17	92	50	123	160	200	96	133	643	101	81	1,710	186	10月20日
17		75	48	52	52	73	129	233	114	96	161	22	4	1,059	99	7月26日
18		42	130	77	81	100	96	141	141	123	207	92	123	1,353	98	12月26日
19		47	29	45	106	99	51	292	49	493	93	26	57	1,387	281	9月6日
20		14.0	29.0	60.0	196.0	167.0	213.0	117.0	394.0	173.5	62.5	46.0	51.5)	1,524.0	83.0	4月8日
21		96.5	39.5	54.5	72.5	188.0	82.5	96.0	123.0	31.5	219.0	108.5	50.0	1,161.5	80.5	10月8日
22		8.5	90.0)	140.0	111.5	84.0	100.0	206.5	54.5	237.5	207.0	70.0	97.0	1,406.5	94.0	10月30日
23		1.0	74.0	60.0	45.0	242.0	110.0	163.0	241.0	610.0	100.5	52.0	44.0	1,715.5	211.5	9月3日
24		41.5	86.0	120.0	76.5	127.0	243.5	131.0	66.5	184.0	86.5	82.0	40.5	1,285.0	116.0	6月19日
25		38.5	31.0	39.5	128.5	25.5	110.0	57.0	68.0	301.5	358.0	33.0	53.0	1,243.5	163.5	9月16日

注:「) 」は、値に欠測を含んでいることを示す。

(資料: 甲府地方気象台)

(7) 月別平均気温(平成25年)

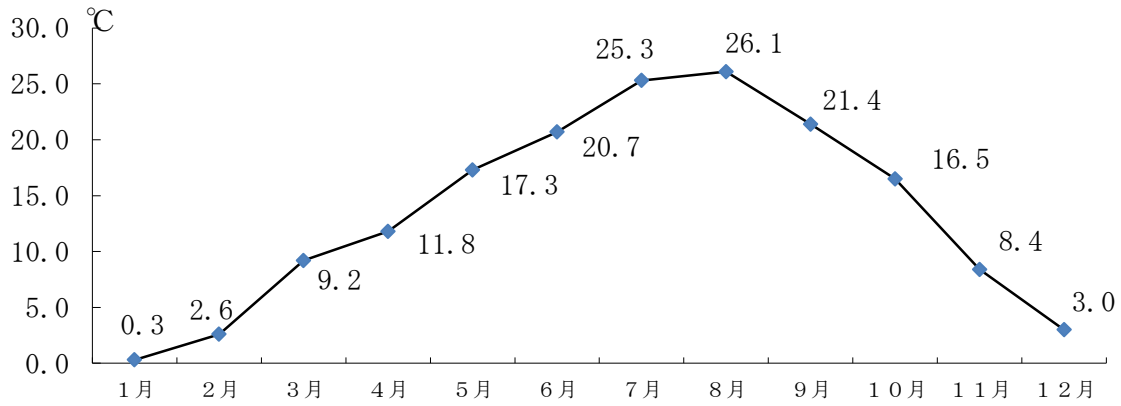

(8) 月別降水量(平成25年)

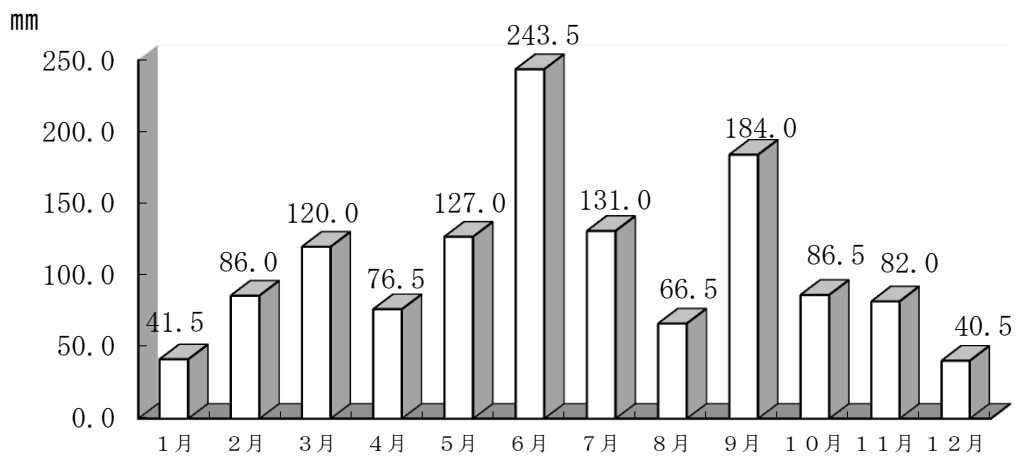

人 口

1. 人口及び世帯数の推移

年 次	世帯数	人 口			摘 要
		総 数	男	女	
5 6	9,355	35,680	17,385	18,295	10月1日現在
5 7	9,401	35,600	17,358	18,242	〃
5 8	9,473	35,526	17,356	18,170	〃
5 9	9,534	35,330	17,236	18,094	〃
6 0	9,576	35,160	17,127	18,033	〃
6 1	9,736	35,199	17,175	18,024	〃
6 2	9,894	35,292	17,212	18,080	〃
6 3	10,038	35,277	17,244	18,033	〃
元	10,170	35,265	17,246	18,019	〃
2	10,290	35,230	17,250	17,980	〃
3	10,423	35,187	17,247	17,940	〃
4	10,514	35,115	17,254	17,861	〃
5	10,597	34,981	17,134	17,847	〃
6	10,745	34,947	17,116	17,831	〃
7	10,779	34,768	17,044	17,724	〃
8	10,810	34,602	16,941	17,661	〃
9	10,830	34,271	16,778	17,493	〃
1 0	10,865	33,990	16,629	17,361	〃
1 1	10,841	33,622	16,478	17,144	〃
1 2	10,862	33,214	16,296	16,918	〃
1 3	10,828	32,854	16,111	16,743	〃
1 4	10,821	32,433	15,889	16,544	〃
1 5	10,826	32,077	15,692	16,385	〃
1 6	10,860	31,674	15,489	16,185	〃
1 7	10,815	31,217	15,262	15,955	〃
1 8	10,877	30,824	15,055	15,769	〃
1 9	10,887	30,348	14,856	15,492	〃
2 0	10,862	29,765	14,551	15,214	〃
2 1	10,803	29,273	14,292	14,981	〃
2 2	10,716	28,687	14,017	14,670	〃
2 3	10,716	28,125	13,771	14,354	〃
2 4	10,754	27,899	13,657	14,242	〃
2 5	10,685	27,257	13,349	13,908	〃

(資料：住民基本台帳)

2. 地区別人口・世帯数

(平成25年10月1日現在)

地 区 別	世 帯 数	人 口		
		総 数	男	女
笹 子 町	415	1,107	535	572
初 狩 町	808	2,028	971	1,057
大 月 町	2,604	6,171	2,994	3,177
賑 岡 町	1,385	3,660	1,822	1,838
七 保 町	1,503	4,022	1,999	2,023
猿 橋 町	2,037	5,401	2,646	2,755
富 浜 町	1,518	3,821	1,883	1,938
梁 川 町	415	1,047	499	548
合 計	10,685	27,257	13,349	13,908

(資料：市民課)

3.人口動態
(1)人口動態の推移

年 度	自 然 動 態					社 会 動 態			差引増減
	出 生		死 亡		自然増加	転 入	転 出	社会増加	
	実 数	率	実 数	率					
9	284	8.3	278	8.1	6	919	1,199	△280	△274
10	259	7.6	319	9.3	△60	944	1,231	△287	△347
11	232	6.9	320	9.5	△88	871	1,202	△331	△419
12	237	7.1	309	9.3	△72	836	1,177	△341	△413
13	214	6.5	317	9.7	△103	850	1,095	△245	△348
14	193	6.0	306	9.5	△113	760	1,003	△243	△356
15	205	6.4	316	9.9	△111	734	1,043	△309	△420
16	182	5.9	342	11.0	△160	707	965	△258	△418
17	179	5.8	345	11.2	△166	642	980	△338	△504
18	169	5.5	354	11.6	△185	699	909	△210	△395
19	147	4.8	348	11.4	△201	553	934	△381	△582
20	137	4.6	317	10.7	△180	586	880	△294	△474
21	132	4.6	365	12.6	△233	564	934	△370	△603
22	133	4.6	355	12.3	△222	558	885	△327	△549
23	146	5.2	354	12.5	△208	616	785	△169	△377
24	113	4.0	362	13.0	△249	572	895	△323	△572
25	107	3.9	382	13.9	△275	514	876	△362	△637

注：出生、死亡率は人口1,000人当たり

(資料：市民課)

(2)社会動態の推移

(平成23年度)

区分	転 入			転 出			社 会 増 減		
	総 数	男	女	総 数	男	女	総 数	男	女
数	678	365	313	824	420	404	△146	△55	△91
県 内 合 計	279	150	129	353	172	181	△74	△22	△52
甲 府 市	43	25	18	38	22	16	5	3	2
富 士 吉 田 市	20	10	10	17	8	9	3	2	1
甲 州 市	9	5	4	14	7	7	△5	△2	△3
都 留 市	90	43	47	84	50	34	6	△7	13
上 野 原 市	41	21	20	54	20	34	△13	1	△14
北 都 留 郡	1	1	0	0	0	0	1	1	0
そ の 他 県 内	75	45	30	146	65	81	△71	△20	△51
県 外 合 計	399	215	184	471	248	223	△72	△33	△39
東 京 都	142	68	74	220	111	109	△78	△43	△35
神 奈 川 県	39	22	17	72	32	40	△33	△10	△23
埼 玉 県	22	15	7	19	9	10	3	6	△3
千 葉 県	17	8	9	24	14	10	△7	△6	△1
長 野 県	9	5	4	5	4	1	4	1	3
静 岡 県	22	18	4	23	16	7	△1	2	△3
そ の 他 の 県	148	79	69	108	62	46	40	17	23

(資料：常住人口調査)

(平成24年度)

地区別	区分	転 入			転 出			社 会 増 減		
		総 数	男	女	総 数	男	女	総 数	男	女
総	数	572	300	272	895	453	442	△323	△153	△170
県内合計		256	125	131	363	180	183	△107	△55	△52
甲府市		49	26	23	60	31	29	△11	△5	△6
富士吉田市		13	7	6	27	12	15	△14	△5	△9
甲州市		8	6	2	16	7	9	△8	△1	△7
都留市		74	33	41	96	45	51	△22	△12	△10
上野原市		42	18	24	45	24	21	△3	△6	3
北都留郡		4	2	2	1	0	1	3	2	1
その他県内		66	33	33	118	61	57	△52	△28	△24
県外合計		316	175	141	532	273	259	△216	△98	△118
東京都		107	53	54	247	119	128	△140	△66	△74
神奈川県		46	24	22	81	43	38	△35	△19	△16
埼玉県		19	13	6	40	18	22	△21	△5	△16
千葉県		20	17	3	35	20	15	△15	△3	△12
長野県		13	6	7	12	8	4	1	△2	3
静岡県		15	7	8	16	9	7	△1	△2	1
その他の県		96	55	41	101	56	45	△5	△1	△4

(平成25年度)

地区別	区分	転 入			転 出			社 会 増 減		
		総 数	男	女	総 数	男	女	総 数	男	女
総	数	515	277	238	876	426	450	△361	△149	△212
県内合計		226	120	106	347	167	180	△121	△47	△74
甲府市		25	16	9	50	23	27	△25	△7	△18
富士吉田市		15	10	5	19	9	10	△4	1	△5
甲州市		7	4	3	20	8	12	△13	△4	△9
都留市		75	40	35	86	39	47	△11	1	△12
上野原市		24	9	15	54	26	28	△30	△17	△13
北都留郡		3	1	2	4	2	2	△1	△1	0
その他県内		77	40	37	114	60	54	△37	△20	△17
県外合計		289	157	132	529	259	270	△240	△102	△138
東京都		119	68	51	290	132	158	△171	△64	△107
神奈川県		24	11	13	66	33	33	△42	△22	△20
埼玉県		14	7	7	27	16	11	△13	△9	△4
千葉県		12	7	5	21	13	8	△9	△6	△3
長野県		8	3	5	13	4	9	△5	△1	△4
静岡県		15	8	7	13	9	4	2	△1	3
その他の県		97	53	44	99	52	47	△2	1	△3

(資料：常住人口調査)

(3) 転入・転出先の状況

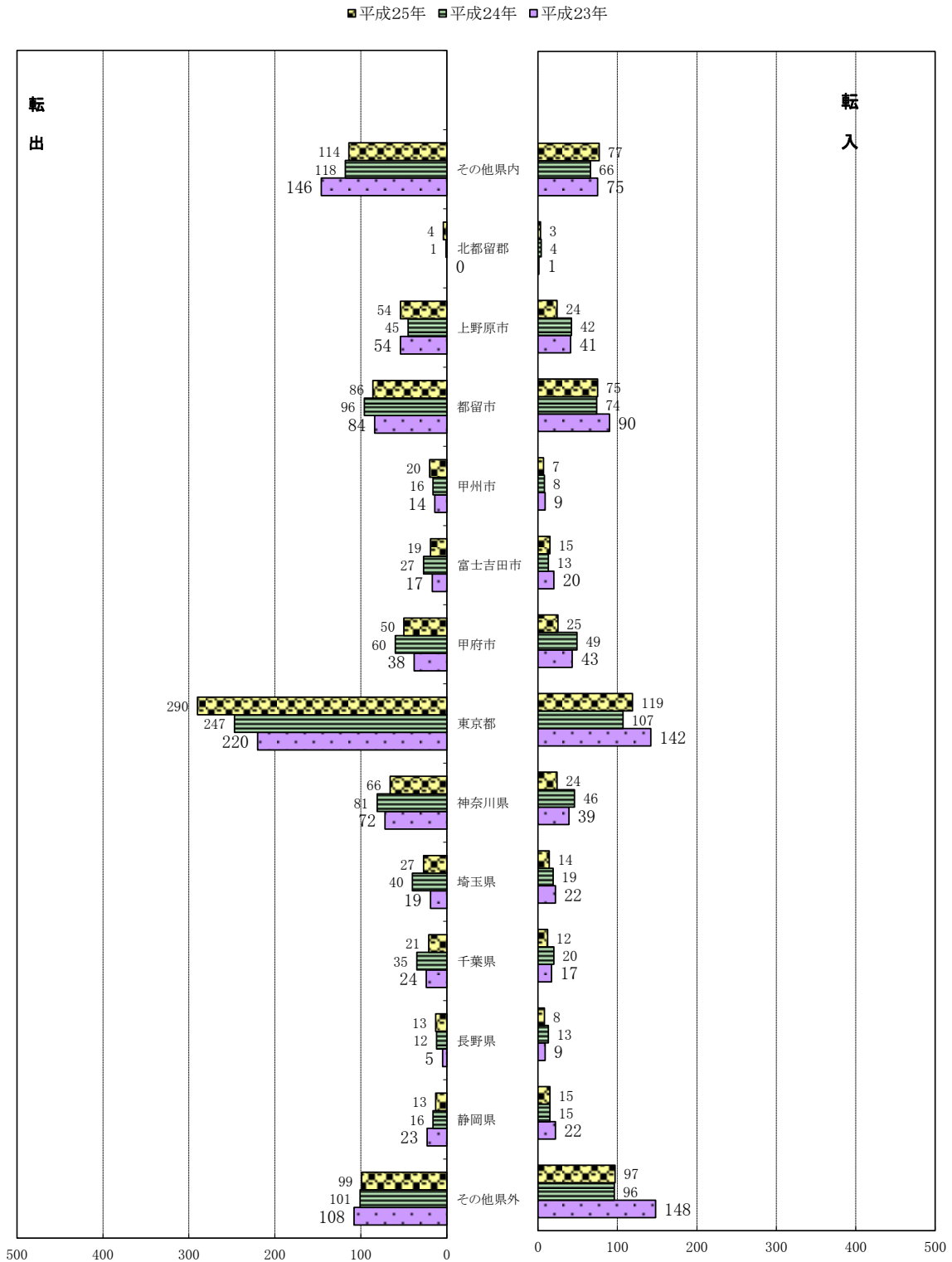

人

人

(4) 地区別人口動態

(平成23年度)

地区別	自 然 動 態								社 会 動 態		
	出 生			死 亡			出生率	死亡率	転 入	転 出	差 引 減 増
	総 数	男	女	総 数	男	女	(1,000人当り)				
総 数	146	64	82	354	173	181	5.2	12.6	616	785	△169
笹子町	7	4	3	12	8	4	6.2	10.6	10	34	△24
初狩町	6	2	4	50	19	31	2.8	23.5	49	45	4
大月町	40	20	20	79	34	45	6.3	12.4	199	228	△29
賑岡町	22	11	11	45	24	21	5.8	11.8	69	94	△25
七保町	19	6	13	59	33	26	4.6	14.2	69	85	△16
猿橋町	32	14	18	42	22	20	5.9	7.7	138	165	△27
富浜町	19	7	12	52	25	27	4.8	13.2	72	104	△32
梁川町	1	0	1	15	8	7	0.9	13.7	10	30	△20

(資料：市民課)

(平成24年度)

地区別	自 然 動 態								社 会 動 態		
	出 生			死 亡			出生率	死亡率	転 入	転 出	差 引 減 増
	総 数	男	女	総 数	男	女	(1,000人当り)				
総 数	113	60	53	362	163	199	4.1	13.1	572	895	△323
笹子町	1		1	13	5	8	0.9	11.6	23	19	4
初狩町	8	4	4	44	21	23	3.9	21.2	28	61	△33
大月町	28	16	12	98	47	51	4.5	15.6	193	276	△83
賑岡町	19	12	7	50	23	27	5.1	13.3	71	138	△67
七保町	12	6	6	58	26	32	2.9	14.1	86	99	△13
猿橋町	24	12	12	47	23	24	4.4	8.7	88	148	△60
富浜町	15	7	8	35	16	19	3.9	9.0	74	126	△52
梁川町	6	3	3	17	2	15	5.7	16.0	9	28	△19

(資料：市民課)

(4) 地区別人口動態

(平成25年度)

地区別	自 然 動 態								社 会 動 態		
	出 生			死 亡			出生率	死亡率	転 入	転 出	差 引 増 減
	総 数	男	女	総 数	男	女	(1,000人当り)				
総 数	107	57	50	382	192	190	4.0	14.1	514	876	△362
笹子町	5	1	4	18	11	7	4.5	16.3	16	26	△10
初狩町	4	2	2	50	26	24	2.0	24.9	23	60	△37
大月町	28	18	10	104	52	52	4.6	17.0	160	255	△95
賑岡町	13	10	3	38	17	21	3.6	10.5	43	122	△79
七保町	11	6	5	57	30	27	2.8	14.3	56	111	△55
猿橋町	28	12	16	50	24	26	5.2	9.2	122	143	△21
富浜町	18	8	10	42	20	22	4.8	11.1	69	124	△55
梁川町	0			23	12	11	0.0	22.4	25	35	△10

(資料：市民課)

4. 年齢別老人人口の推移

各年10月1日現在

年	総 人 口	60歳以上の人口						総人口に対する60歳以上の人口割合(%)
		総 数	60~64歳	65~69	70~74	75~79	80歳以上	
21	29,273	10,595	2,175	2,084	1,884	1,734	2,718	36.2
22	28,687	10,798	2,416	1,988	1,823	1,726	2,845	37.6
23	28,214	10,912	2,567	1,862	1,812	1,786	2,885	38.7
24	27,899	11,108	2,619	1,884	1,873	1,742	2,990	39.8
25	27,257	11,179	2,530	1,978	1,884	1,741	3,046	41.0

(資料：市民課)

5. 幼年・生産・老人人口の推移

各年10月1日現在

年	総 数		幼年人口(0~14歳)		生産人口(15~64歳)		老人人口(65歳以上)	
	人 口	割合(%)	人 口	割合(%)	人 口	割合(%)	人 口	割合(%)
21	29,273	100	3,151	10.8	17,702	60.5	8,420	28.8
22	28,687	100	2,953	10.3	17,352	60.5	8,382	29.2
23	28,214	100	2,804	9.9	17,065	60.5	8,345	29.6
24	27,899	100	2,692	9.6	16,718	59.9	8,489	30.4
25	27,257	100	2,537	9.3	16,071	59.0	8,649	31.7

(資料：市民課)

6. 外国人登録者及び登録世帯

(各年度末現在)

年 度	男	女	計	世 帯 数
1 8	96	90	186	141
1 9	92	90	182	144
2 0	87	82	169	134
2 1	75	86	161	126
2 2	69	76	145	118
2 3	82	84	166	131
2 4	73	83	156	120
2 5	61	76	137	106

※H24.7より外国人登録別枠ではなくなる

(資料：市民課)

7. 国籍別外国人登録者の推移

(各年度末現在)

年 度	総 数	韓 国 朝 鮮	中 国	フィリピン	ベトナム	米 国	ブラジル	フランス	英 国	ド イ ツ
1 8	186	20	32	49	22	6	33	0	2	1
1 9	182	23	31	46	25	6	31	0	2	1
2 0	169	22	30	46	19	5	30		2	1
2 1	161	20	27	48	17	6	18	0	3	1
2 2	145	17	27	42	15	6	13	0	3	1
2 3	168	18	41	38	21	8	12	0	2	2
2 4	152	19	50	29	23	7	4	0	2	0
2 5	119	17	39	27	26	5	3	0	2	0

年 度	アフリカ諸国	カ ナ ダ	タ イ	ペ ル ー	イ ラ ン	ハンガリー	オーストラリア	インドネシア	ボリビア	他・無国籍
1 8	0	0	2	1	0	2	0	10	1	5
1 9	0	0	3	1	0	1	0	10	0	2
2 0	0	0	2	0	0	1	0	9	0	2
2 1	0	0	1	2	0	1	1	10	0	6
2 2	0	1	1	2	0	0	0	14	0	3
2 3	0	1	3	0	0	0	0	18	0	4
2 4	0	0	2	0	0	0	0	10	0	10
2 5	0	0	2	0	0	0	0	9	0	7

(資料：市民課)

8. 移動理由別転入・転出者数の推移

(1) 転 入

移動理由	平成 21 年 度			平成 22 年 度			平成 23 年 度			平成 24 年 度		
	総 数	男	女	総 数	男	女	総 数	男	女	総 数	男	女
総 構 成 数 比	96 100%	57 100%	39 100%	140 100%	76 100%	64 100%	101 100%	53 100%	48 100%	163 100%	79 100%	84 100%
就 構 成 職 比	6 6.3	4 7.0	2 5.1	7 5.0	6 7.9	1 1.6	0 0.0	0 0.0	0 0.0	3 1.8	0 0.0	3 3.6
就 学 ・ 卒 業 比	10 10.4	4 7.0	6 15.4	6 4.3	2 2.6	4 6.3	3 3.0	2 3.8	1 2.1	2 1.2	0 0.0	2 2.4
転 構 成 勤 比	28 29.2	19 33.3	9 23.1	37 26.4	27 35.5	10 15.6	25 24.8	19 35.8	6 12.5	26 16.0	18 22.8	8 9.5
転 業 ・ 転 職 比	5 5.2	4 7.0	1 2.6	9 6.4	8 10.5	1 1.6	3 3.0	1 1.9	2 4.2	9 5.5	7 8.9	2 2.4
廃 業 ・ 退 職 比	8 8.3	5 8.8	3 7.7	6 4.3	2 2.6	4 6.3	3 3.0	3 5.7	0 0.0	1 0.6	1 1.3	0 0.0
縁 組 関 係 比	11 11.5	5 8.8	6 15.4	22 15.7	6 7.9	16 25.0	19 18.8	6 11.3	13 27.1	25 15.3	7 8.9	18 21.4
住 宅 事 情 比	9 9.4	7 12.3	2 5.1	20 14.3	15 19.7	5 7.8	15 14.9	12 22.6	3 6.3	28 17.2	19 24.1	9 10.7
交 通 事 情 比	2 2.1	2 3.5	0 0.0	3 2.1	2 2.6	1 1.6	3 3.0	1 1.9	2 4.2	2 1.2	0 0.0	2 2.4
福 祉 施 設 入 所 比	0 0.0	0 0.0	0 0.0	1 0.7	0 0.0	1 1.6	0 0.0	0 0.0	0 0.0	2 1.2	1 1.3	1 1.2
そ の 他 比	3 3.1	3 5.3	0 0.0	6 4.3	4 5.3	2 3.1	6 5.9	3 5.7	3 6.3	7 4.3	5 6.3	2 2.4
主 因 者 に 伴 う も の 構 成 比	14 14.6	4 7.0	10 25.6	23 16.4	4 5.3	19 29.7	24 23.8	6 11.3	18 37.5	58 35.6	21 26.6	37 44.0

(資料：常住人口(乙)調査)

(2) 転 出

移動理由	平成 21 年度			平成 22 年度			平成 23 年度			平成 24 年度		
	総数	男	女	総数	男	女	総数	男	女	総数	男	女
総構成数比	352 100%	194 100%	158 100%	462 100%	232 100%	230 100%	255 100%	132 100%	123 100%	236 100%	114 100%	122 100%
就構成職比	40 11.4	24 12.4	16 10.1	46 10.0	28 12.1	18 7.8	9 3.5	5 3.8	4 3.3	15 6.4	11 9.6	4 3.3
就学・卒業比	13 3.7	10 5.2	3 1.9	9 1.9	6 2.6	3 1.3	4 1.6	2 1.5	2 1.6	4 1.7	2 1.8	2 1.6
転構成勤比	64 18.2	50 25.8	14 8.9	87 18.8	61 26.3	26 11.3	50 19.6	38 28.8	12 9.8	30 12.7	18 15.8	12 9.8
転業・転職比	18 5.3	11 5.7	7 4.4	7 5.3	4 1.7	3 1.3	5 5.3	3 2.3	2 1.6	6 5.3	3 2.6	3 2.5
廃業・退職比	3 0.9	3 1.5	0 0.0	5 1.1	5 2.2	0 0.0	1 0.4	0 0.0	1 0.8	3 1.3	1 0.9	2 1.6
縁組関係比	59 18.3	25 12.9	34 21.5	87 18.3	30 12.9	57 24.8	62 18.3	25 18.9	37 30.1	59 18.3	25 21.9	34 27.9
住宅事情比	35 9.9	24 12.4	11 7.0	58 12.6	44 19.0	14 6.1	40 15.7	28 21.2	12 9.8	41 17.4	28 24.6	13 10.7
交通事情比	11 3.1	11 5.7	0 0.0	14 3.0	7 3.0	7 3.0	7 2.7	4 3.0	3 2.4	6 2.5	5 4.4	1 0.8
福祉施設入所比	8 2.3	3 1.5	5 3.2	7 1.5	2 0.9	5 2.2	12 4.7	5 3.8	7 5.7	10 4.2	4 3.5	6 4.9
その他の比	19 5.4	8 4.1	11 7.0	15 3.2	6 2.6	9 3.9	7 2.7	3 2.3	4 3.3	4 1.7	1 0.9	3 2.5
主因者に伴うもの構成比	82 23.3	25 12.9	57 36.1	127 27.5	39 16.8	88 38.3	58 22.7	19 14.4	39 31.7	58 24.6	16 14.0	42 34.4

(資料：常住人口調査)

(3) 理由別移動状況

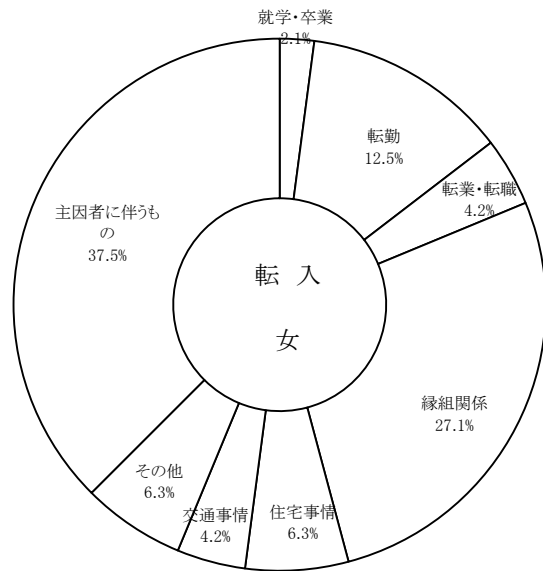
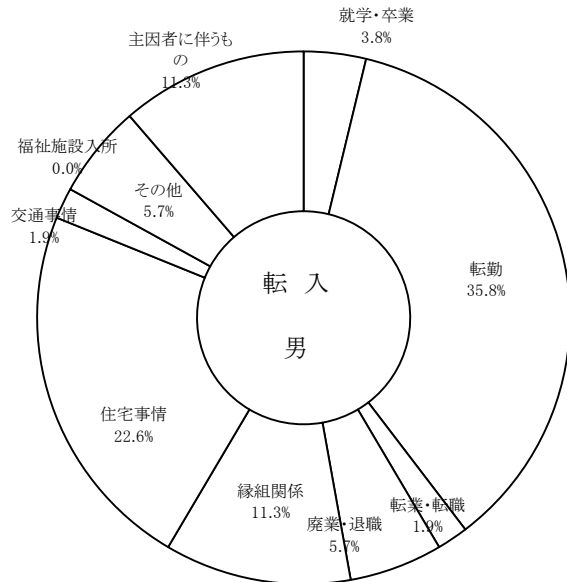

□就職	□就学・卒業	□転勤
□転業・転職	□廃業・退職	□縁組関係
□住宅事情	□交通事情	□福祉施設入所
□その他	□主因者に伴うもの	

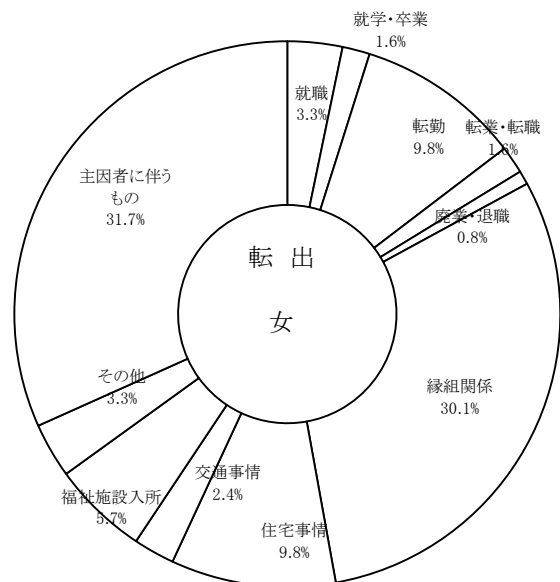
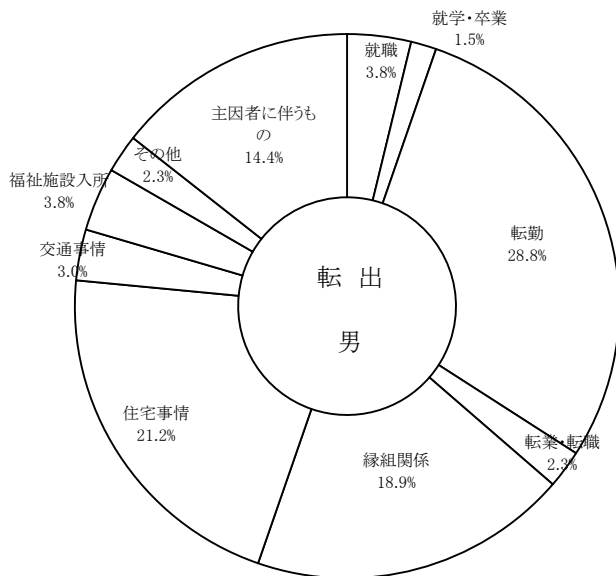

9. 国勢調査

(1) 人口及び世帯数の推移

(各年10月1日現在)

年 次	世 帯 数	人 口			増 加 数	増 加 率 人 口 1,000 人につ	一 世 帯 当 人	人口密度 (1 k m ² 当り)
		総 数	男	女				
大正9年	5,549	30,137	14,828	15,309	△388	△12.7	5.4	107.4
14年	5,632	30,767	15,149	15,618	630	20.9	5.5	109.6
昭和5年	5,504	30,494	15,301	15,193	△273	△8.9	5.5	108.7
10年	5,561	31,079	15,555	15,524	585	19.2	5.6	110.8
15年	5,579	31,830	15,709	16,121	751	24.2	5.7	113.4
22年	7,441	40,800	19,862	20,938	8,970	281.8	5.5	142.8
25年	7,445	41,650	20,311	21,339	850	20.8	5.6	148.4
30年	7,392	41,412	19,933	21,479	△238	△5.7	5.6	147.6
35年	7,684	39,783	18,946	20,837	△1,629	△39.3	5.2	141.8
40年	8,049	39,018	18,761	20,257	△765	△19.2	4.8	139.0
45年	8,450	36,858	17,600	19,258	△2,160	△55.4	4.4	131.3
50年	9,082	36,766	17,747	19,019	△92	△2.5	4.0	131.0
55年	9,346	35,404	17,069	18,335	△1,362	△37.0	3.8	126.2
60年	9,672	34,914	16,897	18,017	△490	△13.8	3.6	124.4
平成2年	10,337	34,941	17,007	17,934	27	0.8	3.4	124.7
7年	11,393	35,199	17,475	17,724	258	7.4	3.1	125.6
平成12年	10,927	33,124	16,298	16,826	△2,075	△59.0	3.0	118.2
平成17年	10,524	30,879	15,001	15,878	△2,245	△67.8	2.9	110.2
平成22年	10,151	28,120	13,639	14,481	△2,759	△89.3	2.8	100.3

(2) 人口及び世帯数の推移

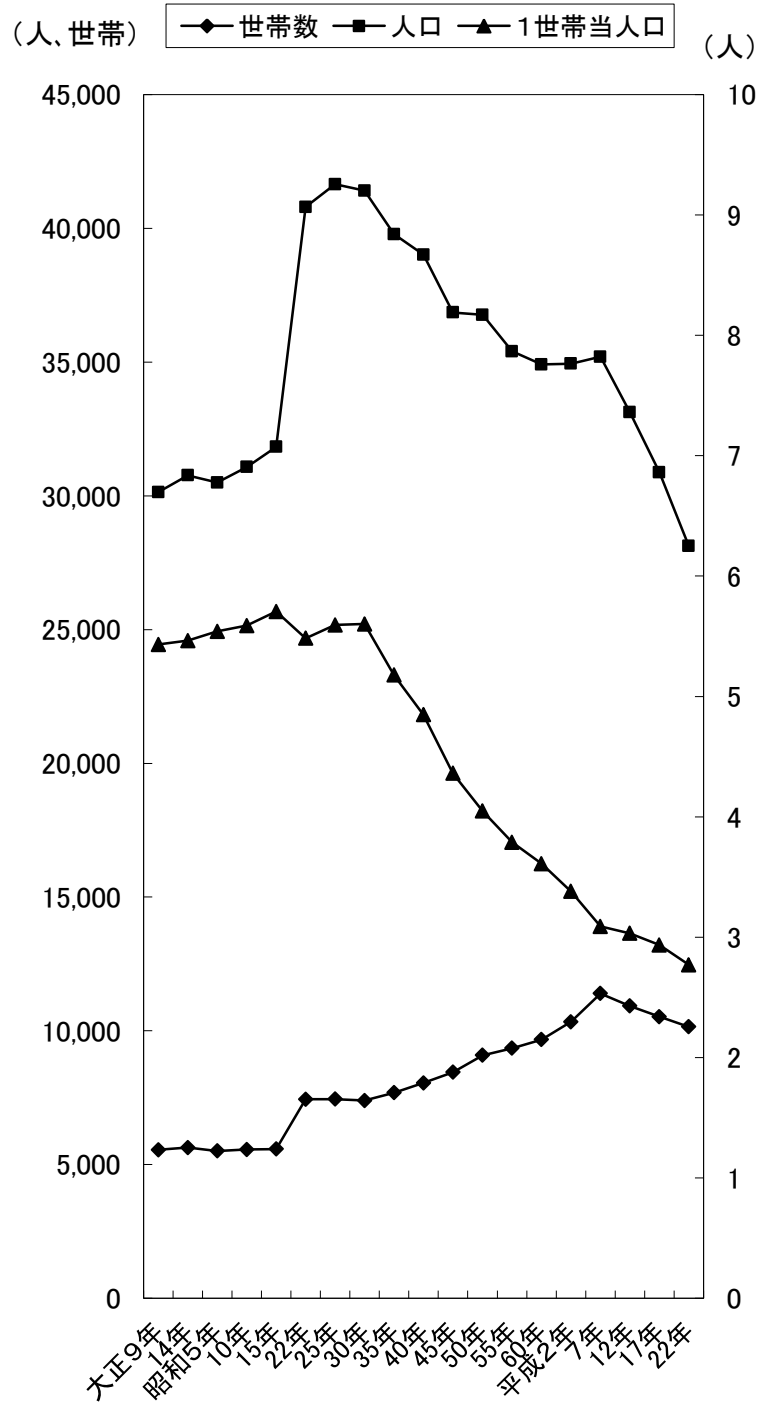

(3) 集落別人口

区分 地区及び集落別	平成22年10月1日				平成17年～平成22年の増加				女100人に 対する男	1世帯当 り人口	人口密度 (k㎡当り)
	世帯数	人口総数	男	女	増加世帯	増加率	増加人口	増加率			
総数	10,151	28,120	13,639	14,481	△373	96.5	△2,759	91.1	94.2	2.77	100.3
笹子町	409	1140	574	566	△19	95.6	△150	88.4	101.4	2.79	28.8
白野	66	200	93	107	△5	93.0	△23	89.7	86.9	3.03	
原	92	294	155	139	△9	91.1	△32	90.2	111.5	3.20	
吉久保	45	122	57	65	2	104.7	△18	87.1	87.7	2.71	
アミダ海	58	146	80	66	△5	92.1	△19	88.5	121.2	2.52	
黒野田	65	162	76	86	△12	84.4	△41	79.8	88.4	2.49	
追分	83	216	113	103	10	113.7	△17	92.7	109.7	2.60	
初狩町	697	2106	1001	1105	△18	97.5	△199	91.4	90.6	3.02	111.5
下初狩一区	158	437	218	219	1	100.6	△47	90.3	99.5	2.77	
下初狩二区	171	522	254	268	△8	95.5	△48	91.6	94.8	3.05	
藤沢	89	288	132	156	△3	96.7	△46	86.2	84.6	3.24	
側子	142	399	200	199	△10	93.4	△50	88.9	100.5	2.81	
神戸	62	199	95	104	2	103.3	△4	98.0	91.3	3.21	
立川原	26	82	37	45	△1	96.3	△8	91.1	82.2	3.15	
丸田	49	179	65	114	1	102.1	4	102.3	57.0	3.65	
大月町	2,687	6,585	3,133	3,452	△168	94.1	△724	90.1	90.8	2.45	165.8
駒橋	286	646	307	339	△15	95.0	△55	92.2	90.6	2.26	
御太刀	523	1032	452	580	△29	94.7	△112	90.2	77.9	1.97	
大月	681	1573	777	796	△45	93.8	△197	88.9	97.6	2.31	
沢井	55	149	77	72	△3	94.8	△14	91.4	106.9	2.71	
下花咲	191	449	208	241	△11	94.6	△56	88.9	86.3	2.35	
上花咲	103	276	128	148	△11	90.4	△23	92.3	86.5	2.68	
前沢	64	184	94	90	1	101.6	△23	88.9	104.4	2.88	
久保	44	147	70	77	3	107.3	12	108.9	90.9	3.34	
青木原	35	96	48	48	0	100.0	△37	72.2	100.0	2.74	
小佐野	118	344	165	179	2	101.7	△38	90.1	92.2	2.92	
下原	59	166	80	86	△7	89.4	△40	80.6	93.0	2.81	
沢中	28	90	45	45	△4	87.5	△18	83.3	100.0	3.21	
上真木(下)	75	226	104	122	△8	90.4	△29	88.6	85.2	3.01	
上真木(上)	135	451	199	252	3	102.3	△11	97.6	79.0	3.34	
間明野	52	150	74	76	0	100.0	△1	99.3	97.4	2.88	
桑西	39	127	58	69	△14	73.6	△22	85.2	84.1	3.26	
恵能野	16	44	21	23	1	106.7	△4	91.7	91.3	2.75	
NEC	0	0	0	0	0	0.0	0	0.0	0.0	0.00	
富士見台	183	435	226	209	△31	85.5	△56	88.6	108.1	2.38	
賑岡町	1,304	3,836	1,893	1,943	△75	94.6	△371	91.2	97.4	2.94	176.5
浅利	188	443	220	223	△17	91.7	△60	88.1	98.7	2.36	
強瀬	180	491	230	261	△11	94.2	△62	88.8	88.1	2.73	
岩殿	110	330	162	168	△18	85.9	△53	86.2	96.4	3.00	
畑倉	315	957	480	477	6	101.9	△53	94.8	100.6	3.04	
日影	52	164	86	78	△10	83.9	△29	85.0	110.3	3.15	
東奥山	81	256	128	128	△14	85.3	△45	85.0	100.0	3.16	
西奥山	78	285	159	126	△18	81.3	△34	89.3	126.2	3.65	
石動	179	541	242	299	2	101.1	△25	95.6	80.9	3.02	
ゆりヶ丘	121	369	186	183	5	104.3	△10	97.4	101.6	3.05	

区分 地区及び集落別	平成22年10月1日				平成17年～平成22年の増加				女100人に 対する男	1世帯当 り人口	人口密度 (k㎡当り)
	世帯数	人口総数	男	女	増加世帯	増加率	増加人口	増加率			
七保町	1,425	4,178	2,047	2,131	△47	96.8	△481	89.7	96.1	2.93	37.9
下和田	465	1,355	657	698	△11	97.7	△148	90.2	94.1	2.91	
大島	83	253	120	133	2	102.5	△27	90.4	90.2	3.05	
葛野	273	787	389	398	△13	95.5	△89	89.8	97.7	2.88	
田無瀬	34	77	35	42	△5	87.2	△19	80.2	83.3	2.26	
林	36	131	66	65	0	100.0	△3	97.8	101.5	3.64	
奈良子	66	164	86	78	△3	95.7	△16	91.1	110.3	2.48	
瀬戸(一)	53	165	84	81	△9	85.5	△21	88.7	103.7	3.11	
瀬戸(二)	87	261	119	142	△3	96.7	△13	95.3	83.8	3.00	
瀬戸(三)	67	220	112	108	△2	97.1	△35	86.3	103.7	3.28	
瀬戸(四)	20	67	34	33	△1	95.2	△11	85.9	103.0	3.35	
上和田	76	201	102	99	△1	98.7	△37	84.5	103.0	2.64	
小金沢	17	37	21	16	△1	94.4	△6	86.0	131.3	2.18	
駒宮	49	177	82	95	0	100.0	△16	91.7	86.3	3.61	
浅川(一)	29	89	45	44	0	100.0	△21	80.9	102.3	3.07	
浅川(二)	33	73	36	37	1	103.1	△8	90.1	97.3	2.21	
下浅川	37	121	59	62	△1	97.4	△11	91.7	95.2	3.27	
猿橋町	1,878	5,285	2,574	2,711	△1	99.9	△291	94.8	94.9	2.81	239.5
桂台一丁目	191	594	297	297	20	111.7	57	110.6	100.0	3.11	
桂台二丁目	132	444	220	224	32	132.0	115	135.0	98.2	3.36	
桂台三丁目	0	0	0	0	-	-	-	-	-	-	
小篠	61	187	96	91	△4	93.8	△39	82.7	105.5	3.07	
津成	21	60	26	34	△1	95.5	△4	93.8	76.5	2.86	
太田	24	76	40	36	0	100.0	△4	95.0	111.1	3.17	
久保	31	91	46	45	△1	96.9	△14	86.7	102.2	2.94	
小田	81	237	125	112	0	100.0	△26	90.1	111.6	2.93	
朝日小沢	56	150	67	83	△1	98.2	△10	93.8	80.7	2.68	
小沢	57	183	91	92	1	101.8	△10	94.8	98.9	3.21	
幡野	36	108	45	63	△1	97.3	△29	78.8	71.4	3.00	
田中	38	104	49	55	1	102.7	4	104.0	89.1	2.74	
小倉	40	112	54	58	1	102.6	3	102.8	93.1	2.80	
梨木	31	55	27	28	△4	88.6	△22	71.4	96.4	1.77	
東町	47	117	58	59	0	100.0	△12	90.7	98.3	2.49	
霞町	43	126	58	68	△8	84.3	△13	90.6	85.3	2.93	
横町	34	94	49	45	0	100.0	△10	90.4	108.9	2.76	
仲町	41	106	54	52	△2	95.3	△12	89.8	103.8	2.59	
寿町	46	104	59	45	△10	82.1	△48	68.4	131.1	2.26	
小柳町	165	451	206	245	1	100.6	△42	91.5	84.1	2.73	
殿上(一)	0	0	0	0	0	0.0	0	0.0	0.0	0.00	
殿上(二)	30	80	38	42	△9	76.9	△25	76.2	90.5	2.67	
殿上(三)	41	96	49	47	△6	87.2	△41	70.1	104.3	2.34	
殿上(四)	31	70	30	40	6	124.0	15	127.3	75.0	2.26	
殿上(五)	25	80	39	41	△3	89.3	0	100.0	95.1	3.20	
殿上(六)	54	120	50	70	5	110.2	0	100.0	71.4	2.22	
伊良原	238	705	347	358	8	103.5	16	102.3	96.9	2.96	
行原	26	71	35	36	△42	38.2	△94	43.0	97.2	2.73	
恋路	240	664	319	345	△216	10.7	△639	10.0	97.2	2.73	

区分 地区及び集落別	平成22年10月1日				平成17年～平成22年の増加				女100人 に対する男	1世帯当 り人口	人口密度 (k㎡当り)
	世帯数	人口総数	男	女	増加世帯	増加率	増加人口	増加率			
富浜町	1,369	3,904	1,903	2,001	△26	98.1	△374	91.3	95.1	2.85	293.8
山谷	30	87	43	44	△1	96.8	△20	81.3	97.7	2.90	
中野	62	188	94	94	△4	93.9	△33	85.1	100.0	3.03	
堀の内	188	553	277	276	△8	95.9	△61	90.1	100.4	2.94	
坂尻	22	56	29	27	△11	66.7	△43	56.6	107.4	2.55	
下鳥沢中組	26	82	43	39	5	123.8	27	149.1	110.3	3.15	
下鳥沢宮下	54	128	57	71	△2	96.4	△23	84.8	80.3	2.37	
上鳥沢東組	57	164	78	86	6	111.8	1	100.6	90.7	2.88	
上鳥沢中組	64	167	69	98	△7	90.1	△45	78.8	70.4	2.61	
上鳥沢西組	115	280	134	146	3	102.7	3	101.1	91.8	2.43	
寺向	108	303	145	158	4	103.8	△9	97.1	91.8	2.81	
峰沢	77	210	98	112	△6	92.8	△20	91.3	87.5	2.73	
大久保	100	292	135	157	△8	92.6	△47	86.1	86.0	2.92	
小向	51	147	73	74	△8	86.4	△34	81.2	98.6	2.88	
袴着	24	73	38	35	2	109.1	△5	93.6	108.6	3.04	
宮谷上組	82	305	160	145	△4	95.3	△31	90.8	110.3	3.72	
宮谷中組	47	133	65	68	12	134.3	15	112.7	95.6	2.83	
宮谷下組	75	208	100	108	0	100.0	△3	98.6	92.6	2.77	
宮谷新道	21	60	30	30	△3	87.5	△9	87.0	100.0	2.86	
横吹	78	207	102	105	0	100.0	△25	89.2	97.1	2.65	
駅南	88	261	133	128	4	104.8	△12	95.6	103.9	2.97	
梁川町	382	1,086	514	572	△19	95.3	△169	86.5	89.9	2.84	74.0
斧窪	34	81	42	39	△2	94.4	△12	87.1	107.7	2.38	
彦田	53	134	55	79	△2	96.4	△15	89.9	69.6	2.53	
西村・綱本	57	163	69	94	0	100.0	△25	86.7	73.4	2.86	
原	49	143	67	76	△1	98.0	△19	88.3	88.2	2.92	
新倉	30	93	46	47	△4	88.2	△20	82.3	97.9	3.10	
清水	15	50	26	24	△1	93.8	△5	90.9	108.3	3.33	
金畑・中野	20	42	19	23	1	105.3	△9	82.4	82.6	2.10	
塩瀬	38	117	59	58	△8	82.6	△22	84.2	101.7	3.08	
立野	44	130	65	65	0	100.0	△17	88.4	100.0	2.95	
下畑	42	133	66	67	△2	95.5	△25	84.2	98.5	3.17	

(4) 人口分布の推移

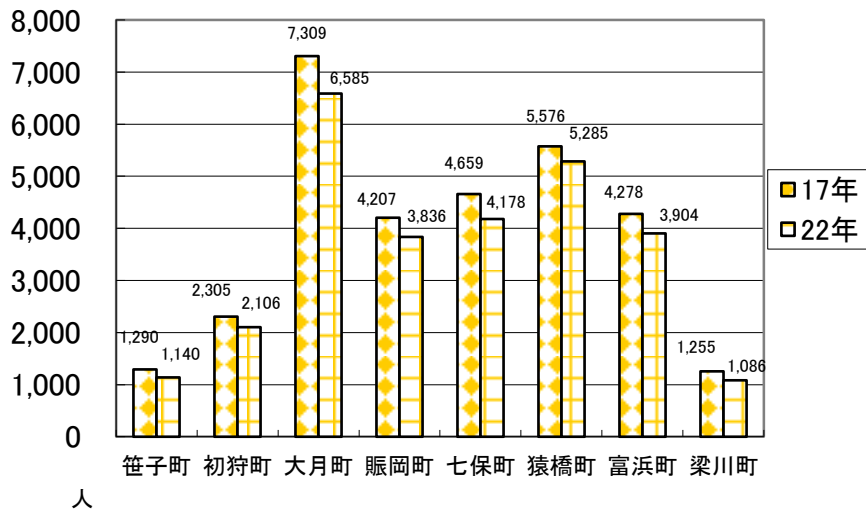

(5) 世帯分布の推移

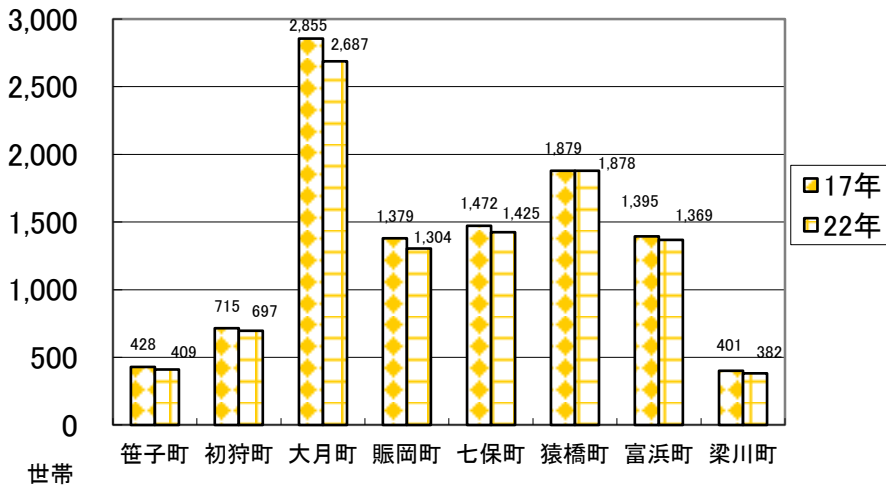

(6) 年齢階層別人口の推移

(各年10月1日現在)

年 齢 階 層 別	平 成 1 2 年			平 成 1 7 年			平 成 2 2 年		
	総 数	男	女	総 数	男	女	総 数	男	女
総 数	33,124	16,298	16,826	30,879	15,001	15,878	28,120	13,639	14,481
0 ～4才	1,271	666	605	980	513	467	680	328	352
5 ～9	1,578	810	768	1,266	678	588	953	498	455
10 ～14	1,859	953	906	1,571	793	778	1,252	668	584
15 ～19	2,183	1,068	1,115	1,928	944	984	1,679	798	881
20 ～24	1,827	909	918	1,659	837	822	1,385	697	688
25 ～29	1,842	1,025	817	1,426	714	712	1,186	607	579
30 ～34	1,886	940	946	1,598	869	729	1,127	586	541
35 ～39	1,948	982	966	1,750	870	880	1,403	773	630
40 ～44	2,079	1,047	1,032	1,881	929	952	1,671	823	848
45 ～49	2,486	1,361	1,125	1,991	986	1,005	1,827	911	916
50 ～54	2,569	1,341	1,228	2,388	1,277	1,111	1,927	951	976
55 ～59	2,153	1,106	1,047	2,479	1,278	1,201	2,335	1,243	1,092
60 ～64	2,050	983	1,067	2,080	1,047	1,033	2,395	1,228	1,167
65 ～69	2,100	956	1,144	1,971	926	1,045	1,983	998	985
70 ～74	2,033	922	1,111	1,947	852	1,095	1,817	839	978
75 ～79	1,504	623	881	1,791	773	1,018	1,718	707	1,011
80 ～84	943	313	630	1,195	443	752	1,500	588	912
85 ～89	527	178	349	625	185	440	829	280	549
90 ～	234	70	164	352	86	266	446	110	336
年 齢 不 詳	52	45	7	1	1	-	7	6	1
幼 年 人 口									
0 ～14才 (構成比)	5,598 (15.9)	2,875 (16.5)	2,723 (15.4)	4,708 (14.2)	2,429 (14.9)	2,279 (13.6)	2,885 (10.3)	1,494 (11.0)	1,391 (9.6)
生 産 年 齢 人 口									
15 ～64才 (構成比)	23,185 (65.9)	11,908 (68.1)	11,277 (63.6)	21,023 (63.5)	10,762 (66.0)	10,261 (61.0)	16,935 (60.2)	8,617 (63.2)	8,318 (57.4)
老 齢 人 口									
65才～ (構成比)	6,416 (18.2)	2,692 (15.4)	3,724 (21.0)	7,393 (22.3)	3,107 (19.1)	4,286 (25.4)	8,300 (29.5)	3,522 (25.8)	4,771 (32.9)

(7) 年齢階層別人口の推移

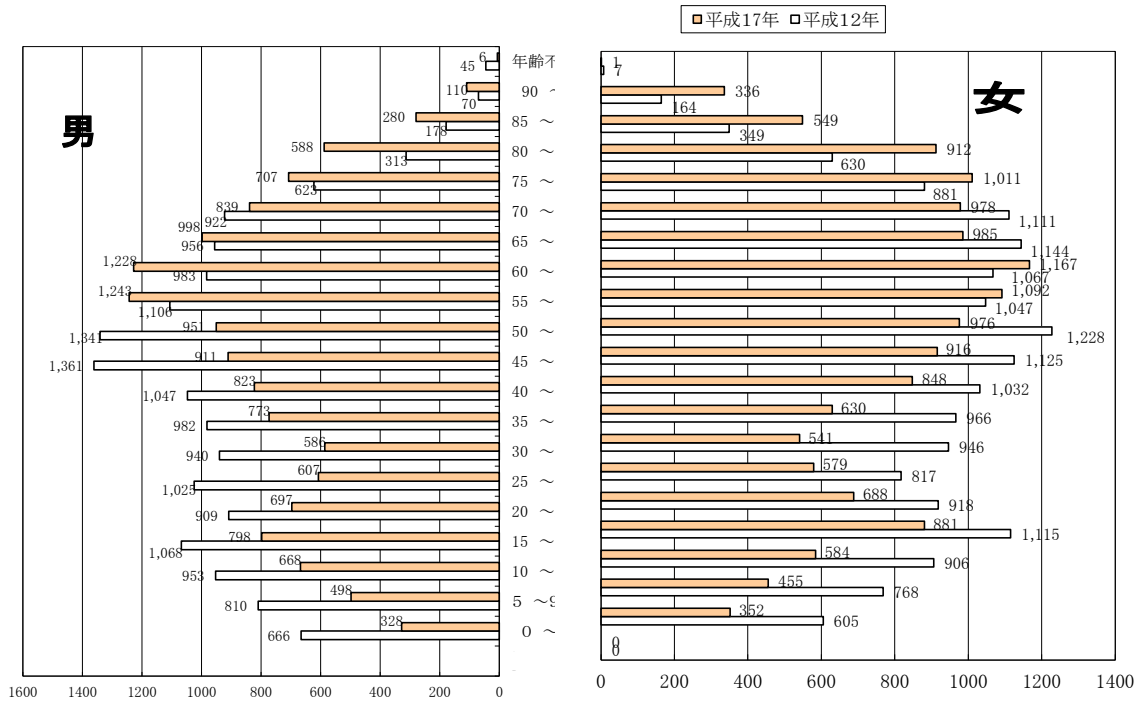

(8) 年齢3区分人口比の推移

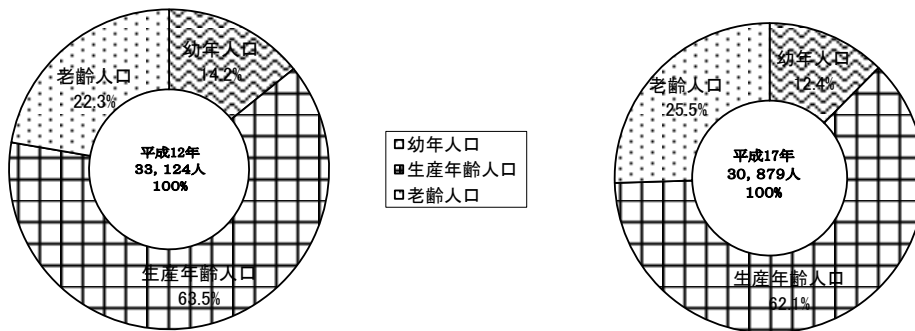

(9) 年齢階層別地区別人口

(平成17年10月1日現在)

地区		総 数	笹子町	初狩町	大月町	賑岡町	七保町	猿橋町	富浜町	梁川町
年齢階層別										
総 数		30,879	1,290	2,305	7,309	4,207	4,659	5,576	4,278	1,255
0 ~ 4 才		980	30	65	205	178	104	231	137	30
5 ~ 9		1,266	54	92	243	217	162	265	184	49
10 ~ 14		1,571	70	104	284	245	243	323	249	53
15 ~ 19		1,928	49	117	525	255	272	355	273	82
20 ~ 24		1,659	59	118	402	237	254	279	228	82
25 ~ 29		1,426	69	89	338	226	183	278	187	56
30 ~ 34		1,598	50	101	410	268	214	295	213	47
35 ~ 39		1,750	76	134	411	270	210	362	232	55
40 ~ 44		1,881	58	138	422	260	255	393	280	75
45 ~ 49		1,991	69	115	442	284	325	382	291	83
50 ~ 54		2,388	111	155	451	312	395	479	379	106
55 ~ 59		2,479	112	177	588	338	398	419	346	101
60 ~ 64		2,080	89	175	505	279	297	322	316	97
65 ~ 69		1,971	78	169	543	229	308	327	234	83
70 ~ 74		1,947	106	174	500	208	313	281	290	75
75 ~ 79		1,791	111	164	446	191	318	271	207	83
80 ~ 84		1,195	59	104	325	107	234	185	128	53
85 才 以 上		977	40	114	268	103	174	129	104	45
年 齢 不 詳		1	-	-	1	-	-	-	-	-

(平成22年10月1日現在)

地区		総 数	笹子町	初狩町	大月町	賑岡町	七保町	猿橋町	富浜町	梁川町
年齢階層別										
総 数		28,120	1,140	2,106	6,585	3,836	4,178	5,285	3,904	1,086
0 ~ 4 才		680	15	40	135	130	68	180	89	23
5 ~ 9		953	27	63	207	142	110	252	124	28
10 ~ 14		1,252	54	90	235	199	168	276	183	47
15 ~ 19		1,679	69	107	460	227	215	312	239	50
20 ~ 24		1,385	32	98	351	201	177	260	208	58
25 ~ 29		1,186	31	81	263	185	163	233	178	52
30 ~ 34		1,127	51	64	265	172	147	253	138	37
35 ~ 39		1,403	48	88	348	232	185	280	179	43
40 ~ 44		1,671	72	130	380	237	205	365	226	56
45 ~ 49		1,827	63	139	390	237	254	403	275	66
50 ~ 54		1,927	69	114	433	273	315	363	283	77
55 ~ 59		2,335	107	166	436	303	401	458	360	104
60 ~ 64		2,395	111	183	547	335	387	403	332	97
65 ~ 69		1,983	79	170	479	269	285	304	303	94
70 ~ 74		1,817	69	150	505	220	283	300	216	74
75 ~ 79		1,718	91	152	433	186	295	244	254	63
80 ~ 84		1,500	91	142	363	154	288	227	178	57
85 才 以 上		1,275	61	129	350	132	232	172	139	60
年 齢 不 詳		7	-	-	5	2	-	-	-	-

(10) 産業分類別・従業上の地位別15才以上従業者数

(平成17年10月1日現在)

産業大分類	総 数			雇 用 者			自 営 業 主			家 族 従 業 者		
	総 数	男	女	総 数	男	女	総 数	男	女	総 数	男	女
総 数	13,976	8,314	5,662	11,724	6,935	4,789	1,562	1,209	353	688	170	518
第 1 次 産 業	249	213	36	128	117	11	96	93	3	25	3	22
農 業	157	130	27	65	58	7	73	70	3	19	2	17
林 業	91	82	9	62	58	4	23	23	-	6	1	5
漁 業	1	1	-	1	1	-	-	-	-	-	-	-
第 2 次 産 業	4,862	3,443	1,419	3,984	2,833	1,151	620	521	99	258	89	169
鉱 業	21	17	4	21	17	4	-	-	-	-	-	-
建 設 業	1,364	1,202	162	1,024	899	125	251	251	-	89	52	37
製 造 業	3,477	2,224	1,253	2,939	1,917	1,022	369	270	99	169	37	132
第 3 次 産 業	8,787	4,614	4,173	7,534	3,941	3,593	846	595	251	405	78	327
卸 売 ・ 小 売 業	2,223	1,004	1,219	1,742	749	993	281	211	70	200	44	156
金 融 ・ 保 険 業	271	120	151	257	108	149	13	12	1	1	-	1
不 動 産 業	80	56	24	50	32	18	28	23	5	2	1	1
情 報 通 信 業	260	204	56	243	192	51	13	12	1	4	-	4
運 輸 業	622	559	63	595	537	58	20	19	1	6	3	3
電 気 ・ ガ ス ・ 水 道 業	105	90	15	105	90	15	-	-	-	-	-	-
飲 食 店 ・ 宿 泊 業	575	222	353	339	110	229	135	95	40	101	17	84
医 療 ・ 福 祉	1,134	262	872	1,057	214	843	58	47	11	19	1	18
教 育 ・ 学 習 支 援 業	749	317	432	685	300	385	59	16	43	5	1	4
複 合 サービス 業	235	166	69	234	165	69	1	1	-	-	-	-
サ ー ビ ス 業 (他 に 分 類 さ れ な い も の)	1,851	1,066	785	1,545	896	649	238	159	79	67	11	56
公 務	682	548	134	682	548	134	-	-	-	-	-	-
分 類 不 能	78	44	34	78	44	34	-	-	-	-	-	-

注：平成14年度より日本標準産業分類が改訂された。

(平成22年10月1日現在)

産業大分類	総 数			雇 用 者			自 営 業 主			家 族 従 業 者			そ の 他		
	総 数	男	女	総 数	男	女	総 数	男	女	総 数	男	女	総 数	男	女
総 数	12,566	7,333	5,233	10,085	5,673	4,412	1,212	991	221	491	107	384	750	546	204
第 1 次 産 業	189	166	23	87	80	7	69	68	1	15	4	11	18	14	4
農 業	92	79	13	26	22	4	54	53	1	9	2	7	3	2	1
林 業	97	87	10	61	58	3	15	15	-	6	2	4	-	-	-
漁 業	-	-	-	-	-	-	-	-	-	-	-	-	-	-	-
第 2 次 産 業	4,116	2,904	1,212	3,184	2,220	964	383	369	14	176	53	123	373	262	111
鉱 業	23	21	2	21	20	2	-	1	-	-	-	-	-	-	-
建 設 業	1,112	978	134	731	653	78	187	186	1	54	26	28	373	113	27
製 造 業	2,981	1,905	1,076	2,431	1,547	884	195	182	13	122	27	95	592	149	84
第 3 次 産 業	8,131	4,195	3,936	6,722	3,329	3,393	750	546	204	300	50	250	359	270	89
卸 売 ・ 小 売 業	1,765	819	946	1,289	530	759	225	174	51	134	27	107	117	88	29
金 融 ・ 保 険 業	243	107	136	219	89	130	9	7	2	2	-	2	13	11	2
不 動 産 業	117	80	37	69	47	22	20	13	7	6	5	1	23	19	4
情 報 通 信 業	205	165	40	178	141	37	9	9	0	2	1	1	17	15	2
運 輸 業	678	590	88	643	566	77	6	6	0	-	-	-	29	18	11
電 気 ・ ガ ス ・ 水 道 業	102	89	13	102	89	13	-	-	-	-	-	-	-	-	-
宿 泊 業 ・ 飲 食 サービス 業	722	244	478	522	144	378	113	84	29	75	9	66	12	7	5
医 療 ・ 福 祉	1,247	296	951	1,162	247	915	47	34	13	15	1	14	23	14	9
教 育 ・ 学 習 支 援 業	620	271	349	558	250	308	51	16	35	7	2	5	4	3	1
複 合 サービス 業	126	78	48	123	75	48	-	-	-	-	-	-	3	3	-
学 術 研 究 ・ 専 門 サービス	246	168	78	147	90	57	58	51	7	16	4	12	25	23	2
生 活 関 連	675	270	405	513	193	320	109	57	52	30	2	28	23	18	5
サ ー ビ ス 業 (他 に 分 類 さ れ な い も の)	761	553	208	573	403	170	103	95	8	15	4	11	70	51	19
公 務	624	465	159	624	465	159	-	-	-	-	-	-	-	-	-
分 類 不 能	130	68	62	92	44	48	10	8	2	-	-	-	-	-	-

注：平成14年度より日本標準産業分類が改訂された。

注：不詳が含まれているため総数は一致しない。

(11) 産業大分類別就業者の構成図

電気・ガス・水道業 0.8%
 不動産業 0.6%
 分類不能 0.6%

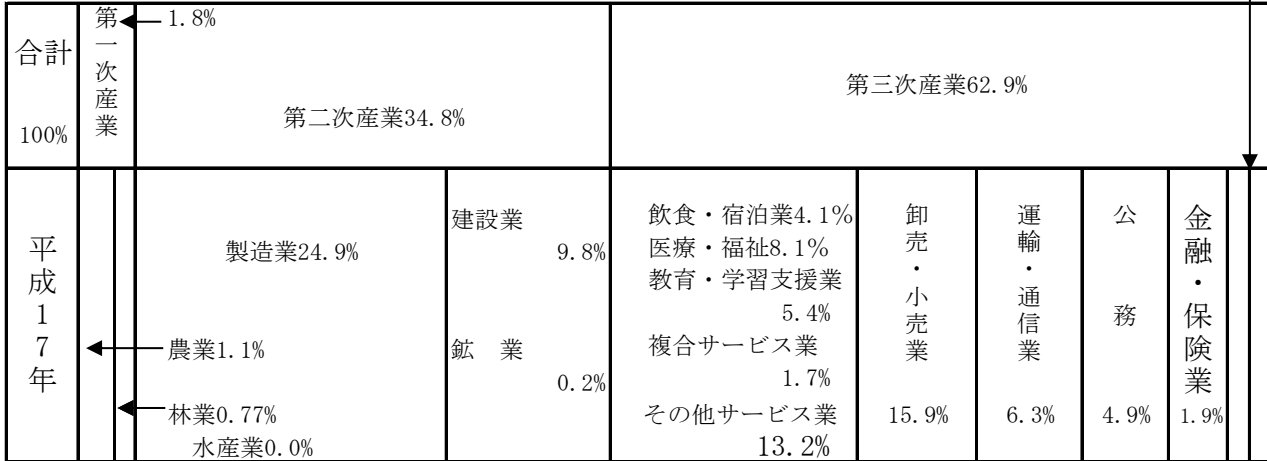

学術研究・専門技術
 サービス業 1.9%
 電気・ガス・水道業 0.8%
 不動産業 0.6%
 複合サービス 1.0%

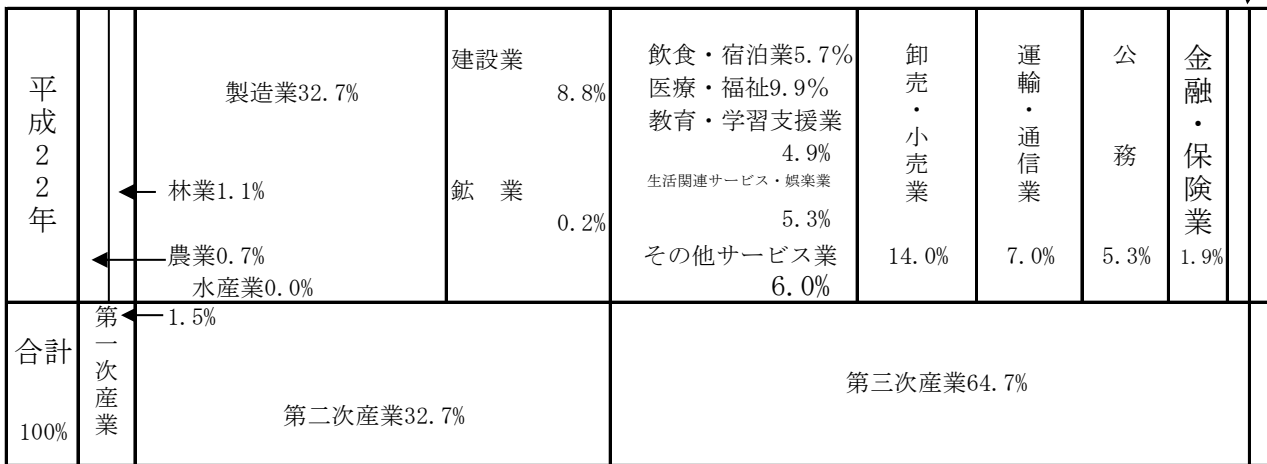

分類不能 1%

(12) 年齢階層別・産業別就業者数の推移

(平成17年10月1日現在)

産業別 性別 年齢別	総 数			第 1 次 産 業			第 2 次 産 業			第 3 次 産 業		
	総 数	男	女	総 数	男	女	総 数	男	女	総 数	男	女
総 数	13,898	8,270	5,628	249	213	36	4,862	3,443	1,419	8,787	4,614	4,173
15～19才	183	100	83	3	3	0	44	37	7	136	60	76
20～24	885	452	433	3	3	0	205	157	48	677	292	385
25～29	1,104	618	486	6	6	0	328	244	84	770	368	402
30～34	1,257	785	472	9	7	2	465	351	114	783	427	356
35～39	1,366	781	585	8	8	0	564	400	164	794	373	421
40～44	1,540	859	681	12	10	2	587	378	209	941	471	470
45～49	1,626	906	720	21	16	5	514	343	171	1,091	547	544
50～54	1,910	1,152	758	26	25	1	687	464	223	1,197	663	534
55～59	1,798	1,119	679	34	27	7	690	484	206	1,074	608	466
60～64	1,038	688	350	29	27	2	402	298	104	607	363	244
65才以上	1,191	810	381	98	81	17	376	287	89	717	442	275
15～29	2,172	1,170	1,002	12	12	0	577	438	139	1,583	720	863
30～44	4,163	2,425	1,738	29	25	4	1,616	1,129	487	2,518	1,271	1,247
45～54	3,536	2,058	1,478	47	41	6	1,201	807	394	2,288	1,210	1,078
55才以上	4,027	2,617	1,410	161	135	26	1,468	1,069	399	2,398	1,413	985

(平成22年10月1日現在)

産業別 性別 年齢別	総 数			第 1 次 産 業			第 2 次 産 業			第 3 次 産 業		
	総 数	男	女	総 数	男	女	総 数	男	女	総 数	男	女
総 数	12,566	7,333	5,233	189	166	23	4,116	2,904	1,212	8,261	4,263	3,998
15～19才	175	74	101	0	0	0	29	18	11	146	56	90
20～24	744	361	383	3	3	0	174	134	40	567	224	343
25～29	913	513	400	4	4	0	254	192	62	655	317	338
30～34	870	506	364	7	5	2	288	211	77	575	290	285
35～39	1,156	702	454	11	10	1	432	314	118	713	378	335
40～44	1,358	730	628	9	9	0	530	359	171	819	362	457
45～49	1,517	824	693	9	7	2	514	340	174	994	477	517
50～54	1,523	850	673	19	15	4	441	297	144	1,063	538	525
55～59	1,740	1,079	661	22	20	2	593	403	190	1,125	656	469
60～64	1,365	879	486	39	33	6	485	357	128	841	489	352
65才以上	1,205	815	390	66	60	6	376	279	97	763	476	287
15～29	1,832	948	884	12	7	0	457	344	113	1,368	597	771
30～44	3,384	1,938	1,446	27	24	3	1,250	884	366	2,107	1,030	1,077
45～54	3,040	1,674	1,366	28	22	6	955	637	318	2,057	1,015	1,042
55才以上	4,310	2,773	1,537	161	113	14	1,454	1,039	415	2,729	1,621	1,108

(13) 人口集中地区人口及び面積の推移

(各年10月1日現在)

年次	区分 面積 (k㎡)	世帯数	人口 (人)	対前回増加		人口集中地区の割合		人口密度(人/1k㎡当り)	
				増加数(人)	増加率(%)	面積(%)	人口(%)	人口集中地区	大月市全体
55年	1.6	2,347	7,327	△732	△9.1	0.57	20.7	4,579.4	126.2
60年	1.7	2,384	7,118	△209	△2.9	0.61	20.4	4,187.1	124.4
平成2年	2.0	2,704	7,512	394	5.5	0.71	21.5	3,756.0	124.7
7年	1.8	2,625	6,765	△747	△9.9	0.64	19.2	3,758.3	125.6
12年	1.72	2,450	5,971	△794	△11.7	0.61	18.0	3,471.5	118.2
17年	1.48	2,068	5,057	△914	△15.3	0.53	16.2	3,416.9	111.4
22年	※平成22年国勢調査より、人口集中地区から除外となる。							-	100.3

(14) 労働人口の推移

(各年10月1日現在)

年次	区分 男女別	総人口	15才以上人口	労働力人口	就業人口	完全失業者人口	非労働力人口
平成12年	男	16,298	13,824	9,887	9,426	461	3,830
	女	16,826	14,540	6,079	5,875	204	8,416
平成17年	総数	31,217	27,061	14,810	13,976	834	12,068
	男	15,262	13,016	8,894	8,314	580	3,985
平成17年	女	15,955	14,045	5,916	5,662	254	8,083
	総数	28,120	25,228	13,494	12,566	928	11,499
平成22年	男	13,639	12,139	8,012	7,333	679	4,000
	女	14,481	13,089	5,482	5,233	249	7,499

(15) 昼間人口の推移

(各年10月1日現在)

区 分	年次	総 数			就業者			通学者		
		1 2	1 7	2 2	1 2	1 7	2 2	1 2	1 7	2 2
常 住 人 口		33,072	30,878	28,120	-	-	-	-	-	-
昼 間 人 口		30,785	27,665	25,239	-	-	-	-	-	-
常住15才以上 就業者・通学者		17,714	16,246	14,494	15,301	13,976	12,566	2,413	2,270	1,928
うち市内就業者 就業者・通学者		10,795	9,124	7,655	9,332	8,014	6,769	1,463	1,110	886
(A) うち市外 就業者・通学者		6,919	7,122	6,839	5,969	5,962	5,797	950	1,160	1,042
(B) 大月市への 就業者・通学者		4,611	3,895	3,783	3,997	3,048	2,964	614	847	819
(B) - (A) 流 入 者		△2,308	△3,227	△3,056	△1,972	△2,914	△2,833	△336	△313	△223
大月市を就業地・ 通学地とする者		15,406	13,019	13,019	13,329	11,062	12,566	2,077	1,957	1,928
昼間人口指数		93.1	89.6	89.8	-	-	-	-	-	-

注：昼間人口指数＝昼間人口÷常住人口×100
 昼間人口欄の就業者、通学者は、15歳以上についてのものである。

(16) 常住値による就業・通学者 (15歳以上)

(平成22年10月1日現在)

地 域	総 数	就業者	通学者
市内に居住する者	14,494	12,566	1,928
市内で従業・通学	7,655	6,769	886
自 宅	1,513	1,513	-
自宅外	6,142	5,256	886
市外で従業・通学	6,839	5,797	1,042
県 内	3,839	3,368	471
県 外	2,849	2,303	546

(平成22年国勢調査)

(17) 従業地による就業・通勤者（15歳以上）

(平成22年10月1日現在)

地 域	総 数	就業者	通学者
市内で従業・通学の者	11,589	9,859	1,730
市 内 に 常 住	7,655	6,789	886
自 宅	1,513	1,513	-
自宅外	6,142	5,256	886
市 外 に 常 住	3,783	2,964	819
県 内	3,390	2,608	782
県 外	393	356	37

(平成22年国勢調査)

(18) 世帯の種類・世帯人員別世帯数及び世帯人員

(各年10月1日現在)

区分	年次	7年		12年		17年		22年	
		構成		構成		構成		構成	
一般世帯人員	総数	10,414	100%	10,497	100%	10,505	100%	10,142	100%
	1人	1,615	15.5	1,896	18.2	2,178	20.7	2,265	21.6
	2人	2,343	22.5	2,602	25.0	2,861	27.2	3,036	28.9
	3人	2,028	19.5	2,062	19.8	1,970	18.8	1,975	18.8
	4人	2,092	20.1	1,896	18.2	1,823	17.4	1,589	15.1
	5人	1,178	11.4	1,055	11.4	900	8.6	709	6.7
	6人	786	7.5	674	6.5	519	4.9	402	3.8
	7人	312	3.0	256	2.5	203	1.9	131	1.2
	8人	51	0.5	47	0.5	43	0.4	30	0.3
	9人	5	0.0	7	0.1	8	0.1	4	0.0
10人以上	4	0.0	2	0.0	0	0.0	1	0.0	
別	世帯人員	34,041		32,443		30,553		27,779	
	1世帯当り人員	3.27		3.09		2.91		2.74	
準世帯	世帯数	979		386		169		9 (施設等)	
	世帯人員	1,158		681		326		341	
全世帯	世帯数	11,393		10,927		10,519		10,151	
	世帯人員	35,199		33,124		30,879		28,120	

(19) 住居の種類・住宅の所有の関係別一般世帯数・一般世帯人員

(平成22年2月10日現在)

住居の種類 住宅の所有の関係	世帯数						
	世帯数	世帯人員	1世帯当り 室人数	1世帯当り 室数	1人当り 室数	1世帯当り 延べ面積	1人当り 延べ面積
住宅に住む一般世帯	10,021	27,653	2.76	-	-	-	-
主 世 帯	9,946	27,501	2.77	-	-	-	-
持 ち 家	8,240	23,965	2.91	-	-	-	-
公営・公団・公社の借家	669	1,760	2.63	-	-	-	-
民 営 借 家	884	1,520	1.72	-	-	-	-
給 与 住 宅	153	256	1.67	-	-	-	-
間 借 り	75	152	2.03	-	-	-	-
1 人 世 帯	-	-	-	-	-	-	-
2 人以上の世帯	-	-	-	-	-	-	-
そ の 他 の 一 般 世 帯	121	126	1.04	-	-	-	-

平成7年国勢調査より間借りの内訳は人口30万人以上である。

(平成22年国勢調査)

(20) 住宅の建て方別・一般世帯数・一般世帯人員

(平成22年10月1日現在)

住 宅 の 建 て 方	主 世 帯						
	世 帯 数	世 帯 人 員	1 世 帯 当 り 人 員	1 世 帯 当 り 室 数	1 人 当 り 室 数	1 世 帯 当 り 延 面 積	1 人 当 り 延 面 積
総 数	9,946	27,501	2.77	-	-	-	-
一 戸 建	8,481	24,560	2.90	-	-	-	-
長 屋 建	217	404	1.86	-	-	-	-
共 同 住 宅	1,236	2,515	2.03	-	-	-	-
1 . 2 階	353	493	1.4	-	-	-	-
3 ~ 5 階	883	2,022	2.29	-	-	-	-
6 階 以 上	-	-	-	-	-	-	-
そ の 他	12	22	1.83	-	-	-	-

(21) 親族人員別一般世帯数・一般世帯人員
(6歳未満、18歳未満親族のいる一般世帯)

(平成22年10月1日現在)

世帯人員	総数	親族人員 1人	2	3	4	5	6	7人以上
一般世帯数	10,142	2,265	3,036	1,975	1,589	709	402	166
一般世帯人員	27,779	2,265	6,072	5,925	6,356	3,545	2,412	1,204
6歳未満親族 のいる一般世帯数	655	-	4	155	230	132	79	55
世帯人員	2,939	-	8	465	920	660	474	412
18歳未満のいる 一般世帯数	2,184	-	57	407	784	480	303	153
世帯人員	9,801	-	114	1,221	3,136	2,400	1,818	1,112

(22) 延べ面積・住宅の所有関係・別住宅に住む65歳以上親族のいる一般世帯数

(平成22年10月1日現在)

延べ面積	住宅に住む65歳以上 親族のいる一般世帯	主 世 帯					間 借 り
		総 数	持 ち 家	公 営 ・ 公 団 ・ 公 社 の 借 家	民 営 借 家	給 与 住 宅	
総 数	5,534	5519	5216	168	104	31	15
0～19㎡	6	4	-	-	4	-	2
20～29㎡	18	17	6	4	6	1	1
30～39㎡	81	78	13	50	15	-	3
40～49㎡	82	77	27	41	6	3	5
50～59㎡	51	48	21	18	8	1	3
60～69㎡	123	123	74	41	7	1	-
70～79㎡	216	216	194	11	10	1	-
80～89㎡	288	287	274	-	12	1	1
90～99㎡	437	437	427	1	5	4	-
100～119㎡	760	760	743	2	12	3	-
120～149㎡	1,233	1233	1223	-	8	2	-
150～199㎡	1,345	1345	1336	-	8	1	-
200～249㎡	568	568	559	-	2	7	-
250㎡以上	326	326	319	-	1	6	-

農 林 業

農 林 業

1. 専業兼業別農家数

(各年2月1日現在)

専業別農家数	平成22年 (戸)	平成17年 (戸)	前回対比 (%)	平成22年地区別農家数(戸)							
				笹子	初狩	大月	賑岡	七保	猿橋	富浜	梁川
農家総数	1,023	1,093	93.6	67	124	152	124	188	162	119	87
専業農家数	30	20	150.0	1	5	1	4	3	9	5	2
兼業農家数											
総数	74	117	63.2	4	14	7	12	5	23	6	3
第1種兼業	1	2	50.0	-	-	-	1	-	-	-	-
第2種兼業	73	115	63.5	4	14	7	11	5	23	6	3

(資料：2010農林業センサス)

※ 農家とは、経営耕地面積が10アール以上の世帯及び経営耕地面積がこれら未満でも、調査期日前1年間における農業生産物総販売金額が15万円以上あった世帯をいう。
平成12年より兼業農家数については、販売農家のみ。

■ 農業の専業区分

専業農家とは、世帯員の中に兼業従業者が1人もいない農家をいう。

兼業農家とは、世帯員の中に兼業従業者が1人以上いる農家をいう。

第1種兼業農家とは、自営農業を主とする兼業農家をいう。

第2種兼業農家とは、自営農業を従とする兼業農家をいう。

この場合、主従は原則としていずれかの所得が多いかによって定める。

■ 自給的農家・販売農家

自給的農家とは、経営耕地面積が30アール未満かつ調査日前1年間の農産物販売金額が50万円未満に該当する農家。

販売農家とは、経営耕地面積が30アール以上又は調査日前1年間の農産物販売金額が50万円以上のいずれかに該当する農家。

2. 経営耕地規模別農家数

(平成22年2月1日現在) (単位:戸)

地区別 経営規模	地区別								
	総 数	笹子町	初狩町	大月町	賑岡町	七保町	猿橋町	富浜町	梁川町
総 数	1,023	67	124	152	124	188	162	119	87
0.3ha 未満	919	62	105	143	108	181	130	108	82
0.3~0.5ha //	71	5	11	5	14	3	24	7	2
0.5~1.0ha //	30	-	7	4	1	4	8	4	2
1.0~1.5ha //	3	-	1	-	1	-	-	-	1
1.5~2.0ha //	-	-	-	-	-	-	-	-	-
2.0ha以上	-	-	-	-	-	-	-	-	-

(資料:2010農業センサス)

3. 地区別農家人口及び農業就業人口

(平成22年2月1日現在) (単位:人)

項目	地区別	地区別								
		総 数	笹子町	初狩町	大月町	賑岡町	七保町	猿橋町	富浜町	梁川町
農家人口	総 数	390	25	73	28	64	28	112	40	20
	男	199	14	40	14	31	14	55	21	10
	女	191	11	33	14	33	14	57	19	10
農業就業人口	総 数	144	5	47	8	27	8	32	11	6
	男	83	5	31	7	6	4	13	11	6
	女	61	-	16	1	21	4	19	-	-

(資料:2010農業センサス)

農家人口:農業経営体(販売農家)の世帯員の総数

※ 平成12年の調査から自給的農家の調査項目が大幅に簡素化され、農家数、農家世帯員及び土地面積といった、資源総量を把握するための基本的な項目に限定されたため、平成12年以降の専業農家、兼業農家の数値には自給的農家は含まれていない。

4. 地区別耕地面積

(平成22年2月1日現在) (単位:a)

地区別 耕地別	総面積	笹子町	初狩町	大月町	賑岡町	七保町	猿橋町	富浜町	梁川町
耕地総面積	4,981	193	1,009	440	666	390	1,420	527	336
田	2,584	143	696	313	392	113	739	111	77
畑	2,100	50	313	113	225	197	586	381	235
樹園地	297	-	-	14	49	80	95	35	24

※自給の農家は対象外。

(資料: 農業センサス)

5. 農産物販売金額段階別販売農家数

(平成22年2月1日現在) (単位: 戸)

地区別 耕地別	総数	笹子町	初狩町	大月町	賑岡町	七保町	猿橋町	富浜町	梁川町
農家総数	106	5	20	8	16	8	32	11	6
販売なし	74	5	19	6	12	5	16	9	2
50万円未満	26	-	-	2	3	2	15	2	2
50～100〃	3	-	1	-	-	-	-	-	2
100～200〃	1	-	-	-	-	-	1	-	-
200～300〃	-	-	-	-	-	-	-	-	-
300～500〃	-	-	-	-	-	-	-	-	-
500万以上	2	-	-	-	1	1	-	-	-

※自給の農家は対象外。

(資料: 2010農業センサス)

6. 農産物販売金額1位部門別農家数の推移

(各年2月1日現在) (単位: 戸)

調査年	農産物を 販売した 農家数	稲	雑 いも 穀類	工 作 類	芸 物 類	施 野 類	設 菜 類	露 野 類	地 菜 類	果 樹 類	花 花 類	き 木 類	そ の 作 物 類	酪 農 類	養 豚 類	養 鶏 類	そ の 畜 産 物 類	養 蚕 類
7	80	29	6	3	-	10	6	3	1	11	-	1	-	10				
12	52	4	5	10	-	12	3	4	1	9	-	1	-	3				
17	38	7	3	1	-	15	5	2	-	2	-	-	-	3				
22	31	6	4	2	-	14	-	3	-	-	-	-	-	2				

※自給的農家は対象外。

(資料: 2010農林業センサス)

7. 農産物作付面積(栽培)

(平成22年2月1日) (単位: a)

地区別	類別	作付面積 (栽培)	稲	麦 類	雑 穀 類	いも 類	豆 類	工 芸 農 作 物 類	野 菜 類	花 き 類 花 木 芝	種 苗 ・ 木 類	飼 料 用 物 類	そ の 他 の 作 物 類
総	数	×	286	×	×	61	×	39	292	10	-	-	-
笹子	町	-	-	-	-	-	-	-	-	-	-	-	-
初狩	町	×	×	-	-	×	-	-	-	-	-	-	-
大月	町	×	×	-	-	-	-	-	-	-	-	-	-
賑岡	町	×	×	-	×	×	-	-	×	×	-	-	-
七保	町	×	-	-	-	×	×	×	-	-	-	-	-
猿橋	町	×	73	-	-	×	×	×	142	-	-	-	-
富浜	町	×	-	×	×	×	×	-	×	×	-	-	-
梁川	町	×	×	-	-	×	×	-	116	-	-	-	-

※自給的農家は対象外。

(資料: 2010農業センサス)

8. 各種農作物作付農家数及び作付面積

(平成22年2月1日) (単位:農家数 戸・面積 a)

作物別 項目	稲		麦 類			雑 穀 そば・ひえ あわ・きび その他の雑穀
	水 稲	陸 稲	小 麦	大 麦 裸 麦	ビ ー ル 麦	
作付農家数	12	-	1	-	-	2
作付面積	286	-	×	-	-	×

作物別 項目	い も 類		豆 類		
	ばれいしょ	かんしょ	大 豆	小 豆	そ の 他 の 豆 類
作付農家数	9	7	12	4	1
作付面積	43	18	134	7	×

作物別 項目	工 芸 農 作 物 類	野 菜 類	花 花 木 木	そ の 他 の 作 物	果 樹
	作付農家数	3	16	5	-
作付面積	39	279	45	-	27

*自給的農家は対象外

(資料:2010農業センサス)

9. 家畜飼養頭羽数

(平成22年2月1日現在)

項目	家畜	牛			豚	採卵鶏	ブロイラー
		計	乳用	肉用			
飼養農家数		1	1	-	-	-	-
飼養頭羽数		x	x	-	-	-	-

※採卵鶏、ブロイラーは、単位：100羽
自給的農家は対象外。

(資料：2010農業センサス)

10. 掃立卵量規模別農家数

(平成7年2月1日現在)

地区別	規模別 掃立卵量	掃立卵量規模別農家数								
		総農家数	3箱未満	3～6	6～10	10～20	20～30	30～50	50箱以上	
総数		53	10	1	6	1	2	-	-	-
笹子町		-	-	-	-	-	-	-	-	-
初狩町		-	-	-	-	-	-	-	-	-
大月町		2	1	1	-	-	-	-	-	-
賑岡町		9	1	-	-	1	-	-	-	-
七保町		-	-	-	-	-	-	-	-	-
猿橋町		35	6	-	4	-	2	-	-	-
富浜町		-	-	-	-	-	-	-	-	-
梁川町		7	2	-	2	-	-	-	-	-

※平成12年より調査対象外となる。

(資料：1990農業センサス)

11. 農用機械（個人所有）台数

(平成22年2月1日現在)

地区別	農用機械別	動 力 機		
		田 植 機	ト ラ ク タ ー	コ ン バ イ ン
総数		55	64	41
笹子町		4	4	1
初狩町		14	15	9
大月町		5	5	7
賑岡町		7	7	9
七保町		2	1	2
猿橋町		19	27	11
富浜町		3	4	2
梁川町		1	1	-

(資料：2010農業センサス)

1 2. 生産農業所得の推移

※ (単位：平成10年まで 粗生産額100万円・生産性1,000円)
(単位：平成11年以降 粗生産額1,000万円・生産性1,000円)

区分		年次									
		9	10	11	12	13	14	15	16	17	18
農 業 産 種	米	142	136	14	13	12	12	14	11	10	10
	麦類	1	0	0	0	0	0	0	0	0	0
	雑穀・豆類	17	16	2	2	1	1	1	1	1	1
	いも類	34	41	5	4	3	2	2	3	2	2
	野菜	131	143	14	13	12	12	11	10	10	10
	果実	9	8	1	1	1	1	1	1	1	1
	花き	79	89	8	7	7	4	2	2	3	2
	工芸農作物	7	6	2	1	1	1	1	1	1	1
	種苗・苗木・その他	6	4	0	1	0	0	0	0	0	0
	計	426	443	45	41	37	33	31	27	27	26
出 畜 産 額	養蚕	-	-	-	-	-	-	-	-	-	-
	肉用牛	82	85	8	7	7	5	3	-	-	-
	乳用牛	-	-	-	-	-	-	-	-	-	-
	豚	12	11	-	-	-	-	-	-	-	-
	鶏	4	2	0	0	0	0	0	0	-	-
	その他	0	2	0	0	0	0	0	-	-	-
	計	94	98	8	7	7	5	4	2	2	1
加工農産物	-	-	-	-	-	-	-	-	-	0	
農業産出額合計		524	543	53	48	45	38	35	29	28	27
生産農業所得率		48.7	49.9	47.2	51.6	50.6	52.5	48.1	48.3	48.7	45.8
生産農業所得		255	271	25	25	23	20	17	14	14	12
生 産 性	農家1戸当生産農業所得	213	226	208	233	210	187	157	133	124	113
	10a 当り生産農業所得	67	73	68	70	64	57	48	41	40	36
	農業従事者換算1人当り	345	366	336	1,191	1,077	957	804	679	834	761

注：計と内訳が一致しないのは単位未満を四捨五入したためである。
平成19年度より市町村別に集計を行っていないため不詳。

(資料：関東農政局都留統計・情報センター)

13. 農業粗生産額の推移

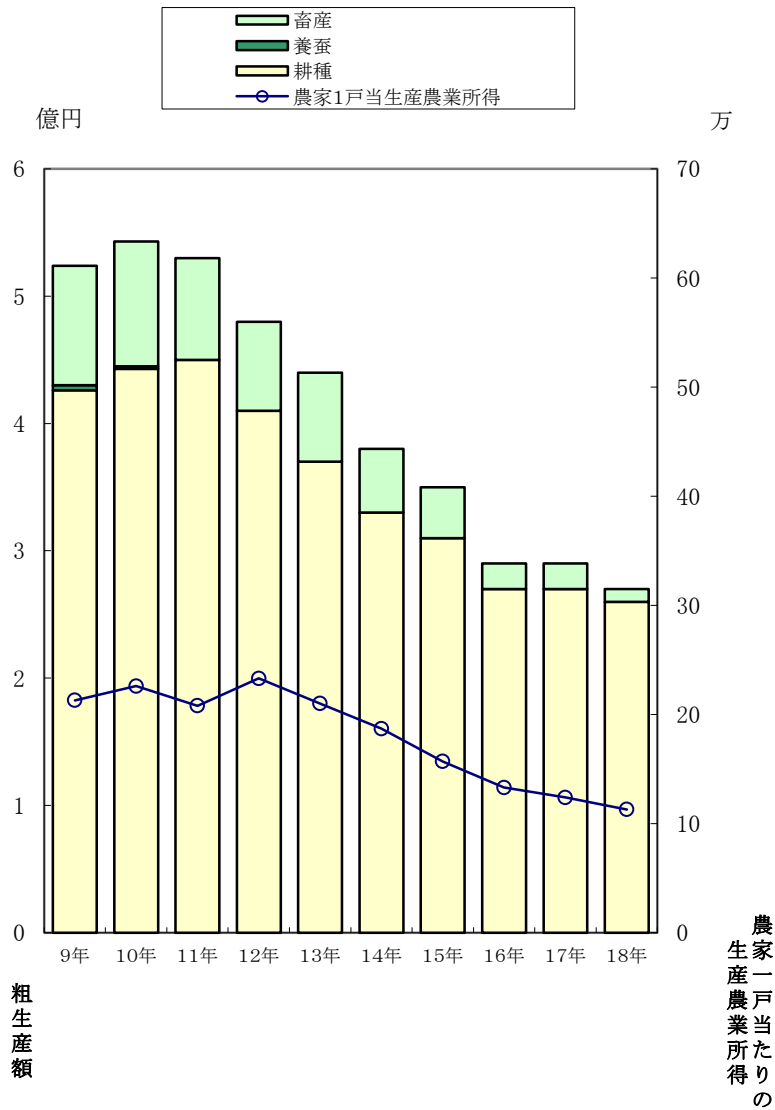

1 4. 保有山林がある林業経営体数と面積

(各年2月1日現在)

調査年	区分	林業経営体数 (戸)	山 林 面 積 (ha)				
			所 有	貸 付	借 入	林 林	保 有 山 林
2		157	3,964	236	50	3,778	
1 2		83	2,337	256	69	2,150	
1 7		46	3,633	160	284	3,757	
2 2		18	207	-	316	523	

(資料：2010農林業センサス)

1 5. 保有山林面積規模別林家数及び面積

(平成22年2月1日現在)

区分	規模別	総 数	保有山林面積規模別林家数及び面積								
			1～ 3 ha	3～ 5 h a	5～ 10ha	10～ 20ha	20～ 30ha	30～ 50ha	50～ 100ha	100ha 以上	保有山 林なし
農 家 林 家	戸 数	399	-	-	-	-	-	-	-	-	-
	面 積 (ha)	1,629	-	-	-	-	-	-	-	-	-
非 農 家 林	戸 数	383	-	-	-	-	-	-	-	-	-
	面 積 (ha)	1,594	-	-	-	-	-	-	-	-	-
小 計	戸 数	782	493	147	83	38	10	4	5	2	-
	面 積 (ha)	3,223	-	-	-	-	-	-	-	-	-
林 家 以 外 の 林 業 事 業 体	戸 数	18	-	2	2	9	-	1	1	1	2
	面 積 (ha)	-	-	-	-	-	-	-	-	-	-
合 計	戸 数	800	-	-	-	-	-	-	-	-	-
	面 積 (ha)	-	-	-	-	-	-	-	-	-	-

(資料：2010農林業センサス)

16. 林業従事日数別世帯員数

(平成22年2月1日現在)

区分 地区別		総数	1～ 29日	30～ 59日	60～ 149日	150日 以上
総	数	135	105	9	14	7
笹	子	7	4	1	1	1
初	狩	×	×	×	×	×
大	月	23	9	2	9	3
賑	岡	×	×	×	×	×
七	保	95	89	1	3	2
猿	橋	×	×	×	×	×
富	浜	×	×	×	×	×
梁	川	-	-	-	-	-

(資料：2010農林業センサス)

17. 林野面積及び蓄積量の推移

(各年度末現在)

項目 年度	総 数				国 有 林			
	面積(ha)	蓄 積 量 (m3)			面積(ha)	蓄 積 量 (m3)		
		総 数	針 葉 樹	広 葉 樹		総 数	針 葉 樹	広 葉 樹
19	24,321	4,587,115	2,972,973	1,614,142	207	36,541	33,457	3,084
20	24,320	4,673,176	3,035,657	1,637,519	207	37,127	34,011	3,116
21	24,320	4,748,639	3,095,024	1,653,615	207	37,095	34,011	3,084
22	24,319	4,886,979	3,174,306	1,712,671	207	39,131	35,880	3,251
23	24,319	4,886,979	3,174,308	1,712,671	207	39,131	35,880	3,251
24	24,319	4,952,574	3,224,203	1,728,371	207	39,131	35,880	3,251
25	24,318	5,028,839	3,274,434	1,754,405	207	39,131	35,880	3,251

項目 年度	県 有 林				民 有 林			
	面積(ha)	蓄 積 量 (m3)			面積(ha)	蓄 積 量 (m3)		
		総 数	針 葉 樹	広 葉 樹		総 数	針 葉 樹	広 葉 樹
19	11,148	1,589,125	868,110	721,015	12,966	2,961,449	2,071,406	890,043
20	11,158	1,620,567	891,495	729,072	12,955	3,015,482	2,110,151	905,331
21	11,162	1,658,170	919,030	739,140	12,951	3,053,374	2,141,983	911,391
22	11,165	1,656,913	939,268	747,645	12,947	3,160,935	2,199,160	961,775
23	11,455	1,686,913	939,268	747,645	12,947	3,160,935	2,199,160	961,775
24	11,455	1,717,656	960,285	757,371	12,947	3,195,787	2,228,038	967,749
25	11,456	1,746,144	979,789	766,355	12,935	3,243,564	2,258,765	954,799

注：県有林は樹栽貸地を除く。未編成地、不要存地は除く。
国有林は官行造林地を含む。

(資料：県林業統計書)

18. 保安林種類別面積の推移

(各年度末現在)

項目 年度	種 類 別 面 積 (ha)											
	総 数		水 源 かん 養 保 安 林		土 砂 流 出 防 備 保 安 林		水 害 防 備 保 安 林		風 致 保 安 林		土 砂 崩 壊 防 備 保 安 林	
	箇 所	面 積	箇 所	面 積	箇 所	面 積	箇 所	面 積	箇 所	面 積	箇 所	面 積
17	…	((286))13,343	…	12,792	…	546	…	2	…	2	…	-
18	…	((286))13,341	…	12,790	…	546	…	2	…	2	…	-
19	…	((286))13,341	…	12,790	…	546	…	2	…	2	…	-
20	…	((286))13,374	…	12,803	…	566	…	0	…	2	…	-
21	…	((286))13,372	…	12,800	…	567	…	2	…	2	…	-
22	…	((286))13,373	…	12,818	…	570	…	1	…	2	…	-
23	…	((286))13,391	…	12,817	…	569	…	2	…	2	…	1
24	…	((286))13,393	…	12,818	…	570	…	1	…	2	…	1

(資料：県統計年鑑)

(各年度末現在)

項目 年度	種 類 別 面 積 (ha)		うち県有林の面積
	保 健 保 安 林		
	箇 所	面 積	
17	…	((286))	((286)) 10,949
18	…	((286))	((286)) 10,947
19	…	((286))	((286)) 10,947
20	…	((286))	((286)) 10,947
21	…	((286))	((286)) 10,947
22	…	((286))	((286)) 10,943
23	…	((286))	((286)) 10,943
24	…	((286))	((286)) 10,943

注：兼種保安林は(())に内数で、()に外数で示した。

(資料：県統計年鑑)

事業所

1. 産業大分類別事業所数の推移

産業別	調査年			
	3	8	13	18
総数	2,161	1,945	1,788	1,689
農林水産業	2	3	3	3
鉱業	1	1	1	1
建設業	231	237	216	204
製造業	605	430	337	285
卸売・小売業	726	676	593	388
金融保険業	27	25	24	21
不動産業	42	41	56	85
運輸業	47	47	44	27
情報通信業	-	-	-	6
電気・ガス・水道業	2	3	6	6
飲食店・宿泊業	-	-	-	140
医療・福祉	-	-	-	78
教育・学習支援	-	-	-	73
複合サービス事業	-	-	-	24
サービス業	446	451	479	316
公務	32	31	29	32

産業別	調査年	
	21	
総数	1,542	
農業、林業	11	
鉱業、採石業、砂利採取業	-	
建設業	185	
製造業	243	
卸売業、小売業	324	
金融業、保険業	20	
不動産業、物品賃貸業	102	
運輸業、郵便業	30	
情報通信業	7	
電気・ガス・水道業	7	
宿泊業、飲食サービス業	132	
医療、福祉	71	
教育、学習支援業	66	
学術研究、専門・技術サービス業	42	
生活関連サービス業、娯楽業	136	
複合サービス事業	21	
サービス業	117	
公務	28	

2. 産業大分類別従業者数の推移

年	産業別	調査			
		3	8	13	18
総数		13,635	13,618	12,355	1,088
農林水産業		12	28	27	31
鉱業		45	53	38	34
建設業		1,488	1,442	1,281	1,131
製造業		4,773	3,893	3,227	2,608
卸売・小売業		3,004	3,158	2,859	1,744
金融保険業		346	722	259	184
不動産業		78	59	111	152
運輸業		578	503	463	360
情報通信業		-	-	-	26
電気・ガス・水道業		80	99	321	289
飲食店・宿泊業		-	-	-	597
医療・福祉		-	-	-	984
教育・学習支援		-	-	-	781
複合サービス事業		-	-	-	220
サービス業		2,665	2,995	3,215	1,333
公務		566	666	554	414

年	産業別	調査
		21
総数		10,451
農業、林業		85
鉱業、採石業、砂利採取業		-
建設業		993
製造業		2,517
卸売業、小売業		1,529
金融業、保険業		178
不動産業、物品賃貸業		206
運輸業、郵便業		516
情報通信業		32
電気・ガス・水道業		322
宿泊業、飲食サービス業		616
医療、福祉		964
教育、学習支援業		709
学術研究、専門・技術サービス業		206
生活関連サービス業、娯楽業		444
複合サービス事業		111
サービス業		586
公務		437

(資料 平成18年以前：事業所・企業統計調査)

注：平成14年度より日本標準産業分類が改訂された。(資料 平成21年以降：経済センサス)
 注：事業所・企業統計調査は廃止となり、平成21年以降経済センサスにて対応。

3. 産業別・地区別事業所数及び従業者数

(平成21年7月1日現在)

産業分類		地区								
		総数	笹子町	初狩町	大月町	賑岡町	七保町	猿橋町	富浜町	梁川町
総数	事業所数	1,542	65	126	677	137	155	202	143	37
	従業者数	10,451	446	880	4,720	860	885	1,143	1,321	196
農林業	事業所数	11	-	-	2	4	2	-	3	-
	従業者数	85	-	-	29	27	16	-	13	-
鉱業、採石業、砂利採取業	事業所数	-	-	-	-	-	-	-	-	-
	従業者数	-	-	-	-	-	-	-	-	-
建設業	事業所数	185	10	19	47	26	37	26	17	3
	従業者数	993	154	88	188	128	155	207	57	16
製造業	事業所数	243	16	22	54	45	33	32	33	8
	従業者数	2,517	141	305	490	350	164	311	658	98
電気・ガス・熱供給・水道業	事業所数	7	1	-	3	1	1	-	-	1
	従業者数	322	14	-	138	141	19	-	-	10
情報通信業	事業所数	7	1	-	6	-	-	-	-	-
	従業者数	32	5	-	27	-	-	-	-	-
運輸業 郵便業	事業所数	30	-	6	16	-	1	4	3	-
	従業者数	516	-	32	367	-	24	79	14	-
卸売業 小売業	事業所数	324	11	28	163	12	30	47	29	4
	従業者数	1,529	60	178	730	18	198	197	141	7
金融業 保険業	事業所数	20	-	-	14	-	1	5	-	-
	従業者数	178	-	-	137	-	7	34	-	-
不動産業、 物品賃貸業	事業所数	102	3	3	77	5	2	7	5	-
	従業者数	206	13	10	155	6	4	10	8	-
専門・技術 サービス業	事業所数	42	2	3	22	-	2	7	4	2
	従業者数	206	8	5	159	-	4	13	7	10
宿泊業、飲食 サービス業	事業所数	132	7	4	82	8	5	13	6	7
	従業者数	616	20	9	449	45	9	37	28	19
生活関連 サービス業	事業所数	136	5	13	58	12	14	17	13	4
	従業者数	444	6	25	191	14	19	52	122	15
教育、学習 支援業	事業所数	66	2	4	26	7	4	13	8	2
	従業者数	709	13	32	339	55	30	78	151	11
医療 福祉	事業所数	71	1	5	35	5	9	10	5	1
	従業者数	964	1	84	582	49	148	50	48	2
複合サー ビス事 業	事業所数	21	2	2	7	1	2	4	2	1
	従業者数	111	4	14	45	1	9	21	15	2
サービス業	事業所数	117	2	15	50	11	9	15	13	2
	従業者数	586	5	95	278	26	70	52	56	4
公務	事業所数	28	2	2	15	-	3	2	2	2
	従業者数	437	2	3	416	-	9	2	3	2

(資料：平成21年経済センサス)

注：事業所・企業統計調査は廃止となり、平成21年以降経済センサスにて対応。

4. 地区別・従業員規模別事業所数

(平成21年7月1日現在)

地区	規模		1～4人		5～9人		10～19人		20～29人		30人以上		派遣従業員のみ		従業員数
	事業所数	構成比	事業所数	構成比	事業所数	構成比	事業所数	構成比	事業所数	構成比	事業所数	構成比	事業所数	構成比	
総数	1,542	100.0	1,038	67.3	252	16.3	140	9.1	47	3.0	61	4.0	4	0.4	
笹子町	65	100.0	44	67.7	9	13.8	5	7.7	3	4.6	4	6.2	0	0.0	
初狩町	126	100.0	80	63.5	18	14.3	18	14.3	4	3.2	5	4.0	1	0.8	
大月町	677	100.0	454	67.1	123	18.2	50	7.4	18	2.7	29	4.3	3	0.4	
賑岡町	137	100.0	96	70.0	21	15.3	13	9.5	4	2.9	3	2.2	0	0.0	
七保町	155	100.0	107	69.0	24	15.5	16	10.3	4	2.6	4	2.6	0	0.0	
猿橋町	202	100.0	142	70.3	33	16.3	12	5.9	8	4.0	7	3.5	0	0.0	
富浜町	143	100.0	89	62.2	21	14.7	20	14.0	4	2.8	9	5.1	0	0.0	
梁川町	37	100.0	26	70.3	3	8.1	6	16.2	2	5.4	0	-	0	0.0	

5. 経営組織別事業所数・従業員の推移

年次	総数		民 営								公 営	
			個人		会社		会社以外の法人		法人でない団体			
	事業所数	従業員数	事業所数	従業員数	事業所数	従業員数	事業所数	従業員数	事業所数	従業員数	事業所数	従業員数
61	2,284	13,133	1,694	4,401	409	6,401	81	455	4	8	96	1,868
3	2,161	13,635	1,502	3,994	483	7,382	86	525	2	28	88	1,706
8	1,945	13,618	1,284	3,587	485	7,031	82	1,067	6	44		1,889
13	1,788	12,355	1,119	3,139	489	6,657	89	731	3	11	88	1,817
18	1,689	10,888	996	2,411	502	6,179	107	869	5	8	79	1,421
21	1,542	10,451	(事業所数) 1,474				(従業員数) 9,115				68	1,336

調査日は、昭和61年7月1日、平成3年7月1日、同8年10月1日、同13年10月1日、同18年10月1日、平成21年7月1日現在

(資料：事業所・企業統計調査)
(平成21年以降、経済センサス)

注：事業所・企業統計調査は廃止となり、平成21年以降経済センサスにて対応。

6. 事業所数及び従業者数の推移

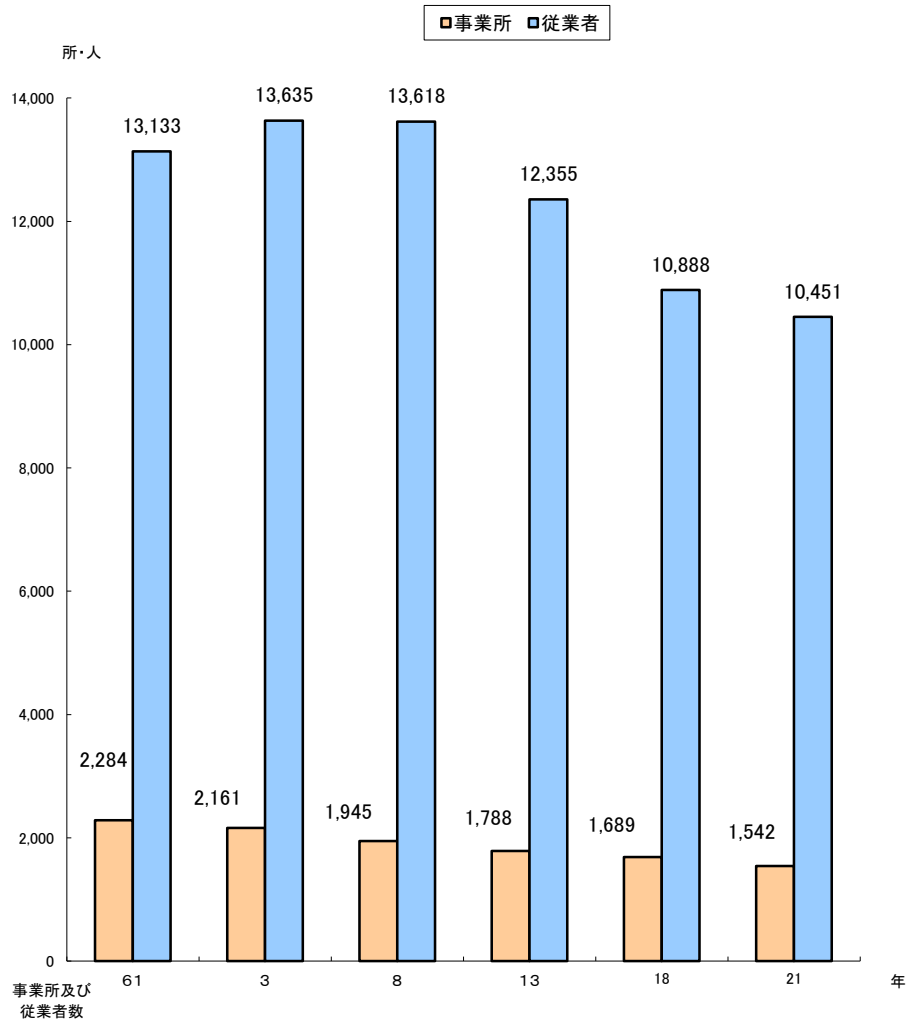

工業

工業

1. 工業概況の推移

(各年12月31日現在)

区 分	単 位	1 3	1 4	1 5	1 6	1 7	1 8
事 業 所 数	ヶ 所	131	116	134	121	127	119
従 業 者 数	人	2,568	2,259	2,181	2,162	2,161	2,204
製 造 品 出 荷 額 等	百 万 円	59,160	38,026	39,358	38,279	39,634	42,799

区 分	単 位	1 9	2 0	2 1	2 2	2 3	2 4
事 業 所 数	ヶ 所	118	120	99	97	-	96
従 業 者 数	人	2,227	2,211	1,950	1,979	-	1,854
製 造 品 出 荷 額 等	百 万 円	51,394	50,829	35,448	36,033	-	43,540

注：従業者4人以上の事業所についてのものである。

(資料：工業統計調査)

注：平成23年調査は実施なし。

2. 業種別事業所数の推移

(各年12月31日現在)

業 種	2 1	2 2	2 3	2 4
総 数	99	97	-	96
食 料 品	6	6	-	5
飲 料	1	1	-	1
織 維 工 業	3	3	-	2
木 材 ・ 木 製 品	1	1	-	1
印 刷 ・ 同 関 連 品	1	1	-	1
化 学 工 業 製 品	1	1	-	1
プ ラ ス チ ッ ク 製 品	17	16	-	15
窯 業 ・ 土 石	3	2	-	2
非 鉄 金 属	2	1	-	2
金 属 製 品	6	6	-	6
は ん 用 機 械 器 具	5	4	-	4
生 産 用 機 械 器 具	10	13	-	10
業 務 用 機 械 器 具	4	4	-	4
電 子 部 品 ・ デ バ イ ス	9	8	-	11
電 気 機 械 器 具	13	10	-	10
情 報 通 信 機 械 器 具	1	3	-	2
輸 送 機 械 器 具	13	15	-	16
そ の 他	3	2	-	3

(資料：工業統計調査)

注：従業者 4人以上の事業所についてのものである。

注：平成20年度より日本標準産業分類が改訂される。

注：平成23年調査は実施なし。

3. 業種別就業者数の推移

(各年12月31日現在)

業 種	2 1	2 2	2 3	2 4
総 数	1,950	1,979	-	1,864
食 料 品	66	70	-	69
飲 料	42	55	-	46
織 維 工 業	39	34	-	29
木 材 ・ 木 製 品	12	12	-	11
印 刷 ・ 同 関 連 品	5	5	-	4
化 学 工 業 製 品	29	27	-	26
プ ラ ス チ ッ ク 製 品	208	206	-	166
窯 業 ・ 土 石	46	46	-	39
非 鉄 金 属	9	6	-	13
金 属 製 品	76	63	-	65
は ん 用 機 械 器 具	381	327	-	161
生 産 用 機 械 器 具	251	276	-	387
業 務 用 機 械 器 具	58	33	-	30
電 子 部 品 ・ デ バ イ ス	341	334	-	360
電 気 機 械 器 具	178	185	-	153
情 報 通 信 機 械 器 具	8	52	-	37
輸 送 機 械 器 具	163	227	-	241
そ の 他	38	21	-	17

(資料：工業統計調査)

注：従業者 4人以上の事業所についてのものである。

注：平成20年度より日本標準産業分類が改訂される。

注：平成23年調査は実施なし。

4. 業種別製造品出荷額等の推移

(各年12月31日現在)

業 種	2 1	2 2	2 3	2 4
総 数	3,544,820	3,603,260	-	3,869,016
食 料 品	44,442	49,076	-	42,508
飲 料	×	×	-	×
織 維 工 業	19,482	26,453	-	-
木 材 ・ 木 製 品	×	×	-	-
印 刷 ・ 同 関 連 品	×	×	-	×
化 学 工 業 製 品	×	×	-	×
プ ラ ス チ ッ ク 製 品	254,880	279,598	-	120,836
窯 業 ・ 土 石	71,182	×	-	×
非 鉄 金 属	×	×	-	-
金 属 製 品	53,183	41,243	-	39,932
は ん 用 機 械 器 具	890,464	806,039	-	247,681
生 産 用 機 械 器 具	180,421	236,052	-	760,915
業 務 用 機 械 器 具	38,954	24,939	-	12,404
電 子 部 品 ・ デ バ イ ス	1,447,882	×	-	1,973,387
電 気 機 械 器 具	208,365	202,520	-	159,631
情 報 通 信 機 械 器 具	×	26,761	-	×
輸 送 機 械 器 具	195,263	391,872	-	264,666
そ の 他	13,220	×	-	3,000

(資料：工業統計調査)

注：従業者 4人以上の事業所についてのものである。
注：平成20年度より日本標準産業分類が改訂される。
注：平成23年調査は実施なし。

5. 従業者規模別事業所及び従業者数の推移

(各年12月31日現在)

規模別 年次	総 数		1～3 人		4～9 人		10～19 人		20～29 人		30～49 人		50～99 人		100 人以上	
	事業 所数	従業 者数	事業 所数	従業 者数	事業 所数	従業 者数	事業 所数	従業 者数	事業 所数	従業 者数	事業 所数	従業 者数	事業 所数	従業 者数	事業 所数	従業 者数
1 2	337	3,201	193	345	87	520	25	356	14	350	11	454	5	350	2	826
1 3	367	2,925	236	357	76	457	31	428	7	173	8	268	7	448	2	794
1 4	343	2,667	227	408	62	370	30	400	11	269	5	182	6	404	2	634
1 5	320	2,487	172	306	80	478	29	399	12	289	6	232	3	183	4	600
1 6	313	2,503	192	341	65	416	28	378	12	307	9	336	5	362	2	363
1 7	292	2,467	165	306	77	486	23	333	13	345	7	276	5	360	2	361
1 8	288	2,518	169	314	65	410	25	344	12	312	8	275	7	484	2	379
1 9	285	2,545	167	318	57	352	31	419	15	382	7	254	6	437	2	383
2 0	273	2,491	153	280	60	351	30	399	17	436	6	228	4	297	3	500
2 1	264	2,260	165	310	49	309	23	291	15	376	5	189	4	277	3	508
2 2	252	2,264	155	285	41	244	28	342	15	366	5	180	5	335	3	512
2 3	-	-	-	-	-	-	-	-	-	-	-	-	-	-	-	-
2 4	226	2,094	130	240	46	263	28	361	9	221	6	235	5	368	2	406

(資料：工業統計調査)

注：平成23年調査は実施なし。

6. 従業者規模別事業所及び従業者数構成図（平成24年）

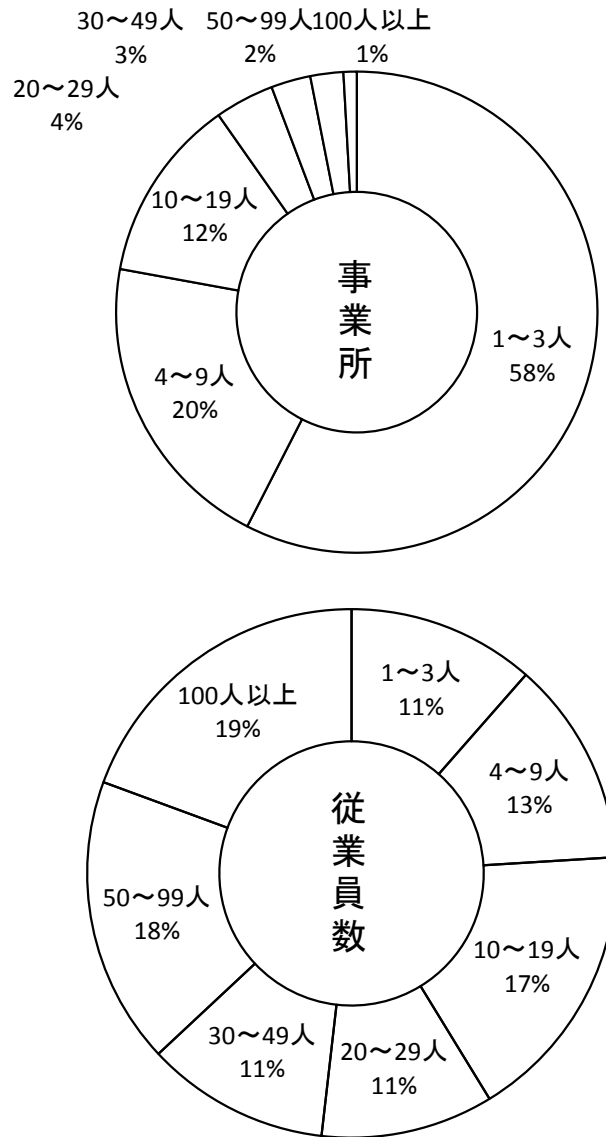

商業

1. 業種別・商店数・従業者数・商品販売額の推移

(単位：万円)

業種	調査年	平成6年7月1日			平成9年6月1日			平成11年7月1日		
		商店数	従業者数	商品販売額	商店数	従業者数	商品販売額	商店数	従業者数	商品販売額
総数		516	2,156	3,929,116	462	2,105	3,701,848	471	2,211	3,164,960
卸売業		47	291	1,434,852	42	252	1,337,010	58	320	1,089,382
小売業		469	1,865	2,494,264	420	1,853	2,364,838	413	1,891	2,075,578

業種	調査年	平成14年6月1日			平成16年6月1日			平成19年6月1日		
		商店数	従業者数	商品販売額	商店数	従業者数	商品販売額	商店数	従業者数	商品販売額
総数		435	2,103	2,722,023	417	1,971	2,848,030	359	1,705	2,563,493
卸売業		42	236	763,942	47	290	1,012,728	36	205	882,500
小売業		393	1,867	1,958,081	370	1,681	1,835,302	323	1,500	1,680,993

(資料：商業統計調査)

2. 業種別商店数・従業者数・商品販売額の状況

(平成19年6月1日現在)

業種	区分	商店数		従業者数		商品販売額(百万円)	
		実数	構成比	実数	構成比	実数	構成比
		総数		総数		総数	
	総数	359	100.0	1,705	100.0	25,634	100.0
卸売業	総数	36	10.0	205	12.0	8,825	34.4
	一般卸売業	36	10.0	205	12.0	8,825	34.4
	代理商・仲立業	-	-	-	-	-	-
小売業	総数	323	90.0	1,500	88.0	16,809	65.6
	織物・衣服身の回り品小売業	40	11.1	76	4.5	439	1.7
	飲食料品小売業	131	36.5	795	46.6	8,061	31.4
	自動車・自転車小売業	12	3.3	56	3.3	1,209	4.7
	家具・建具・什器小売業	30	8.4	65	3.8	437	1.7
	その他の小売業	110	30.6	508	29.8	6,663	26.0

(資料：商業統計調査)

平成21年「商業統計調査(簡易調査)」は中止のため、平成24年「経済センサス-活動調査」にて対応。

3. 1 商店当り従業者数・商品販売額及び従業者 1 人当り商品販売額の推移

区分	調査年							
	3	6	9	11	14	16	19	
1 商店当り従業者数 (人)	3.64	4.18	4.55	4.69	4.83	4.73	4.75	
1 商店当り商品販売額 (千円)	65,544	76,146	80,126	67,197	62,575	68,298	71,406	
従業者 1 人当り商品販売額 (千円)	18,002	18,224	17,585	14,315	12,943	14,449	15,035	

(資料：商業統計調査)

注：3・6年には、元年調査の飲食店も含む。

平成9年、11年については飲食店は含まない。

調査日は、平成3年7月1日、同6年7月1日、同9年6月1日、同11年7月1日及、同14年6月1日、同16年6月1日、同19年6月1日現在。

4. 従業者規模別商店数

(平成19年6月1日現在)

区 分	総 数	1～2人	3～4人	5～9人	10～19人	20～29人	30～49人	50～99人	100人以上
実 数	359	196	91	39	20	6	2	4	1
構 成 比	100.0	54.6	25.3	10.9	5.6	1.7	0.6	1.1	0.3

(資料：商業統計調査)

5. 商業概況

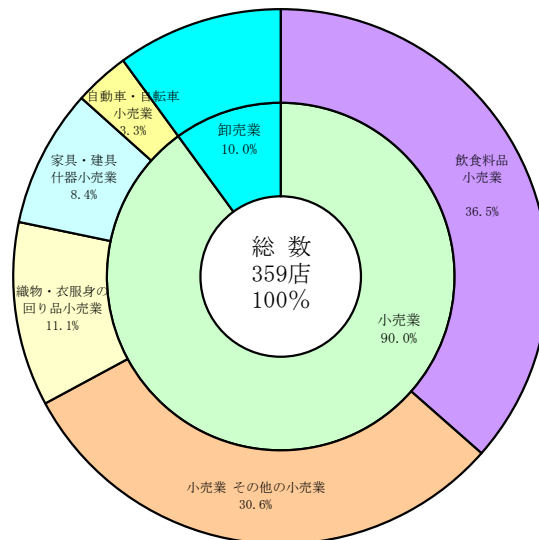

觀 光

1. 観光客入込状況の推移

(単位：人)

区分	年次									
		1 9	2 0	2 1	2 2	2 3	2 4	2 5		
猿	橋	99,300	97,100	91,500	88,400	97,900	99,300	67,050		
岩	殿	山	20,453	18,951	12,020	9,481	7,723	7,638	37,491	
扇	山	21,583	19,011	16,729	15,558	15,246	15,551	8,945		
滝	子	山	9,359	5,963	5,827	6,060	7,841	7,998	-	
雁	ヶ	腹	山	12,826	10,270	10,876	12,600	18,256	18,621	-
百	蔵	山	16,188	9,846	9,092	8,928	11,159	11,382	-	
大月市郷土資料館			3,558	4,010	3,069	2,632	2,001	2,841	2,100	
岩殿山ふれあいの館			8,895	8,241	5,226	4,122	3,358	3,377	2,518	
計			192,162	173,392	154,339	147,781	163,484	166,708	118,104	

※郷土資料館、ふれあいの館以外のH24以前の値は推計値。
H25より岩殿山、扇山に登山者カウンターを設置しその値を示しています。

資料：産業観光課

2. 観光地分布図

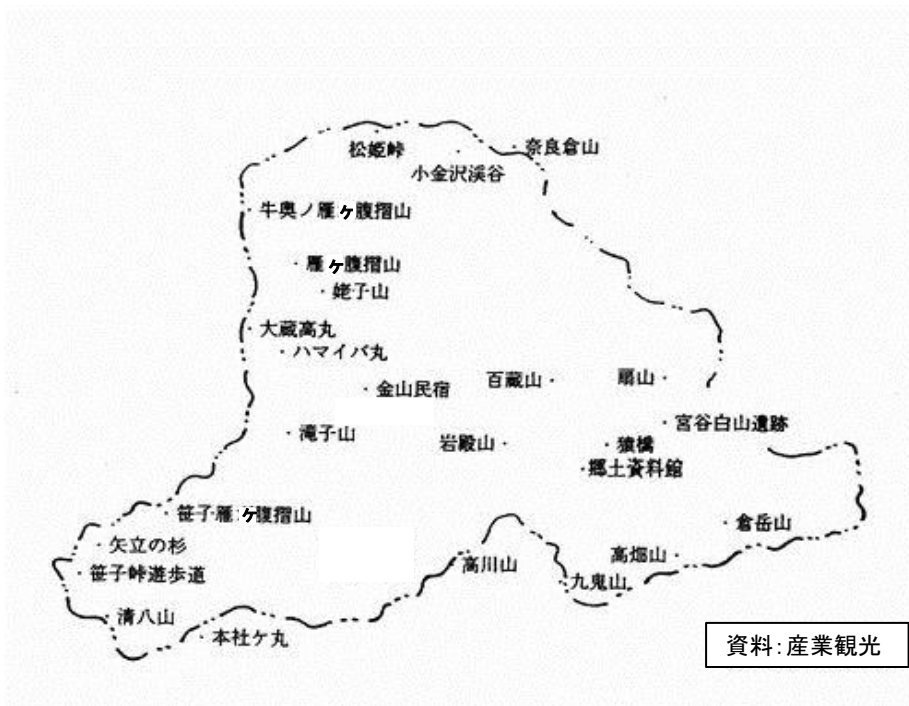

3. 宿泊施設の状況

(平成26年12月31日現在)

施設		項目	施設数	収容力
旅	館		5	146
鉱	泉		-	-
民	宿		4	130
ビジネスホテル			2	14
計			11	325
キャンプ施設	バンガロー		1	40
	キャンプ		1	-

(資料：産業観光課)

4. 娯楽施設の状況

(平成26年7月1日現在)

施設別	レ大	そう	中	す	料	スバキ	酒ビ	喫	遊	釣
	ス衆 ト食 ン堂	ど ばん	華 料 理	し 屋	亭	ナヤ ツバ レ ク	ヤ バ ホ ー ル	茶	技 場	り 場
地区別										
笹子町	4	1	-	-	-	-	-	-	-	-
初狩町	1	-	1	1	-	1	1	-	-	-
大月町	32	5	8	2	1	8	10	4	2	1
脈岡町	1	-	-	-	-	-	-	-	-	-
七保町	1	-	-	-	-	-	1	-	-	1
猿橋町	7	2	-	-	-	-	-	1	-	-
富浜町	4	-	-	-	-	1	-	-	-	-
梁川町	2	2	-	1	-	-	-	-	-	-
合計	52	10	9	4	1	10	12	5	2	2

(資料：平成26年経済センサス基礎調査)

都市施設

1. 都市計画区域面積及び人口

(平成25年3月31日現在)

項目 大字又は 町丁名	都 市 計 画 区 域				計	
	市街化区域又は用途区域		市街化調整区域又は用途区域外		人 口 (人)	面 積 (ha)
	人 口 (人)	面 積 (ha)	人 口 (人)	面 積 (ha)		
真 木	0 (0)	0.0	1,709 (656)	569.0	1,709 (656)	569.0
花咲	950 (433)	49.4	142 (56)	368.6	1,092 (489)	418.0
大月	0 (0)	0.0	137 (54)	152.0	137 (54)	152.0
駒橋	0 (0)	0.0	0 (0)	154.5	0 (0)	154.5
大月1丁目	544 (213)	9.0	0 (0)	0.0	544 (213)	9.0
大月2丁目	588 (268)	19.0	0 (0)	0.0	588 (268)	19.0
大月3丁目	370 (153)	11.0	0 (0)	0.0	370 (153)	11.0
御太刀1丁目	519 (236)	15.0	0 (0)	0.0	519 (236)	15.0
御太刀2丁目	326 (144)	15.0	0 (0)	0.0	326 (144)	15.0
駒橋1丁目	347 (144)	14.0	0 (0)	0.0	347 (144)	14.0
駒橋2丁目	140 (58)	16.0	0 (0)	0.0	140 (58)	16.0
駒橋3丁目	121 (63)	11.5	19 (7)	1.0	140 (70)	12.5
強瀬	0 (0)	0.0	982 (369)	106.0	982 (369)	106.0
岩殿	0 (0)	0.0	158 (59)	29.0	158 (59)	29.0
畑倉	0 (0)	0.0	1,256 (466)	649.0	1,256 (466)	649.0
浅利	0 (0)	0.0	411 (186)	278.0	411 (186)	278.0
ゆりヶ丘	0 (0)	0.0	383 (127)	10.0	383 (127)	10.0
鳥沢	1,135 (483)	49.2	2,005 (749)	971.8	3,140 (1,232)	1,021.0
宮谷	0 (0)	0.0	722 (294)	308.0	722 (294)	308.0
下和田	612 (256)	10.7	669 (232)	221.3	1,281 (488)	232.0
葛野	0 (0)	0.0	776 (297)	520.0	776 (297)	520.0
殿上	389 (179)	50.3	0 (0)	59.6	389 (179)	109.9
猿橋	1,183 (480)	51.3	49 (18)	143.7	1,232 (498)	195.0
伊良原	0 (0)	0.0	364 (135)	19.0	364 (135)	19.0
藤崎	0 (0)	0.0	1,409 (503)	198.0	1,409 (503)	198.0
桂台ニュータウン	1,209 (402)	30.1	0 (0)	0.0	1,209 (402)	30.1
合計	8,433 (3,512)	351.5	11,191 (4,208)	4,758.5	19,624 (7,720)	5,110.0

注：() 内は世帯数

(資料：地域整備課)

2. 地区別都市計画区域面積及び人口

(平成25年3月31日現在)

地区	区分	用途地域		用途地域外	
		人口 (人)	面積 (ha)	人口 (人)	面積 (ha)
大月町		3,905	159.9	2,007	1,245.1
賑岡町		0	0.0	3,190	1,072.0
富浜町		1,135	49.2	2,727	1,279.8
七保町		612	10.7	1,445	741.3
猿橋町		2,781	131.7	1,822	420.3
合計		8,433	351.5	11,191	4,758.5

(資料：地域整備課)

3. 用途地域面積

(平成25年3月31日現在)

項目	面積 (ha)	構成比 (%)
第1種低層住居専用地域	69.0	19.6
第1種中高層住居専用地域	1.2	0.3
第1種住居地域	176.0	50.1
準住居地域	80.3	22.8
近隣商業地域	7.5	2.1
商業地域	17.5	5.0
合計	351.5	100.0

(資料：地域整備課)

4. 道路の現況

(平成25年4月1日現在)

区分 道路別	路線数	実延長 (m)	構 成 比 (%)	舗 装		改 良		自 動 車 交 通 不 能	
				延 長 (m)	舗 装 率 (%)	延 長 (m)	改 良 率 (%)	延 長 (m)	交 通 不 能 率 (%)
総 数	850	364,037	100.0	302,172	83.0	253,995	69.8	31,654	8.7
国 道	2	57,951	15.9	57,951	100.0	44,980	77.6	-	-
県 道	13	39,076	10.7	39,076	100.0	23,798	60.9	-	-
市 道	835	267,010	73.3	205,145	76.8	185,217	69.4	31,654	11.9

国道20号 31,357m 国道139号 820m 一般国道指定外25,774m

(資料：国土交通省、富士東部建設事務所、建設課)

5. 橋梁の現況

(平成25年4月1日現在)

区分 道路別	橋 数	延 長 (m)	永 久 橋		木 橋		永 久 橋 ・ 木 橋 の う ち				永 久 率 (%)
			橋 数	延 長 (m)	橋 数	延 長 (m)	荷 重 制 限 橋		交 通 不 能 橋		
							橋 数	延 長 (m)	橋 数	延 長 (m)	
総 数	356	9,080.9	339	8,978.9	17	102	5	196.0	38.0	546.0	95.2
国 道	68	3,058.3	68	3,058.3	0	0	0	0.0	0.0	0.0	100.0
県 道	51	1,017.6	51	1,017.6	0	0	0	0.0	0.0	0.0	100.0
市 道	237	5,005.0	220	4,903.0	17	102	5	196.0	38.0	546.0	92.8

(資料：国土交通省、富士東部建設事務所、建設課)

6. 市道整備状況の推移

(単位：m)

区分		年度					
		20	21	22	23	24	25
実延長		263,948	264,245	266,808	265,759	265,987	267,010
実延長のうち	改良済延長 (改良率)	180,735 (68.5%)	181,177 (68.6%)	182,857 (68.5%)	183,504 (69.0%)	184,216 (69.3%)	185,217 (69.4%)
	舗装済延長 (舗装率)	199,196 (75.5%)	200,499 (75.9%)	202,981 (76.1%)	203,705 (76.7%)	204,104 (76.7%)	205,145 (76.8%)
	自動車交通 不能道延長	32,992	32,893	33,099	31,745	31,647	31,654

(資料：建設課)

7. 市道橋梁整備状況の推移

(単位：ヶ所・m)

区分			年度					
			20	21	22	23	24	25
木橋	箇所数		17	17	17	17	17	17
	延長		102	102	102	102	102	102
永久橋	箇所数		207	209	217	217	218	220
	延長		4,471	4,511	4,845	4,850	4,863	4,903
合計	箇所数		224	226	234	234	235	237
	延長		4,573	4,613	4,947	4,952	4,965	5,005
永久橋率 (%)			92.4	92.5	92.7	92.7	92.8	92.8
木橋・永久橋のうち	荷重制限橋	箇所数	3	3	5	5	5	5
		延長	179	179	196	196	196	196
	交通不能橋	箇所数	34	34	38	38	34	38
		延長	322	322	546	546	322	546

(資料：建設課)

8. 構造別建物棟数及び面積の推移

(各年1月1日)

区 分		2 3		2 4		2 5	
		棟 数	床 面 積	棟 数	床 面 積	棟 数	床 面 積
総 数		16,682	2,060,012	16,705	2,063,121	16,591	2,063,248
課 税 家 屋	総 数	15,126	1,924,222	15,169	1,932,943	15,121	1,936,562
	木 造	11,704	1,362,356	11,728	1,365,431	11,683	1,366,771
	非木造	3,422	561,866	3,441	567,512	3,438	569,791
非 課 税 家 屋		101	23,813	84	18,929	81	18,536
免 税 点 以 下 の 家 屋		1,455	111,977	1,452	111,249	1,389	108,150
課 税 建 物 用 途 別	総 数	11,704	1,362,356	11,728	1,365,431	11,683	1,366,771
	木 住 宅	8,867	1,238,874	8,902	1,242,936	8,909	1,246,189
	店 舗 (事業所・銀行含)	124	12,378	124	12,701	124	12,735
	造 工 場 及 び 倉 庫	744	51,077	730	49,710	710	48,189
	そ の 他	1,969	60,027	1,972	60,084	1,940	59,658
	非 総 数	3,422	561,866	3,441	567,512	3,438	569,791
途 木 造	住 宅 ・ ア パ ー ト	1,018	162,728	1,029	164,275	1,035	166,168
	そ の 他	2,404	399,138	2,412	403,237	2,403	403,623

(資料：税務課 固定資産の概要調書)

9. 市営住宅戸数の推移

(年度末現在)

区 分		1 9	2 0	2 1	2 2	2 3	2 4
木	造	17戸	17戸	17戸	17戸	17戸	17戸
非	木 造	661	661	661	661	657	657
合	計	678	678	678	678	674	674

(資料：建設課)

10. 市営住宅の現況

(平成26年3月31日現在)

地区名	団地名	建設年度	戸数	構造	敷地面積	戸当り積	所在地
初狩町	初狩団地	S 4 2	10	簡平	2,797.74m ²	36.63m ²	中初狩2,484
		4 2	10	〃		32.19	
大月	大月団地	2 3	2	木造	222.97	33.05	大月2-8-32
	花咲団地	H 1 0	16	中耐	1,847.23	59.96	花咲1,557-1
						72.47	
						71.93	
						97.91	
	駒橋団地	3 0	8	簡平	3,543.73	19.83	駒橋3-2
			12	〃		36.36	
			8	〃		36.36	
			6	〃		36.36	
	仲山団地	3 2	5	木造	1,532.00	29.75	駒橋1-5
みどう団地	H 6	10	中耐	1,289.99	82.61	花咲1,560	
		10	〃		69.68		
賑岡町	岩殿団地	4 3	10	簡平	3,202.56	36.63	畑倉2,446
			6	〃		32.19	
	畑倉団地	4 4	10	〃	2,800.24	36.63	畑倉1,240-1
			10	〃		32.19	
	浅利団地	4 7	4	〃	9,979.94	34.83	浅利440-1
			12	〃		38.58	
			6	〃		37.46	
			24	中耐		52.63	
			4	簡平		41.51	
	4 9	32	中耐	52.63			
石動団地	5 7	24	〃	16,668.00	71.57	強瀬1,848	
		24	〃		71.57		
		24	〃		71.57		
		24	〃		71.57		
		30	〃		71.57		
		24	〃		71.57		
下和田団地	3 8	10	簡平	5,947.93	36.63	下和田913	
		10	〃		32.19		
		2	〃		36.63		下和田932
		2	〃		32.19		
		10	〃		36.63		
		10	〃		32.19		
猿橋町	殿上団地	3 7	19	〃	1,877.67	32.19	殿上559
			10	〃		36.63	
	梨木ヶ原団地	3 9	10	〃	3,289.59	32.19	猿橋1,627
			10	〃		32.19	
			8	〃		32.19	
			8	〃		36.63	
アツクメ団地	5 3	30	中耐	6,678.00	62.93	猿橋289	
		30	〃		65.03		
恋路団地	6 3	30	〃	8,634.47	71.79	藤崎632	
		30	〃		71.79		
		H 2	30		〃		71.79
富浜町	横吹団地	5 1	30	〃	6,291.49	62.51	鳥沢909
		5 2	30	〃	60.98		
		5 3	20	〃	62.93		

※花咲団地のうち4戸は特定公共賃貸住宅である。

(資料：建設課)

上下水道

1. 上水道の状況

区分		年度					
		2 0	2 1	2 2	2 3	2 4	2 5
計 画 給 水 人 口 (人)		45,890	45,890	45,890	45,890	45,890	45,890
給 水 区 域 内 人 口 (人)		44,320	44,194	43,500	43,029	41,646	41,345
現 在 給 水 人 口 (人)		40,287	40,307	39,819	39,165	38,741	38,098
給 水 戸 数 (戸)		16,196	16,263	16,246	16,204	16,221	15,078
給 水 普 及 率 (%)		90.9	91.2	91.5	91.0	93	92
施 設 能 力 (m ³ /日)		51,222	40,122	40,122	39,980	37,320	37,320
取 水 能 力 (m ³ /日)		51,222	43,822	43,822	41,370	36,530	36,530
年 間 給 水 量	年 間 配 水 量 (千m ³)	6,722	7,526	7,003	6,921	6,421	6,371
	年 間 有 収 水 量 (千m ³)	4,795	4,871	4,877	4,787	4,668	4,586
	有 収 率 (%)	71.3	64.7	69.6	69.1	73	72
一 日 当 た り の 給 水 量	計 画 一 日 最 大 給 水 量 (m ³)	29,620	29,620	29,620	29,620	29,620	29,620
	一 日 最 大 給 水 量 (m ³)	21,530	21,990	21,345	21,618	20,775	19,414
	一 日 平 均 給 水 量 (m ³)	18,416	20,619	19,187	18,909	17,594	17,457
	有 収 水 量 (m ³)	13,138	13,346	13,363	13,115	12,756	12,565
一 日 一 人 当 た り の 給 水 量	計 画 一 人 一 日 最 大 給 水 量 (リットル)	645	645	645	645	645	645
	一 人 一 日 最 大 給 水 量 (リットル)	534	546	536	552	536	510
	一 人 一 日 平 均 給 水 量 (リットル)	457	512	482	483	454	458
	有 収 水 量 (リットル)	326	331	336	335	329	330

(資料：東部地域広域水道企業団)

2. 簡易水道の状況

区分		年度					
		2 0	2 1	2 2	2 3	2 4	2 5
計 画 給 水 人 口 (人)		13,146	13,146	12,375	12,375	12,215	12,215
給 水 区 域 内 人 口 (人)		8,044	7,890	7,626	7,433	7,242	7,051
現 在 給 水 人 口 (人)		8,044	7,890	7,626	7,433	7,242	7,051
給 水 戸 数 (戸)		2,591	2,627	2,604	2,574	2,542	2,566
給 水 普 及 率 (%)		100.0	100.0	100.0	100.0	100	100
施 設 能 力 (m ³ /日)		3,465	3,465	4,417	4,417	4,377	4,377
取 水 能 力 (m ³ /日)		3,986	3,986	4,417	4,417	4,377	4,377
年 間 給 水 量	年 間 配 水 量 (千 m ³)	1,117	1,132	1,110	1,141	1,126	1,105
	年 間 有 収 水 量 (千 m ³)	848	836	863	866	833	811
	有 収 率 (%)	75.9	73.9	77.8	75.9	74	73
一 日 当 た り の 給 水 量	計 画 一 日 最 大 給 水 量 (m ³)	3,465	3,465	3,559	3,559	3,519	3,519
	一 日 最 大 給 水 量 (m ³)	3,975	4,201	4,127	4,109	4,175	4,312
	一 日 平 均 給 水 量 (m ³)	3,061	3,100	3,039	3,125	3,086	3,027
	有 収 水 量 (m ³)	2,326	2,291	2,365	2,371	2,283	2,223
一 日 一 人 当 た り の 給 水 量	計 画 一 日 最 大 給 水 量 (m ³)	0.43	0.44	0.47	0.48	0	0
	一 日 最 大 給 水 量 (m ³)	0.49	0.53	0.54	0.55	1	1
	一 日 平 均 給 水 量 (m ³)	0.38	0.39	0.40	0.42	0	0
	有 収 水 量 (m ³)	0.29	0.29	0.31	0.32	0	0

(資料：地域整備課)

3. 上水道水源別取水能力

(平成25年3月31日)

施 設 名		名 称	種 別	位 置	取 水 量 (m ³ /日)
上 水 道 (取水能力 43,822m ³ /日)	大 月 市	九 鬼 水 源	伏流水	都留市九鬼	7,000
		堂 地 水 源	地下水	大月市下花咲	廃止
		猿 橋 水 源	湧 水	〃 猿橋町小沢	廃止
		下 和 田 水 源	地下水	〃 七保町下和田	廃止
		百 蔵 水 源	湧 水	〃 七保町下和田	廃止
		加 良 沢 水 源	地下水	〃 富浜町鳥沢	廃止
		久 保 水 源	地下水	〃 猿橋町藤崎	廃止
		大 島 水 源	地下水	〃 七保町葛野	廃止
		深 城 水 源	表流水	〃 七保町下和田	18,000
	花 咲 水 源	地下水	〃 大月町花咲	800	
	上 野 原 市	三 二 山 水 源	表流水	上野原市桐原	10,010
		新 田 水 源	地下水	〃 新田	廃止
鶴 島 水 源		伏流水	〃 鶴島	720	

注：平成18年度から企業団給水開始に伴い水源は上野原市を含む (資料：東部地域広域水道企業団)

4. 簡易水道地区別箇所及び取水量

(平成25年3月31日)

地 区 別	箇所数	水 源 種 別 箇 所 数				取 水 量 (m ³ /日)	
		表 流 水	伏 流 水	地 下 水	湧 水		
笹 子	3	0	0	1	2	(推定)	474
初 狩	5	0	0	2	3	(推定)	1,090
大 月	2	2	0	0	0	(推定)	1,015
賑 岡	1	1	0	0	0	(推定)	121
七 保	1	1	0	0	0	(推定)	62
猿 橋	3	3	0	0	0	(推定)	152
富 浜	2	2	0	0	0	(推定)	239
梁 川	2	2	0	0	0	(推定)	95
計	19	11	0	3	5	(推定)	3,248

(資料：地域整備課 簡易水道担当)

5. 水利用区分別及び水源別取水量

(平成25年3月31日現在)

利 用 区 分	合 計	水 源 別				
		河 川 水	地 下 水	湧 水	伏 流 水	
		m ³ /日	m ³ /日	m ³ /日	m ³ /日	
水道用水	上 水 道	36,530	28,010	800	0	7,720
	簡 易 水 道	3,248	1,684	1,106	458	0
農 業 用 水		134,784	134,784	-	-	-
合 計		174,562	164,478	1,906	458	7,720

(資料：東部広域水道企業団・生活環境課・産業観光課)

6. 農業用水地区別利用状況

(平成25年3月31日現在)

地 区 別	取水施設 箇所数	かんがい 面積(ha)	用 水 量	
			m ³ /秒	m ³ /日
笹 子 町	6	15.0	0.13	11,232
初 狩 町	9	33.3	0.22	19,008
大 月 町	14	75.5	0.42	36,288
賑 岡 町	7	43.5	0.27	23,328
七 保 町	3	26.7	0.16	13,824
猿 橋 町	5	38.0	0.21	18,144
富 浜 町	4	7.0	0.04	3,456
梁 川 町	7	17.5	0.11	9,504
合 計	55	256.5	1.56	134,784
大 月 ・ 猿 橋 町	五ヶ堰用水	4.5	0.25	21,600
猿 橋 町	小篠溜池	11.0	貯 水 量	90,000m ³

(資料：産業観光課)

7. 公共下水道整備状況及び普及状況

区 分 / 年 度		平成20年度末	平成21年度末	平成22年度末	平成23年度末	平成24年度末
① 排水面積	(h a)	25.51	4.55	0.92	0.02	0.90
	(h a)	193.23	161.26	162.18	162.20	164.00
② 管路施設延長	(m)	622	805	216	136	529
	(m)	41,863	42,668	42,884	43,020	43,549
③ 供用開始人口	(人)	114	139	23	23	222
	(人)	4,128	4,244	4,267	4,290	4,526
④ 普及率	(%)	14.0	14.5	14.8	15.1	16.2
⑤ 水洗化済人口	(人)	91	157	157	145	101
	(人)	2,419	2,576	2,733	2,878	2,979
⑥ 水洗化率	(%)	58.6	60.4	64.0	67.1	65.8

(資料：地域整備課)

供用開始 : 平成16年度

普及率 = 供用開始人口累計 ÷ 行政人口 × 100

水洗化率 = 水洗化済人口累計 ÷ 供用開始人口累計 × 100

運輸・通信

運輸・通信

1. 車種別自動車保有台数の推移

(単位：台)

区分		年次					
		19	20	21	22	23	24
貨物用	普通車	483	468	472	456	437	449
	小型車	1,049	980	946	925	902	873
	被けん引車	0	4	5	5	4	4
乗合用バス		77	70	67	68	71	63
乗用	普通車	4,055	3,991	4,005	3,979	3,971	3,946
	小型車	6,183	6,036	5,857	5,814	5,730	5,617
特種用途車		436	430	440	431	418	410
大型特殊車		95	96	97	97	97	96
小型二輪車		268	282	299	306	319	329
小計		12,646	12,357	12,188	12,081	11,949	11,787
軽自動車		8,897	9,063	9,107	9,224	9,239	9,533
原動機付自転車		2,559	2,514	2,415	2,339	2,222	2,277
合計		24,102	23,934	23,710	23,644	23,410	23,597

(資料：関東運輸局山梨運輸支局・税務課)

2. JR・私鉄駅別乗客数

(単位：人)

駅名		年度				
		20	21	22	23	24
J	梁川	89,293	84,723	82,685	-	-
	鳥沢	386,727	368,011	353,238	345,780	338,247
	猿橋	609,586	591,321	582,032	574,199	574,600
	大月	1,953,593	1,895,572	1,913,105	1,886,045	1,977,929
	初狩	156,591	145,427	142,943	139,153	-
R	笹子	54,026	52,180	51,968	-	-
	計	3,249,816	3,137,234	3,125,971	3,075,684	2,890,776
私鉄	富士急行 大月	1,055,648	1,069,121	1,012,641	1,015,541	1,373,617
合計		4,305,464	4,206,355	4,138,612	4,091,225	4,264,393

(資料：JR東日本八王子支社・富士急行(株))

※JRについては、乗車人数のみ・私鉄については、乗降者人数の合計。

※平成23年度から、無人駅(梁川・笹子)については開示ができませんこととなりました。

3. 国道20号線交通量の推移

年度 地点名	17	18	19	20	21	22	23	24	25
猿橋町猿橋	14,152 (19,345)	***	***	***	***	14,674 (18,948)	***	***	***
笹子町黒野田	8,144 (11,773)	***	***	***	***	6,644 (9,434)	***	***	***

秋12h (7時~19時) 方向上下計
 () 内秋24h (7時~7時)
 *** 観測設定無し

(資料：国土交通省大月出張所)

4. 中央自動車道大月インター交通量

年度	総台数		流入車		流出車	
	総台数	1日平均台数	台数	1日平均台数	台数	1日平均台数
14	2,944,666	8,067	1,511,193	4,140	1,433,473	3,927
15	2,905,030	7,959	1,470,947	4,030	1,434,083	3,929
16	2,894,754	7,930	1,472,003	4,032	1,422,751	3,897
17	2,768,809	7,585	1,414,538	3,875	1,354,271	3,710
18	2,756,739	7,553	1,403,838	3,846	1,352,901	3,707
19	2,831,625	7,737	1,432,526	3,914	1,399,099	3,823
20	2,826,664	7,744	1,438,948	3,942	1,387,716	3,802
21	2,801,538	7,675	1,410,732	3,865	1,394,333	3,820
22	4,202,945	11,515	2,109,611	5,780	2,093,344	5,735
23	3,184,069	8,700	-	-	-	-
24	3,231,871	8,854	-	-	-	-
25	2,671,452	7,319	-	-	-	-

注：料金無料車が含まれる。

(資料：中日本高速道路株式会社)

注：平成23年度より、流入車・流出車の項目は総台数のみとします。

6. 郵便物取扱数の推移

(1) 通常郵便物

年 度	総 数		通 常 普 通		通 常 書 留		普 通 速 達		書 留 速 達	
	引	受配達	引	受配達	引	受配達	引	受配達	引	受配達
9	2,313,518	4,550,857	2,210,433	4,412,791	63,757	88,196	30,978	43,564	8,350	6,306
10	2,671,037	4,571,941	2,575,779	4,428,667	56,763	93,938	31,925	43,630	6,570	5,706
11	2,297,149	5,453,753	2,211,723	5,309,548	54,903	98,147	25,436	40,919	5,087	5,103
12	2,343,278	4,089,325	2,261,623	3,986,577	51,150	66,681	24,669	29,807	5,836	6,260
13	1,774,184	5,842,952	1,691,084	5,731,615	57,002	74,051	20,295	33,169	5,803	4,117
14	1,615,454	5,319,331	1,543,929	5,206,765	52,787	79,216	14,171	29,624	4,567	3,726
15	2,064,348	4,916,093	1,985,707	4,817,930	52,690	69,439	14,191	25,378	1,760	3,346
16	1,992,508	4,550,085	1,942,836	4,460,493	32,815	64,358	14,035	22,393	2,822	2,841
17	1,845,877	4,253,012	1,797,502	4,160,920	36,454	68,796	9,105	20,489	2,816	2,807
18	1,379,160	2,138,788	1,348,126	2,079,969	23,485	42,422	5,843	14,433	1,706	1,964
19	1,310,202	2,356,220	1,280,719	2,279,593	22,311	60,796	5,551	14,064	1,621	1,767
20	1,216,632	2,242,169	1,190,795	2,170,795	19,720	56,141	4,625	13,611	1,492	1,622

注：平成17年度以前は大月・猿橋・鳥沢郵便局の集計
平成18年度以降は大月郵便局のみ
平成21年度以降は公表していない

(資料：各郵便局)

(2) 小包郵便物

年 度	総 数		通 常 普 通		通 常 書 留		普 通 速 達		書 留 速 達	
	引	受配達	引	受配達	引	受配達	引	受配達	引	受配達
9	12,736	39,129	12,012	35,244	346	2,063	233	1,546	145	276
10	14,120	40,182	13,002	37,094	849	1,837	145	929	124	322
11	10,334	37,164	9,443	34,070	575	1,930	178	837	138	327
12	14,574	35,824	13,580	33,653	748	1,482	96	457	150	232
13	8,763	36,904	6,131	35,437	1,129	899	1,344	393	159	175
14	16,565	104,201	10,575	41,857	5,466	41,033	336	20,844	188	467
15	13,425	45,258	11,507	41,524	1,246	2,718	516	545	156	471
16	19,899	55,239	17,636	51,309	1,350	3,077	876	739	34	114
17	20,520	61,534	16,480	54,650	1,004	2,836	3,022	4,016	14	32
18	14,088	32,573	10,712	28,932	822	1,496	2,552	2,128	2	17
19	13,383	28,774	10,176	25,498	781	1,346	2,424	1,915	2	15
20	20,825	35,783	17,042	32,084	903	1,644	2,875	2,038	5	17

注：平成17年度以前は大月・猿橋・鳥沢郵便局の集計
平成18年度以降は大月郵便局のみ
平成21年度以降は公表していない

(資料：各郵便局)

6. 電話加入台数及び普及状況の推移

(各年度末現在)

項目		年度				
		20	21	22	23	24
一般加入電話数		7,342	6,973	6,500	6,134	5,666
地域集団電話数		-	-	-	-	-
公衆電話数		80	75	74	67	63
総数		7,422	7,048	6,574	6,201	5,729
普及率	一般地域 人口100人当り台数					
	電話 1世帯当り台数					
	公衆 人口1,000人当り台数					
	電話 1km ² 当り台数					

(資料：NTT東日本山梨支店)

項目		年度				
		20	21	22	23	24
INSネット64加入数		914	854	766	707	557
INSネット1500加入数		3	3	3	3	3

(資料：NTT東日本山梨支店)

市 民 生 活

市民生活

1. 市民所得

(1) 総生産額及び分配所得の推移

年 度	市内総生産 (千円)	市民所得 (千円)	市民1人当り		就業者1人当り	
			総 生 産 (千円)	分配所得 (千円)	総 生 産 (千円)	分配所得 (千円)
平成12年	97,345,538	88,679,028	2,939	2,677	7,117	6,484
平成17年	88,757,713	73,373,415	2,874	2,376	7,897	6,528
平成22年	75,787,882	69,224,472	2,695	2,462	7,381	6,742

(資料：平成22年度山梨県市町村民所得推計報告)

(2) 市内総生産

(平成22年度)

項 目	所得額 (千円)	構成比 (%)
第 1 次 産 業	489,541	0.6
農 業	157,006	0.2
林 業	332,535	0.4
漁 業	-	-
第 2 次 産 業	13,969,668	18.4
鉱 業	287,887	0.4
建 設 業	3,495,324	4.6
製 造 業	10,186,457	13.4
第 3 次 産 業	61,673,682	81.4
卸売・小売業	4,536,437	6.0
金融・保険・不動産業	2,436,008	3.2
運輸・通信業	8,110,428	10.7
電気・ガス・水道業	7,468,374	9.9
サービス業	18,939,676	25.0
不動産業	15,073,071	19.9
公 務	5,109,688	6.7
計	76,132,891	100.5
輸入品に課せられる税・関税	56,272	
総資本形成に係る消費税	401,281	0.5
市 内 総 生 産	75,787,882	100.0

(資料：平成22年度山梨県市町村民所得推計報告)

(3) 市民所得の分配

(平成22年度)

項 目	所得額 (千円)	構成比 (%)
1. 雇用者所得	50,565,982	73.0
(1) 賃金・俸給	42,303,328	61.1
(2) 社会保障雇主負担	8,262,654	11.9
2. 財産所得	2,873,980	4.2
(1) 一般財政	△ 491,701	-0.7
(2) 対家計民間非営利団体	61,543	0.1
(3) 家計	3,304,138	4.8
a. 利子	799,384	1.2
b. 配当	391,921	0.6
c. 賃貸料	469,852	0.7
d. 財産所得	1,642,981	2.4
3. 企業所得	15,784,510	22.8
(1) 民間法人企業 (配当控除後)	5,466,131	7.9
(2) 公的企業	482,925	0.7
(3) 個人企業	9,835,454	14.2
a. 農林・水産業	269,504	0.4
b. その他の産業	2,779,508	4.0
c. 持家	6,786,442	9.8
市民分配所得	69,224,472	100.0

(資料：平成22年度山梨県市町村民所得推計報告)

2. 社会福祉
 (1) 市内保育所の現況

(平成25年4月1日現在)

保育所別	区分	保育所児童数		建物面積			屋外 運動場	保育士数	給食施設 の有無	定員1人当 り建物面積	定員1人当 り屋外運動場	入所率
		定数	入所数	鉄骨鉄筋 木造	計	計						
公立	総数	220	119	1,383㎡	0㎡	1,383㎡	1,316㎡	22人	-	6.1㎡	5.8㎡	54.1
	初狩保育所	90	38	597	-	597	566	7	有	6.6	6.3	42.2
	富浜保育所	90	71	425	-	425	530	13	〃	4.7	5.9	78.9
	梁川保育所	廃止	廃止	-	-	0	-	0	〃	0.0	0.0	0.0
	瀬戸保育所	40	10	361	-	361	220	2	〃	8.0	4.9	25.0
	浅川保育所	廃止	廃止	-	-	-	-	-	-	0.0	0.0	0.0
	奈良子保育所	廃止	廃止	-	-	-	-	-	-	0.0	0.0	0.0
私立	総数	210	190	634	508	1,142	1,787	24	-	6.2	9.7	90.5
	笹子保育園	休園	休園	-	-	-	-	-	-	0.0	0.0	0.0
	真木保育園	60	35	-	304	304	750	5	有	5.1	12.5	58.3
	大月保育園	90	101	634	-	634	637	13	〃	7.0	7.1	112.2
	ふたば保育園	60	54	-	204	204	400	6	〃	3.4	6.7	90.0

(資料：福祉課)

(2) 保育所(園)児童数の推移

(各年4月1日現在)

施設名	年 定 数	公立保育所						施設名	年 定 数	私立保育園							
		計	0歳児	1歳児	2歳児	3歳児	4歳児			5歳児	計	0歳児	1歳児	2歳児	3歳児	4歳児	5歳児
初狩 保育所	17	44	0	2	3	13	13	13	17	11	0	0	2	3	2	4	
	18	39	0	0	4	7	16	12	18	11	0	0	2	3	2	4	
	19	62	1	5	6	17	15	18	19								
	20	59	0	5	6	12	20	16	20								
	21	90	57	1	6	5	12	13	20	20							
	22		52	1	5	6	14	13	13								
	23		47	1	1	6	10	16	13		19年度から休園						
	24		44	0	6	1	11	10	16								
	25		38	0	4	8	4	13	9								
富浜 保育所	17	92	2	5	12	15	26	32	17	45	0	1	6	14	14	10	
	18	88	3	7	16	15	21	26	18	57	0	2	8	14	19	14	
	19	89	2	7	13	20	20	27	19	67	0	3	6	20	17	21	
	20	84	5	5	11	19	23	21	20	60	0	1	6	17	19	17	
	21	90	76	3	7	11	14	18	23	21	56	0	4	6	11	16	19
	22		72	0	9	10	21	12	20	22	51	0	0	10	10	13	18
	23		70	0	4	15	17	22	12	23	42	0	1	3	12	11	15
	24		79	0	7	9	24	17	22	24	31	0	1	1	5	11	13
	25		71	1	6	9	16	23	16	25	35	0	3	8	6	7	11
梁川 保育所	17	15	0	1	2	3	6	3	17	88	4	16	16	15	17	20	
	18	18	1	0	2	4	5	6	18	94	5	17	20	16	17	19	
	19								19	103	5	16	24	19	18	21	
	20	45							20	103	7	16	19	21	20	20	
	21								21	90	103	6	15	20	19	22	21
	22								22		101	4	20	17	17	22	21
	23								23		99	3	14	20	22	18	22
	24								24		95	8	8	15	25	21	18
	25								25		101	3	23	11	20	24	20
瀬戸 保育所	17	22	0	0	1	4	6	11	17	68	3	8	11	18	15	13	
	18	14	0	1	1	1	5	6	18	65	2	5	12	14	17	15	
	19	15	0	1	3	3	3	5	19	67	2	5	12	13	18	17	
	20	45	15	0	1	1	3	7	3	20	63	1	5	9	16	16	16
	21		16	0	2	2	2	3	7	21	67	2	5	10	17	16	17
	22		13	0	1	4	4	1	3	22	63	2	3	11	10	21	16
	23		9	0	0	2	3	3	1	23	57	3	5	7	11	10	21
	24		11	0	0	0	1	6	4	24	47	1	10	7	8	11	10
	25		10	0	2	2	0	1	5	25	54	3	6	15	10	9	11
浅川 保育所	17								17	169	3	10	22	35	46	53	
	18								18	160	3	8	20	32	46	51	
	19								19	161	6	11	20	39	41	44	
	20	30							20	150	3	13	18	29	45	42	
	21								21	270	145	1	17	17	35	28	47
	22								22		135	1	10	25	35	36	28
	23								23		118	1	8	17	28	39	25
	24								24		126	1	12	10	28	39	36
	25								25		119	1	12	19	20	37	30
奈良子 保育所	17								17	218	7	28	33	49	52	49	
	18								18	237	7	25	40	53	53	59	
	19								19	230	7	22	42	49	55	55	
	20	30							20	222	8	25	34	48	52	55	
	21								21	230	221	8	20	40	46	51	56
	22								22		206	6	24	31	39	54	52
	23								23		185	6	18	28	38	39	56
	24								24		177	9	21	30	39	39	39
	25								25		190	6	32	34	36	40	42

表記上の注意

- 1 児童数は、受託を含め総数を記入。
- 2 市外への委託は含めない。
- 3 職員数は、所長と保育士の合計数。

(資料：福祉課)

(3) 総合福祉センターの利用状況

(平成24年度)

区分	総数	児童母子 福祉センター	障害者 福祉センター	保健 センター	老人福祉 センター	多目的 ホール
利用回数	1,686	273	848	203	99	263
利用人員	37,015	8,912	8,095	4,556	7,360	8,092

(資料：福祉課)

注：利用回数には児童館及び入浴のみ利用者を除く。

(4) 身体障害者数の推移

(各年度末現在)

年度	総数		視覚障害		聴覚平衡機能障害		音声・言語機能障害		肢体不自由		内部障害	
	18才未満	18才以上	18才未満	18才以上	18才未満	18才以上	18才未満	18才以上	18才未満	18才以上	18才未満	18才以上
14	19	1,005	0	86	1	92	0	10	16	551	2	266
15	19	1,047	0	91	1	92	0	15	16	556	2	293
16	17	1,118	0	96	2	96	0	18	14	582	1	326
17	17	1,141	0	97	2	92	0	19	13	576	2	357
18	15	1,182	0	98	2	95	0	18	12	588	1	383
19	15	1,192	1	102	2	93	0	17	11	592	1	388
20	15	1,184	1	97	2	92	0	17	11	580	1	398
21	17	1,243	1	107	2	99	0	18	12	601	2	418
22	18	1,402	1	101	1	105	0	20	12	672	4	504
23	15	1,480	1	101	1	114	0	18	9	728	4	519
24	13	1,138	1	72	1	90	0	13	8	523	3	440

(資料：福祉課)

(5) 等級別身体障害者数の推移

(各年度末現在)

年 度	総 数		1 級		2 級		3 級		4 級		5 級		6 級	
	18才未満	18才以上	18才未満	18才以上	18才未満	18才以上	18才未満	18才以上	18才未満	18才以上	18才未満	18才以上	18才未満	18才以上
1 4	19	1,005	11	349	1	186	4	154	0	194	3	61	0	61
1 5	19	1,047	11	361	1	189	4	168	0	213	3	59	0	57
1 6	17	1,118	7	392	3	203	3	167	3	236	1	62	0	58
1 7	17	1141	8	409	2	199	2	170	3	244	2	63	0	56
1 8	15	1182	7	428	2	206	2	175	2	257	2	61	0	55
1 9	15	1192	7	436	3	200	2	174	2	261	1	64	0	57
2 0	15	1184	7	426	2	199	2	162	2	273	0	66	2	58
2 1	17	1243	7	443	2	210	3	175	2	284	1	68	2	63
2 2	18	1402	9	500	3	215	2	194	2	355	0	74	2	64
2 3	15	1480	6	504	3	238	3	203	1	384	0	73	2	78
2 4	13	1138	6	401	3	167	3	169	1	301	0	49	0	51

(資料：福祉課)

(6) 生活保護世帯数の推移

(各年度末現在)

年度		19	20	21	22	23	24
区分	世帯数	81	82	90	115	133	146
人	実数	107	105	114	138	159	187
員	保護率	3.5	3.5	3.8	4.8	5.7	6.8

注：保護率は1,000人当り

(資料：福祉課)

(7) 生活保護費の推移

(各年度末現在)

(単位：千円)

年度		19	20	21	22	23	24
区分	生活保護費総額	215,080	207,416	244,517	307,426	334,505	307,520
	生活扶助費	51,551	54,215	62,527	76,887	81,566	94,424
	医療扶助費	141,045	128,653	157,706	204,932	221,829	174,348
	住宅扶助費	4,978	6,661	7,418	10,478	12,306	16,530
	その他の扶助費	17,506	17,887	16,866	15,129	18,804	22,218

(資料：福祉課)

3. 年金・保険
 (1) 拠出年金給付状況

年 度		(各年度末現在)					(単位：人・件・千円)	
		19	20	21	22	23	24	
被 保 険 者 数	総 数	6,867	6,723	6,572	6,225	5,918	5,739	
	第1号	強 制	4,492	4,428	4,381	4,110	3,921	3,848
		任 意	35	38	58	55	53	46
	第3号	2,340	2,257	2,133	2,060	1,944	1,845	
給 付 状 況	総数	件 数	8,234	8,394	8,451	8,463	8,455	8,746
		年 金 額	4,964,307	5,127,655	5,221,247	5,268,421	5,282,493	5,534,378
	老齢基礎年金	件 数	6,126	6,435	6,623	6,769	6,991	7,308
		年 金 額	3,898,289	4,121,028	4,264,428	4,370,276	4,522,102	4,743,304
	老齢年金	件 数	1,520	1,387	1,251	1,133	1,017	898
		年 金 額	552,609	504,261	453,355	409,823	363,784	322,300
	障害基礎年金	件 数	463	469	480	475	378	464
		年 金 額	413,541	418,597	426,443	420,501	336,445	407,930
	障害年金	件 数	40	37	35	31	27	26
		年 金 額	35,446	32,475	30,693	26,931	23,469	22,808
	遺族基礎年金	件 数	80	61	53	48	36	45
		年 金 額	62,186	49,187	42,166	37,522	27,775	35,620
	母子年金	件 数	-	-	-	-	-	-
		年 金 額	-	-	-	-	-	-
	遺児年金	件 数	-	-	-	-	-	-
		年 金 額	-	-	-	-	-	-
寡婦年金	件 数	5	5	9	7	6	5	
	年 金 額	2,236	2,107	4,162	3,368	463	2,416	

(資料：市民課)

注：昭和61年4月1日、年金制度改正により、年金加入者の分類
 障害基礎年金は新法、障害年金は旧法の該当者に分類した

(2) 老齢福祉年金給付状況

年 度	総 数		老 齢 年 金		障 害 年 金	
	件 数	金 額 (千 円)	件 数	金 額 (千 円)	件 数	金 額 (千 円)
1 9	4	1,400	—	—	—	—
2 0	3	1,036	—	—	—	—
2 1	3	1,126	—	—	—	—
2 2	1	405	—	—	—	—
2 3	1	404	—	—	—	—
2 4	0	0	—	—	—	—

(資料：市民課)

注：昭和61年4月1日から、年金制度の改正により年金名称が変わり、障害年金が障害基礎年金となった。

13年度より障害基礎年金は、(1) 拠出年金給付状況に表示した。

(3) 国民健康保険の概況

年 度	住 民 基 本 台 帳		国 民 健 康 保 険		加 入 率 (%) 一世帯当り		
	世 帯 数	人 口	世 帯 数	被 保 険 者 数	世 帯 数	被 保 険 者 数	被 保 険 者 数
1 8	10,846	30,526	6,103	11,880	56.3	38.9	1.95
1 9	10,848	29,956	6,054	11,571	55.8	38.6	1.91
2 0	10,810	29,494	4,557	8,373	42.2	28.4	1.84
2 1	10,729	28,895	4,557	8,346	42.5	28.9	1.83
2 2	10,664	28,326	4,440	8,032	41.6	28.4	1.81
2 3	10,682	27,934	4,411	7,894	41.3	28.3	1.79
2 4	10,698	27,505	4,395	7,745	41.1	28.2	1.76

(資料：保健課)

(4) 保険給付状況

種 別	受診件数	費用額 A=(B+C+D)	保険者負担分 B	一部負担金 C	他法負担金 D	受診率 (%)	1件当り 費用額	1人当り 費用額	
療 養 の 給 付	2 0	111,992	2,385,480,735	1,739,619,495	504,378,413	141,482,827	1,336.90	21,300	284,766
	2 1	114,216	2,549,962,338	1,858,205,136	537,616,511	154,140,691	1,363.43	22,326	304,400
	2 2	106,613	2,571,622,328	1,871,590,070	533,242,747	166,789,511	1,327.35	24,121	320,172
	2 3	109,429	2,572,472,916	1,894,091,761	526,740,019	171,641,136	1,362.42	23,508	320,278
2 4	109,970	2,701,031,952	1,967,599,446	547,966,320	185,466,186	1,419.88	24,562	348,745	
療 養 費	2 0	1,775	18,871,278	14,001,004	4,281,341	588,933	21.19	10,632	2,253
	2 1	1,930	21,403,407	15,628,770	5,068,021	706,616	23.04	11,090	2,555
	2 2	1,988	22,894,740	16,775,462	5,361,964	757,314	24.75	11,516	2,850
	2 3	2,051	20,417,239	14,898,324	4,807,341	711,574	25.53	9,954	2,542
2 4	2,022	26,355,671	19,163,906	6,452,775	738,990	26.12	13,034	3,403	
療 養 諸 費 計	2 0	116,146	2,571,365,745	1,873,833,906	542,684,532	154,847,307	1,358.09	21,134	287,018
	2 1	108,601	2,594,517,068	1,888,365,532	538,604,711	167,546,825	1,386.49	22,139	306,955
	2 2	111,480	2,592,890,155	1,908,990,085	531,547,360	172,352,710	1,352.10	23,890	323,022
	2 3	111,480	2,592,890,155	1,908,990,085	531,547,360	172,352,710	1,387.99	23,258	322,820
2 4	111,992	2,727,387,623	1,986,763,352	554,419,095	186,205,176	1,445.99	24,353	352,148	

(資料：福祉課)

(5) 療養給付の推移

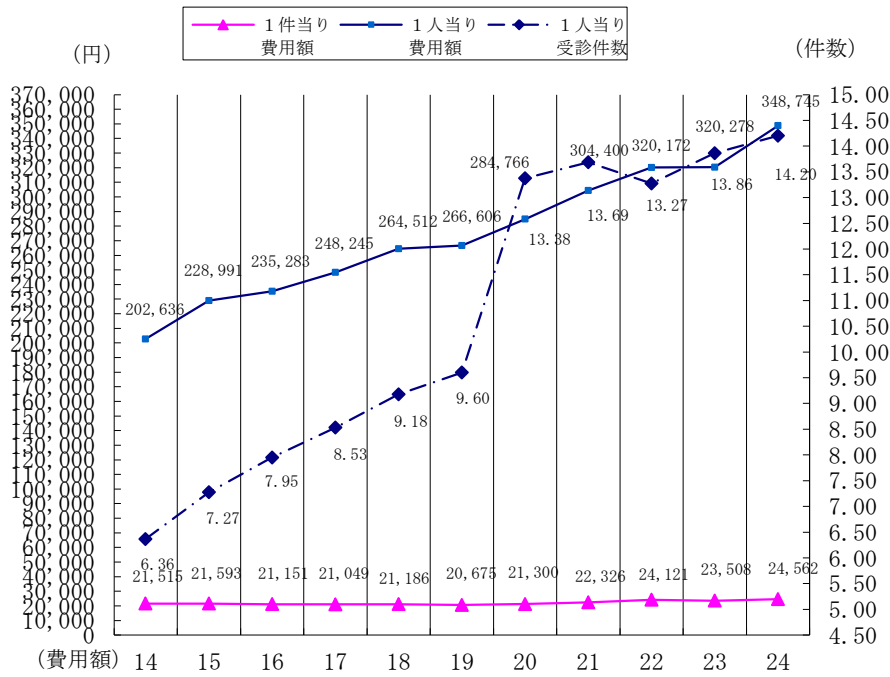

(6) 国民健康保険付加給付状況

(単位：件・円)

年度	総 額		出産育児一時金		葬 祭 費	
	件 数	給 付 額	件 数	給 付 額	件 数	給 付 額
19	268	20,280,000	32	11,200,000	236	9,080,000
20	260	20,180,000	24	8,400,000	236	11,780,000
21	96	12,120,000	24	8,520,000	72	3,600,000
22	84	11,800,000	22	8,700,000	62	3,100,000
23	68	11,870,284	23	9,620,284	45	2,250,000
24	63	10,201,174	19	8,001,174	44	2,200,000

(資料：保健課)

注：平成20年度から75歳以上の葬祭費については後期高齢者制度から支給

4. 介護保険事業の状況

(1) 要介護度別認定者数

(平成25年3月)

区分	要支援1	要支援2	要介護1	要介護2	要介護3	要介護4	要介護5
第1号被保険者	96	146	246	210	209	183	143
第2号被保険者	0	3	2	5	1	8	4
合計	96	149	248	215	210	191	147

(資料：保健介護課)

(2) 在宅介護サービス給付実績

(単位：円)

サービス名	18年度 給付額	19年度 給付額	20年度 給付額	21年度 給付額	22年度 給付額	23年度 給付額	24年度 給付額
訪問介護	150,384,836	146,665,825	140,609,769	140,545,593	139,613,334	140,474,568	150,909,200
訪問入浴	15,762,426	15,660,325	19,371,375	20,033,487	22,958,397	21,376,116	21,704,553
訪問看護	25,323,053	29,580,417	29,353,806	27,706,644	30,161,988	30,404,754	28,331,244
訪問リハビリ	51,480	438,300	536,670	0	22,217,874	102,852	443,322
通所介護	200,446,894	233,537,757	272,103,848	302,844,198	296,598,210	338,414,692	356,787,180
通所リハビリ	52,660,937	58,446,383	61,109,007	61,617,854	55,053,333	51,853,801	57,304,403
福祉用具貸与	41,002,695	41,952,474	46,522,449	48,512,439	50,337,459	47,687,535	46,980,585
短期入所	95,586,563	111,922,433	124,310,165	125,825,250	111,209,238	111,239,469	116,064,972
その他単品	105,877,658	101,149,483	109,875,717	128,241,218	143,780,713	205,463,654	295,868,252
福祉用具購入	2,752,227	2,440,804	1,538,888	2,242,482	2,044,847	1,844,948	2,475,496
住宅改修	8,712,050	7,595,332	8,145,092	7,535,158	7,200,450	6,691,033	7,601,623
合計	698,560,819	749,389,533	813,476,786	865,104,323	881,175,843	955,553,422	1,084,470,830

(資料：保健介護課)

(3) 施設介護サービス給付実績

(単位：円)

サービス名	18年度 給付額	19年度 給付額	20年度 給付額	21年度 給付額	22年度 給付額	23年度 給付額	24年度 給付額
老人福祉施設	346,552,604	376,871,657	374,249,223	369,134,126	380,908,878	365,973,553	362,755,099
老人保健施設	334,131,860	326,824,787	335,460,122	348,388,180	369,574,971	381,571,599	425,712,633
療養型医療施設	87,276,345	67,526,533	16,315,491	23,282,833	14,026,961	14,812,572	16,701,726
合計	767,960,809	771,222,977	726,024,836	740,805,139	764,510,810	762,357,724	805,169,458

(資料：保健介護課)

未現在)
計
1,233
23
1,256

5. 医療・衛生

(1) 医療施設の状況

(各年10月1日現在) (各年3月31日現在)

年次	病 院		診 療 所				歯 科 診 療 所	薬 局
	施設数	病床数	施設数	有床診療所 施設数	無床 病床数	無床		
15	1	243	20	5	36	15	13	12
16	1	243	21	5	36	16	13	12
17	1	243	21	5	36	16	13	12
18	1	243	22	3	26	19	13	13
19	1	243	21	2	22	19	13	13
20	1	243	21	2	22	19	13	13
21	1	239	21	2	22	19	13	12
22	1	230	19	2	22	17	13	12
23	1	223	21	2	22	19	13	13
24	1	223	21	2	22	19	13	13

注：医療法・薬事法に基づく許可及び届け出から

(資料：富士・東部保健福祉事務所)

(2) 医療従事者数及び施設数の推移

年次	従事者数 (各年12月31日現在)							施設数 (各年3月31日現在)				
	医 師	歯 医 科 師	薬 剤 師	助 産 師	保 健 師	看 護 師	准 看 護 師	あんま マッサージ 指 圧 師	はり 師	き ゅう 師	柔 道 師	整 復 師
19	2年に1度の調査											
20	33	17	37	0	9	90	41	10	8	7	4	
21	2年に1度の調査											
22	29	19	31	0	11	97	48	11	7	6	4	
23	2年に1度の調査											
24	25	19	31	0	11	101	40	10	6	5	6	

(資料：富士・東部保健福祉事務所)

注：本市に就業する者の数である。

注：2年に1度の調査である。

(3) 市立中央病院概況の推移

(各年7月1日現在)

項目			年度					
			20	21	22	23	24	25
取 扱 患 者 数	外 来	年 計	73,578	81,200	91,727	84,440	80,362	69,797
		1日平均	251	277	312	286	274	237
	入 院	年 計	25,993	30,566	36,669	36,331	28,489	27,934
		1日平均	71	84	101	99	78	77
	計	年 計	99,571	111,766	128,396	120,771	108,851	97,731
		1日平均	322	361	413	385	352	314
入院外来患者比率 (%)			283.1	265.7	250.1	232.4	282	250
病 床 数			243	230	230	223	223	223
病 床 利 用 率			41.03	37.30	43.63	44.53	35.00	34.31
職 員 数	医 師		74	89	78	83	81	72
	看 護 師		85	87	86	84	85	77
	薬 剤 師		5	5	6	6	7	6
	X 線 技 師		4	4	5	4	6	6
	臨床検査技師		5	5	8	8	9	9
	事 務 員		17	20	17	19	20	18
	そ の 他		41	41	44	48	47	48
計			231	251	244	252	255	236

注：病床数については、平成21年度から230床に変更。

(4) 選択死因順位別死亡者数

年次	1位		2位		3位		4位		5位		その他の 選択死因		選択死因 死亡総数	
	死因名	死者 亡数	死因名	死者 亡数	死因名	死者 亡数	死因名	死者 亡数	死因名	死者 亡数	死者 亡数	死者 亡数	死者 亡数	死者 亡数
15	悪性 新生物	82 (26.1)	心疾患	49 (15.6)	脳血管 疾患	42 (13.4)	肺炎	34 (10.8)	不慮の 事故	17 (5.4)	83 (26.4)	314 (100.0)		
16	悪性 新生物	111 (32.6)	心疾患	59 (17.3)	脳血管 疾患	39 (11.4)	肺炎	32 (9.4)	不慮の 事故	12 (3.5)	88 (25.8)	341 (100.0)		
17	悪性 新生物	100 (34.0)	心疾患	62 (21.1)	脳血管 疾患	51 (17.3)	肺炎	22 (7.5)	不慮の 自殺 (同数)	12 (4.1)	47 (16.0)	294 (100.0)		
18	悪性 新生物	90 (32.0)	心疾患	55 (19.6)	脳血管 疾患	53 (18.9)	肺炎	31 (11.0)	不慮の 自殺 (同数)	14 (5.0)	38 (13.5)	281 (100.0)		
19	悪性 新生物	88 (31.1)	心疾患	58 (20.5)	脳血管 疾患	44 (15.5)	肺炎	35 (12.4)	不慮の 事故	12 (4.2)	46 (16.3)	283 (100.0)		
20	悪性 新生物	81 (28.9)	心疾患	59 (21.1)	脳血管 疾患	46 (16.4)	肺炎	33 (11.8)	不慮の 事故	21 (7.5)	40 (14.3)	280 (100.0)		
21	悪性 新生物	96 (33.9)	心疾患	50 (17.7)	脳血管 疾患	46 (16.3)	肺炎	35 (12.4)	不慮の 事故	14 (4.9)	42 (14.8)	283 (100.0)		
22	悪性 新生物	107 (34.7)	心疾患	56 (18.2)	脳血管 疾患	53 (17.2)	肺炎	40 (13.0)	不慮の 事故	14 (4.5)	38 (12.3)	308 (100.0)		
23	悪性 新生物	94 (31.9)	心疾患	58 (19.7)	肺炎	42 (14.2)	脳血管 疾患	33 (11.2)	老衰 自殺 (同数)	28 (9.5)	40 (13.6)	295 (100.0)		
24	悪性 新生物	86 (31.9)	脳血管 疾患	51 (18.9)	心疾患	50 (18.5)	肺炎	41 (15.2)	不慮の 事故	22 (8.1)	20 (7.4)	270 (100.0)		

注：()内は、構成比%

(資料：富士・東部保健福祉事務所)

(5) 選択死因別死亡率

死因別 年次	選択死 因総数	脳血管 疾患	悪性 新生物	心疾患	不慮の 事故	肺炎・ 気管支炎	老衰	肝疾患	高血圧	自殺
18	92.3	17.4	29.6	18.1	4.6	10.2	2.0	1.0	0.3	2.3
19	94.4	14.7	29.4	19.3	3.7	11.7	2.7	1.0	1.0	4.0
20	96.2	15.6	27.5	20.1	7.1	11.2	2.0	1.8	0.3	3.4
21	97.9	15.9	33.2	17.3	4.9	12.1	1.7	1.7	0.3	2.4
22	109.5	18.8	38.0	19.9	4.9	14.2	2.1	0.7	1.0	3.5
23	106.7	11.2	34.0	21.0	4.7	15.2	5.1	0.7	1.0	5.1
24	110.1	18.8	31.7	18.4	8.1	15.1	5.9	1.8	1.1	1.5

注：死亡率人口1万人対

(資料：富士・東部保健福祉事務所)

(6) 相模川（桂川）水質測定結果（生活環境項目）

測定年月日	河川名	PH水素 イオン 濃度	D (PPM) 溶存 酸素 量	BOD(PPM) 生物化学 的酸素 要求量	COD(PPM) 化学的 酸素 要求量	SS(PPM) 浮遊 物質	大腸菌群数 (MPN/100ml)
17年3月2日	〃	7.9	10.0	0.55	1.35	2.0	5,600
18年3月8日	〃	7.9	11.0	0.8	1.5	2.0	14,000
19年3月7日	〃	7.9	11.0	0.75	1.7	2.0	7,150
20年3月5日	〃	7.8	11.0	0.6	1.0	2.0	2,400
21年2月5日	〃	7.7	8.7	<0.5	1.5	<1	13,000
23年2月7日	〃	8.1	11.5	0.8	1.4	1	7,900
24年2月9日	〃	7.7	11.5	0.8	1.4	2	1,100
25年2月12日	〃	8.8	14.8	<0.5	1.6	3	1,700

注：測点 大月橋 数値は2回（午前・午後）の平均値である。

(資料：生活環境課)

※『<』標記は未満を表す。

(7) 市民相談件数の推移

区分 年度	総 数	相 談 件 数			要 望 ・ 苦 情 件 数			
		計	行 政	法 律	計	公 害	野 犬	そ の 他
2 1	259	134	8	126	125	14	20	91
2 2	283	143	13	130	140	20	24	96
2 3	256	142	24	118	114	19	26	69
2 4	187	115	12	103	72	4	13	55

(資料：市民課 生活環境担当)

(8) 種類別苦情受付件数

年度		1 8	1 9	2 0	2 1	2 2	2 3	2 4
区分								
典 型 七 公 害	大気汚染	6	5	2	0	2	4	0
	水質汚濁	1	2	1	0	1	2	1
	土壌汚染	0	0	0	0	0	0	0
	騒 音	0	0	4	7	3	2	0
	振 動	0	1	0	1	1	0	1
	地盤沈下	0	0	0	0	0	0	0
	悪 臭	2	4	3	6	13	11	2
上記以外の苦情		71	43	77	111	120	95	68
合 計		80	55	87	125	140	114	72

(資料：市民課 生活環境担当)

(9) 火葬場利用状況の推移

年度		1 8	1 9	2 0	2 1	2 2	2 3	2 4
区分								
総 数		376	368	339	342	379	373	407
市 内		340	333	301	312	349	344	370
市 外		36	35	38	30	30	29	37

(資料：市民課)

(10) し尿処理の推移

年 度	処理人口 (人)	総 数 (総排出量) (k l)	処 理 施 設 処 理 量 (k l)	自 家 処 理	
				浄 化 槽 (kl)	そ の 他 (k l)
1 5	20,000	16,355	12,285	4,070	-
1 6	20,740	16,152	11,679	4,473	-
1 7	23,646	15,910	11,621	4,289	-
1 8	22,578	15,707	11,514	4,193	-
1 9	21,134	15,416	11,306	4,110	-
2 0	20,503	-	11,797	-	-
2 1	21,307	-	11,676	-	-
2 2	1,660	-	12,352	-	-
2 3	1,569	-	12,620	-	-
2 4	1,419	-	11,900	-	-

(資料：公共施設状況調査)

注：平成22年度より、処理人口において単独浄化槽を除く。

(11) じん介処理の推移

年 度	処 理 人 口 (人)	総 数 (総排出量) (t)	取 集 量 (t)	処 理 量		
				計 (t)	焼 却 処 理 (プレス処理)(t)	自家処理(埋め立 てを含む)(t)
1 5	32,006	11,682	10,702	11,682	10,702	980
1 6	31,609	9,799	9,027	9,799	9,027	772
1 7	31,136	11,365	10,760	11,365	8,142	3,223
1 8	30,738	11,219	9,479	11,219	8,286	2,933
1 9	30,169	11,012	9,312	11,012	8,234	2,778
2 0	29,686	-	8,845	-	-	-
2 1	29,072	-	8,495	-	-	-
2 2	28,491	-	8,408	-	-	-
2 3	28,126	-	8,393	-	-	-
2 4	27,537	-	8,403	-	-	-

(資料：公共施設状況調査)

6. 保安・防災

(1) 犯罪発生件数の推移

年次	20	21	22	23	24	25
罪種						
凶悪犯	1	0	0	6	0	0
粗暴犯	7	5	3	10	9	9
窃盗犯	100	91	99	85	113	101
知能犯	15	4	6	5	5	5
その他	11	15	24	15	23	17
合計	134	115	132	121	150	132
犯罪率(%)	4.5	3.9	3.9	4.3	5.3	4.8

注：犯罪率は人口1,000人当り。

(資料：大月警察署)

(2) 交通事故発生状況の推移

年次	19	20	21	22	23	24	
区分							
総件数	568	495	522	535	526	588	
人身事故	件数	136	107	110	94	103	86
	死者	0	1	1	0	0	4
	傷者	169	142	148	120	131	111
物損事故件数	432	388	412	441	423	502	

(資料：大月警察署)

(3) 地区別住民事故の状況
(平成24年12月31日現在)

地区別	合計	構成比 (%)
笹子町	46	7.8
初狩町	74	12.6
大月町	225	38.3
賑岡町	32	5.4
七保町	44	7.5
猿橋町	78	13.3
富浜町	65	11.1
梁川町	24	4.1
合計	588	100.0

(資料：大月警察署)

(4) 道路別交通事故発生状況
(平成24年12月31日現在)

道路別	区分		物損	合計	構成率 (%)
	人身	死者			
国道	62	4	268	330	56.1
県道	7	0	40	47	8.0
市道	14	0	96	110	18.7
その他	3	0	98	101	17.2
合計	86	4	502	588	100.0

(資料：大月警察署)

(5) 消防現勢表

(平成25年4月1日)

種 別	消 防 署	消 防 団	消 防 施 設		
人 員	61人	866人	防 火 水 槽	100t以上	43基
屈折はしご車	1台		〃	60～100t未満	64基
化学消防車	1台		〃	40～60t未満	285基
救助工作車	1台		〃	20～40t未満	51基
消防ポンプ車	4台	24台	消 火 栓	(公設)	16基
小型動力ポンプ積載車	1台	35台	無 線 電 話 器	基地局	7基
救 急 車	1台		〃	移動局	19台
高規格救急車	4台		〃	携帯局	26台
指 揮 車	1台				
査 察 車	2台				
火災原因調査車	1台				
広 報 車	1台				
小型動力ポンプ	3台	38台			

(6) 救急出動状況の推移

種 別	年 次					
	19	20	21	22	23	24
火 災 事 故	(3) 3	(3) 8	(1) 2	(1) 1	(2) 8	(3) 9
交 通 事 故	(40) 117	(40) 68	(34) 92	(41) 99	(41) 100	(52) 174
労 働 災 害 事 故	9	12	11	7	10	(1) 17
運 動 競 技 事 故	10	4	10	8	6	6
一 般 負 傷	160	(1) 170	(5) 169	(2) 160	(3) 152	(2) 200
加 害 事 故	2	3	(1) 2	1	6	7
自 損 事 故	14	18	(1) 13	15	19	14
急 病	(18) 671	(13) 602	(20) 590	(21) 715	(20) 713	(10) 756
水 難 事 故	0	0	0	0	0	0
そ の 他 の 事 故	72	52	43	(1) 66	63	(1) 88
合 計	(61) 1,058	(57) 937	(62) 932	(66) 1,072	(66) 1,077	(69) 1,271

注：()内は中央道出動件数で再掲である。

(資料：消防署)

(7) 緊急出動の構成図

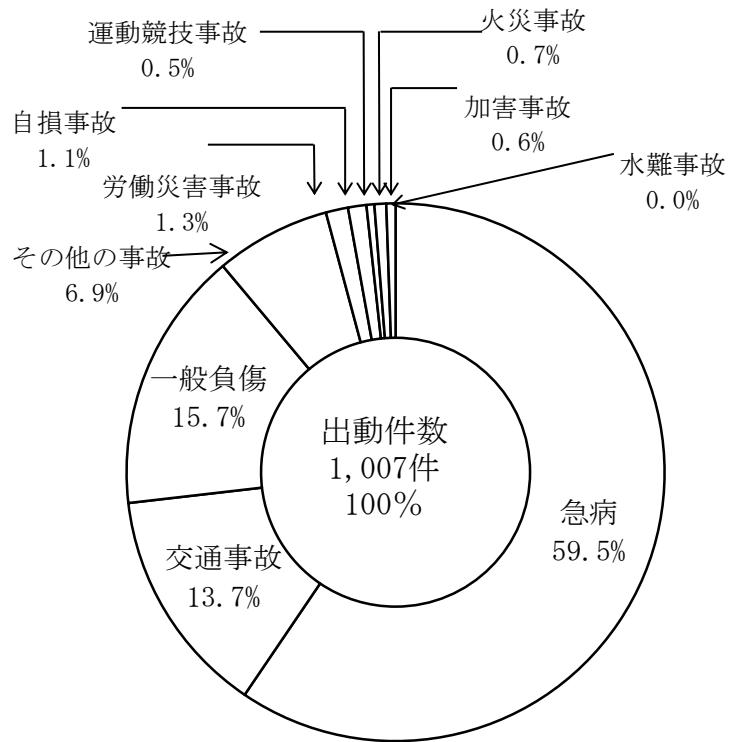

(8) 火災概況の推移

種類別			年次				
			20	21	22	23	24
建	発生件数	件	8	2	3	5	6
	損害額	千円	58,672	2,804	12,386	4,854	17,877
	焼損棟数	棟	0	1	0	4	4
	部分焼棟数	棟	1	0	0	0	1
物	全焼棟数	棟	9	1	2	1	3
	合計	棟	10	2	2	5	8
	罹災世帯数	戸	7	1	2	4	5
	罹災者数	人	20	3	4	9	11
林野	焼損面積	m ²	673.3	67.5	320.2	118.0	257.6
	発生件数	件	0	1	0	2	3
	損害額	千円	0	0	0	0	0
車両	焼損面積	a	0	60	0	184	10
	発生件数	件	2	1	1	2	5
その他	損害額	千円	580	1,200	220	1,050	4,465
	発生件数	件	4	3	3	8	10
合計	損害額	千円	0	0	1,490	0	11
	発生件数	件	14	7	7	17	24
計	死者	人	59,252	4,004	14,096	11,296	22,353
	負傷者	人	1	0	2	0	7
			0	0	0	2	2

(資料：消防本部)

(9) 地区別・種別火災件数の推移

年次	地区別 種別	笹子町	初狩町	大月町	賑岡町	七保町	猿橋町	富浜町	梁川町	中央道	合計
		19	建物		1	2	1	1	1		1
	林野						1				1
	その他				2		1		1	1	5
	計	0	1	2	3	1	3	0	2	1	13
20	建物	1	2	2	1		1		1		8
	林野										0
	その他		1	1	2					2	6
	計	1	3	3	3	0	1	0	1	2	14
21	建物				1	1					2
	林野										0
	その他			1				1	1	1	4
	計	0	0	2	1	0	0	1	1	1	6
22	建物				1	1					2
	林野										0
	その他	1		1	2						4
	計	1	0	2	2	1	0	0	0	0	6
23	建物				1	2	2				5
	林野				2						2
	その他		1	1	2		1	1		4	10
	計	0	1	4	2	2	3	1	0	4	17
24	建物				2	2		1			5
	林野					1					1
	その他		1	1		1	1	1	2	1	8
	計	0	1	3	2	2	1	2	2	1	14

(資料：消防本部)

※小菅、丹波山出張所を除く

(10) 原因別火災件数の推移

原因別	年次					
	19	20	21	22	23	24
たき火		1	1			3
火あそび	1			1	4	
マッチ						
たばこ	2		1		2	4
煙突・煙道		1				
落雷	1					
交通機関		1	1			2
放火(疑い含む)	1		2		4	6
ガス器具						
こんろ	2	2				
テンブラ油過熱		2				
かまど						
ボイラー						
不明	2	2		3	4	4
その他	6	5	2	3	3	5
計	15	14	7	7	17	24

(資料：消防本部)

※平成2年度より、電気系統・ストーブ・風呂釜は、その他に含まれる。

7. 労働組合数及び組合員数

	組 合 数	組 合 員 数
19	18	2,037
20	17	1,913
21	15	1,753
22	15	1,732
23	14	1,418
24	15	1,629

(資料：県統計書)

教育 · 文化

1. 校種別及び設置者別学校数

(平成25年5月1日現在)

校種	幼稚園	小学校	中学校	高等学校(全日制)		短期大学	養護学校
設置者	私立	市立	市立	県立	市立	市立	県立
校数	4	7	4	1	1	1	1

(資料：学校基本調査)

2. 校種・設置者別及び男女別園児・児童・生徒・学生数の推移

(各年5月1日現在)

年次	校種 男女別	幼稚園(私立)			小学校(市立)			中学校(市立)			高等学校(合計)		
		計	男	女	計	男	女	計	男	女	計	男	女
18		277	142	135	1,653	863	790	916	459	457	1,355	623	732
19		277	146	131	1,549	830	719	920	455	465	1,298	632	666
20		248	124	124	1,456	788	668	880	435	445	1,264	634	630
21		245	120	125	1,380	754	626	865	424	441	1,221	600	621
22		225	105	120	1,297	692	605	805	427	378	1,222	586	636
23		244	117	127	1,208	638	570	773	417	356	1,138	546	592
24		210	101	109	1,160	612	548	712	395	317	964	468	496
25		201	91	110	1,098	580	518	663	350	313	813	420	393

(資料：学校基本調査)

年次	校種 男女別	高等学校(県立)			高等学校(市立)			短期大学(市立)			養護学校(県立)		
		計	男	女	計	男	女	計	男	女	計	男	女
18		837	431	406	461	201	260	450	151	299	64	36	28
19		837	451	386	410	166	244	463	169	294	68	41	27
20		833	458	375	418	176	242	462	179	283	71	41	30
21		808	437	371	413	163	250	445	148	297	82	48	34
22		797	420	377	425	166	259	443	150	293	89	52	37
23		755	408	347	383	138	245	439	169	270	86	51	35
24		734	396	338	230	72	158	435	179	256	88	56	32
25		710	387	323	103	33	70	430	178	252	92	61	31

高等学校は全日制生徒数

3. 校種及び学校別園児・児童・生徒・学生数の推移
 (1) 幼稚園

(各年5月1日現在)

幼稚園名	合 計				大 月				大月キリストの教会			
定 員	570名				120名				170名			
年 \ 才別	計	3才児	4才児	5才児	計	3才児	4才児	5才児	計	3才児	4才児	5才児
19	277	77	89	111	32	8	6	18	113	35	40	38
20	248	54	99	95	23	4	13	6	107	23	44	40
21	245	67	74	104	31	9	8	14	92	22	26	44
22	225	66	84	75	27	5	14	8	80	28	26	26
23	244	66	87	91	24	2	8	14	88	25	35	28
24	210	47	76	87	14	3	3	8	80	15	30	35
25	201	66	58	77	3	0	0	3	79	26	22	31

幼稚園名	猿 橋				鳥 沢			
定 員	160名				120名			
年 \ 才別	計	3才児	4才児	5才児	計	3才児	4才児	5才児
19	103	24	37	42	29	10	6	13
20	94	18	33	43	24	9	9	6
21	87	29	23	35	35	7	17	11
22	86	27	36	23	32	6	8	18
23	102	27	35	40	30	12	9	9
24	89	24	30	35	27	5	13	9
25	85	27	28	30	34	13	8	13

(資料：学校基本調査)

(2) 小学校

(各年5月1日現在)

学年別	年	19	20	21	22	23	24	25
	男女別							
合計	男	830	788	754	692	638	612	580
	女	719	668	626	605	570	548	518
	計	1,549	1,456	1,380	1,297	1,208	1,160	1,098
一学年	男	115	119	97	107	82	91	84
	女	107	94	87	93	93	76	79
	計	222	213	184	200	175	167	163
二学年	男	128	115	124	96	107	81	90
	女	101	109	94	87	92	94	76
	計	229	224	218	183	199	175	166
三学年	男	134	124	116	123	96	108	81
	女	121	99	112	93	85	93	94
	計	255	223	228	216	181	201	175
四学年	男	164	134	120	114	124	96	107
	女	116	122	99	112	91	86	93
	計	280	256	219	226	215	182	200
五学年	男	134	162	135	118	114	123	95
	女	131	113	121	97	111	90	85
	計	265	275	256	215	225	213	180
六学年	男	155	134	162	134	115	113	123
	女	143	131	113	123	98	109	91
	計	298	265	275	257	213	222	214

(資料：学校基本調査)

(3) 小学校学年別現況

(平成25年5月1日現在)

学 校 名	合 計	1 学年	2 学年	3 学年	4 学年	5 学年	6 学年
初 狩	101	16	12	16	19	19	19
大 月 東	276	33	49	47	55	41	51
大 月 西	85	13	13	15	13	15	16
強 瀬	49	7	6	4	10	9	13
七 保	90	13	14	16	17	15	15
猿 橋	355	54	55	52	64	62	68
鳥 沢	142	27	17	25	22	19	32
合 計	1,098	163	166	175	200	180	214

(4) 中学校

(各年5月1日現在)

学 年		年	2 0	2 1	2 2	2 3	2 4	2 5
合 計	男		435	424	427	417	395	350
	女		445	441	378	356	317	313
	計		880	865	805	773	712	663
一 学 年	男		142	130	156	131	110	110
	女		140	128	110	118	93	103
	計		282	258	266	249	203	213
二 学 年	男		152	141	130	155	130	110
	女		170	142	127	110	116	93
	計		322	283	257	265	246	203
三 学 年	男		141	153	141	131	155	130
	女		135	171	141	128	108	117
	計		276	324	282	259	263	247

(資料：学校基本調査)

(5) 中学校学年別現況

(平成25年5月1日現在)

学 校 名	合 計	1 学 年	2 学 年	3 学 年
大 月 第 一	65	14	18	33
大 月 東	231	85	66	80
猿 橋	235	73	73	89
富 浜	132	41	46	45
合 計	663	213	203	247

(資料：学校基本調査)

(6) 高等学校

(各年5月1日現在)

区分		年	19	20	21	22	23	24	25
合 計	男		617	634	600	586	546	468	420
	女		630	617	621	636	592	496	393
	計		1,247	1,251	1,221	1,222	1,138	964	813
県立	1 学年	男	163	148	132	143	137	119	134
		女	118	131	125	123	103	114	106
		計	281	279	257	266	240	233	240
都立	2 学年	男	151	159	146	131	143	136	117
		女	128	118	131	124	122	103	114
		計	279	277	277	255	265	239	231
留高	3 学年	男	137	151	159	146	128	141	136
		女	140	126	115	130	122	121	103
		計	277	277	274	276	250	262	239
校	計	男	451	458	437	420	408	396	387
		女	386	375	371	377	347	338	323
		計	837	833	808	797	755	734	710
市立	1 学年	男	47	64	64	49	35	0	0
		女	101	86	85	100	75	0	0
		計	148	150	149	149	110	0	0
大月短期大学	2 学年	男	69	43	57	61	44	33	0
		女	62	96	78	82	93	75	0
		計	131	139	135	143	137	108	0
大学附属高校	3 学年	男	50	69	42	56	59	39	33
		女	81	60	87	77	77	83	70
		計	131	129	129	133	136	122	103
校	計	男	166	176	163	166	138	72	33
		女	244	242	250	259	245	158	70
		計	410	418	413	425	383	230	103

注：全日制のみ

(資料：学校基本調査)

(7) 短期大学

(各年5月1日現在)

年	学年別	合 計			1 学 年			2 学 年		
		計	男	女	計	男	女	計	男	女
市 立 大 月 短 期 大 学	1 8	450	151	299	221	75	146	229	76	153
	1 9	463	169	294	240	95	145	223	74	149
	2 0	462	179	283	215	78	137	247	101	146
	2 1	445	148	297	226	64	162	219	84	135
	2 2	443	150	293	218	85	133	225	65	160
	2 3	439	169	270	222	82	140	217	87	130
	2 4	435	179	256	209	93	116	226	86	140
2 5	430	178	252	221	85	136	209	93	116	

(資料：学校基本調査)

4. 校種・学校別教員（本務者）・職員・学級数の推移

(1) 幼稚園

(各年5月1日現在)

年	園名	大 月			大月キリストの教会			猿 橋			鳥 沢		
		教員数	職員数	学級数	教員数	職員数	学級数	教員数	職員数	学級数	教員数	職員数	学級数
1 8		5	2	3	13	3	6	11	1	5	7	2	3
1 9		5	2	3	11	1	6	12	3	5	7	2	3
2 0		4	2	3	9	1	5	11	3	5	6	2	3
2 1		4	2	3	10	1	4	9	4	4	7	2	3
2 2		4	2	3	7	1	3	9	4	5	7	2	3
2 3		4	2	3	7	1	3	6	4	6	8	2	3
2 4		4	2	3	9	1	4	11	4	5	9	2	3
2 5		2	1	1	9	1	4	9	4	4	8	3	3

(資料：各幼稚園)

(2) 小学校

(各年5月1日現在)

年	区分	教 員 数			職 員 数	学 級 数		
		計	男	女				
18		184	68	116	44	(12)	複5	89
19		188	71	117	42	(13)	複5	89
20		170	64	106	41	(11)	複6	78
21		140	54	86	36	(11)	複3	71
22		140	54	86	36	(9)	複4	63
23		120	46	74	28	(8)	複0	60
24		111	43	68	28	(7)	複0	55
25		111	41	70	27	(10)	複1	51

注：()内は特別支援学級数、複は複式学級数を含んでいる。

(資料：学校基本調査)

注：但し平成14年度より別個学級種別に掲載。

注：教員数・職員数については本務職のみ掲載。

(3) 小学校・学校別現況

(平成25年5月1日現在)

年	区分	教 員 数			職 員 数	学 級 数		
		計	男	女				
初	狩	11	5	6	2	(1)		6
大	月 東	25	11	14	5	(1)		11
大	月 西	12	3	9	2	(0)		6
強	瀬	13	3	10	3	(1)	複1	4
七	保	13	5	8	3	(1)		6
猿	橋	24	9	15	8	(2)		12
鳥	沢	13	5	8	4	(1)		6

注：()内は、特別支援学級数、複は複式学級数。

(資料：学校基本調査)

(4) 中学校

(各年5月1日現在)

年	区分	教 員 数			職 員 数	学 級 数	
		計	男	女			
18		88	47	41	12	(4)	31
19		93	43	50	11	(4)	31
20		78	36	42	9	(3)	28
21		83	41	42	9	(3)	28
22		78	36	42	9	(4)	26
23		67	36	31	9	(3)	27
24		74	37	37	8	(5)	24
25		67	34	33	10	(5)	25

注：() 内は特別支援学級。

(資料：学校基本調査)

(5) 中学校・学校別現況

(平成25年5月1日現在)

学校名	区分	教 員 数			職 員 数	学 級 数	
		計	男	女			
大月第一		10	5	5	3	(1)	3
大月東		20	10	10	2	(2)	7
猿橋		23	10	13	3	(1)	9
富浜		14	9	5	2	(1)	6

注：() 内は、特別支援学級数で再掲

(6) 高等学校

(各年5月1日現在)

年	区分	都 留 高 校 (県 立)			大 月 短 期 大 学 附 属 高 校 (市 立)		
		教 員 数	職 員 数	学 級 数	教 員 数	職 員 数	学 級 数
1 8		72	11	21	41	10	12
1 9		72	11	21	42	10	12
2 0		74	10	21	43	9	12
2 1		73	10	21	43	9	12
2 2		65	10	20	39	9	11
2 4		62	10	19	29	9	7
2 5		61	9	18	22	9	3

(資料：学校基本調査)

(7) 短期大学

(各年5月1日現在)

区分	年	大 月 短 期 大 学 (市 立)					
		2 0	2 1	2 2	2 3	2 4	2 5
専 任 教 員		16	16	16	16	16	16
職 員 数		9	8	8	8	7	7

(資料：学校基本調査)

5. 学校別校舎及び屋内運動場、プール保有状況

(1) 小学校

(平成25年5月1日現在)

区分 学校名	校舎必要	校舎保有	非木造	危険校舎	校舎不足	屋内運動	児童1人	児童1人	非木造	危険	校舎	プー		
	面積	面積	校舎面積	面積	面積	場面積	当り校舎	当り屋内	校舎率	校舎	不足率	規	模	コース
	(㎡)	(㎡)	(㎡)	(㎡)	(㎡)	(㎡)	(㎡)	(㎡)	(%)	(%)	(%)	L×W (m)		数
初 狩	2,748	2,335	2,335	0	413	825	23.12	8.17	100.0	0.0	15.0	25×11.4		6
大 月 東	4,008	4,597	4,540	0	0	806	16.66	2.92	98.8	0.0	0.0	25×14.7		8
大 月 西	2,831	2,151	2,151	0	680	559	25.31	6.58	100.0	0.0	24.0	25×11.3		6
強 瀬	2,536	1,711	81	99	825	560	34.92	11.43	4.7	5.8	32.5	25×9.1		5
七 保	3,235	2,424	2,424	0	811	653	26.93	7.26	100.0	0.0	25.1	25×12.0		6
猿 橋	4,672	4,837	4,837	0	0	1,005	13.63	2.83	100.0	0.0	0.0	25×6.7 15×6.5 8×5.0		4
鳥 沢	2,804	2,980	2,980	0	0	870	20.99	6.13	100.0	0.0	0.0	25×16.0		8
合 計	22,834	21,035	19,348	99	2,729	5,278	19.16	4.81	92.0	0.5	7.9	-		-

(資料：公立学校施設台帳)

5. 学校別校舎及び屋内運動場、プール保有状況
(2) 中学校

(平成25年5月1日現在)

区分 学校名	校舎必要 面積 (㎡)	校舎保有 面積 (㎡)	非木造 校舎面積 (㎡)	危険校舎 面積 (㎡)	校舎不足 面積 (㎡)	屋内運動 場面積 (㎡)	生徒1人当 り校舎面積 (㎡)	生徒1人当 り屋内運動 場面積(㎡)	非木造 校舎率 (%)	危険 校舎率 (%)	校舎 不足率 (%)	プー ル	
												規 模 L×W (m)	コ ー ス 数
大月第一	2,382	2,049	2,049	0	333	854	31.52	13.14	100.0	0.0	14.0	25×13.0	6
大月東	3,985	5,047	5,047	0	0	1,384	21.85	5.99	100.0	0.0	0.0	25×15.0	8
猿橋	3,985	5,431	5,431	0	0	1,138	23.11	4.84	100.0	0.0	0.0	25×12.5	6
富浜	3,349	2,266	2,266	0	1,083	699	17.17	5.30	100.0	0.0	32.3	25×12.5	6
合 計	13,701	14,793	14,793	0	1,416	4,075	22.31	6.15	100.0	0.0	0.0	-	-

(資料：公立学校施設台帳)

(3) 高等学校

(平成25年5月1日現在)

区分 学校名	校舎必 要面積 (㎡)	校舎保 有面積 (㎡)	非木造校 舎面積 (㎡)	危険校 舎面積 (㎡)	校舎不 足面積 (㎡)	屋内運 動面積 (㎡)	生徒1人 当り校 舎面積 (㎡)	生徒1人 当り内 運動場 面積 (㎡)	非木造 校舎率 (%)	危険 校舎率 (%)	校舎 不足率 (%)
大月短期大学 附属高等学校	8,970	5,459	5,459	0	3,511	1,054	14.25	2.75	100	0	39.1

(資料：施設台帳)

(4) 短期大学

(平成25年5月1日現在)

区分 学校名	校舎必 要面積 (㎡)	校舎保 有面積 (㎡)	非木造校 舎面積 (㎡)	危険校 舎面積 (㎡)	校舎不 足面積 (㎡)	屋内運 動面積 (㎡)	生徒1人 当り校 舎面積 (㎡)	生徒1人 当り内 運動場 面積 (㎡)	非木造 校舎率 (%)	危険 校舎率 (%)	校舎 不足率 (%)
大月短期大学	2,850	3,557	3,557	0	0	1,054	8.10	2.40	100	0	0

注：屋内運動場については、大月短期大学附属高等学校と共有

(資料：施設台帳)

6. 養護学校

(1) 学年別在学者数

(各年5月1日現在)

年次	合計	小学部						中学部				高等部					
		計	1学年	2	3	4	5	6	計	1学年	2	3	計	1学年	2	3	
22年	男	47	12	3	4	2	4	2	2	13	2	6	5	22	7	10	5
	女	36	6	2	1	3	1	0	0	11	2	4	5	19	7	7	5
	計	83	18	5	5	5	5	2	2	24	4	10	10	41	14	17	10
23年	男	51	14	0	3	1	4	4	2	11	3	2	6	26	9	7	10
	女	35	10	1	2	1	3	3	0	6	0	2	4	19	5	7	7
	計	86	24	1	5	2	7	7	2	17	3	4	10	45	14	14	17
24年	男	56	20	7	0	3	1	4	5	8	3	3	2	28	12	9	7
	女	32	9	0	1	2	1	3	2	6	4	0	2	17	5	5	7
	計	88	29	7	1	5	2	7	7	14	7	3	4	45	17	14	14
25年	男	61	18	3	7	0	3	1	4	16	11	3	2	27	8	11	8
	女	29	9	2	0	1	2	1	3	8	4	4	0	12	3	5	4
	計	90	27	5	7	1	5	2	7	24	15	7	2	39	11	16	12

(資料：やまびこ支援学校)

(2) 年齢別在学者数

(各年5月1日現在)

年次	合計	小学部				中学部			高等部 (15才以上)	
		計	6~11才	12~14才	15才以上	計	12~14才	15才以上		
23年	男	51	14	14	0	0	11	11	0	26
	女	35	10	10	0	0	6	6	0	19
	計	86	24	24	0	0	17	17	0	45
24年	男	56	20	20	0	0	8	8	0	28
	女	32	9	9	0	0	6	6	0	17
	計	88	29	29	0	0	14	14	0	45
25年	男	61	18	18	0	0	16	15	1	27
	女	29	9	9	0	0	8	8	0	12
	計	90	27	27	0	0	24	23	1	39

(資料：やまびこ支援学校)

(3) 通学状況

(各年5月1日現在)

年次	合計	寄宿舎	家庭			児童福祉施設	
			計	市内	市外		
23年	小学部	24	0	24	10	14	0
	中学部	17	0	17	6	11	0
	高等部	45	7	34	14	20	4
	計	86	7	75	30	45	4
24年	小学部	29	0	29	11	18	0
	中学部	14	0	14	9	5	0
	高等部	45	7	34	11	23	4
	計	88	7	77	31	46	4
25年	小学部	27	0	27	10	17	0
	中学部	24	0	22	11	11	2
	高等部	39	0	36	13	23	3
	計	90	0	85	34	51	5

(資料：やまびこ支援学校)

(4) 教員数及び職員数

(各年5月1日現在)

年次	教員数			職員数		
	計	男	女	計	男	女
21	58	22	36	23	9	14
22	63	23	40	23	9	14
23	61	17	44	24	11	13
24	59	18	41	23	10	13
25	60	15	45	26	10	16

(資料：やまびこ支援学校)

7. 進路別卒業生数の推移
(1) 中学校

(各年5月1日現在)

区分		年次		20	21	22	23	24	25
		男女別							
総卒業生数	男			150	141	150	142	131	155
	女			146	134	170	141	128	108
	計			296	275	320	283	259	263
進学	男			148	137	148	142	128	151
	女			146	133	169	136	127	108
	計			294	270	317	278	255	259
入専修学校等	男			0	0	0	0	0	0
	女			0	0	0	2	0	0
	計			0	0	0	2	0	0
就職	男			2	2	1	0	3	0
	女			0	1	1	2	0	0
	計			2	3	2	2	3	0
その他	男			0	2	1	0	0	4
	女			0	0	0	1	1	0
	計			0	2	1	1	1	4

(資料：学校基本調査)

(2) 高等学校 (都留高校+大月高校)

(各年5月1日現在)

区分		年次		20	21	22	23	24	25
		男女別							
総卒業生数	男			185	219	198	201	186	180
	女			218	186	201	206	198	204
	計			403	405	399	407	384	384
進学	男			124	154	154	132	128	129
	女			140	122	117	130	124	115
	計			264	276	271	262	252	244
入専修学校等	男			37	37	24	28	32	32
	女			49	39	41	41	43	46
	計			86	76	65	69	75	78
就職	男			20	25	17	22	26	17
	女			19	22	22	22	15	25
	計			39	47	39	44	41	42
その他	男			4	3	3	19	0	2
	女			10	3	21	13	16	18
	計			14	6	24	32	16	20

(資料：学校基本調査)

(3) 都留高校

(各年5月1日現在)

区分		年次		20	21	22	23	24	25
		男女別							
総卒業 数者	男			135	150	157	145	129	141
	女			139	126	115	129	122	121
	計			274	276	272	274	251	262
進学 者	男			111	133	141	114	113	121
	女			117	110	106	112	108	102
	計			228	243	247	226	221	223
入専 学修 者校 等	男			24	16	16	13	15	19
	女			21	14	7	15	14	17
	計			45	30	23	28	29	36
就職 者	男			0	1	0	1	1	1
	女			0	0	1	0	0	1
	計			0	1	1	1	1	2
そ無 の業 他者	男			0	0	0	17	0	0
	女			1	2	1	2	0	1
	計			1	2	1	19	0	1

(資料：学校基本調査)

(4) 大月短期大学付属高校

(各年5月1日現在)

区分		年次		20	21	22	23	24	25
		男女別							
総卒業 数者	男			50	42	41	56	57	39
	女			79	87	86	77	76	83
	計			129	129	127	133	133	122
進大 学学 者等	男			13	21	13	18	15	8
	女			23	12	11	18	16	13
	計			36	33	24	36	31	21
入専 学修 者校 等	男			13	21	8	15	17	13
	女			28	25	34	26	29	29
	計			41	46	42	41	46	42
就職 者	男			20	24	17	21	25	16
	女			19	22	21	22	15	24
	計			39	46	38	43	40	40
そ無 の業 他者	男			4	3	3	2	0	2
	女			9	1	20	11	16	17
	計			13	4	23	13	16	19

(資料：学校基本調査)

8. 卒業生の男女別進路割合

中学校

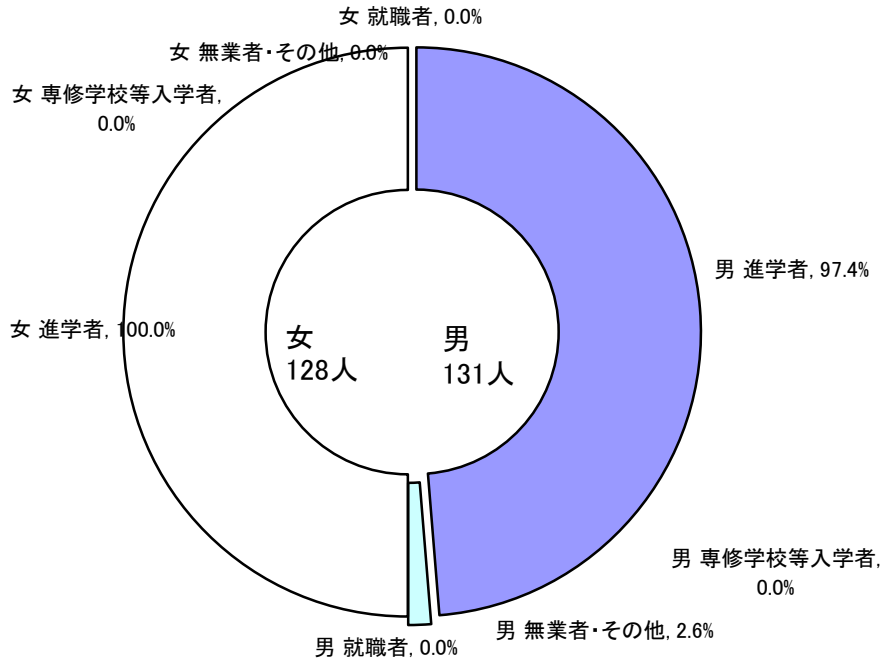

高等学校(都留高校+大月短大附属高校)

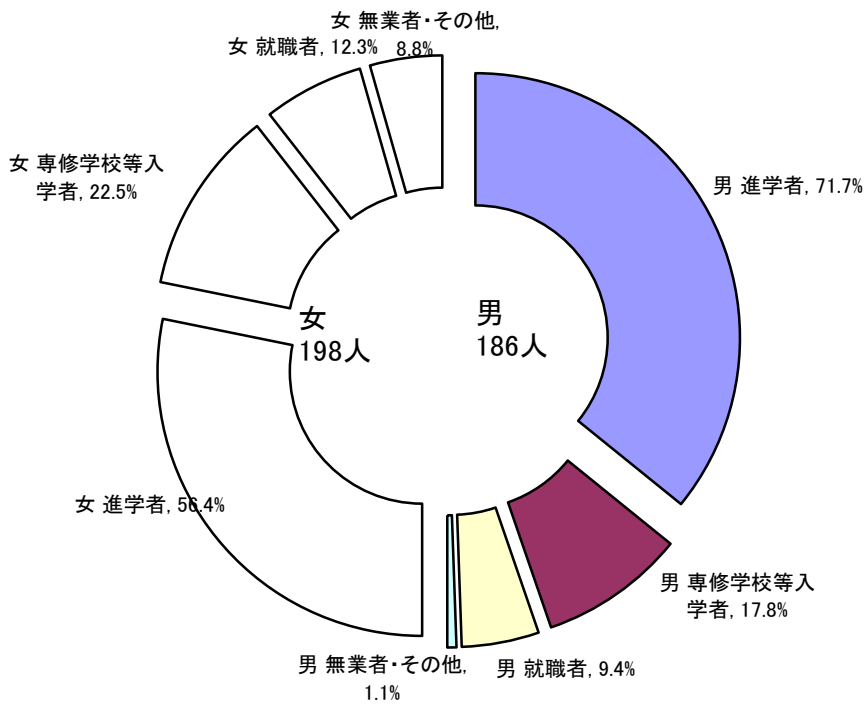

9. 中学・高校卒業者の県内外及び産業別就職者数（就職進学者を含む）

（平成25年5月1日現在）

区 分	総 数	中学校	高 等 学 校				
			合 計	都留高校	大月短期大学附属高校		
総 数	男	17	0	17	1	16	
	女	25	0	25	1	24	
	計	42	0	42	2	40	
	産業別	第1次	0	0	0	0	0
		第2次	14	0	14	0	14
第3次		28	0	28	2	26	
不詳		0	0	0	0	0	
県 内	男	13	0	13	0	13	
	女	21	0	21	1	20	
	計	34	0	34	1	33	
	産業別	第1次	0	0	0	0	0
		第2次	13	0	13	0	13
第3次		21	0	21	1	20	
不詳		0	0	0	0	0	
県 外	男	4	0	4	1	3	
	女	4	0	4	0	4	
	計	8	0	8	1	7	
	産業別	第1次	0	0	0	0	0
		第2次	1	0	1	0	1
第3次		7	0	7	1	6	
不詳		0	0	0	0	0	

（資料：学校基本調査）

10. 中学・高校卒業者の県内及び男女別就職者数（就職進学者を含む）

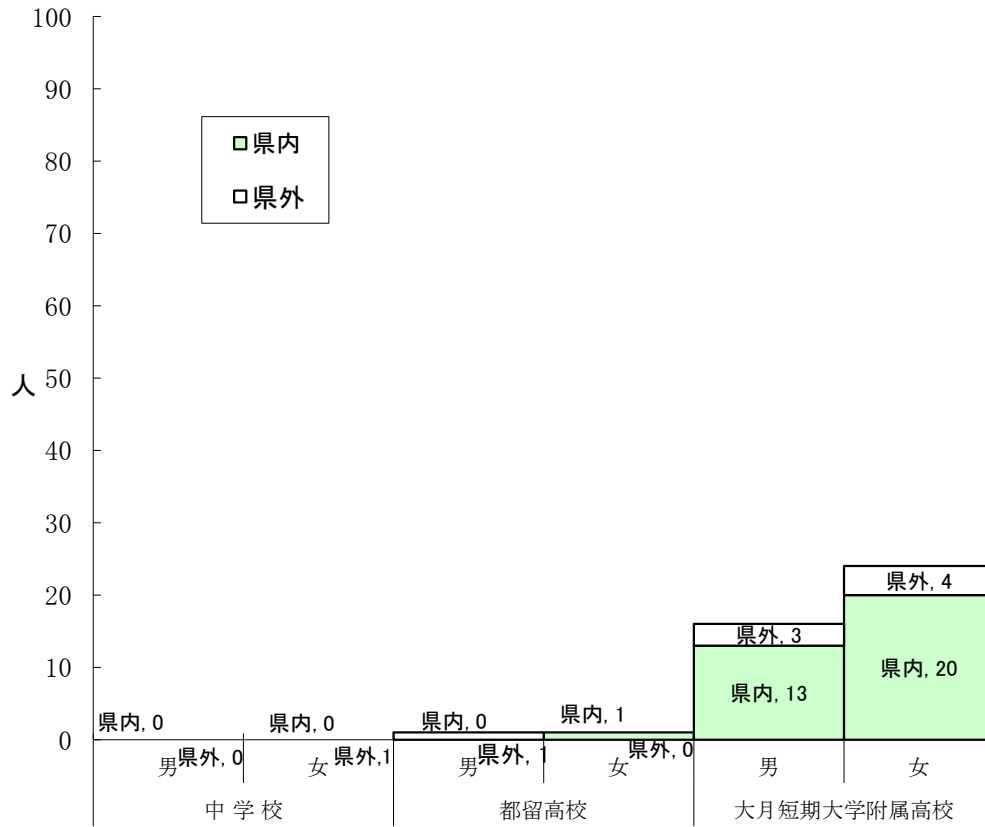

1 1. 市民会館の利用状況

(平成25年度)

区分	利用件数	利用人数
総数	2,446	86,820
ホール	173	20,207
1階研修室	197	3,658
トレーニング室	113	2,339
展示室	48	6,226
2階チャブ	108	7,512
3階講堂	349	15,384
〃控室	220	4,598
〃美容室	41	440
〃式場	67	1,282
〃写場	92	1,965
4階研修室	256	2,691
〃和室	95	1,170
会議室	181	4,024
視聴覚室	240	11,869
料理実習室	56	618
茶華道室	31	428
児童室	179	2,409
結婚式関係 (再掲)	-	-

(資料：市民会館)

1 2. 勤労青年センターの利用状況

(単位：人)

区分	年度		
	22	23	24
総数	1,900	1,521	1,354
談話室	1,197	1,162	742
講習室	245	180	216
集会室	169	29	0
和室	109	0	71
料理室	25	23	9
音楽室	95	87	214
会議室	55	40	8
その他	5	0	94

(資料：勤労青年センター)

1 3. 社会体育施設の状況

(平成25年度)

施設名	区分	施設数	面積	利用状況		備考	
				日数	利用者数		
総合体育館		1	3,977	MR	299	22,273	バレーボール 2面、バスケットボール 2面
				SR	299	5,616	バドミントン 6面、柔剣道場
				TR	299	6,341	トレーニングルーム・トレーニングヤード
				研修室	299	367	研修室1・2
勤労者体育センター	1	1,377		303	11,148	バドミントン 4面、バスケット 1面 ハンドボール 1面、バレーボール 3面	
				303	9,536	フィールド内球技場兼用	
陸上競技場	1	17,980		303	9,536	トラック一周400m 8コース	
野球場	1	11,138		303	11,001	内野スタンド 450人 芝生スタンド 1316人収容 右翼 92m 中堅 112m	
テニスコート	1	3,503		303	8,043	コート4面、スタンド84名収容	

(資料：社会教育課)

14. 地区公民館における各種学級の開設状況の推移

公民館名	学級名 高 齢 者				婦 人				成 人				家 庭 教 育				その他の学級				合 計			
	22	23	24	25	22	23	24	25	22	23	24	25	22	23	24	25	22	23	24	25	22	23	24	25
笹子	2	2	2	2	0	0	0	0	1	1	1	1	0	0	0	0	0	0	0	0	3	3	3	3
初狩	9	10	10	10	0	0	0	0	3	3	2	3	0	0	0	0	0	0	0	0	12	13	12	13
真木	7	7	9	9	0	0	0	0	0	0	0	3	2	1	1	0	4	4	3	0	13	12	13	12
大月	9	9	9	9	0	0	0	0	1	6	4	4	1	0	0	0	0	4	4	4	11	19	17	17
脈岡	13	8	8	11	4	0	0	0	6	12	12	12	2	1	0	1	6	11	13	13	31	32	33	37
七保	1	0	0	0	1	0	0	0	10	6	7	9	0	0	0	0	0	0	0	0	12	6	7	9
瀬戸	9	12	12	12	0	0	0	0	0	0	1	1	0	0	0	0	3	2	0	0	12	14	13	13
猿橋	0	1	1	1	0	0	0	0	4	3	3	2	0	0	0	0	13	2	2	2	17	6	6	5
富浜	3	1	1	1	2	2	2	2	3	2	2	2	0	0	0	0	4	4	5	5	12	9	10	10
梁川	2	3	2	3	0	0	0	0	6	4	4	2	0	0	0	0	2	3	3	4	10	10	9	9
(中央)	0	0	0	0	0	0	0	0	0	0	0	0	0	0	0	0	4	3	3	3	4	3	3	3
合計	55	53	54	58	7	2	2	2	34	37	36	39	5	2	1	1	36	33	33	31	137	127	126	131

(資料：社会教育課)

15. 図書館の蔵書数

(平成25年3月31日現在)

分類別 区分	(平成25年3月31日現在)																	
	総記	宗哲	教学	歴史	地理	社会	学術	自然科学	工業	産業	芸術	語学	文学	紙芝居	絵本	相貸	互借	合計
一般図書	5,781	4,782	14,001	18,854	8,459	8,659	3,960	9,932	2,458	43,520	0	17	146	120,569				
児童図書	630	269	1,710	1,241	3,391	1,048	593	1,544	433	15,060	841	13,961	15	40,736				
ヤングアダルト図書	40	85	176	208	170	54	24	156	44	1,143	0	23	0	2,123				
合計	6,451	5,136	15,887	20,303	12,020	9,761	4,577	11,632	2,935	59,723	841	14,001	161	163,428				
構成比(%)	4.00	3.10	9.70	12.40	7.40	6.00	2.80	7.10	1.80	36.50	0.10	8.60	0.50	100				

(資料：市立図書館)

16. 図書館入館者数の推移

年度 区分	18	19	20	21	22	23	24
入館者数	126,300	119,471	116,628	110,877	106,440	83,825	87,893

(資料：市立図書館)

17. 貸出図書数の推移

年度 区分	18	19	20	21	22	23	24
児童図書	43,193	40,048	37,289	34,784	30,325	25,828	26,847
ヤングアダルト	2,410	2,270	2,595	2,141	1,905	1,418	1,346
一般図書	99,576	94,626	100,678	101,133	89,426	73,834	69,679
逐次刊行物	11,833	10,198	10,453	11,467	9,210	8,443	7,739
A・V資料 (ビデオ・CD)	25,809	19,460	20,339	17,091	12,428	9,005	7,786
団体貸出	13,914	10,577	8,334	7,432	7,447	6,939	6,885
合計	196,735	177,179	179,688	174,048	150,741	125,467	120,282

(資料：市立図書館)

18. 視聴覚ライブラリー利用状況

区分 \ 年度	18	19	20	21	22	23	24
16ミリ映写機	1	0	0	0	1	0	0
8ミリ映写機	0	0	0	0	0	0	0
16ミリフィルム	0	0	0	0	2	0	0
8ミリフィルム	0	0	0	0	0	0	0
暗幕	0	0	0	0	0	0	0
スクリーン	1	1	0	0	0	0	0
放送設備	-	-	-	-	-	-	-
VTR	-	-	-	-	-	-	-
レコードプレーヤー	-	-	-	-	-	-	-
テープレコーダー	-	-	-	-	-	-	-
レコード	-	-	-	-	-	-	-
OH P	-	-	-	-	-	-	-
スライド映写機	1	1	1	1	1	2	2
ビデオテープ (AV・CD含む)	25,809	19,460	20,339	17,091	12,428	9,005	7,786

(資料：市立図書館)

19. 指定文化財の状況

(平成25年4月1日現在)

種別 \ 指定別	国	県	市	計
建造物	2	1	3	6
彫刻		1	5	6
絵画			3	3
書跡		2	2	4
典籍			1	1
工芸品			4	4
考古資料		1	1	2
歴史資料		2	2	4
史跡		1	7	8
名勝	1			1
天然記念物		2	9	11
無形民俗		1		1
登録有形文化財	2			2
計	5	11	37	53

(資料：社会教育課)

20. 文化財保護法による指定物件一覧

番	指定	種別	名称	番	指定	種別	名称
1	国	建造物	星野家住宅	27	市	書跡	星野家文書
2	〃	建造物	八ツ沢発電所施設	28	〃	典籍	摺本大般若波羅密多經
3	〃	名勝	猿橋	29	〃	工芸品	刀 銘安綱
4	県	建造物	宝鏡寺薬師堂	30	〃	〃	火縄銃 銘 國安
5	〃	彫刻	木造七社権現立像	31	〃	〃	火縄銃 銘 國安
6	〃	書跡	紙本墨書大般若經	32	〃	〃	火縄銃 銘 國久
7	〃	〃	紙本墨書洒落堂記	33	〃	考古資料	宮谷金山古墳出土品
8	〃	考古資料	法雲寺弥陀三尊迅来迎板碑	34	〃	歴史資料	殿上三嶋神社薬師如来鏡像
9	〃	歴史資料	元近の太刀	35	〃	〃	森武七墓碑
10	〃	〃	元近の太刀	36	〃	史跡	円通寺跡
11	〃	史跡	岩殿城跡	37	〃	〃	森武七の墓
12	〃	天然記念物	笹子峠の矢立のスギ	38	〃	〃	聖護院道興歌碑
13	〃	〃	全福寺のタラヨウ	39	〃	〃	鎌田氏館跡
14	〃	無形民俗	追分の人形芝居	40	〃	〃	一里塚跡
15	市	建造物	下真木諏訪神社本殿	41	〃	〃	宮谷白山遺跡
16	〃	〃	大倉山諏訪神社本殿	42	〃	〃	子の神古墳
17	〃	〃	宝鏡寺仁王門	43	〃	天然記念物	藤沢の大スギ
18	〃	彫刻	木造薬師如来立像	44	〃	〃	浅利の千本マツ
19	〃	〃	浅川の不動尊像	45	〃	〃	小和田のサクラ
20	〃	〃	宝鏡寺十二神将立像	46	〃	〃	寛城のカエデ
21	〃	〃	宝鏡寺木造馬頭観音立像	47	〃	〃	堀ノ内の大ケヤキ
22	〃	〃	宝鏡寺仁王像	48	〃	〃	小篠のイトヒバ
23	〃	絵画	紙本淡彩観音十六羅漢図	49	〃	〃	間明野のエノキ
24	〃	〃	紙本墨画山积迦像	50	〃	〃	無辺寺のトチノキ
25	〃	〃	絹本着色釈迦三尊十六善神像	51	〃	〃	鳥沢のコノテガシワ
26	〃	書跡	紙本墨書猿橋五奇	52	国	登録有形文化財	笹子隧道
				53	〃	〃	旧今井医院

(資料：社会教育課)

21. テレビ普及状況の推移

(各年3月31日現在)

区 分	2 1	2 2	2 3	2 4
放 送 受 信 契 約 数	9,218	9,263	9,296	9,269
衛 星 契 約 数 (再 掲)	2,708	2,759	2,688	2,862

(資料：NHK甲府放送局)

22. 青少年団体

(各年3月31日現在)

年 度	青 年 団		ボーイスカウト		ガールスカウト	
	団 体 数	団 員 数	団 体 数	団 員 数	団 体 数	団 員 数
1 8	1	15	-	-	1	47
1 9	1	15	-	-	1	50
2 0	-	-	-	-	1	39
2 1	-	-	-	-	1	44
2 2	-	-	-	-	1	47
2 3	-	-	-	-	1	44
2 4	-	-	-	-	1	38

(資料：県統計調査課)

23. 宗教法人

年 度	総 数	神 道 系	仏 教 系	キリスト系	諸 教
1 9	107	53	47	1	6
2 0	107	53	47	2	5
2 1	106	53	46	2	5
2 2	106	53	46	2	5
2 3	106	53	46	2	5
2 4	106	53	46	2	5

(資料：山梨県総務部私学文書課)

行政 · 財政

1. 歴代市長

歴代	氏名	就任年月日	退任年月日
初	後藤 義明	昭和29年9月27日	昭和31年12月17日
2	井上 武右衛門	昭和32年2月4日	昭和36年2月3日
3	〃	昭和36年2月4日	昭和40年2月3日
4	志村 寛	昭和40年2月4日	昭和44年2月3日
5	〃	昭和44年2月4日	昭和48年2月3日
6	〃	昭和48年2月4日	昭和52年2月3日
7	小高 維徳	昭和52年2月4日	昭和56年2月3日
8	小俣 治男	昭和56年2月4日	昭和60年2月3日
9	〃	昭和60年2月4日	昭和63年1月26日
10	蜂須賀 照明	昭和63年2月28日	平成4年2月27日
11	秋山 重友	平成4年2月28日	平成7年6月24日
12	西室 覚	平成7年8月6日	平成11年8月5日
13	〃	平成11年8月6日	平成15年8月5日
14	〃	平成15年8月6日	平成19年8月5日
15	石井 由己雄	平成19年8月6日	平成23年8月5日
16	〃	平成23年8月6日	

昭和31年12月17日～昭和32年2月4日は、職務代理である。
昭和63年1月27日～昭和63年2月27日は、職務代理である。
平成7年6月24日～平成7年8月5日は、職務代理である。

(資料：秘書広報課)

2. 歴代助役

歴代	氏名
初	小高 維徳・杉本 美治
2	藤本 高 二
3	小林 美 永
4	小俣 治 男
5	〃
6	〃
7	山田 英 夫
8	幡野 美 文
9	石井 公 哉
10	久保 寺 和 美
11	西室 泰 照
12	勝敏 夫
13	萩原 利 弘

(資料：秘書広報課)

歴代副市長

歴代	氏名
初	三枝 新 吾
2	富田 重 利

(資料：秘書広報課)

3. 歴代収入役

歴代	氏名
初	仁科 由太郎
2	〃
3	塩谷 猛
4	〃
5	〃
6	北川 正 春
7	〃
8	小泉 周次
9	加藤 平光
10	天野 八郎
11	伊奈 敏 広
12	吉田 嘉典
13	佐藤 長 典
14	梶本 三 千 秋
15	山本 口 繁
16	仁科 平 秀
17	棚本 佳 秀
18	柏木 秀 之
19	小宮 貢 芳
20	小林 幸 介
21	黒部 洋 政
22	渡辺 成 夫
23	星野 公 夫
24	鯨岡 悠 位

平成18年4月1日より平成19年3月31日まで、市長が収入役の事務を兼掌した
平成19年4月1日より収入役制度は廃止された。
(資料：秘書広報課)

4. 市職員数の推移

項目		年度						
		1 8	1 9	2 0	2 1	2 2	2 3	2 4
普 通 会 計	一般行政関係	173	188	183	175	163	156	155
	消防関係	59	60	59	60	57	60	59
	教育委員会関係	32	40	38	37	34	29	29
	短大・高校関係	52	57	57	52	47	44	41
	うち一般職員	12	12	12	11	10	10	8
小計		316	345	337	324	301	289	284
国民健康保険関係		15	14	16	20	19	19	18
病院事業関係		151	142	128	127	130	133	132
上下水道事業関係		12	12	12	10	9	9	7
合計		494	513	493	481	459	450	441
職員1人当り人口		62	59	60	62	63	62	63

(資料：秘書広報課)

5. 普通会計歳入決算額の推移

(単位：千円)

科目	年度							構成比(%)
	19	20	21	22	23	24		
総額	12,615,280	13,886,834	13,032,784	12,705,001	12,485,352	12,888,179	100.0	
市税	5,885,600	5,560,433	5,323,824	5,030,875	4,912,034	4,859,750	37.7	
地方譲与税	117,703	114,998	109,064	105,853	96,736	91,809	0.7	
利子割交付金	16,444	16,750	13,599	12,030	9,011	6,581	0.1	
配当割交付金	12,687	4,853	4,389	6,049	5,619	5,978	0.0	
株式譲渡所得割交付金	9,051	2,216	2,176	1,873	1,344	1,350	0.0	
地方消費税交付金	289,673	261,361	268,479	268,017	253,907	245,569	1.9	
ゴルフ場利用税交付金	51,975	50,877	50,593	47,489	41,842	37,825	0.3	
特別地方消費税交付金		0	0	0	0		0.0	
自動車取得税交付金	62,941	56,924	32,398	32,706	23,909	30,640	0.2	
地方特例交付金	19,761	32,919	37,093	42,981	37,037	7,869	0.1	
地方交付税	1,865,485	1,990,409	2,384,561	2,635,746	2,654,968	2,633,411	20.4	
交通安全対策特別交付金	5,084	4,443	4,392	4,057	3,728	3,216	0.0	
分担金・負担金	164,091	164,403	163,082	171,473	160,950	154,380	1.2	
使用料・手数料	495,378	492,194	494,163	432,860	423,264	421,681	3.3	
国庫支出金	901,028	1,485,760	1,204,200	1,161,311	1,115,083	1,121,956	8.7	
県支出金	506,978	534,905	589,778	669,458	866,496	689,866	5.4	
財産収入	53,865	41,156	36,280	59,877	75,334	57,418	0.4	
寄附金	19,527	18,002	17,597	19,661	19,056	26,881	0.2	
繰入金	518,057	697,946	232,129	218,109	57,788	142,871	1.1	
繰越金	415,277	500,187	396,251	264,288	449,165	321,159	2.5	
諸収入	208,675	242,798	231,236	224,588	224,081	222,469	1.7	
地方債	996,000	1,613,300	1,437,500	1,295,700	1,054,000	1,805,500	14.0	

(資料：企画財政課)

6. 市税の収入状況

(単位：千円)

年度		1 9	2 0	2 1	2 2	2 3	2 4
科目別							
収入 総額	調定済額	6,381,660	6,079,315	5,781,015	5,472,172	5,345,609	5,295,692
	収入済額	5,885,599	5,560,433	5,323,824	5,030,876	4,912,034	4,859,750
	徴収率(%)	92.2	91.5	92.1	91.9	91.9	91.8
市民税	調定済額	1,795,527	1,643,375	1,565,968	1,438,976	1,417,674	1,560,369
	収入済額	1,679,554	1,510,311	1,436,232	1,311,234	1,286,687	1,423,071
	徴収率(%)	93.5	91.9	91.7	91.1	90.8	91.2
固定 資産税	調定済額	4,321,589	4,200,392	3,990,145	3,806,750	3,680,606	3,483,900
	収入済額	3,988,178	3,862,512	3,710,081	3,540,314	3,425,359	3,232,615
	徴収率(%)	92.3	92.0	93.0	93.0	93.1	92.8
軽自動 車税	調定済額	64,681	66,860	67,813	68,272	69,283	70,648
	収入済額	53,840	54,728	56,179	56,871	57,589	58,836
	徴収率(%)	83.2	81.9	82.8	83.3	83.1	83.3
たばこ 消費税	調定済額	163,552	132,572	120,959	122,073	142,112	144,829
	収入済額	163,552	132,572	120,959	122,073	142,112	144,829
	徴収率(%)	100.0	100.0	100.0	100.0	100.0	100.0
電気 ガス税	調定済額	-	-	-	-	-	-
	収入済額	-	-	-	-	-	-
	徴収率(%)	-	-	-	-	-	-
木材 引取税	調定済額	-	-	-	-	-	-
	収入済額	-	-	-	-	-	-
	徴収率(%)	-	-	-	-	-	-
特別 土地 保有税	調定済額	35,836	35,836	35,807	35,757	35,717	35,647
	収入済額	0	30	50	40	70	100
	徴収率(%)	0.0	0.1	0.1	0.1	0.2	0.3
入湯税	調定済額	475	280	323	344	217	299
	収入済額	475	280	323	344	217	299
	徴収率(%)	100.0	100.0	100.0	100.0	100.0	100.0
旧法に よる税	調定済額	-	-	-	-	-	-
	収入済額	-	-	-	-	-	-
	徴収率(%)	-	-	-	-	-	-
国民 健康 保険税	調定済額	1,119,048	928,121	894,051	943,718	1,081,780	1,103,485
	収入済額	806,124	616,539	610,825	652,730	777,145	773,727
	徴収率(%)	72.0	66.4	68.3	69.2	71.8	70.1

(資料：税務課 収納対策担当)

7. 普通会計歳出目的別決算額の推移

(単位：千円)

年 度	1 9	2 0	2 1	2 2	2 3	2 4	構成比(%)
科 目							
総 額	12,115,093	13,490,583	12,768,496	12,255,836	12,164,193	12,731,544	100.0
議 会 費	167,253	153,155	148,099	147,888	186,722	155,552	1.2
総 務 費	1,546,045	2,023,792	2,082,039	1,963,464	1,860,181	1,618,000	12.7
民 生 費	2,363,064	2,561,256	2,604,157	3,045,566	3,265,813	3,072,449	24.1
衛 生 費	1,919,923	1,990,391	1,957,921	1,751,632	1,607,251	1,843,420	14.5
労 働 費	20,649	17,997	77,544	81,368	98,952	42,485	0.3
農 林 水 産 業 費	242,251	196,825	185,972	168,355	176,379	226,494	1.8
商 工 費	73,734	81,015	76,242	60,935	85,645	62,747	0.5
土 木 費	1,556,281	1,772,046	1,206,497	776,793	978,741	912,405	7.2
消 防 費	541,927	680,313	563,759	631,364	644,462	592,869	4.7
教 育 費	2,021,019	2,361,142	2,317,261	1,930,044	1,596,732	2,055,142	16.2
災 害 復 旧 費	125,448	99,000	0	10,799	60,123	31,498	0.2
公 債 費	1,537,499	1,553,651	1,545,435	1,687,628	1,603,192	1,616,208	12.7
諸 支 出 金	-	-	3,570			502,275	3.9
前年度繰上充用金	-	-	-				0.0

(資料：企画財政課)

8. 普通会計歳出性質別決算額の推移

(単位：千円)

科 目	年 度							構成比(%)
	1 9	2 0	2 1	2 2	2 3	2 4		
総 額	12,115,093	13,490,583	12,768,496	12,255,836	12,164,193	12,731,544	100.0	
人 件 費	3,073,411	3,088,658	3,156,056	2,808,141	2,834,488	2,787,897	21.9	
うち職員給	2,119,586	2,075,394	1,937,389	1,804,983	1,756,082	1,700,898	13.4	
扶 助 費	1,175,295	1,193,957	1,254,447	1,610,005	1,670,772	1,631,908	12.8	
公 債 費	1,537,499	1,553,651	1,545,435	1,687,628	1,603,192	1,616,208	12.7	
物 件 費	1,565,167	1,590,328	1,615,549	1,584,637	1,635,141	1,528,419	12.0	
維 持 補 修 費	98,476	99,559	91,837	96,160	101,202	101,960	0.8	
補 助 費 等	1,895,187	2,389,002	2,076,297	1,960,360	2,044,523	2,035,102	16.0	
積 立 金	28,636	56,094	333,677	287,937	114,176	95,348	0.7	
投資及出資金貸付金	195,180	269,897	254,182	193,546	0	0	0.0	
繰 出 金	1,255,885	1,248,613	1,240,743	1,268,646	1,320,423	1,359,827	10.7	
普通建設事業費	1,164,909	1,901,824	1,200,273	747,977	780,153	1,543,377	12.2	
補 助	696,749	1,143,121	600,536	381,085	428,047	604,097	4.7	
単 独	388,521	674,126	515,766	303,524	302,973	879,583	7.0	
県営事業負担金等	79,639	84,577	83,971	63,368	49,133	59,697	0.5	
災害復旧事業費	125,448	99,000		10,799	60,123	31,498	0.2	
前年度繰上充用金	-	-					0.0	

(資料：企画財政課)

大月市行政機構図

平成25年4月1日

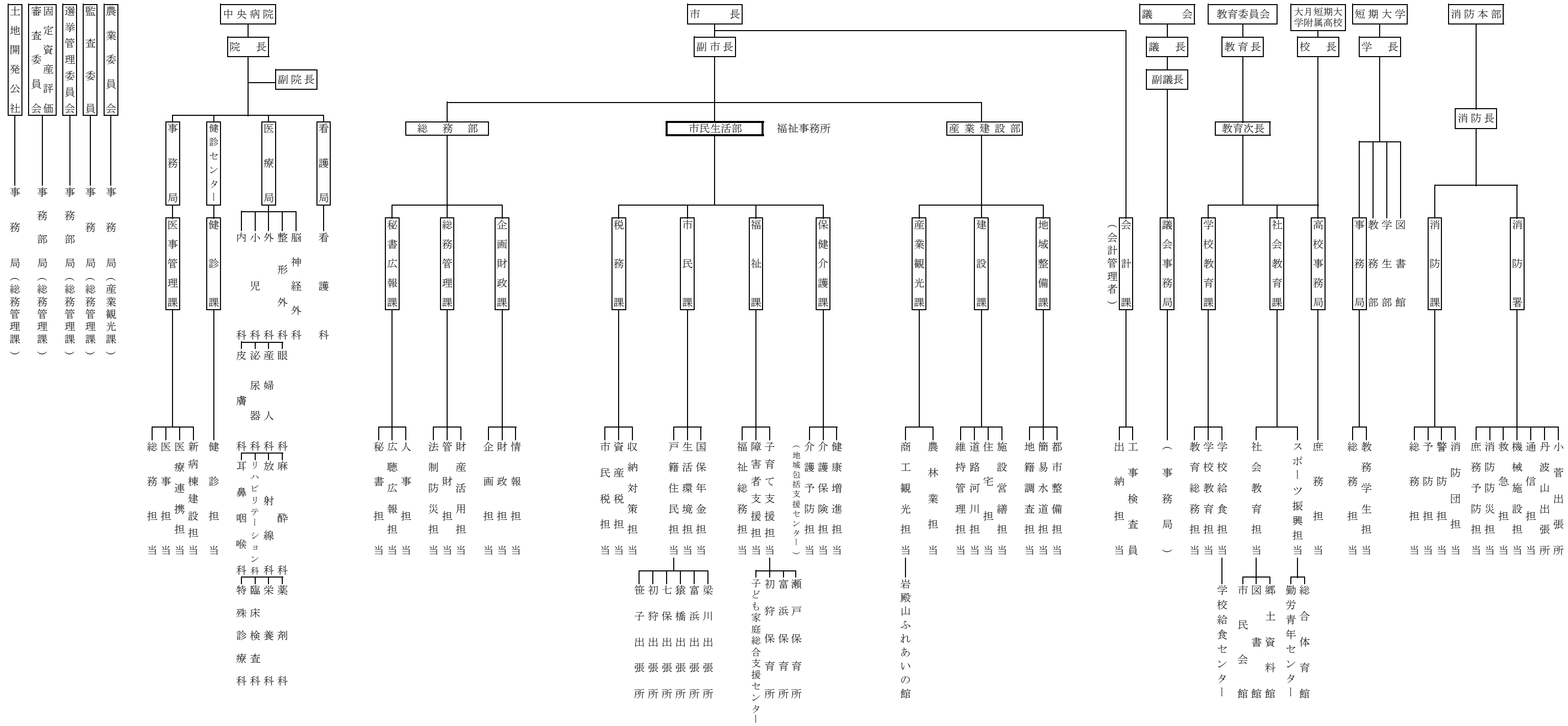

議 会 ・ 選 挙

1. 市議会開会の状況

(各年12月末現在)

年 次	本 会 議			議 案				請 願			
	定 例 会	臨 時 会	開会日数	付議件数	可 決	否 決	継続審議	件 数	採 択	不 採 択	継続審議
1 4	4	1	66	118	118	-	-	9	5	-	4
1 5	4	2	70	109	109	-	-	6	3	2	1
1 6	4	1	70	86	86	-	-	15	7	3	5
1 7	4	1	69	133	133	-	-	7	4	1	2
1 8	4	1	70	120	120	-	-	6	5	0	1
1 9	4	1	65	117	117	-	-	7	6	0	1
2 0	4	2	74	116	116	-	-	10	7	0	3
2 1	4	3	81	114	112	1	1	3	3	0	0
2 2	4	2	81	104	104	0	0	11	4	0	7
2 3	4	1	86	95	95	-	-	7	1	-	6
2 4	4	1	83	102	102	0	0	5	2	0	3
2 5	4	1	86	124	123	0	1	6	3	1	2

(資料：議会事務局)

2. 選挙人名簿登録者数の推移

(各年9月1日現在)

年 次	総数	男	女	増加数
1 5	26,028	12,581	13,447	-
1 6	25,865	12,469	13,396	△ 163
1 7	25,682	12,404	13,278	△ 183
1 8	25,424	12,271	13,153	△ 258
1 9	25,183	12,188	12,995	△ 241
2 0	24,929	12,064	12,865	△ 254
2 1	24,650	11,908	12,742	△ 279
2 2	24,292	11,752	12,540	△ 358
2 3	23,995	11,653	12,342	△ 297
2 4	23,746	11,533	12,213	△ 249
2 5	23,325	11,350	11,975	△ 421

(資料：選挙管理委員会)

3. 地区別選挙人名簿登録者数及び当日有権者数

(平成22年7月11日執行 参議院議員通常選挙)

地区別	選挙人名簿登録者数			当日有権者数		
	総数	男	女	総数	男	女
笹子町	1,011	490	521	1,009	488	521
初狩町	1,871	896	975	1,863	891	972
大月町	5,694	2,700	2,994	5,651	2,672	2,979
脈岡町	3,282	1,604	1,678	3,271	1,597	1,674
七保町	3,731	1,835	1,896	3,721	1,832	1,889
猿橋町	4,468	2,166	2,302	4,450	2,157	2,293
富浜町	3,408	1,670	1,738	3,392	1,660	1,732
梁川町	994	465	529	992	464	528
合計	24,459	11,826	12,633	24,349	11,761	12,588

(資料：選挙管理委員会)

4. 選挙別投票率の推移

選挙名	執行年月日	選挙当日有権者数			投票者数			投票率(%)		
		総数	男	女	総数	男	女	総数	男	女
市長	15. 7. 6	25,739	12,422	13,317	23,065	11,009	12,056	89.6	88.6	90.5
市議会議員	15. 7. 6	25,739	12,422	13,317	23,064	11,009	12,055	89.6	88.6	90.5
衆議院議員 (小選挙区)	15.11.9	25,936	12,521	13,415	16,797	8,027	8,770	64.8	64.1	65.4
参議院議員 (選挙区)	16. 7. 11	25,865	12,498	13,367	17,305	8,292	9,013	66.9	66.3	67.4
衆議院議員 (小選挙区)	17. 9. 11	25,592	12,357	13,235	19,658	9,469	10,189	76.8	76.6	77.0
県知事	19. 1. 21	25,296	12,195	13,101	17,758	8,532	9,226	70.20	69.96	70.42
県議会議員	19. 4. 8	25,071	12,101	12,970	20,163	9,675	10,488	80.42	79.95	80.86
市長	19. 7. 1	24,945	12,047	12,898	21,625	10,315	11,310	86.69	85.62	87.69
市議会議員	19. 7. 1	24,945	12,047	12,898	21,624	10,314	11,310	86.69	85.61	87.69
参議院議員 (選挙区)	19. 7. 29	25,188	12,172	13,016	16,489	8,051	8,438	65.46	66.14	64.83
衆議院議員 (小選挙区)	21. 8. 30	24,599	11,880	12,719	19,797	9,572	10,225	80.48	80.57	80.39
参議院議員 (選挙区)	22. 7. 11	24,349	11,761	12,588	17,137	8,275	8,862	70.38	70.36	70.40

5. 歴代大月市議会議長

歴 代	氏 名	就 任 年 月 日	退 任 年 月 日
初	小林源貞	昭和30年 8月 5日	昭和32年 6月 18日
2	小林尊良	32. 6. 18	33. 12. 23
3	和光政雄	33. 12. 23	34. 7. 25
4	小林美永	34. 8. 3	35. 6. 29
5	石井利一郎	35. 6. 29	36. 7. 6
6	高橋卯太郎	36. 7. 7	37. 4. 25
7	相馬一男	37. 5. 4	38. 7. 25
8	奈良武則	38. 7. 27	38. 12. 24
9	後藤利勝	39. 1. 27	40. 10. 12
10	伊奈明	40. 10. 12	42. 7. 26
11	天野量典	42. 7. 31	44. 8. 1
12	知見徳重	44. 8. 1	46. 7. 26
13	天野平八郎	46. 7. 29	48. 7. 27
14	石井昌善	48. 7. 28	49. 12. 9
15	卯月博政	49. 12. 9	50. 7. 26
16	卯月勝利	50. 7. 29	52. 8. 3
17	小俣菊雄	52. 8. 3	53. 3. 30
18	鈴木紀行	53. 3. 30	54. 3. 30
19	小林保義	54. 3. 30	54. 7. 26
20	長田幸男	54. 7. 27	55. 3. 4
21	天野晴進	55. 3. 4	56. 3. 13
22	西室 覚	56. 3. 13	58. 7. 26
23	鈴木敏道	58. 7. 27	59. 3. 27
24	矢頭達哉	59. 3. 27	60. 7. 29
25	石井孔規	60. 7. 29	61. 3. 28
26	三枝新吾	61. 3. 28	61. 10. 30
27	田村吉蔵	61. 10. 30	62. 3. 9
28	藤本善成	62. 3. 9	62. 7. 26
29	横瀬滝雄	62. 7. 27	63. 7. 18
30	萩原 剛	63. 7. 18	平成 元. 7. 26
31	卯月正治	平成 元. 7. 26	2. 7. 30
32	小林 滋	2. 7. 30	3. 7. 26
33	富岡常男	3. 7. 29	4. 7. 29
34	渡邊 泰	4. 7. 29	5. 9. 17
35	杉本元一	5. 9. 17	6. 8. 11
36	天野 信	6. 8. 11	7. 7. 26
37	伊奈明	7. 7. 28	8. 6. 28
38	正木壽郎	8. 6. 28	9. 7. 28
39	佐々木大輔	9. 7. 28	10. 7. 28
40	萩原 剛	10. 7. 28	11. 7. 26
41	白川壽一	11. 7. 28	12. 7. 28
42	天野祐治	12. 7. 28	13. 9. 10
43	奈良叡一	13. 9. 10	14. 7. 29
44	大石源廣	14. 7. 29	15. 7. 26
45	相馬保政	15. 7. 30	16. 7. 28
46	石井佐武郎	16. 7. 28	17. 7. 26
47	奥脇一夫	17. 7. 26	18. 7. 31
48	井上正己	18. 7. 31	19. 7. 26
49	内藤次郎	19. 7. 27	20. 7. 28
50	杉本東洋	20. 7. 28	21. 7. 27
51	小俣昭男	21. 7. 27	22. 7. 27
52	天野祐治	22. 7. 27	23. 7. 27
53	古見金弥	23. 7. 27	24. 7. 27
54	後藤慶家	24. 7. 27	25. 7. 26
55	小泉二三雄	25. 7. 26	

6. 歴代大月市議会副議長

歴 代	氏 名	就任 年 月 日	退任 年 月 日
初	藤 本 正	昭和30年 8月 5日	昭和32年 6月 20日
2	田 村 寅 造	32. 6. 20	33. 12. 23
3	石 井 利 一 郎	33. 12. 23	34. 7. 25
4	西 室 義 信	34. 8. 3	35. 6. 29
5	矢 頭 誠 信	35. 6. 29	36. 7. 8
6	山 口 富 弥	36. 7. 12	37. 5. 4
7	奈 良 武 則	37. 5. 4	38. 7. 26
8	卯 月 量 治	38. 7. 27	39. 7. 4
9	畠 山 辰 雄	39. 7. 4	40. 10. 12
10	近 藤 智 治	40. 10. 12	42. 7. 26
11	井 上 武	42. 8. 1	44. 8. 1
12	小 林 保 義	44. 8. 1	46. 7. 26
13	和 田 政 幸	46. 7. 29	48. 12. 6
14	西 室 覚	48. 12. 6	49. 12. 9
15	小 俣 庄 三	49. 12. 9	50. 7. 26
16	石 井 孔 規	50. 7. 29	53. 3. 20
17	矢 頭 達 哉	53. 3. 20	54. 7. 26
18	小 林 滋	54. 7. 27	55. 3. 4
19	田 村 吉 蔵	55. 3. 4	56. 3. 13
20	藤 本 善 成	56. 3. 13	58. 7. 26
21	卯 月 正 治	58. 7. 27	59. 3. 27
22	三 枝 新 吾	59. 3. 27	60. 7. 29
23	岡 部 金 次	60. 7. 29	61. 3. 28
24	横 瀬 滝 雄	61. 3. 28	62. 3. 9
25	富 岡 常 男	62. 3. 9	62. 7. 26
26	天 野 信	62. 7. 27	63. 7. 18
27	杉 本 元 一	63. 7. 18	平成 元. 7. 26
28	正 木 壽 郎	平成 元. 7. 26	2. 7. 30
29	小 俣 俊 雄	2. 7. 30	3. 7. 26
30	鈴 木 栄 二	3. 7. 29	4. 7. 29
31	佐々木 大 輔	4. 7. 29	5. 9. 17
32	天 野 祐 治	5. 9. 17	6. 8. 11
33	秋 山 甚 一	6. 8. 11	7. 7. 26
34	杉 本 栄 一	7. 7. 28	8. 6. 28
35	奈 良 叡 一	8. 6. 28	9. 7. 28
36	後 藤 周 男	9. 7. 28	9. 11. 28
37	大 石 源 廣	9. 12. 12	10. 12. 24
38	志 村 千 明	10. 12. 24	11. 7. 26
39	石 井 佐 武 郎	11. 7. 28	12. 7. 28
40	小 俣 昭 男	12. 7. 28	13. 9. 10
41	棚 本 邦 由	13. 9. 10	14. 7. 29
42	井 上 正 己	14. 7. 29	15. 7. 26
43	杉 本 東 洋	15. 7. 30	17. 7. 26
44	古 見 金 弥	17. 7. 26	18. 7. 31
45	小 原 丈 司	18. 7. 31	19. 7. 26
46	西 室 衛	19. 7. 27	20. 7. 28
47	後 藤 慶 家	20. 7. 28	21. 7. 27
48	小 泉 二 三 雄	21. 7. 27	22. 7. 27
49	後 藤 慶 家	22. 7. 27	23. 7. 27
50	卯 月 政 人	23. 7. 27	

大 月 市 統 計 書
(平成25年版)

平成28年3月 発行

編集発行 大月市産業観光課商工観光担当
大月市大月町花咲1608番地19
〒401-0015 Tel0554(20)1829
