

大月市空き家バンク 物件情報【公開用】

| | | | | | | | |
|-----------|--|-----------------------|--|--|---|---|---|
| 登録 No | 28-8 | 分類 | 土地・建物 | 契約方法 | <input type="checkbox"/> 直接型 <input checked="" type="checkbox"/> 間接型 | | |
| 物件住所地 | 賑岡町ゆりヶ丘 | | | 賃貸 / 売却 | <input type="checkbox"/> 賃貸 <input checked="" type="checkbox"/> 売却 | | |
| 希望価格 | 売却希望価格 | 1,080万円 | | 賃貸希望価格 | 権利金等 | | |
| | | | | 賃料 | | | |
| 物件の概要 | 面積 | | 構造 | 建築年 | 平成7年（築21年） | | |
| | 土地 | 179.92 m ² | <input checked="" type="checkbox"/> 木造 | 補修の要否 | | 補修の費用負担 | |
| | 建物 | 1階 | 70.10 m ² | <input type="checkbox"/> 軽量鉄骨造 | <input type="checkbox"/> 補修は不要 | | <input type="checkbox"/> 所有者負担 |
| | | | 21.20 坪 | <input type="checkbox"/> 鉄筋コンクリート | <input checked="" type="checkbox"/> 多少の補修必要 | | <input checked="" type="checkbox"/> 入居者負担 |
| | | 2階 | 63.76 m ² | <input type="checkbox"/> その他 | <input type="checkbox"/> 大規模な補修必要 | | <input type="checkbox"/> その他 |
| | | 19.28 坪 | | <input type="checkbox"/> 現在補修中 | | | |
| 間取り | <input checked="" type="checkbox"/> 居間（10）畳 <input checked="" type="checkbox"/> 台所 <input checked="" type="checkbox"/> 洗面脱衣所 <input checked="" type="checkbox"/> 風呂 <input checked="" type="checkbox"/> トイレ <input checked="" type="checkbox"/> 和室（8）畳 <input checked="" type="checkbox"/> 洋室（6）畳（6）畳 <input checked="" type="checkbox"/> 和室（8）畳 <input checked="" type="checkbox"/> トイレ <input checked="" type="checkbox"/> その他（納戸、クローゼット、バルコニー） | | | | | | |
| 利用状況 | <input checked="" type="checkbox"/> 放置（1）年 | | 設備状況 | 電気 | <input checked="" type="checkbox"/> 引込み済み <input type="checkbox"/> その他 | | |
| | <input type="checkbox"/> 別荘 | | | ガス | <input checked="" type="checkbox"/> プロパンガス <input type="checkbox"/> その他 | | |
| | <input type="checkbox"/> その他 | | | 風呂 | <input checked="" type="checkbox"/> ガス <input type="checkbox"/> 灯油 <input type="checkbox"/> 電気 <input type="checkbox"/> その他 | | |
| | | | | 水道 | <input checked="" type="checkbox"/> 上水道 <input type="checkbox"/> 簡易水道 <input type="checkbox"/> その他（ ） | | |
| 主要施設等への距離 | ■ 駅 | 1.6 km | 下水道 | <input type="checkbox"/> 下水道 <input type="checkbox"/> 単独浄化槽 <input checked="" type="checkbox"/> 集中浄化槽 <input type="checkbox"/> その他 | | | |
| | ■ バス停 | 0.2 km | トイレ | <input checked="" type="checkbox"/> 水洗 <input type="checkbox"/> 汲取り / <input type="checkbox"/> 和 <input checked="" type="checkbox"/> 洋 | | | |
| | ■ 市役所 | 2.1 km | 駐車場 | <input checked="" type="checkbox"/> 有 <input type="checkbox"/> 無 | | 物置 <input type="checkbox"/> 有 <input checked="" type="checkbox"/> 無 | |
| | ■ 市立病院 | 2.6 km | 庭 | <input checked="" type="checkbox"/> 有 <input type="checkbox"/> 無 | | その他 テレビ無 | |
| | ■ 消防署 | 2.7 km | 【間取】 | | 【地図】 | | |
| | ■ 警察署 | 5.0 km | 別紙 | | 別紙 | | |
| | ■ 保育園 | 1.3 km | | | | | |
| | ■ 小学校 | 2.1 km | | | | | |
| | ■ 中学校 | 2.4 km | | | | | |
| | ■ 公園 | 0.1 km | | | | | |
| ■ スーパー | 1.5 km | | | | | | |
| ■ ホームセンター | 4.3 km | | | | | | |
| 特記事項 | <ul style="list-style-type: none"> ・駐車場2台駐車可能 ・平成26年度 給湯器交換済 | | | | | | |
| |  | | | | | | |

別紙

【 地図 】

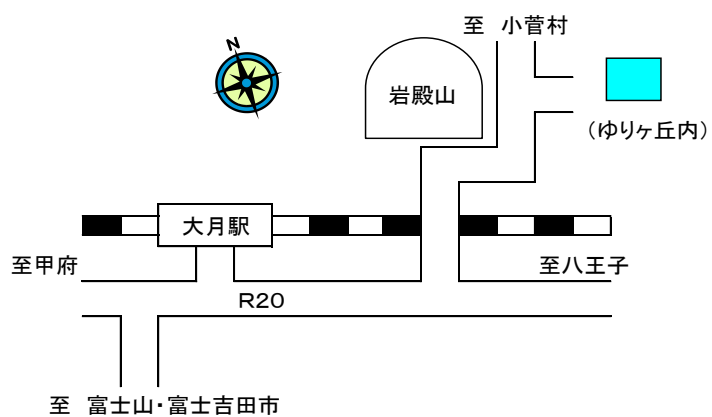

【 間取り 】

